

Objektyp: **Advertising**

Zeitschrift: **Pionier : Zeitschrift für die Übermittlungstruppen**

Band (Jahr): **38 (1965)**

Heft 5

PDF erstellt am: **13.09.2024**

### **Nutzungsbedingungen**

Die ETH-Bibliothek ist Anbieterin der digitalisierten Zeitschriften. Sie besitzt keine Urheberrechte an den Inhalten der Zeitschriften. Die Rechte liegen in der Regel bei den Herausgebern. Die auf der Plattform e-periodica veröffentlichten Dokumente stehen für nicht-kommerzielle Zwecke in Lehre und Forschung sowie für die private Nutzung frei zur Verfügung. Einzelne Dateien oder Ausdrucke aus diesem Angebot können zusammen mit diesen Nutzungsbedingungen und den korrekten Herkunftsbezeichnungen weitergegeben werden. Das Veröffentlichen von Bildern in Print- und Online-Publikationen ist nur mit vorheriger Genehmigung der Rechteinhaber erlaubt. Die systematische Speicherung von Teilen des elektronischen Angebots auf anderen Servern bedarf ebenfalls des schriftlichen Einverständnisses der Rechteinhaber.

### **Haftungsausschluss**

Alle Angaben erfolgen ohne Gewähr für Vollständigkeit oder Richtigkeit. Es wird keine Haftung übernommen für Schäden durch die Verwendung von Informationen aus diesem Online-Angebot oder durch das Fehlen von Informationen. Dies gilt auch für Inhalte Dritter, die über dieses Angebot zugänglich sind.

Ihr bewährter  
Lieferant  
von Telefon-Material  
nach  
T+T-Vorschriften  
**Otto Fischer AG**

Zürich 5, Sihlquai 125, Postfach 8023 Zürich, ☎ 051/42 33 11

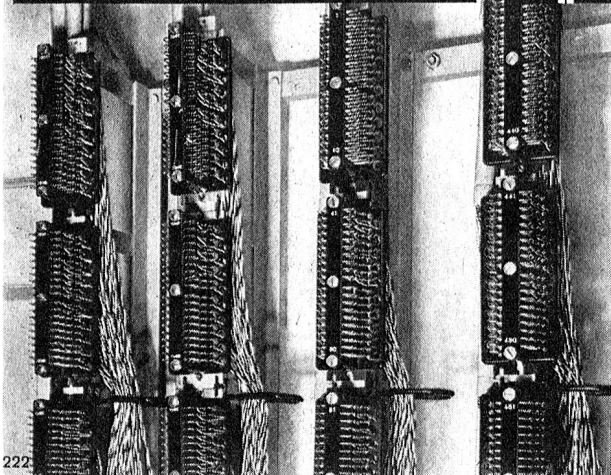

222

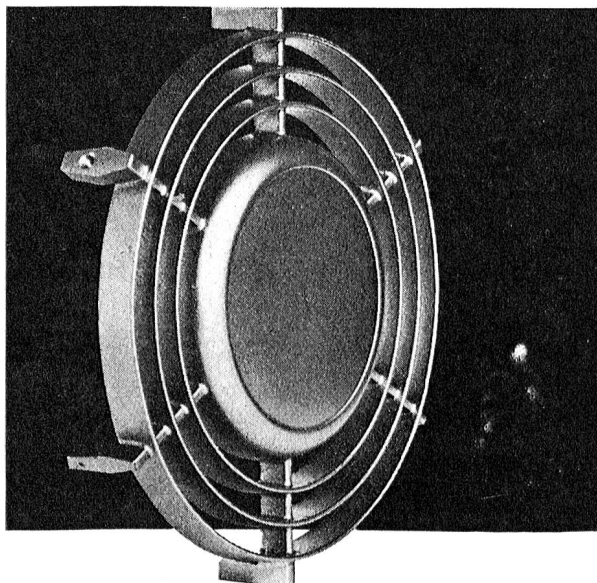

INCA-Druckguss kann Ihnen ungeahnte Vorteile bieten. Besprechen Sie Ihre Probleme mit uns, bevor alle Details festliegen. Wir stellen Ihnen unsere langjährige Erfahrung gerne zur Verfügung. - Wählen Sie INCA-Druckguss.

## INJECTA AG

Druckgusswerke und Apparatefabrik Teufenthal/Aarg.  
(Schweiz) Tel. (064) 46 10 77

# portaweld

die unabhängige Universalmaschine



liefert Gleichstrom bis  
240 Ampère  
und Wechselstrom  
3,5 kW/220 Volt

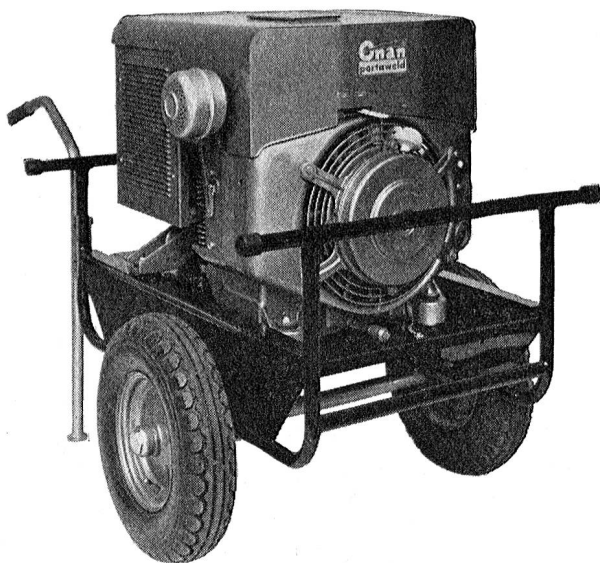

SCHWEISSEN  
ARBEITEN  
SCHNEIDEN  
BELEUCHTEN

**AKSA AG., 8116 Würenlos bei Baden**

Dr. Ing. H. Gubler-Wehrli, Telefon 056 356 43

Tdc  
Tdcv  
Tdcva  
T

**Tdc und Tdcv Kabel**  
Ein- und Mehrleiter-Kabel für ortsfeste Installationen, Maschinen und Apparate. Ausserdem herstellbar als vieladriges Steuer- und Signalkabel in mannigfachen Kombinationsmöglichkeiten

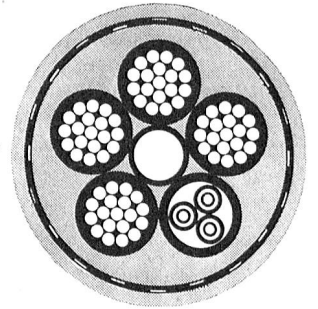

**Tdca-T und Tdcva-T Kabel**  
Mit einer Eisenband-Armierung und äusserem Thermoplastmantel für direkte Verlegung im Erdboden. Verwendung für ein- und mehradriges Zuleitungskabel in Niederspannungsnetzen für Gebäude und Strassenbeleuchtungen. Einfache Montage. Ausführung nach SEV-Vorschriften

Aktiengesellschaft



**R.+E. HUBER**  
PFÄFFIKON ZH

Schweiz. Kabel-, Draht- und Gummi-Werke,  
Telephon (051) 97 53 01 Gegründet 1882

Tarnfarben

Infrarotreflektierende Tarnfarben für Fahrzeuge sind eine unserer vielen Spezialitäten.

Für Beratung in Anstrichfragen stehen unsere Mitarbeiter jederzeit unverbindlich zur Verfügung.

Dr. W. Mäder AG  
Lackfabrik, Killwangen,  
Tel. (056) 3 53 13

# WESTON

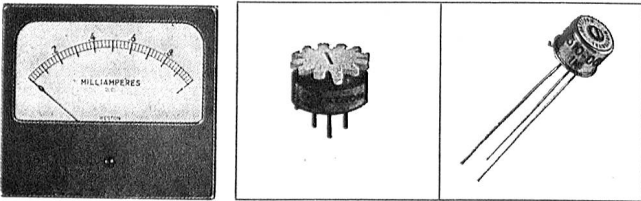

WESTON ist in der Fachwelt bestens bekannt als Hersteller elektrischer Qualitätsmessgeräte. Das umfangreiche Lieferprogramm umfasst heute auch die Fabrikation von Präzisionsbausteinen für die Anwendung in der Elektronik.

Schalttafelinstrumente, tragbare Labor- und Servicemessinstrumente, Zangenamperemeter, Messphotozellen, Präzisionsmetallfilmwiderstände, Trimmerpotentiometer (auch in TO-5-Gehäuse). Servobauteile.

# SOLARTRON

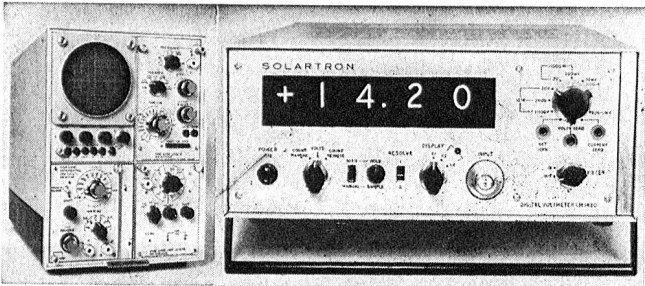

SOLARTRON zählt zu den grössten Herstellern elektronischer Geräte in Europa. Die neue Instrumentenserie zeichnet sich aus durch hohe Genauigkeit, robuste Bauart, moderne Formgebung und vorteilhaften Preis. Oszillographen, Digitalvoltmeter, stabilisierte Netzgeräte, Impulsgeneratoren, Oszillatoren, Messverstärker, Analogrechner, digitale Überwachungsanlagen für industriellen Einsatz.

# HEATH

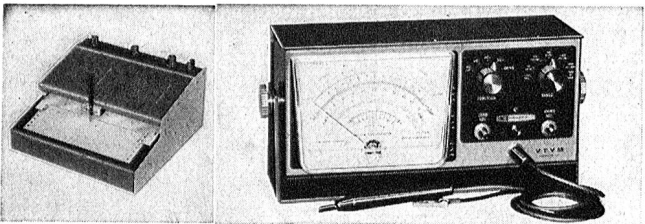

Für unzählige Messaufgaben in Entwicklung, Fabrikation und Service haben sich HEATHKIT-Geräte seit vielen Jahren bestens bewährt. Das Fabrikationsprogramm reicht vom Röhrenvoltmeter über Meßsender zum Servoschreiber und Analogrechner, von der Hi-Fi-Stereoanlage zu den modernsten SSB-Amateursendern und -empfängern! Sämtliche Geräte sind als Bausätze oder betriebsbereit lieferbar.

Als schweizerische Niederlassung der Firmengruppen Daystrom und Schlumberger vertreten wir ferner die Interessen folgender französischer Gesellschaften:  
ROCHAR — ACB — SEMAC — TOLANA — LEGPA

Beratung, Verkauf, Service

**DAYSTROM SA** ZÜRICH  
GENÈVE

Badenerstrasse 333, Zürich 40, Telephon (051) 52 88 80  
8, av. de Frontenex, Genève 6, Telephon (022) 35 99 50

Für klare  
Kommando-Uebermittlung  
Geschütz-Lautsprecher-Anlagen

mit Transistoren  
Kraftverstärker

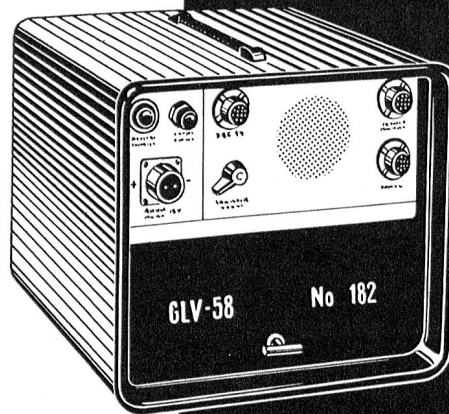

velectra ag  
Unt. Quai 31a Biel

Transistoren-Verstärker  
für militärische und zivile Zwecke



**SECI-WIDERSTÄNDE**

SOCIETÀ ELETTROTECNICA CHIMICA ITALIANA

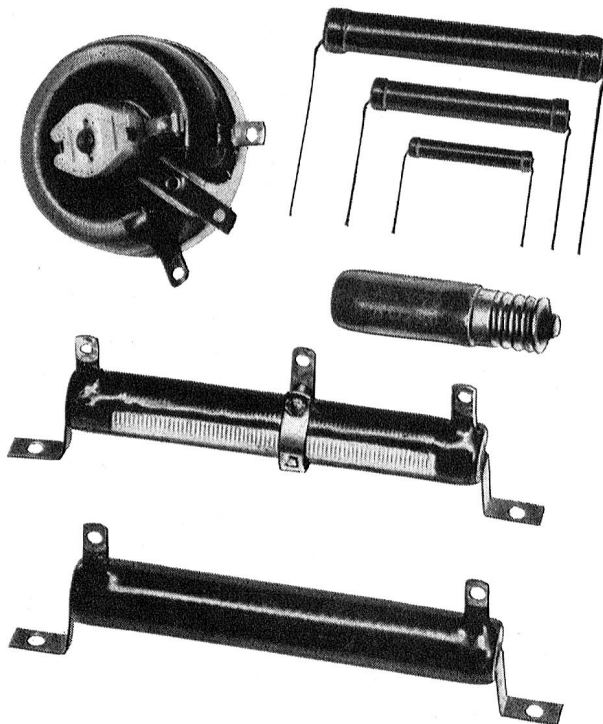

Generalvertretung für die Schweiz:

**Oskar Woertz Basel**

Eulerstrasse 55

Telephon 061/23 45 30

160

Elektrizitätswerk der Stadt Winterthur

Wir suchen

20

## 1 Elektromonteur

für Hausinstallationen und verwandte Gebiete.

## 1 Zählermonteur

**Wir bieten:** Dauerstelle, angenehme Arbeitsbedingungen und geregelte Arbeitszeit. Nach der Probezeit erfolgt bei Eignung feste Anstellung mit guten Sozialleistungen. P 39 W

Handschriftliche Anmeldungen von Bewerbern mit Lehrabschlussprüfung, mit Angaben über bisherige Tätigkeit, Lohnansprüche sowie Zeugnisabschriften und Photo sind zu richten an die

Direktion des Elektrizitätswerkes der Stadt Winterthur, 8400 Winterthur.



## Stellenausschreibung

Die Kreistelephondirektion Thun sucht für interessante und verantwortungsvolle Aufgaben 19

### Elektrotechniker

**Wir bieten:** Einführung in die technischen und administrativen Belange unseres vielseitigen Betriebes; zeitgerechte Entlohnung, vorbildliche Sozialleistungen, Aufstiegsmöglichkeiten; alternierende 5-Tage-Woche; angenehmes Arbeitsklima.

Als Arbeitsgebiet ist vorgesehen: Projektierung, Bau und Unterhalt von ober- und unterirdischen Linienanlagen.

**Wir wünschen:** initiativen, selbständigen, verantwortungsfreudigen Mitarbeiter mit Diplomabschluss an einem Schweiz. Technikum (auch Abendtechnikum), und wenn möglich 1—2 Jahren Praxis.

Nähere Auskunft erteilt gerne Telefon (033) 2 48 13, Personaldienst. P 655-332 Y

Anmeldungen mit Passphoto und Lebenslauf sowie Ausweise über Studien und bisherige Tätigkeit sind erbeten an die

**KREISTELEPHONDIREKTION THUN.**

**CLICHÉS RAU & CO.**  
I N H. A. STANEK & CO.

**ZÜRICH 4**  
BRAUERSTRASSE 51 TELEFON 23 19 08 / 09

Wir suchen einen

18

### Elektrofachmann

mit abgeschlossener Berufslehre.

Die interessante Aufgabe umfasst die Überwachung der Energieerzeugungsanlage, Revision der Verteilanlagen, Neuanschlüsse von Maschinen. Installationen allgemeiner Art.

Wir bieten enge Zusammenarbeit mit der Geschäftsleitung, lassen aber einer selbständigen Tätigkeit vollen Spielraum.

Die Betriebe der Baumwollindustrie und Eisen-giesserei sind modern eingerichtet. Die Salarie-rung entspricht dem geachteten Posten. Woh-nung steht zur Verfügung.

Bewerber werden gebeten, Ihre Offerte an

**Blumer Söhne & Cie., Rorbas-Freienstein ZH,**  
oder direkt an

**G. Blumer, Dipl. Ing., Rorbas-Freienstein,**  
Telephon (051) 96 22 21, zu richten.

**HOWAG** A/G  
 WOHLN Aarg. Tel. 057|6 32 42 (3 Linien)

Fabrik für flexible und elastische Leitungsschnüre



für Telephon Funkgeräte und elektr. Apparate

**SANTIS**

**Batterien für alle Zwecke**



**SANTIS** Batteriefabrik  
 J. Göldi RÜTHI/SG

**EWL**

**Lauterbrunnen Müren Wengen**

Zur Ausführung interessanter Installationsaufträge in Wohnbauten, Hotels, Bergbahnen suchen wir

**Elektromonteure**

**Wir bieten:**

Gute Entlohnung mit entsprechenden Sozialzulagen, alternierende 5-Tage-Woche, weitgehend selbständige Tätigkeit. Bei Bewährung besteht die Möglichkeit der festen Anstellung mit Aufnahme in die Pensionskasse (PKE).

Handschriftliche Offerten mit Lebenslauf, Zeugnisabschriften, Photo, sind zu richten an den

**Verwalter des Elektrizitätswerkes Lauterbrunnen**

OFA 03.314.10 B

**KNOBEL**

Für die selbständige Erledigung von Installationen in Verwaltungs- und Wohn-Neubauten, Kundenservice, Betriebselektriker-Arbeiten, Schalttafelmontage usw. suchen wir einen

**Elektromonteur**

Wir geben Ihnen gerne nähere Auskunft. Schreiben Sie uns bitte kurz oder setzen Sie sich telefonisch mit unserem Personalchef in Verbindung (Telephon 058 / 5 28 55).

**F. Knobel & Co., 8755 Ennenda GL**

**Beleuchtung** eine vielseitige, äusserst interessante Tätigkeit innerhalb des spannenden Theaterbetriebes, 16

**am** für Sie als OFA 11.696.04  
**Elektromechaniker oder Elektromonteur.**

**Opernhaus** Sie finden eine gut bezahlte Dauerstelle; nach Gesamtarbeitsvertrag fortschrittlich geregelte Arbeitsbedingungen, Personalrestaurant.

**Zürich** Richten Sie bitte Ihre schriftliche Bewerbung mit den notwendigen Unterlagen an die kaufmännische Leitung des Opernhauses Zürich.

# SE 415

## Das Herz der Funk-Fernschreib-Verbindung

Die 1 kW-Einseitenband-Funkstation  
für die Verbindungen in der Armee

- |                 |  |
|-----------------|--|
| Sichere         | Verbindung über alle Distanzen, in jedem Gelände bei Tag und Nacht, dank dem grossen Frequenzbereich von 2–52 MHz                        |
| Leistungsfähige | Verbindung durch gleichzeitigen Betrieb von 2 automatisch chiffrierten Fernschreib-Kanälen (2+3) und 1 Einseitenband-Telefonie-Kanal (1) |
| Sofortige       | Verbindungsaufnahme durch 100% Frequenz-Treffsicherheit  |
| Einwandfreie    | Fernschreibverbindungen auf VHF (30–52 MHz) über mehrere Gebirgszüge hinweg, ohne Relais   |
| Konstanter      | Empfang ohne Fadingstörungen durch Diversity-Empfangsanlage  |
| Leicht          | im Gewicht speziell für den mobilen und halbpermanenten Feldeinsatz konzipiert   |
| Einfache        | Bedienung durch weitgehende Automatisierung des Abstimmvorganges   |
| Rasche          | Übermittlung mit Blatt-Fernschreibern und dem automatischen Chiffriergerät TC 61 (GRETAG) (2)  |
| Flüssige        | Funkkorrespondenz mit dem Krypto-Funk-Fernschreiber KFF (GRETAG) (3)   |

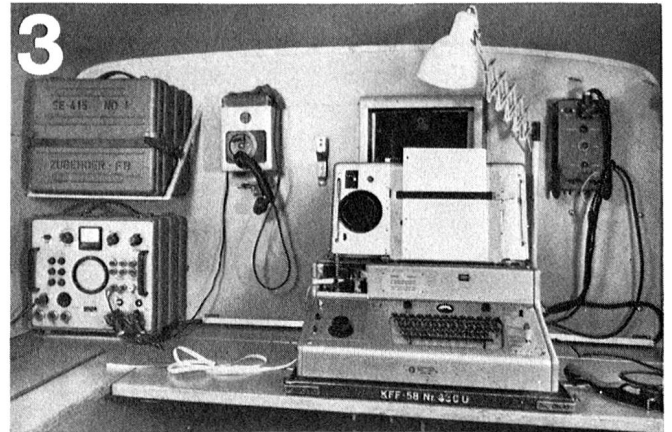

**Zellweger AG., Uster/ZH**  
Apparate- und Maschinenfabriken Uster

**Gretag AG., Regensdorf/ZH**  
Elektromechanik und Elektronik

# Funkgeräte



für Telephonie und  
Zeichenübertragung

# Kryptotechnik

im zivilen und militärischen  
Anwendungsbereich

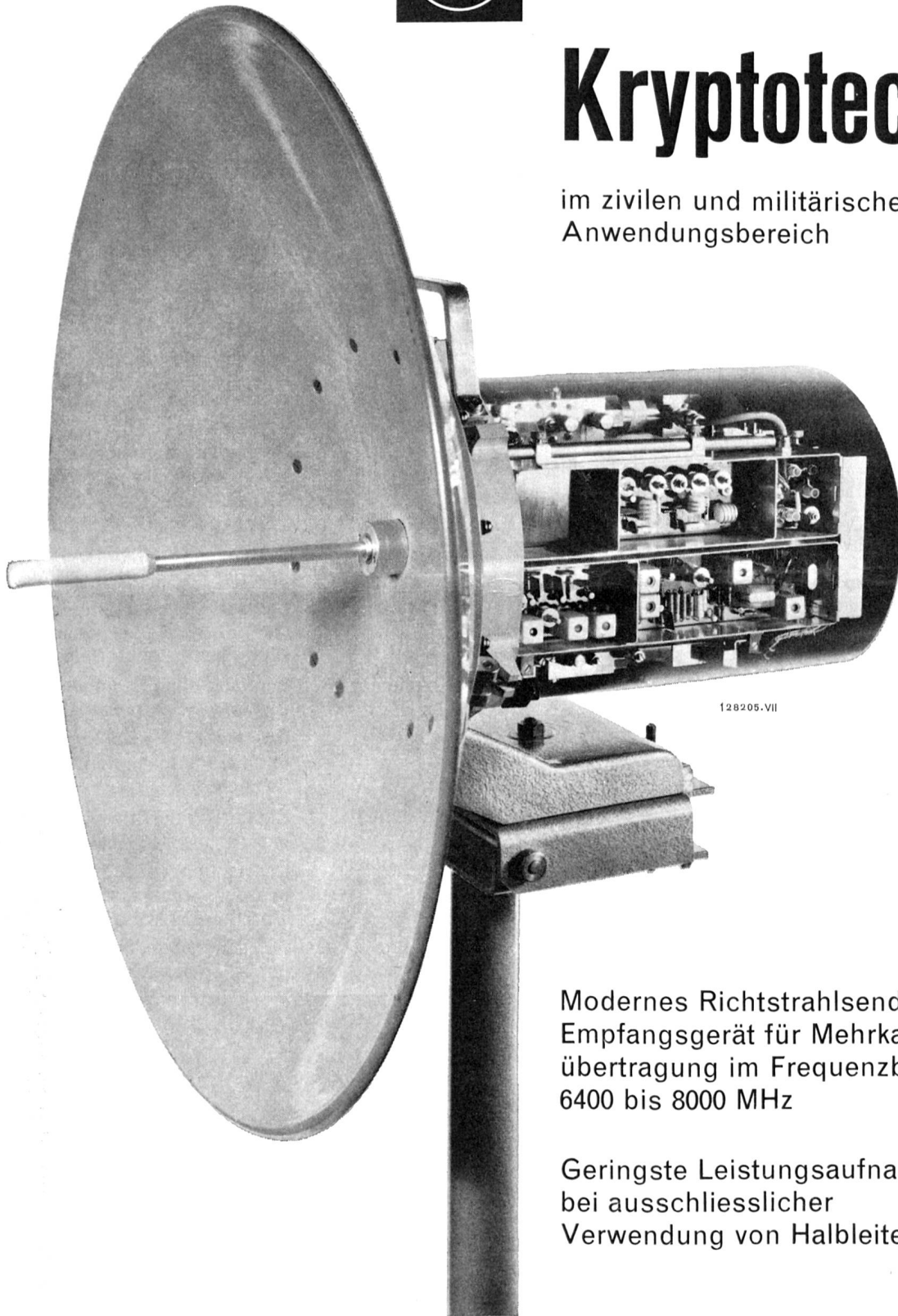

Modernes Richtstrahlende-/  
Empfangsgerät für Mehrkanal-  
übertragung im Frequenzband  
6400 bis 8000 MHz

Geringste Leistungsaufnahme  
bei ausschliesslicher  
Verwendung von Halbleitern

**AG. BROWN, BOVERI & CIE., BADEN (SCHWEIZ)**

Adressänderungen: Mutationssekretariat «Pionier», Haumesserstrasse 24, 8038 Zürich

  
FABAG DRUCK ZÜRICH