

Objektyp: **Advertising**

Zeitschrift: **Pionier : Zeitschrift für die Übermittlungstruppen**

Band (Jahr): **40 (1967)**

Heft 3

PDF erstellt am: **12.07.2024**

Nutzungsbedingungen

Die ETH-Bibliothek ist Anbieterin der digitalisierten Zeitschriften. Sie besitzt keine Urheberrechte an den Inhalten der Zeitschriften. Die Rechte liegen in der Regel bei den Herausgebern. Die auf der Plattform e-periodica veröffentlichten Dokumente stehen für nicht-kommerzielle Zwecke in Lehre und Forschung sowie für die private Nutzung frei zur Verfügung. Einzelne Dateien oder Ausdrucke aus diesem Angebot können zusammen mit diesen Nutzungsbedingungen und den korrekten Herkunftsbezeichnungen weitergegeben werden. Das Veröffentlichen von Bildern in Print- und Online-Publikationen ist nur mit vorheriger Genehmigung der Rechteinhaber erlaubt. Die systematische Speicherung von Teilen des elektronischen Angebots auf anderen Servern bedarf ebenfalls des schriftlichen Einverständnisses der Rechteinhaber.

Haftungsausschluss

Alle Angaben erfolgen ohne Gewähr für Vollständigkeit oder Richtigkeit. Es wird keine Haftung übernommen für Schäden durch die Verwendung von Informationen aus diesem Online-Angebot oder durch das Fehlen von Informationen. Dies gilt auch für Inhalte Dritter, die über dieses Angebot zugänglich sind.

**camille
bauer**

**Basel
Bern
Zürich
Lugano
Neuenburg
Genf**

**Elektro-
Installationsmaterial
Glühlampen
und
Fluoreszenzröhren**

SOFLEX-Montierungsdrähte

für Schwachstromanlagen

in allen üblichen Abmessungen.

Saubere und leichte Montage

Mit Dokumentationen und Beratung
dienen wir gerne

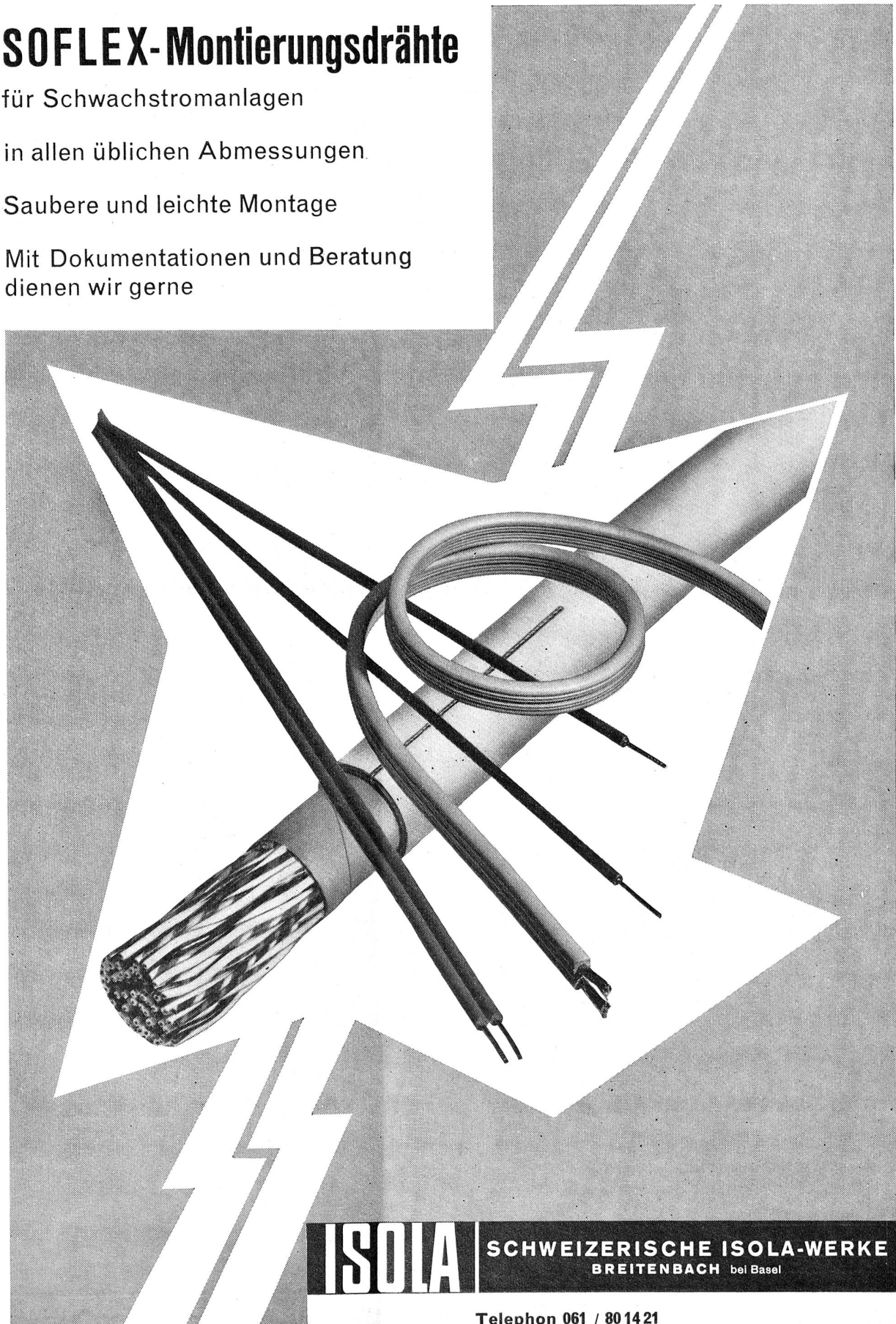

ISOLA

SCHWEIZERISCHE ISOLA-WERKE
BREITENBACH bei Basel

Über 150 Standard-Gehäuse in verschiedenen Grössen und Ausführungen stehen für Ihre elektronischen Geräte zur Verfügung, sei es für Prototypen oder für Fabrikationsserien. Diese Vielfalt mit allen Zubehörteilen wie Handgriffe, Chassis usw. liefert in Standard-Ausführung

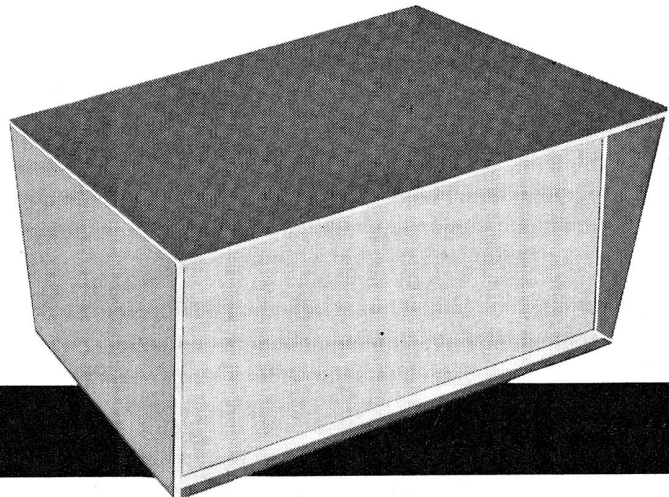

IMHOFS

Modular Chassis ebenfalls in verschiedenen Bauformen ergänzen das Standard-Gehäuseprogramm, insbesondere für gedruckte Schaltungen und Kombinationen mit konventionellen Bausystemen. Auch dazu das entsprechende Zubehör von

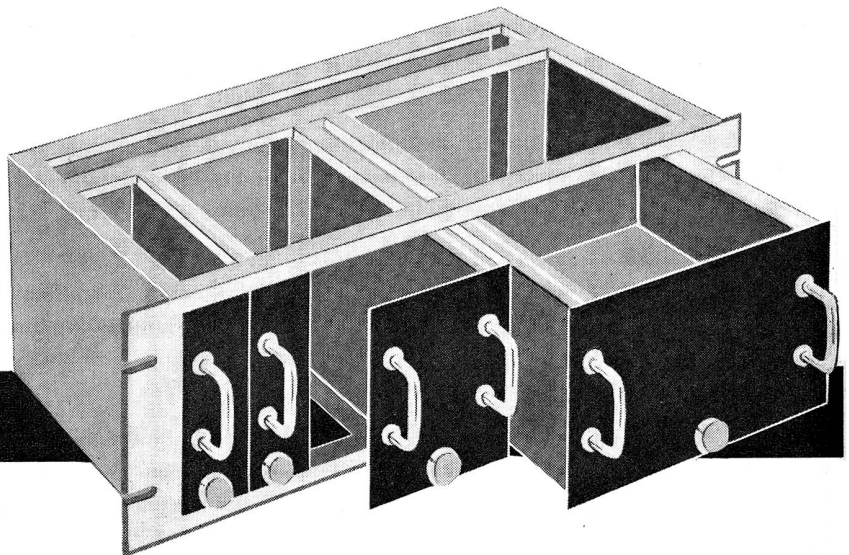

IMHOFS

Zusammenbau von Modular-Chassis und Standard-Gehäusen ergibt für Ihre elektronischen Geräte und Apparate ein zeitgemässes und form-schönes Aussehen. Alles Standard-Produkte von

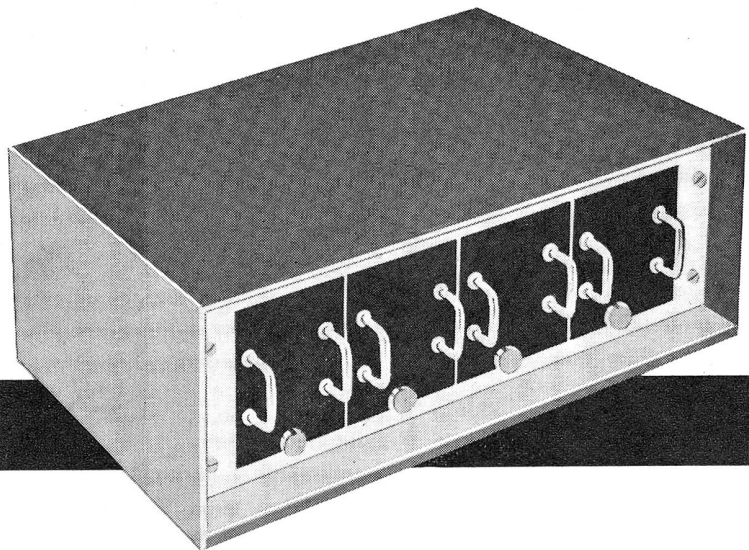

IMHOFS

Verlangen Sie Prospekte und Preislisten vom Generalvertreter mit Auslieferungslager:

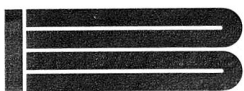

Kupfer verbindet



Diese Menschen zum Beispiel. Millionen andere. Über Kontinente. Ein Wunder der Technik. Ermöglicht durch Kupfer und seine Legierungen. Durch Drähte, Profile, Rohre, Bleche, wie sie die schweizerischen Metallwerke herstellen. Kupfer, das Grundmaterial für Fernmeldetechnik, Kraftübertragung und Apparatebau.



METALLVERBAND AG BERN UND ZÜRICH

METALLWERKE AG DORNACH SCHWEIZ. METALLWERKE SELVE & CO THUN BOILLAT SA RECONVILIER

Brugg für Kabel und Drahtseile ein Begriff

Die Erfahrung von 6 Jahrzehnten auf dem Gebiete der Herstellung elektrischer Kabel und von Drahtseilen, gepaart mit den modernsten Fabrikationseinrichtungen, bürgen für die Qualität der Brugger Produkte.

Zu den Papierblei- und Kunststoffkabeln für Schwachstrom, Nieder- und Hochspannung liefern wir auch selbstentwickelte Verbindungsmuffen, Kabelendverschlüsse und sonstige Zubehörteile.

Neben den Drahtseilen führen wir ebenfalls Drahtseilprodukte, wie Struppen und Drahtseilnetze.

Unsere Fachleute sind gerne bereit, mit Ihnen Ihre Kabel- und Drahtseilprobleme zu diskutieren.



Kabelwerke Brugg AG Tel. (056) 41 11 51



SPHINX

467

Drehteile

in allen Formen und Grössen bis 60 mm Durchmesser

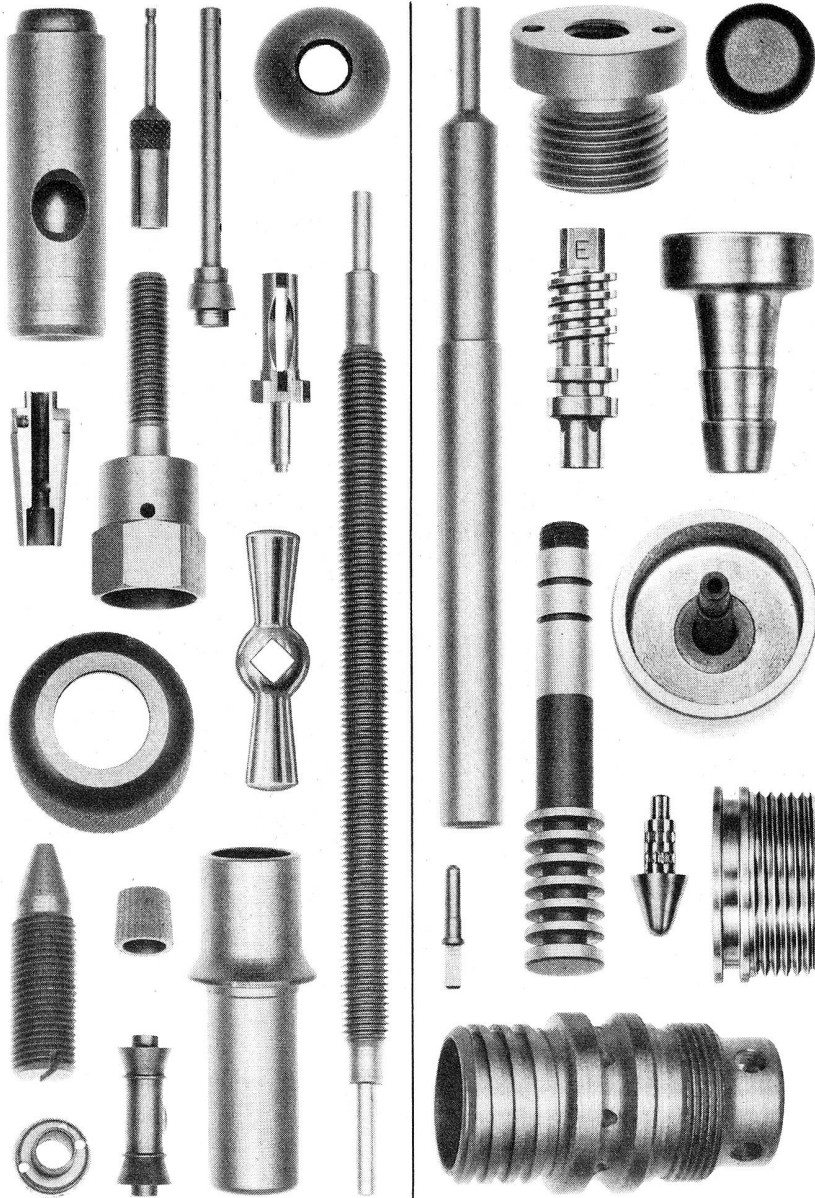

Bohrer

und Gewindebohrer

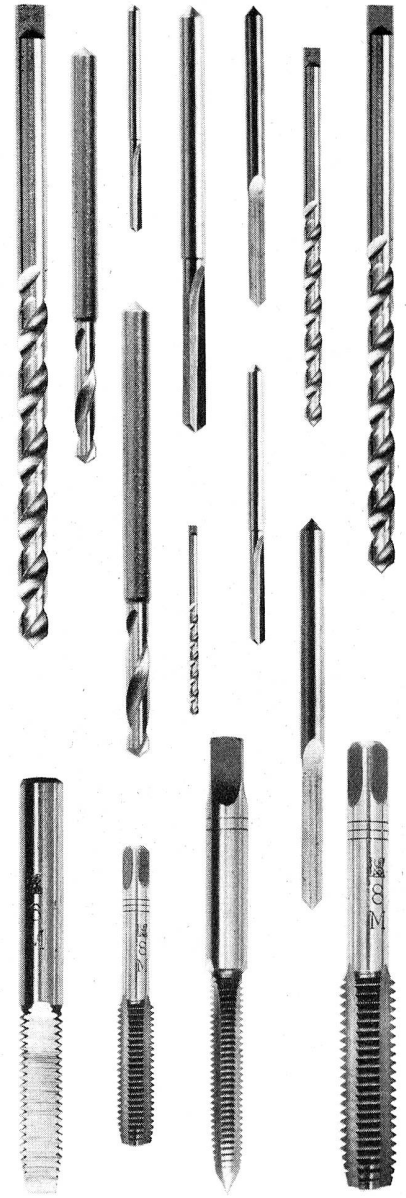

weltbekannt dank höchster Präzision



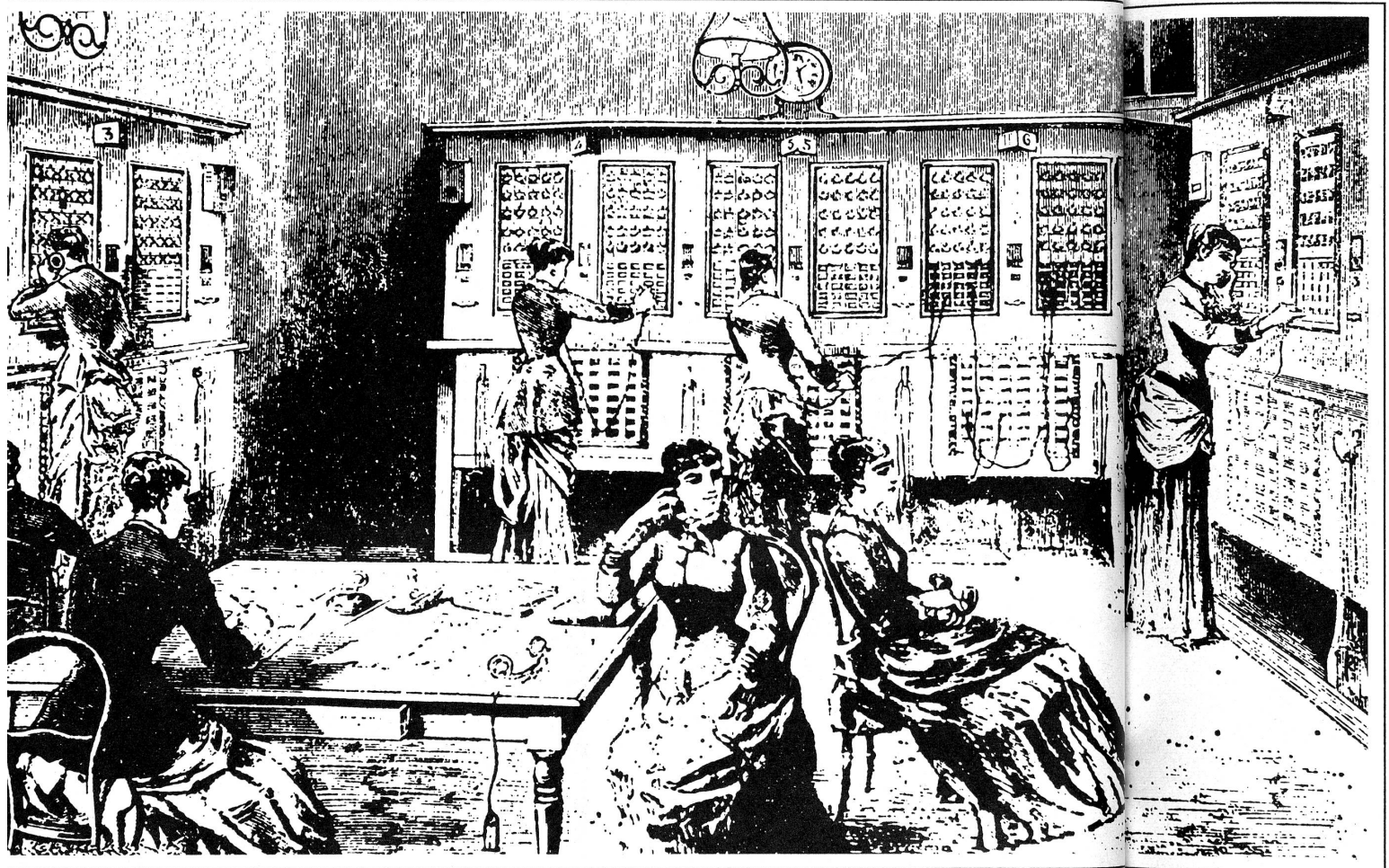
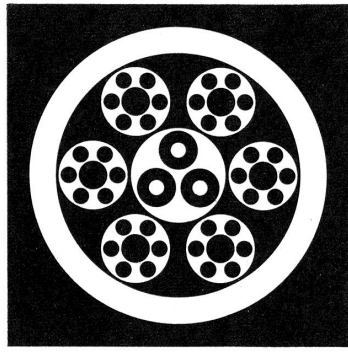

Die Stimme aus dem Draht . . .

„Mein Gott, es spricht!“, rief der Kaiser von Brasilien im Jahre 1876 bei seiner ersten Begegnung mit dem Telefon aus. Heute sehen wir vieles als Selbstverständlichkeit an, was damals als Sensation galt.

Die Erfindung von Alexander Graham Bell breitete sich schlagartig aus.

Und doch mutet uns die Pariser Telefonzentrale von 1883 recht bescheiden an, im Vergleich mit der Wunderwelt einer heutigen, vollautomatischen Zentrale. Auch die Telefondrähte und -kabel haben diese gewaltige Entwicklung mitgemacht. Kunststoff-isolierte Leiter in verschiedenen Farben schaffen heute Ordnung im unübersehbaren Drähtegewirr. Unsere große Erfahrung als Draht- und Kabel-fabrikanten reicht über die Hälfte der Entwicklungszeit des Telefons. Sie ist der Garant für erstklassige Spitzenprodukte.

50 Jahre Dätwyler Drähte und Kabel

Drähte und Kabel für Telefonie

Montierungsdrähte Typ M 49 und M 62
uni, zwei- und dreifarbig

Verteilerdrähte Typ V 48
uni und zweifarbig

Telephoninstallationsdraht Typ J 51

Telephoninstallationskabel Typ G 51
nackt oder armiert

Zentralenkabel Typ Z 62

Einführungskabel Typ L
mit Bleimantel
nackt oder armiert

Unsere Fachleute beraten Sie
gerne bei allen Draht- und
Kabel-Problemen. Fragen Sie uns:
Telephon 044 / 2 13 13
Wir wissen Bescheid.

Dätwyler

Dätwyler AG
Schweizerische Draht-,
Kabel- und Gummiwerke
Altdorf-Uri



Planen + Bauen

Ingenieurbüro für elektrische Anlagen	SAUBER + GISIN AG	Zürich	051	34 80 80
Elektrische Anlagen für Stark- und Schwachstrom	Aktiengesellschaft KUMMLER + MATTER	Zürich Bern Chur	051 031 081	44 42 40 23 18 63 22 09 68
Elektrische Anlagen für Stark- und Schwachstrom	E. Winkler & Cie.	Zürich Kloten Glattbrugg	051 051 051	25 86 88 84 72 17 83 66 47
Tiefbau, Strassen- und Brückenbau	A. Brunners Erben	Zürich	051	46 46 60
Sanitär	Bögli & Co	Zürich Basel	051 061	34 77 44 23 98 57
Grundwasserabsenkungen und Rammarbeiten	A. Brunners Erben	Zürich	051	46 46 60
Zentralheizung	Bögli & Co	Zürich Basel	051 061	34 77 44 23 98 57
Sanitär-Techn. Büro	Remi Schmid	Basel	061	42 51 84
URPHEN Industriebodenbelag	URLIT AG	Flüelen	044	2 24 24
Hochbau, Tiefbau Strassenbau	Emil Baumann AG	Altdorf	044	2 10 52
Funkgeräte	Aktiengesellschaft KUMMLER + MATTER	Zürich Bern Chur	051 031 081	44 42 40 23 18 63 22 09 68
Heizungstechnik und Raumentfeuchtung	Krüger & Co	Degersheim	071	54 15 44

Unimog 411

34 PS

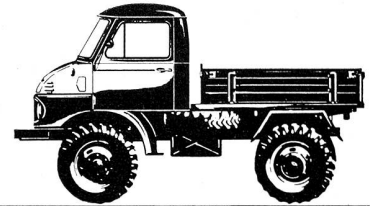

Unimog 421

40 PS

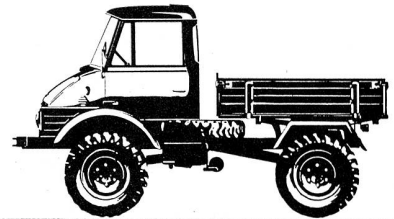

Unimog 403

54 PS

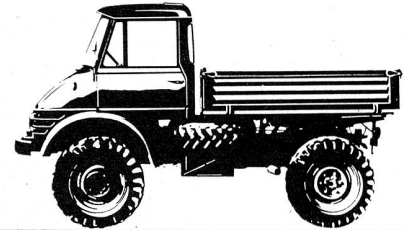
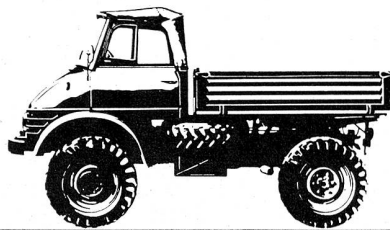

Unimog 406

70 PS

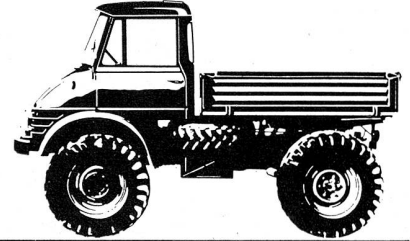
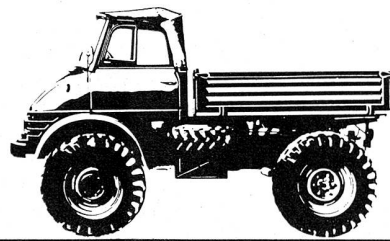

Unimog — eine Investition der Vernunft.

Ziehen, fahren, tragen, antreiben.

Im Gelände, auf der Strasse, auf der Schiene.

Laden, graben, schieben, verdichten, pumpen, kehren,
schneeräumen, transportieren.

Für jede Aufgabe ein wirtschaftliches Gerät.

Einen Unimog von Daimler-Benz.

Mehr als eine Zugmaschine. Ein Geräteträger.

10 Tonnen Anhängergewicht.

Fahrbewilligung Kat. a für Unimog 411 und 421.

Robert Aebi AG 8023 Zürich
Uraniastrasse 31/33
Telefon 051/23 17 50

Mercedes-Benz **UNIMOG**





**ALBISWERK
ZÜRICH A.G.**

ALBIS-FELDÜBERMITTLUNGS-GERÄTE



**Das ALBIS-Feldtelefon ist robust, handlich
und betriebssicher.**

ALBISWERK ZÜRICH A.G. ZÜRICH 9/47