

Objektyp: **Advertising**

Zeitschrift: **Schatzkästlein : Pestalozzi-Kalender**

Band (Jahr): - **(1969)**

PDF erstellt am: **10.07.2024**

Nutzungsbedingungen

Die ETH-Bibliothek ist Anbieterin der digitalisierten Zeitschriften. Sie besitzt keine Urheberrechte an den Inhalten der Zeitschriften. Die Rechte liegen in der Regel bei den Herausgebern.

Die auf der Plattform e-periodica veröffentlichten Dokumente stehen für nicht-kommerzielle Zwecke in Lehre und Forschung sowie für die private Nutzung frei zur Verfügung. Einzelne Dateien oder Ausdrucke aus diesem Angebot können zusammen mit diesen Nutzungsbedingungen und den korrekten Herkunftsbezeichnungen weitergegeben werden.

Das Veröffentlichen von Bildern in Print- und Online-Publikationen ist nur mit vorheriger Genehmigung der Rechteinhaber erlaubt. Die systematische Speicherung von Teilen des elektronischen Angebots auf anderen Servern bedarf ebenfalls des schriftlichen Einverständnisses der Rechteinhaber.

Haftungsausschluss

Alle Angaben erfolgen ohne Gewähr für Vollständigkeit oder Richtigkeit. Es wird keine Haftung übernommen für Schäden durch die Verwendung von Informationen aus diesem Online-Angebot oder durch das Fehlen von Informationen. Dies gilt auch für Inhalte Dritter, die über dieses Angebot zugänglich sind.

«**Bravo mein Sohn**» sprach der grosse Magier, als Ivan seinen ersten Hasen hervorzauberte. «Können ist das beste Kapital – Du wirst es damit weit bringen». Doch dann fuhr er fort: «Können allein genügt aber nicht, um sich im Leben zu behaupten. Vergiss nicht, wenn Du Geld verdienst, davon stets einen Teil zur Seite zu legen – für den Fall, dass Du Dein Können erweitern willst – für den Fall, dass Du Dir später einen grossen Wunsch erfüllen möchtest – und natürlich auch, damit Du stets eine Reserve hast.» Sparen ist keine Zauberei – schon gar nicht mit einem Sparheft der Schweizerischen Volksbank!

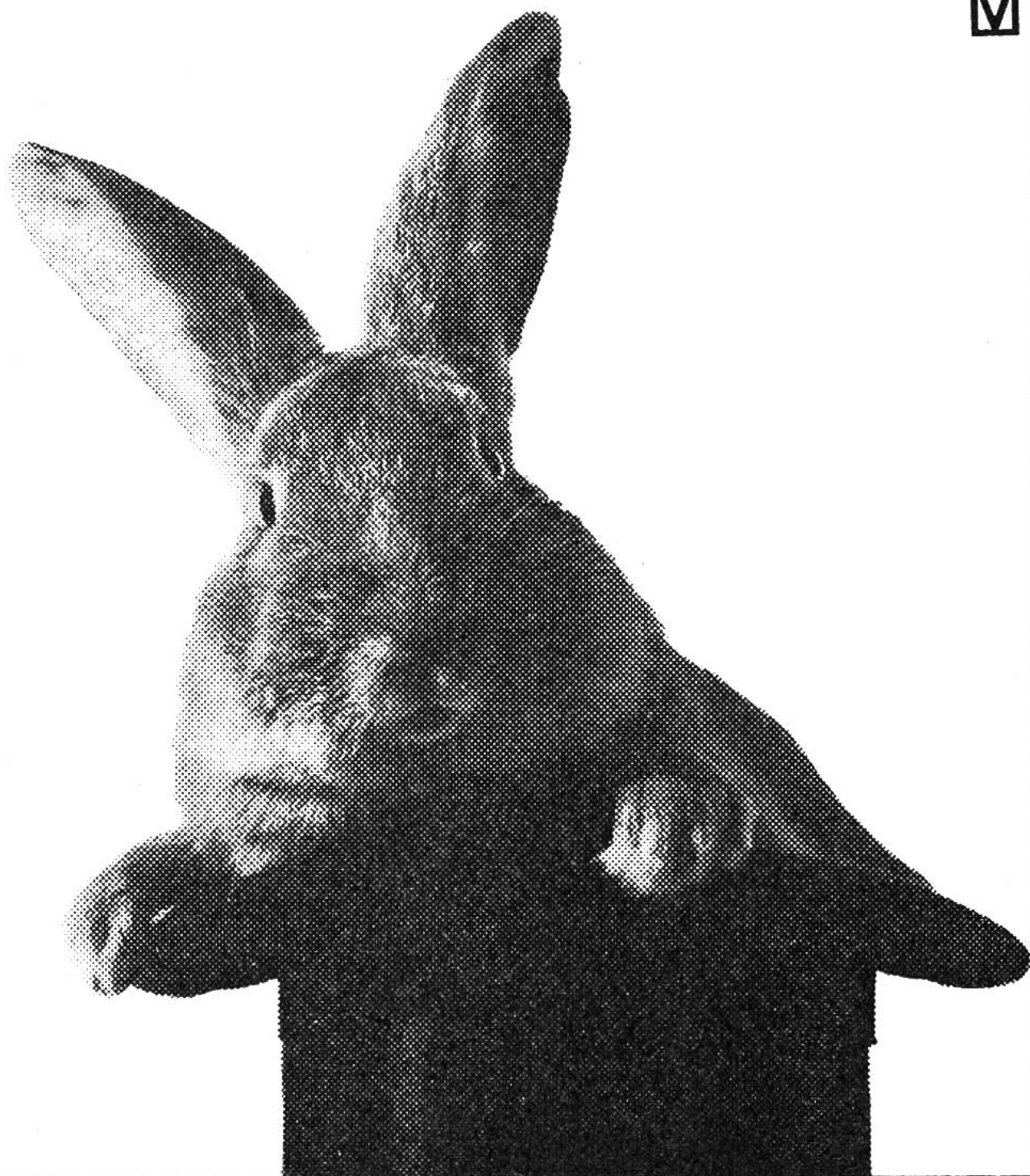

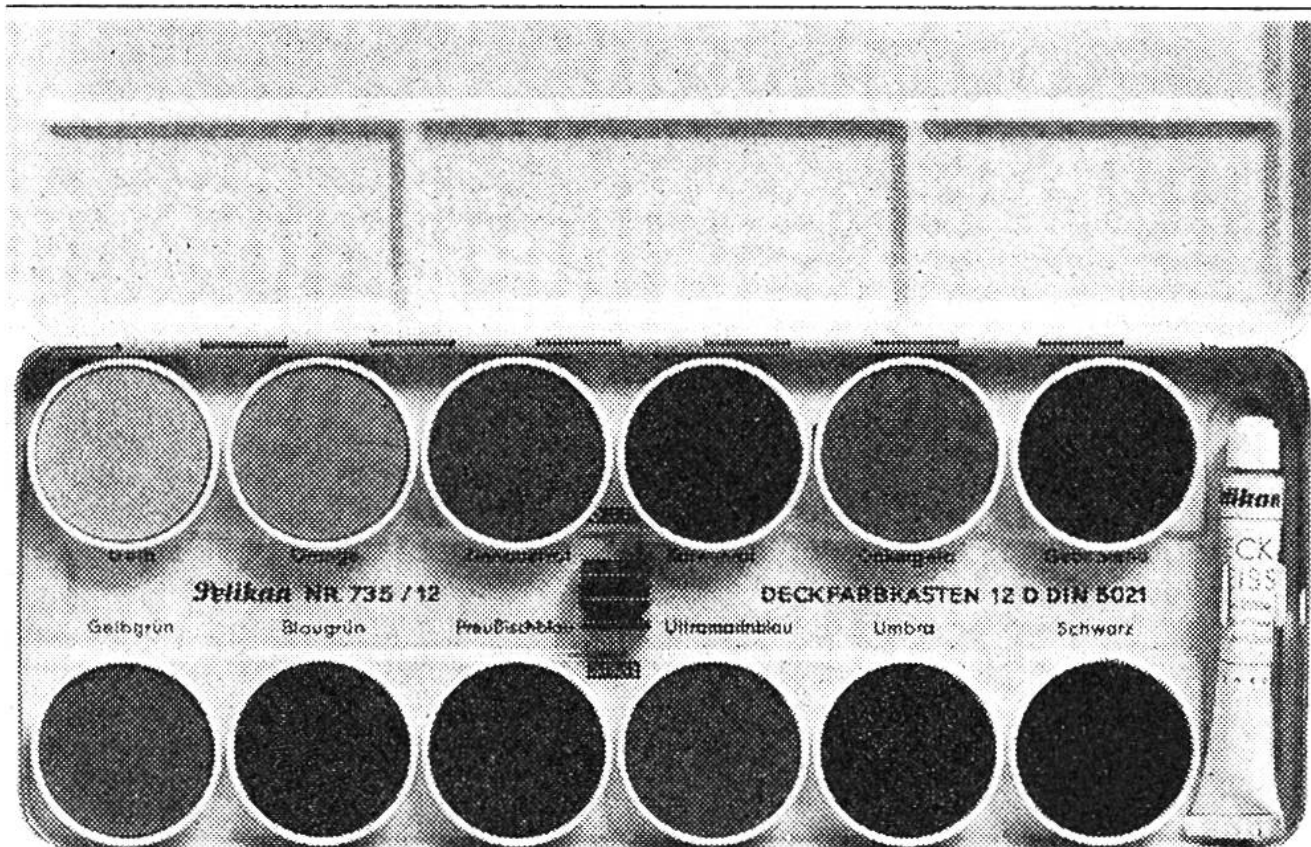

Pelikan zum Malen und Zeichnen



Grosse Klasse!

Eine Omega-Speedmaster von Uhren-Türler

Pappi zeigte sie mir.
Bei Türler — dem grössten
Uhren-Spezialgeschäft der
Schweiz. Denn die Omega-
Speedmaster ist berühmt.
Die amerikanischen
Astronauten tragen sie
im Weltraum. 1300 km
hoch. Ein Chronograph
mit allen Raffinessen.
Man kann damit
stoppen, tauchen und vieles
mehr. Dazu meinte Pappi
noch: was bringst Du denn
Ostern für ein Zeugnis heim ?



Omega Speedmaster
mit Stahlarmband Fr. 450.—
mit Lederarmband Fr. 415.—

TÜRLER

Das grösste Uhren-Spezialgeschäft
der Schweiz

Zürich, Bahnhofstrasse 28
am Paradeplatz
Airport Zürich-Kloten
Bern, Marktgasse 27
Service Depts. in
New York und Tokio
Reparatur-Organisationen
in fünf Kontinenten

Registra AG, Döltschiweg 39, Zürich

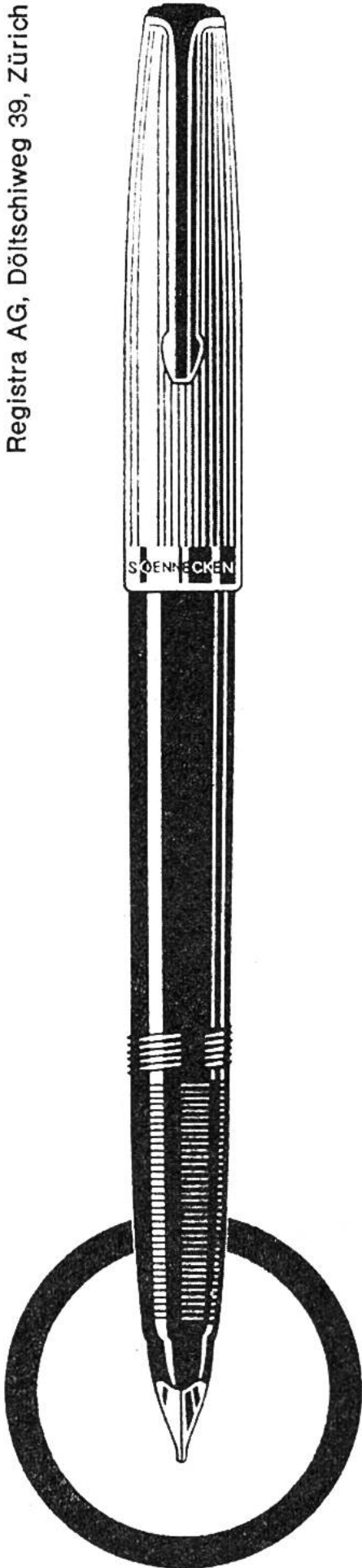

Wir schreiben gut mit

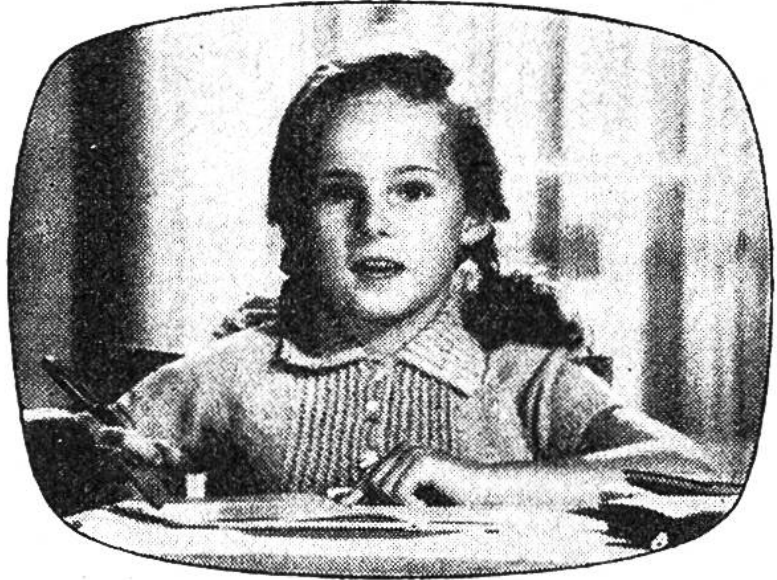
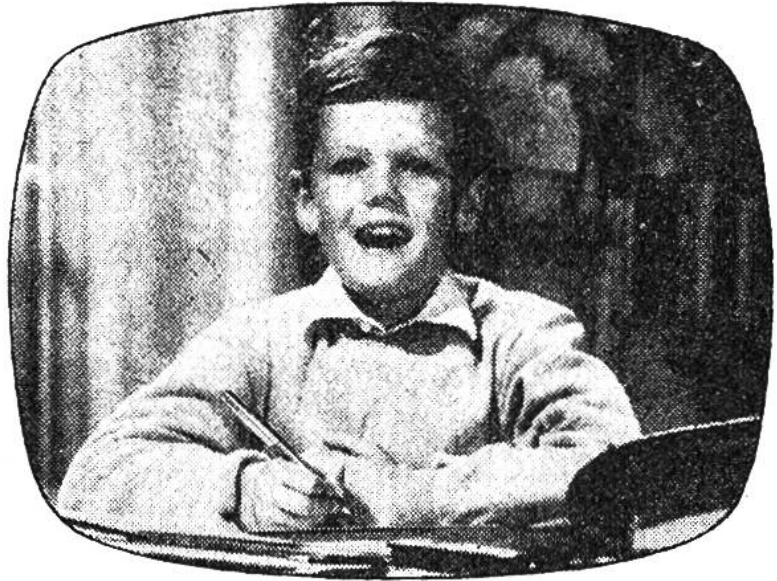

SOENNECKEN
Winnetou

Patronenhalter mit echter Goldfeder
Mit einer echten 14-Karat-Goldfeder
schreibt's sich leichter und schöner.
Sie hält auch länger, denn die Gold-
feder ist abschreibfest. Soennecken-
Goldfedern haben 5 Jahre Garantie!

... mit **Goldfeder**, um länger
schön und leicht zu schreiben.



Für uns
eine
ORIS!

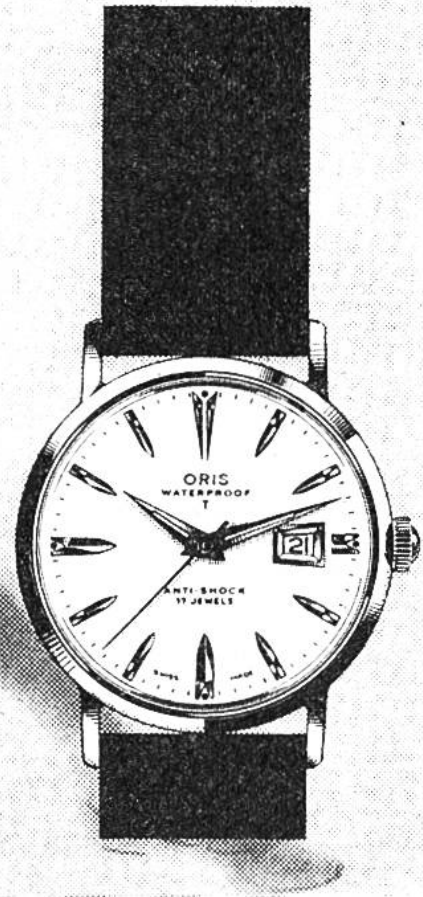

ORIS – eine Uhr wie geschaffen für uns Buben und Mädchen. Stossicher, staub-sicher, antimagnetisch und vollkommen wasserdicht. Immer zuverlässig und einfach nicht umzubringen.

Kurz: eine ausgezeichnete Schweizer Uhr. Und erst noch erstaunlich preis-günstig.

ORIS WATCH CO. S.A., Hölstein (Schweiz)



fischertechnik

system ohne grenzen

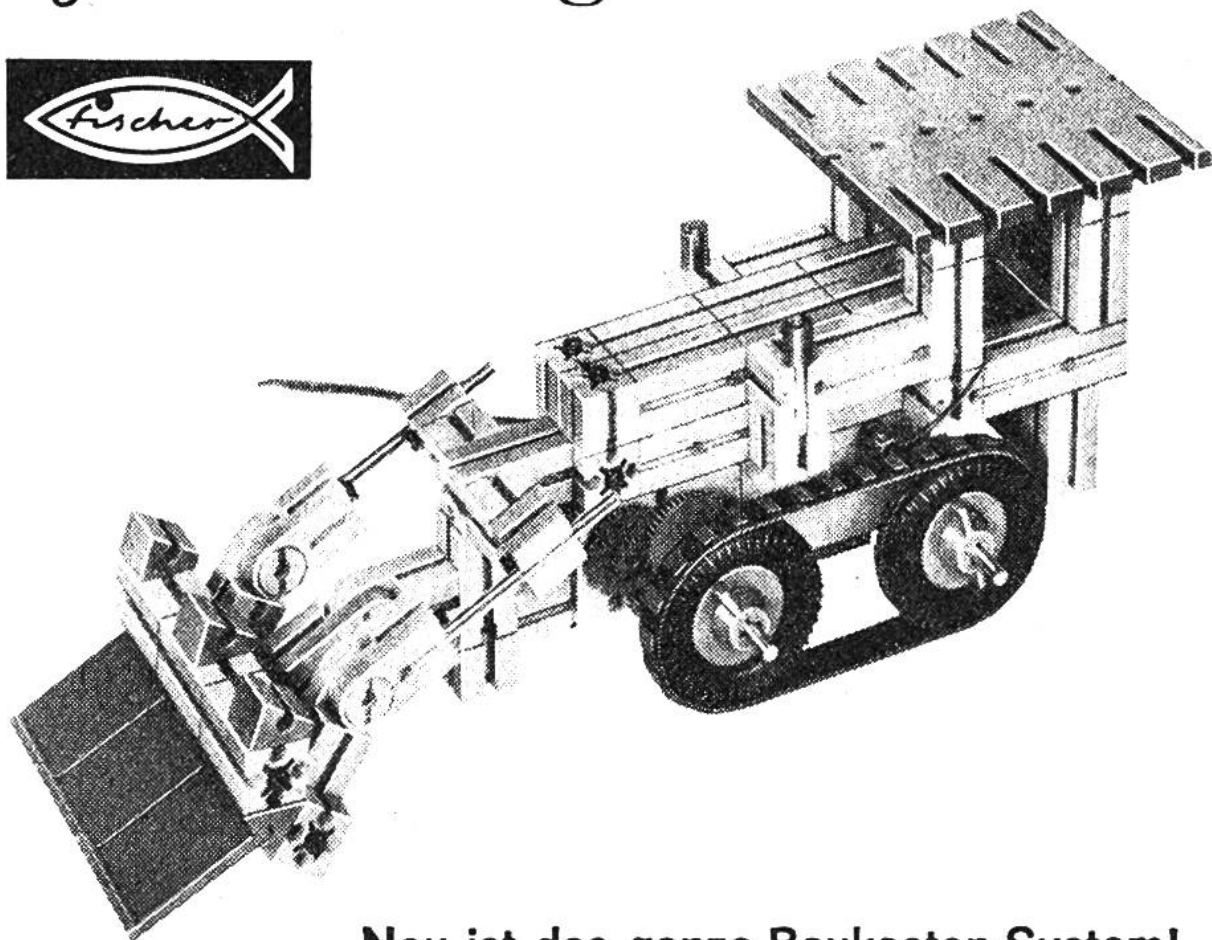

**Neu ist das ganze Baukasten-System!
Neu ist der geniale Baustein, der viel-
seitig verwendbar ist! Neu ist die Fülle
der Besonderheiten: Kardan, Gelenk-
stein, Zahnräder, Getriebe, Motor und
Batteriestab! Neu ist die unbegrenzte
Spiel- und Ausbaumöglichkeit!**

fischertechnik erhältlich beim Spielwarenfachhandel und in Kaufhäusern.

Werkvertretung für die Schweiz
Bernhard Niggli
Burgstrasse 3 · Tel. 052 25 23 43
8408 Winterthur



der Schlüssel
zum freudigen
Lernen:

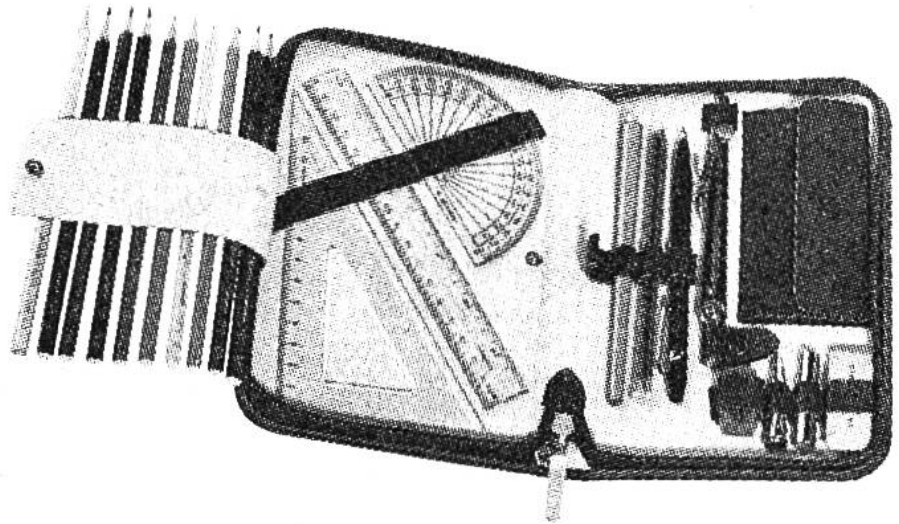

ein SWISS ETUI

Erhältlich in Fachgeschäften

Fabrikanten: **E. Funke & Co., Inh. A. Weigelt & Co.**
Lederwarenfabrik

9001 St. Gallen

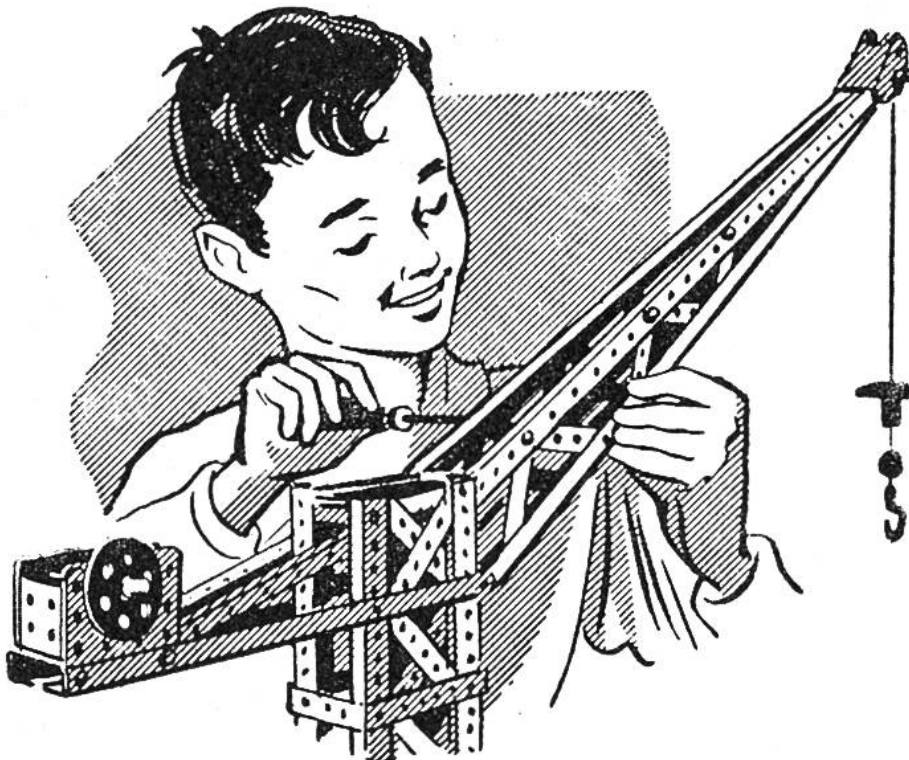

Getriebekasten
Brückenbau-
kasten
Einzelteile
Federmotoren
Elektromotoren
Transformer

Prospekte und
Preislisten in
allen Spiel- und
Eisenwaren-
geschäften und
Warenhäusern
erhältlich.

STOKYS Schweizer Metallbaukasten
das beliebteste Spielzeug mit den 1000 Baumöglichkeiten

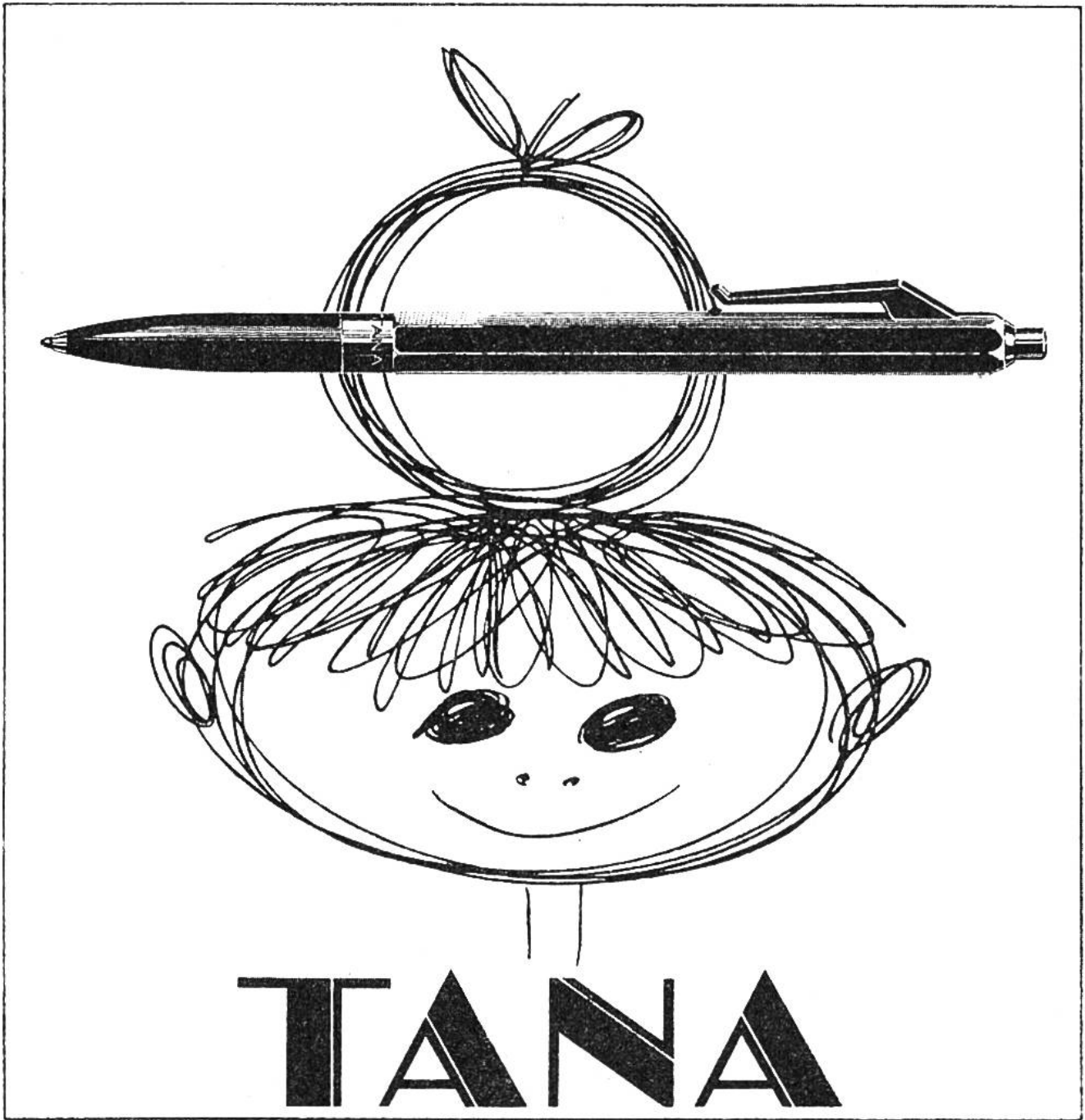

Für jeden Schüler
ein echter Schweizer
Qualitäts - Kugelschreiber

TANA
Schon ab 60 Rp.

Aufgeschlossen*
*** jugendlich ***
frisch* MIGROS

so recht
*** für die ***
JUNGEN!

**Dein neues Velo gestohlen?
 – Du erhältst gratis ein neues!**

Vor unangenehmen Verlusten schützt dich die **FARABEWA-Diebstahl-Ver-sicherung**, Jahresprämie nur Fr.10.–

- Bei Totalverlust Ersatzleistung oder Bargeldentschädigung nach Wahl. Dazu gelangst du in den Genuss einer Reihe weiterer Vorteile:
- Gratis-Leihvelo während der Suchfrist
- Gratis-Instandstellung des wiederaufgefundenen Velos
- Gratis-Ersatz bei Diebstahl von Einzelteilen (Pumpe, Dynamo, Werkzeug usw.)

Nur die

FARABEWA AG

bietet so viele Vorteile! Bewahre dich vor Schaden – versichere dein Velo jetzt!

BON

Farabewa AG, Florastrasse 7
 8034 Zürich, Telephon 051 47 70 00

Name: _____

Adresse: _____

Für ein **Gratis-Werbegeschenk** und unverbindliche Orientierung (kein Vertreterbesuch)

Kern Reißzeuge:
mehr Freude
bei der Arbeit

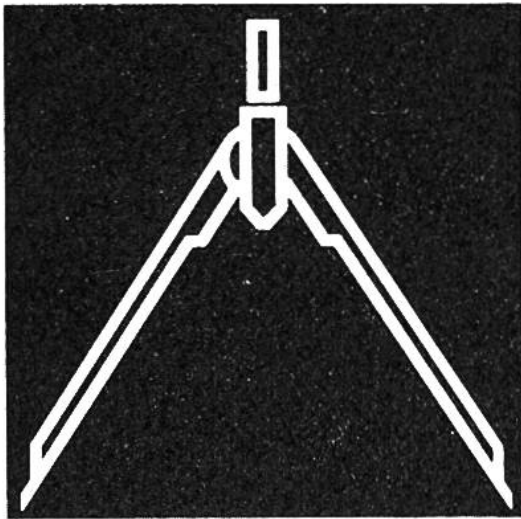

Kern Feldstecher:
mehr Vergnügen
in der Freizeit

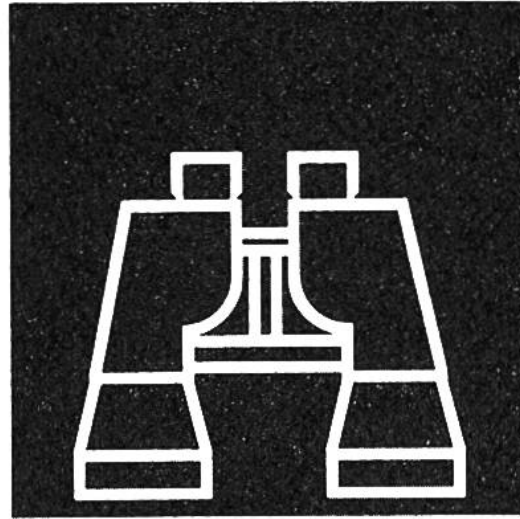

Kern & Co. AG
5001 Aarau



Jugendherbergen

In allen Gegenden unseres Landes, im Jura, im Mittelland und in den Alpen gibt es Jugendherbergen, die dem jungen Wanderer und Touristen einfache, aber zweckmässige Unterkunft bieten. Allerdings ist deren Benützung an den Besitz einer Mitgliedkarte des Schweiz. Bundes für Jugendherbergen gebunden.

Alles Nähere über den Beitritt sowie die Angaben über die 122 Jugendherbergen ist im *SJH-Verzeichnis* zu finden, das jährlich neu erscheint und gegen Voreinsendung von Fr. 2.- in Briefmarken erhältlich ist beim:

Schweiz. Bund für Jugendherbergen
Postfach 747, 8022 Zürich



NEU

Jetzt in der Stehdose
mit Streichdüse und
Spachtel

Konstruvit

Klebstoff für jedermann

Konstruvit klebt
Papier, Karton, Holz,
Leder, Gewebe,
Metall- oder Azetat-
folien, Kunstleder,
Schaumstoff, Plexi-
glas usw. auf Holz,
Papier, Karton,
Gips, Glas usw.

klebt rasch
trocknet
glasklar auf
ist mit allen
Farben über-
streichbar
zieht keine
Fäden
ist sehr
ausgiebig
ist lösungs-
mittelfrei und
geruchlos

Stehdosen zu
Fr. 1.25 und 2.25,
überall erhältlich



Alfred A. Häsler

Knie

die Geschichte
einer Circus-Dynastie

Die tollste Circusgeschichte
mit über 100 Abbildungen.
Das spannende Buch für Dich.

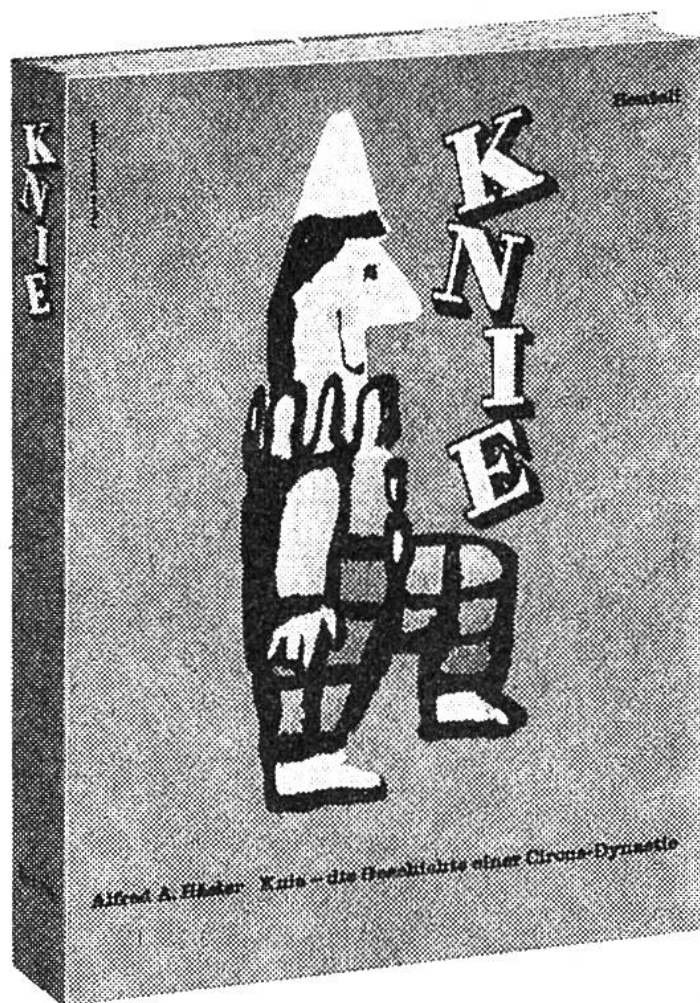

In jeder Buchhandlung Fr.15.-

Benteli Verlag 3018 Bern



Neue Welten – neue Wörter – Langenscheidt ist »up to date«

Für die Schule: Langenscheidts Taschenwörterbücher und Handwörterbücher Schulausgaben (Internationale Lautschrift).

Für die Reise: Langenscheidts Lilliput-Wörterbücher, Universalwörterbücher und Sprachführer.

Zur Verbesserung der Sprachkenntnisse: Langenscheidts Sprachplatten, fremdsprachliche Lektüre, Sprachzeitschriften, Grammatikkarteien.

Prospekte:
Langenscheidt-
Kundenberatung
1 Berlin 62



Plastik-Baukasten

Die ideale Freizeitbeschäftigung
für gross und klein



200 Modelle:
Flugzeuge, Schiffe,
Rennwagen mit Motor für
Rennbahnen

Erhältlich in allen Spielwaren-
geschäften und Warenhäusern

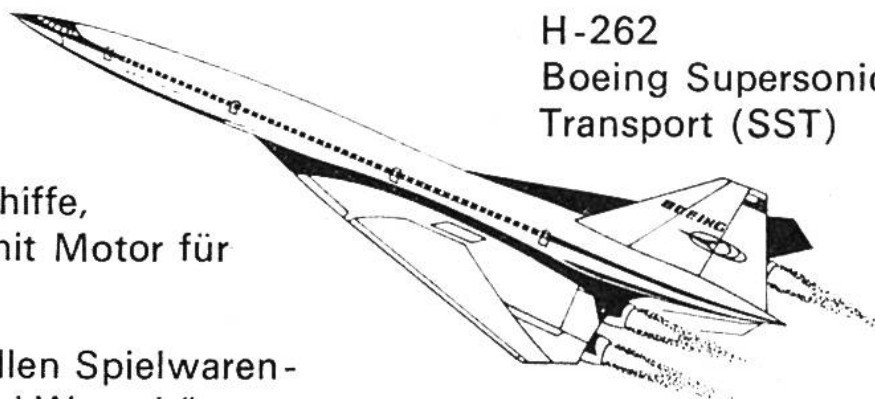

H-262
Boeing Supersonic
Transport (SST)

Generalvertretung: **FULGUREX** Lausanne

Spezialkataloge über Eisenbahnen und Autorennbahnen

erhältst Du in allen Franz Carl Weber-
Geschäften!

Wir führen alle bekannten Marken wie
Modellbahnen von Märklin, Fleischmann,
Trix, Arnold Rapido, Liliput, Biller usw.
Autorennbahn-Kataloge von Märklin, Kitty,
Faller, Scalextric usw.

Du kannst diese Kataloge auch direkt be-
stellen bei

FRANZ CARL WEBER

Werbeabteilung, Postfach, 8021 Zürich

Schöne, gesunde Zähne

Liebe Mädchen, liebe Buben!

Tragt Euren Zähnen Sorge. Macht sie schön und schützt sie vor dem Zerfall. Putzt die Zähne so oft als möglich mit Trybol-Zahnpasta.

Trybol enthält Fluor, das die Zähne härter macht, und Kamille, die das Zahnfleisch gesund hält. Bittet deshalb Eure Mutter, Euch Trybol-Zahnpasta zu geben. Härtere Zähne bekommen viel weniger Löcher, und gesundes Zahnfleisch schützt den Zahnhals, die empfindlichste Stelle des Zahnes.

Nur Trybol-Zahnpasta enthält Fluor und Kamille. Und für Euch hat es die beliebten Juwopunkte in der Trybol-Zahnpasta.

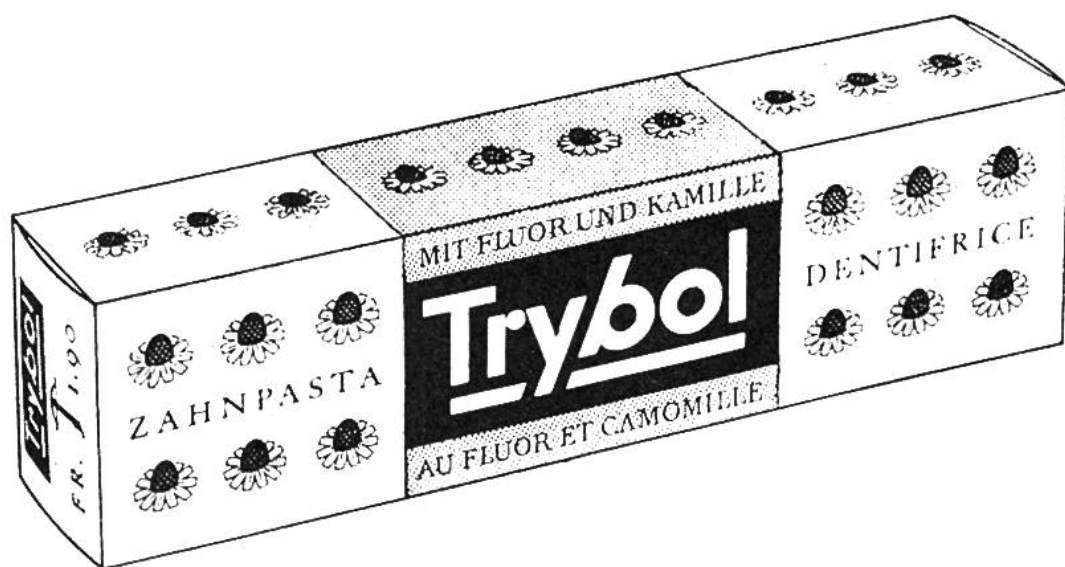

Liebe Schüler,
Verlangt in den Papeterien die
Feba-Tuschen, schwarz und
16 Farbtöne, sowie Etuis mit
3, 6 und 12 Farben



Hersteller:

Dr. Finckh & Co. AG
Basel und Schweizerhalle/BL



Das altbewährte
Haus für
Qualitätsarbeit



HENZI AG. BERN
Tel. 031/22 15 71
Clichés+Photolithos

Die
Schweizer
Jugend

schätzt stets die
beliebten

Villars -Produkte

Schokolade
Kaffee
Talismalt
Tee

Chocolat Villars S.A., Fribourg

Filialen und
Verkaufsstellen in der
ganzen Schweiz

Farbiges Gestalten mit TALENS-Farben

Aquarell-
und
Deckfarben

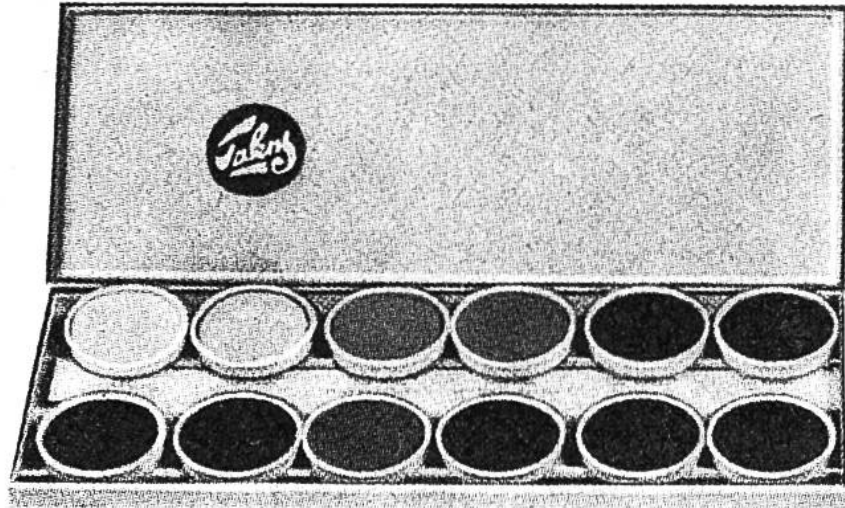

PANDA-
Ölpastells

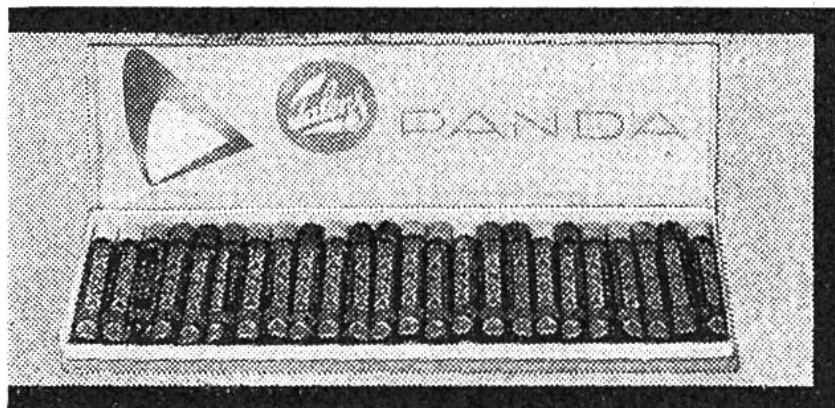

48 frische, intensive Farben;
das ideale Unterrichtsmaterial vom
Kindergarten bis zur Fachschule

erhältlich in Fachgeschäften



TALENS + Sohn AG DULLIKEN

Per Floss über den Pazifik . . .

Im selbstgebastelten Floss, getauft auf den Namen Kon Tiki, machte sich der Norweger Thor Heyerdahl im Jahre 1947 zusammen mit fünf Kameraden auf die Reise, um von Peru aus die polynesischen Inseln zu erreichen.

Von diesem Abenteuer, das als eines der aufregendsten Unternehmen in die Geschichte der Seefahrt einging, erzählt der Eterna·Matic Stundenplan. Er wird gratis abgegeben, und es genügt, den untenstehenden Gutschein auszufüllen und der Präzisionsuhrenfabrik Eterna AG in Grenchen einzusenden. Wer für die ganze Klasse Stundenpläne bestellen will, bitten wir, den Gutschein von der Lehrerin oder vom Lehrer unterschreiben zu lassen.



ETERNA · MATIC

Gutschein

P

Bitte deutlich ausfüllen, auf eine Postkarte kleben und einsenden an:
Eterna AG, Präzisionsuhrenfabrik,
2540 Grenchen

Senden Sie mir bitte _____ Stundenpläne.

Name: _____ Alter: _____

Vorname: _____ Klasse: _____

Strasse und Nr.: _____

Postleitzahl und Ort: _____

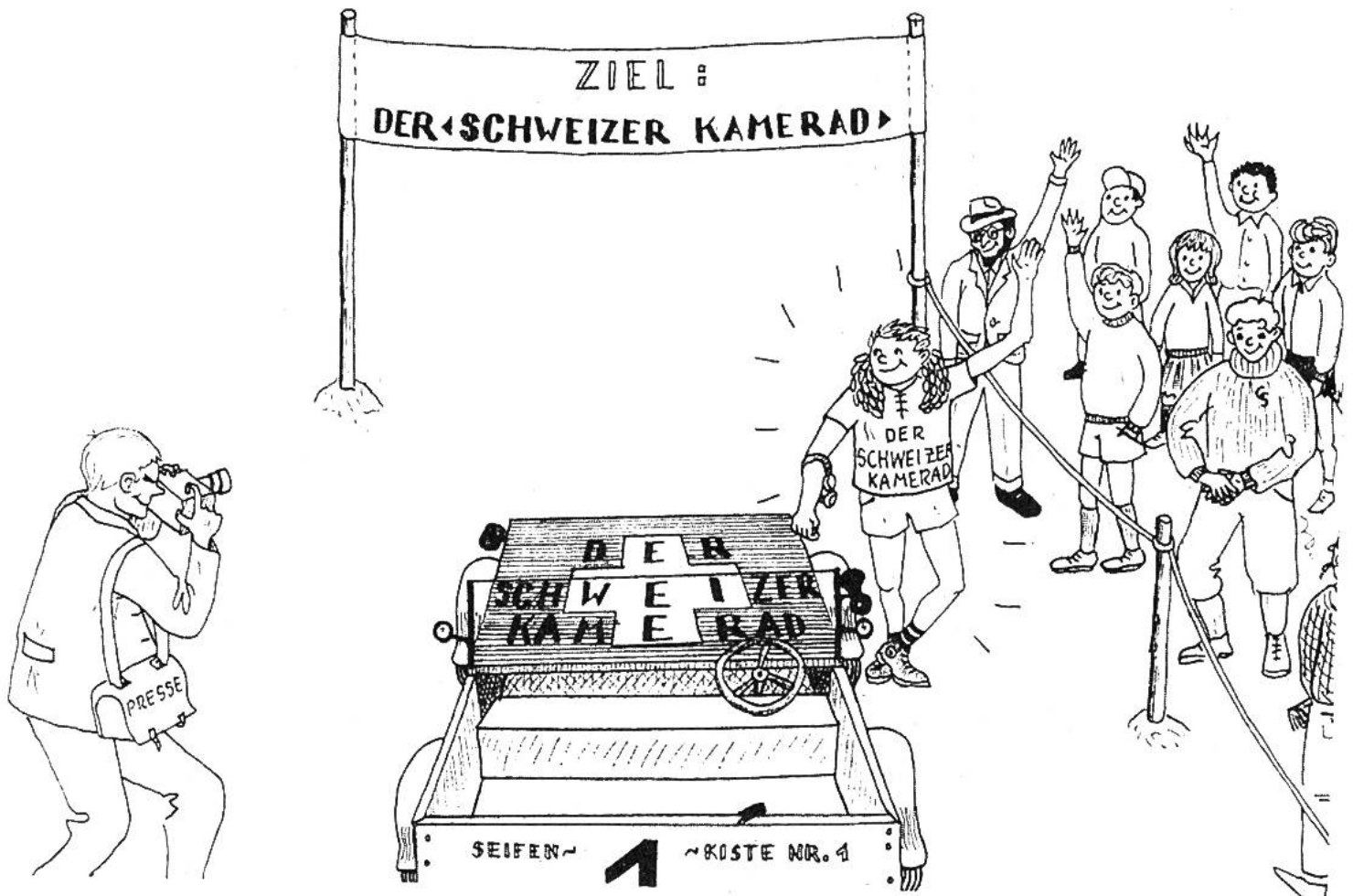

Kennst auch Du ihn? Wenn nicht, darfst Du noch heute beim Verlag *Schweizer Kamerad* Probehefte dieser anregenden, vielseitigen Jugendzeitschrift verlangen.

Die lustige Zeichnung oben sandte ein begeisterter Leser. Der *Schweizer Kamerad* bietet in jedem Heft Gelegenheit, selbst mitzuarbeiten. Kameradenbeiträge sind willkommen. Für die langen Winterabende finden Mädchen und Buben immer Anregungen zu frohem und nützlichem Zeitvertreib. Jedes Heft bringt eine Menge Kurzbeiträge mit Wissenswertem aus vielen Gebieten.

Das Jahresabonnement – es umfasst 12 Monatshefte – kostet Fr. 9.– und kann beim Verlag *Schweizer Kamerad*, Pro Juventute, Seefeldstrasse 8, Postfach 8022 Zürich, bestellt werden, wo auch Gratis-Probehefte verlangt werden können.

Gewinner erster Preise des Zeichenwettbewerbs 1968

Die Liste enthält nur die Gewinner erster Preise und nicht all die Gewinner der über 1000 weiteren Preise. Sämtliche Preise gelangen jeweilen kurze Zeit nach Erscheinen des neuen Jahrganges zum Versand. Wer zu jener Zeit keine Zusendung erhält, hat nichts gewonnen. Wir bitten, Anfragen zu unterlassen, da wir bei den vielen Einsendungen unmöglich einem Einzelnen Auskunft geben können.

Zeichenwettbewerb:

Eine gute Türlers-Uhr. 1. Preis, Kategorie A, erhalten für vorzügliche Arbeiten:

10 Jahre und jünger: Bächler Martin, Rümlang; Meier Veronika, Wetzlingen; Rütimann Barbara, Schiers; Sieber Ueli, Rorbas; Ulrich Karin, Basel; Wiedenkeller Susanne, Zürich. **11 Jahre:** Scheuermeier Elisabeth, Agasul; Steger Danièle, Zürich. **12 Jahre:** Gasser Urs, Balgach; Graf Stefan, Buchs; Roth Anita, Jona. **13 Jahre:** Häni Andreas, Birmensdorf; Walther Helene, Riethem; Wyss Markus, Trimbach; Zolliker Ruth, Bülach. **14 Jahre:** Dutoit Patrick, Bern; Muntwyler Stefan, Wetzlingen; Schloss Therese, Zürich. **15 Jahre:** Götte Hanna, Wädenswil.

Einen Füllhalter, einen Farbkasten, ein Sparbuch usw.

1. Preis, Kategorie B, erhalten für vorzügliche Arbeiten:

10 Jahre und jünger: Aellig Jussi, Dörflingen; Aellig Lorenz, Dörflingen; Bachmann Urs Viktor, Bern; Brantschen Stephan, Burgdorf; Buchli Nina, Langenthal; Dieffenbacher Albrecht, Schaffhausen; Donatz Reto, Zürich; Egli Hanni, Wildberg; Graf Ursi, Bremgarten; Grossenbacher Esther, Burgdorf; Guillet Laurent, Bern; Hänni Andreas, Belp; Himmel Susan, Kilchberg; Kamber Sibylle, Kirchdorf; Keller Andreas, Winterthur; Kühni Andreas, Frittenbach; Kuster Mark, Zürich; Limberger Silvia, Kirchberg; Lindenstruth Philip, Grevenbroich; Mosimann Gabriel, Männedorf; Nyffeler Michael, Jegenstorf; Pestalozzi Isabel, Stuckishaus; Pfändler Peter, Zürich; Reinhart Roland, Oberaach; Santschi Julia, Ostermundigen; Schaffner Thomas, Grüt b. Wetzikon; Simonett Susi, Widnau; Spinner Franziska, Oberrieden; Stucki Ruedi, Ins; Suhner Stefan, Widen; Tschannen Ruth, Zürich; Weidmann Brigitte, Kloten; Wiesmann Christoph, Kirchlindach; Witzig Yvonne,

Davos-Platz. **11 Jahre:** Andreae Angelica, Meilen; Blank Erwin, Ostermundigen; Bommer Ruedi, Stettlen; Brem Susanne, Fahrwangen; Davidshofer Verena, Männedorf; Habich Käthi, Steffisburg; Jaggi Monika, Liebefeld; Kohler Helen, Brünigen; Meyer Max, Breitenbach; Möhl Urs, Kerzers; Newton Larissa, Rio de Janeiro; Ryser Barbara, Uetligen; Wegmüller Brigitte, Nidau; Wenger Patrick, Küsnacht. **12 Jahre:** Lampart Ursula, Männedorf; Meier Katrin, Basel; Müller Edith, Bremgarten; Trüb Christian, Urdorf; Trüb Lilian, Zürich; Wiedmer René, Riehen; Winistörfer Urs, Däniken; Wyss Edgar, Winterthur. **13 Jahre:** Balmer Katrin, Basel; Bernetta Ursula, Chur; Bernhard Martin, Herisau; Bischof Markus, Teufen; Braun Arthur, Rothrist; Christ Hans-Peter, Liesberg-Dorf; Decurey Marianne, Andelfingen; Florjančič Christina, Winterthur; Götz Beatrice, Herrliberg; Hubmann Max, Eschlikon; Jakob Bruno, Aarburg; Käser Renate, Ersigen; Kupper Christian, Ebnat-Kappel, Müller Christine, Brienz; Neumann Peter, Glarus; Ott Christoph, Bern; Reinhart Marianne, Oberaach; Reutimann Ernst, Winterthur; Schiller Ursula, Zürich; Schmid Jacqueline, Zürich; Schneider Bernhard, Horgen; Studler Käthi, Hinwil; Thomet Heidi, Höri; Thüler Meieli, Bolligen; Wunderlin Brigitte, Basel; Wyttenbach Eva, Spiez; Zwicky Martin, Neftenbach. **14 Jahre:** Bischoff Paul-Henri, Johannesburg; Etter Christian, Gümligen; Fankhauser Christine, Niederscherli; Flückiger Roland, St. Gallen; Hartmann Vroni, Ossingen; Heiniger Magdalena, Oeschenbach; Maag Fritz, Wallisellen; Merz Eva, Birsfelden; Nägeli Margrit, Zürich; Schütz Peter, Dietikon; Sigg Hanni, Ossingen; Traber René, Wädenswil; Wellauer Christopher, Rudolfingen; Wirth Thomas, Burgdorf. **15 Jahre:** Eichenberger Christoph, Beinwil; Haas Herbert, Burgdorf; Sommerhalder Peter, Reinach; Widmer Claudia, Untersiggenthal.

Ehrenpreise

Einen Ehrenpreis erhalten, da ihnen vom Preisgericht bereits ein früheres Jahr eine Uhr zuerkannt worden ist:

Bühler Fritz, Münchenstein; Bürgin Thomas, Bern; Buser Cornelius, Basel; Dolder Regula, Zürich; Hochuli Thomas, Zofingen; Meister Franziska, Köniz; Mosimann Stephan, Männedorf; Schneider Maja, Rietheim; Ulrich Brigitte, Basel; Zwingli Christine, Schaffhausen.

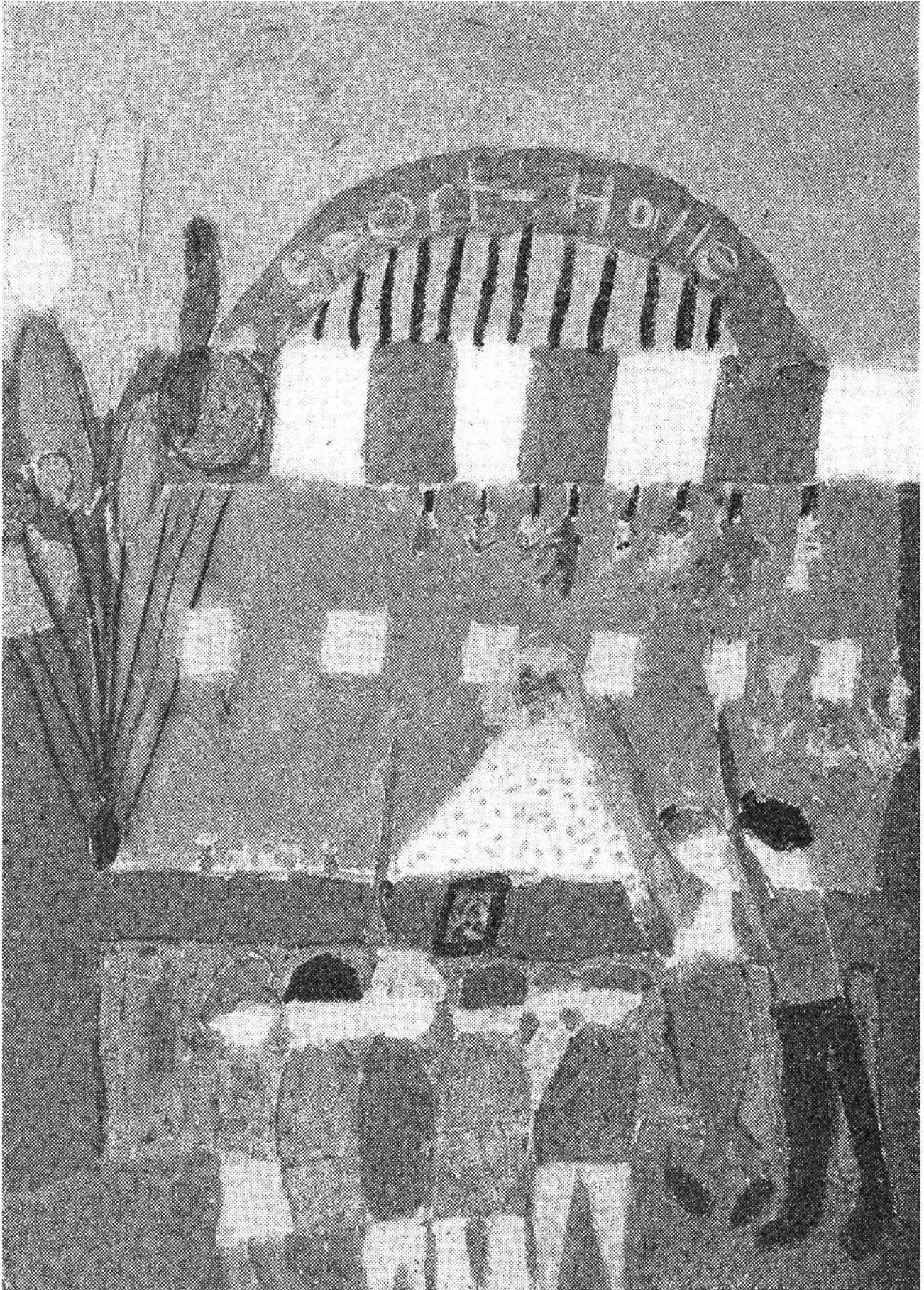

«Sport-Halle». Von Ueli Sieber (9½ Jahre), Rorbas.