

# Das Werk des unbekanntes Arbeiters

Objekttyp: **Group**

Zeitschrift: **Gazette / Oldtimer Club Saurer**

Band (Jahr): - **(1997)**

Heft 29

PDF erstellt am: **18.09.2024**

## **Nutzungsbedingungen**

Die ETH-Bibliothek ist Anbieterin der digitalisierten Zeitschriften. Sie besitzt keine Urheberrechte an den Inhalten der Zeitschriften. Die Rechte liegen in der Regel bei den Herausgebern.

Die auf der Plattform e-periodica veröffentlichten Dokumente stehen für nicht-kommerzielle Zwecke in Lehre und Forschung sowie für die private Nutzung frei zur Verfügung. Einzelne Dateien oder Ausdrucke aus diesem Angebot können zusammen mit diesen Nutzungsbedingungen und den korrekten Herkunftsbezeichnungen weitergegeben werden.

Das Veröffentlichen von Bildern in Print- und Online-Publikationen ist nur mit vorheriger Genehmigung der Rechteinhaber erlaubt. Die systematische Speicherung von Teilen des elektronischen Angebots auf anderen Servern bedarf ebenfalls des schriftlichen Einverständnisses der Rechteinhaber.

## **Haftungsausschluss**

Alle Angaben erfolgen ohne Gewähr für Vollständigkeit oder Richtigkeit. Es wird keine Haftung übernommen für Schäden durch die Verwendung von Informationen aus diesem Online-Angebot oder durch das Fehlen von Informationen. Dies gilt auch für Inhalte Dritter, die über dieses Angebot zugänglich sind.

## DAS WERK DES UNBEKANNTEN ARBEITERS

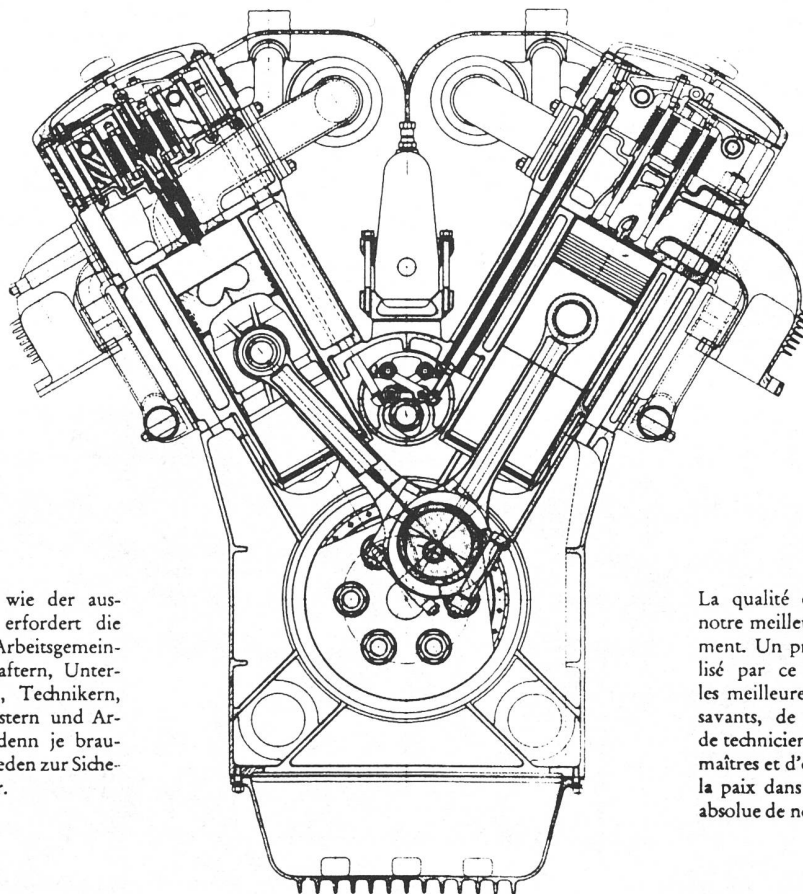

Ein Qualitätsprodukt wie der aus-  
gestellte Dieselmotor erfordert die  
beste Leistung einer Arbeitsgemein-  
schaft von Wissenschaftern, Unter-  
nehmern, Ingenieuren, Technikern,  
Angestellten, Werkmeistern und Ar-  
beitern. Heute mehr denn je brau-  
chen wir den Arbeitsfrieden zur Siche-  
rung der Existenz aller.

La qualité de notre production est  
notre meilleur atout pour son écoule-  
ment. Un produit de qualité, symbo-  
lisé par ce moteur Diesel, a exigé  
les meilleures forces d'une équipe de  
savants, de fabricants, d'ingénieurs,  
de techniciens, d'employés, de contre-  
maîtres et d'ouvriers. Plus que jamais,  
la paix dans le travail est la condition  
absolue de notre existence à nous tous.

Saurer 5DM an der  
Landesausstellung 1964  
in Lausanne



## *Kleiner Steckbrief der Maschine:*

*Schneefräse Peter Liestal, Typ DER 225, Baujahr 1943.  
Besteller: Schweizer Armee M+ 20057  
Motor: Saurer BXD-L, Nr. 76028/1943, Aufladegebläse: BBC  
Chassis Nr. 80. Gesamtgewicht ca. 14 Tonnen  
9.2.43. Bestellung der Schneefräse eingegangen  
29.9.43. Saurer-Motor abgeliefert an Peter-Liestal  
31.12.43. Fräse an Armeeflugpark Dübendorf abgeliefert und  
auf Flugplatz Mollis und Dübendorf eingesetzt  
März 1944 in Davos-Flüelastrasse eingesetzt  
1950-ca. 1974 auf Flugplatz Samedan  
21.5.71. Von Saurer Motor total revidiert  
1975-1981 auf Flugplatz Buochs  
Oktober 1981 Liquidation / Jakob Berta Lenk im Simmental*



*Herzlich bedanken möchte ich mich im Namen des Oldtimer-Club bei folgenden Leuten und Firmen, die diese Aktion möglich machten. Dem Spender dieser Maschine: Herrn Jakob Berta Im Lehn Lenk/Simmental. Meinem Arbeitgeber, der H. Wellauer AG Frauenfeld die den Transport dem OCS zu sehr günstigen Bedingungen ermöglichte. Meinem pensionierten Arbeitskollegen Werner Obrist Frauenfeld, der mich bei dieser Transport-Übung unterstützte. Der Firma Otto Fisch Carrosserie Aadorf, der uns einen vorläufigen Einstellplatz in seiner Einstellhalle zurverfügung stellte. Mein kleiner Beitrag war an diesem 11. April 1997 den Lastenzug die 520 km um „Gottes Lohn“ zu bewegen. Dazu hatte ich jedoch wohl einen der schönsten Frühlingstage erwischt. Nun hoffe ich, dass die Farbauffrischung trotz meiner bewölkten Gesundheit bis im Frühling 98 beendet ist und die Maschine bis dann in Arbon steht, damit jeweils am 1. Sonntag des Monats um 1500 der Diesel angeworfen werden kann!*

*H.U. Braun Hauptstrasse 44. 8355 Aadorf*