

Objektyp: **Advertising**

Zeitschrift: **Schweizerische Bauzeitung**

Band (Jahr): **51/52 (1908)**

Heft 2

PDF erstellt am: **12.07.2024**

Nutzungsbedingungen

Die ETH-Bibliothek ist Anbieterin der digitalisierten Zeitschriften. Sie besitzt keine Urheberrechte an den Inhalten der Zeitschriften. Die Rechte liegen in der Regel bei den Herausgebern.

Die auf der Plattform e-periodica veröffentlichten Dokumente stehen für nicht-kommerzielle Zwecke in Lehre und Forschung sowie für die private Nutzung frei zur Verfügung. Einzelne Dateien oder Ausdrucke aus diesem Angebot können zusammen mit diesen Nutzungsbedingungen und den korrekten Herkunftsbezeichnungen weitergegeben werden.

Das Veröffentlichen von Bildern in Print- und Online-Publikationen ist nur mit vorheriger Genehmigung der Rechteinhaber erlaubt. Die systematische Speicherung von Teilen des elektronischen Angebots auf anderen Servern bedarf ebenfalls des schriftlichen Einverständnisses der Rechteinhaber.

Haftungsausschluss

Alle Angaben erfolgen ohne Gewähr für Vollständigkeit oder Richtigkeit. Es wird keine Haftung übernommen für Schäden durch die Verwendung von Informationen aus diesem Online-Angebot oder durch das Fehlen von Informationen. Dies gilt auch für Inhalte Dritter, die über dieses Angebot zugänglich sind.

Schweizerische Bauzeitung

Wochenschrift

für Bau-, Verkehrs- und Maschinentechnik

Gegründet von A. WALDNER, Ingenieur.

Herausgeber: A. JEGHER, Ingenieur.

Dianastrasse Nr. 5, ZÜRICH II.

Verlag des Herausgebers. — Kommissionsverlag: Rascher & Cie., Meyer & Zellers Nachfolger in Zürich.

Organ

des Schweizer. Ingenieur- und Architekten-Vereins und der Gesellschaft ehemaliger Studierender des eidg. Polytechnikums in Zürich.

Abonnementspreis:
Ausland. 25 Fr. für ein Jahr
Inland. 20 " " "

Für Vereinsmitglieder:
Ausland. 18 Fr. für ein Jahr
Inland. 16 " " "
sofern beim Herausgeber
abonniert wird.

Abonnements
nehmen entgegen: *Herausgeber, Kommissionsverleger*
und *alle Buchhandlungen*
und *Postämter.*

Insertionspreis:
Für die 4-gespaltene Petiteile
oder deren Raum 30 Cts.
Haupttitelseite: 50 Cts.

Inserate
nimmt allein entgegen:
Die Annoncen-Expedition
RUDOLF MOSSB,
Zürich,
Basel, Bern, St. Gallen,
Berlin, Breslau, Dresden,
Frankfurt a. M., Hamburg,
Köln, Leipzig, Magdeburg,
München, Stuttgart, Wien.

Bd. LI.

ZÜRICH, den 11. Januar 1908

No. 2.

Embracher Steinzeug-Bodenplatten

sind bis zur **Sinterung** gebrannt, daher **säurefest** und **frostbeständig.**
Originalmuster und Zeichnungen versendet kostenlos:

Tonwarenfabrik Embrach A. G., Embrach (Kanton Zürich).

Bau-Ausschreibung.

Der Ortsverwaltungsrat **Murg** (Walensee) eröffnet Konkurrenz über die **Tiefbauarbeiten** für eine neu zu erstellende Wasserkraft-Anlage am Murgbach, in der Hauptsache aus folgenden Arbeiten bestehend:

Transport der Gussröhren ab Station Murg bis zur Baustelle: **380 t**
Legen und Dichten der Gussrohrleitung nebst Grabarbeit:

600 mm	895 m ¹
550 >	521 >
500 >	289 >

Aushub für Wasserfassung und Weiheranlage: **5500 m³**
Bruchsteinmauerwerk für Wasserfassung und Weiheranlage: **2630 m³**

Pläne, Bedingnisheft und Preislisten liegen beim Präsidenten des Ortsverwaltungsrates, Herrn **Schneider** zum «Hirschen» in **Murg** zur Einsicht der Interessenten auf; weitere Auskunft erteilt auch die unterzeichnete Bauleitung.

Die Angebote sind schriftlich und verschlossen mit der Aufschrift: «Eingaben für die Wasserkraftanlage» versehen bis spätestens den **18. Januar 1908** dem Ortsverwaltungsrat **Murg** einzureichen.

St. Gallen, den 27. Dezember 1907.

Die Bauleitung:
Ingenieurbureau Kürsteiner.

Gaswerk der Stadt Zürich

Zeichner-Stelle.

Das Gaswerk sucht einen **tüchtigen Zeichner** zum Nachführen von Leitungsplänen, Anfertigen von Situationsplänen und Einmessen von Leitungen.

Eintritt möglichst bald. — Jahresgehalt je nach Leistungen und Dienstalter 2000 — 3200 Fr.

Nähere Auskunft erteilt der Direktor des Gaswerkes.

Anmeldungen mit Angabe der bisherigen Tätigkeit sind unter Beilegung von Zeugnisabschriften bis zum **18. Januar 1908** verschlossen und mit der Aufschrift «Zeichnerstelle beim Gaswerk» versehen an den **Bauvorstand II der Stadt Zürich** einzusenden.

Zürich, im Januar 1908.

Gaswerk der Stadt Zürich:
Der Direktor: **A. Weiss.**

Plankonkurrenz.

Die Gemeinde **St. Imier** eröffnet für die Ausarbeitung eines Vorprojektes mit Kostenvoranschlag einer ca. 50 m langen

Strassenbrücke

aus Stein oder armiertem Beton freie Konkurrenz. Bewerber können die nötigen Unterlagen unentgeltlich durch Herrn **L. Geiser**, Präsident der Baukommission in **St. Imier**, beziehen.

St. Imier, den 30. Dezember 1907.

Der Baudirektor. K. Schmid.

Schweizerische Bundesbahnen.

Stellenausschreibung.

Die Stelle eines **Oberingenieurs des Kreises IV** in **St. Gallen** wird andurch zur freien Bewerbung ausgeschrieben. Die Bewerber haben sich auszuweisen über die Absolvierung einer technischen Hochschule, über gründliche Kenntnis des Eisenbahndienstes (Bau und Betrieb) und über Beherrschung der deutschen und französischen Sprache. Die Besoldung wird innert der reglementarischen Grenzen von Fr. 6000 — bis Fr. 9000. — bei der Ernennung festgesetzt. Anmeldungen sind bis zum **20. Januar 1908** zu richten an die unterzeichnete Generaldirektion.

Bern, den 4. Januar 1908.

Generaldirektion
der schweizerischen Bundesbahnen.

Baueisen
Doppel I Träger
Poutrelles, sowie
Rundeisen für
armierten Beton
liefert für **ganze Bauten** in kürzester Frist ab Werk oder prompt ab Lager
ERNST SCHOCH, Eisenhandlung, BASEL.

Bau- & Möbelschnitzereien
jeder Art übernimmt die
Schnitzler-Schule **Brienz.**



Société Universelle d'Explosifs et de Produits Chimiques (Fabrik in Jussy bei Genf.)
Sicherheits-Sprengstoff
Cheddite

in verschiedenen Qualitäten, für offene Sprengarbeiten, Steinbrüche, harte Felsen, Tunnels etc.

Grösste Sicherheit.
Schweisst nicht. Gefriert nicht.

Bahntransport in Kisten von 25 kg per Eil- oder Frachtgut.

Sprengkapseln — Zündschnüre — Bohrstahl.

Generalvertrieb für die ganze Schweiz durch:

Robert Aebi & Co., Zürich V.

Zeichner gesucht.

Wir **suchen** zum baldigen Eintritt für unser techn. Bureau einen jüngern, flotten **Zeichner** für Detail-Arbeit. Bevorzugt werden solche, die etwa 1 1/2 Jahre eine technische Schule besucht haben, über gute Werkstattpraxis verfügen und auf grossem technischem Bureau schon gearbeitet haben. Gef. Offerten mit Zeugnisabschriften nebst Gehaltsansprüchen sind zu richten an das

Sekretariat der C. F. Bally A.-G., Schönenwerd.

Persönliche Besuche sind höfl. verboten.

Bei unserem Gaswerk ist die Stelle eines

Ingenieur-Assistenten

zur Unterstützung des Direktors beim Umbau des Werkes und im Betrieb baldigst zu besetzen. Die vorgesehene Jahresbesoldung beträgt Fr. 3000.

Geeignete Bewerber mit Hochschulbildung, welche bereits bei Gaswerkumbauten tätig gewesen sind, wollen ihre Gesuche mit Lebenslauf und Zeugnisabschriften bis zum 15. Januar 1908 bei uns einreichen.

Aarau, den 24. Dezember 1907.

Gasbeleuchtungsgesellschaft Aarau,
 Der Direktor: **Grob.**

Gesellschaft der
Ludwig von Roll'schen Eisenwerke
 Filiale: **Giesserei Bern** liefert:

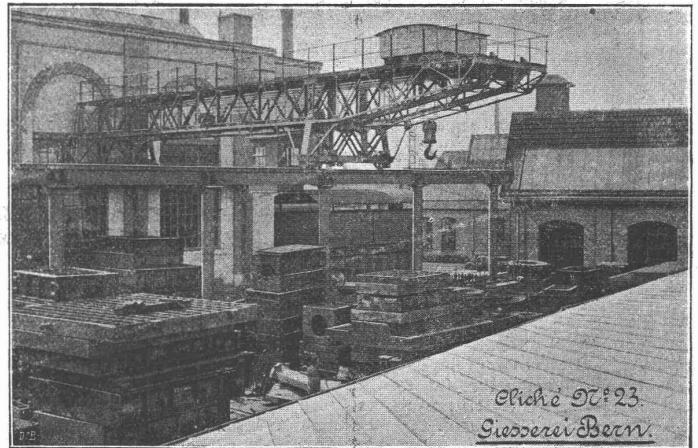

*Platte Nr. 23
 Giesserei Bern.*

Hebezeuge jeder Art als **Laufkräne**, und feste oder fahrbare **Drehkräne** für Hand- und speziell **elektrischen** Betrieb; **Aufzüge** für hydraulischen, **elektrischen** und Transmissionsbetrieb.

Eisenbahnmaterlal als **Drehscheiben** und **Schlebebahnen** für Wagen und Lokomotiven; Hand- **Dampf-** und **elektrischer** Betrieb. **Weichen** für **Haupt-** u. Nebenbahnen, für **Vignol-** u. **Rillen-Schiener.** **Barrieren** mit und ohne Verriegelung und Vorläuten.

Zahnstangenoberbau; komplette Seilbahnen für Güter- und Personentransport. (Eigene patentierte Systeme). Seit 1898 37 Touristen-Seilbahnen ausgeführt oder in Arbeit.

Schleusenanlagen, Schützenwehre, Walzenwehre für Hand- und elektrischen Antrieb.

Angaben über zahlreiche Ausführungen, Referenzen, Projekte und Kostenvoranschläge stehen zu Diensten.

Glasdächer

Shedfenster, Oberlichtlaternen, Hofüberdeckungen liefert in bester, längst bewährter kittloser Verglasung, sowie **Blech-** und **Glasjalousien, D. R. P., Shedrinnen**
Julius Lorenz, Stuttgart
 Spezialfabrik für Glasbedachungen.

Skizzen und Kostenvoranschläge gerne zu Diensten.

—••••• Tüchtige Vertreter gesucht, —•••••

Gips-Union
 A. G.
 Zürich

Fabrikation des patent. Kreuzsteins

Pat. No. 32405

zur Herstellung sofort trockener Scheidewände, ohne Mörtel, grösste Reinlichkeit bei Umbauten.

Schnellste Bauart.

Rissfrei.
 Mässiger Preis.
 in Stärken von 60, 75 und 100 mm.
 Prospekte auf Verlangen.

Wanner & Cie, Horgen

Spezial-Abteilung für baugewerbliche Isolierungen.
 Generalvertreter der Korksteinfabrik Grünzweig & Hartmann, G. m. b. H., Ludwigshafen a. Rh.
 Erste, älteste und grösste Korksteinfabrik des Kontinents.

Korksteine und Korksteinplatten

für baugewerbliche Zwecke.

Zur Isolierung von:

Ziegel-, Schiefer-, Metall- und Holzzement-Dächern;
 Massivdächern aller Art, Betondächern etc.;
 Massiven Mauern und Fachwerk-Wänden;
 Feuchten Wänden und Untergeschossräumen;
 Gewölben und Fussboden;
 Scheidewänden und Fensternischen;
 Kühlräumen, Eis- und Lagerkellern.

Zur Herstellung von:

Elastischen und schalldämpfenden Fussboden-Unterlagen
 für Linoleum;
 Leichten, freitragenden Scheidewänden;
 Zwischendecken und Deckenverschalungen;
 Warm- und Kaltluft-Kanälen für Heizungs- und Ventilations-
 Anlagen;
 Telephonzellen.

Als selbständiges Bauelement für

Wohnhäuser, Villen, Stallungen, Personen- und Lagerhallen, Remisen, ambulante Lazarette,
 Sanatorien, Baracken, Wärterhäuschen, Pavillons, Schutzhütten etc.

Hohe Isolirwirkung

gegen

Wärme, Kälte, Schall und Feuchtigkeit.

Tausende von
 Referenzen und Zeugnissen
 aus allen Ländern.

Eigenes
 Architektur-Bureau
 zur Konstruktion
 von
 Korksteinbauten.

Langjährig geschultes
 Monteur-Personal.

WANNER & CIE
HORGEN.

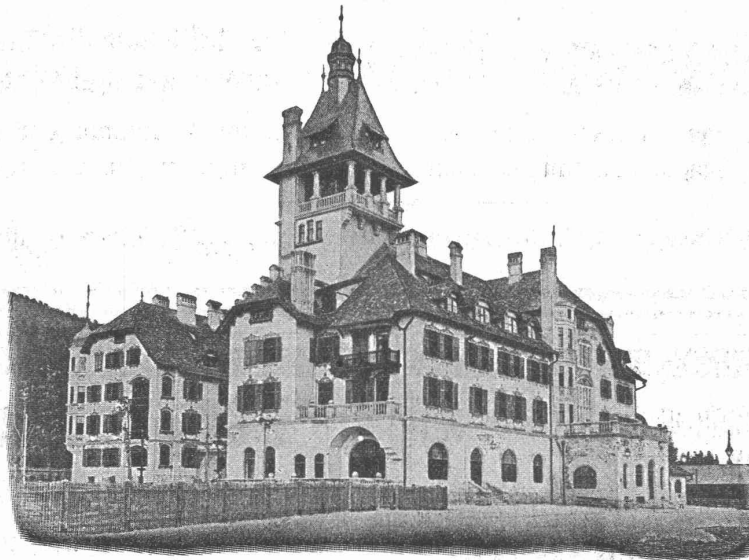

Ausführung
 jeder Art Arbeiten
 unter Garantie.

Kataloge,
 Kostenberechnungen,
 fachkundige Ratschläge
 und Projekte
 prompt und gratis.

Grosses Lager,
 rasche Bedienung.

WANNER & CIE
HORGEN.

Grand Hôtel „Erzherzog Johann“ am Semmering.

Einbau sämtlicher Mansardenräume, Herstellung von Dachschrägen, Scheidewänden, Gangwänden etc. aus Korkstein.

VORZÜGE: Kurze Bauzeit, rasches Austrocknen, Schutz gegen Temperatureinflüsse,
 feuersicherer Schutz der hölzernen Dachkonstruktion.

Gewerkschaft Grillo, Funke & Co.

Gelsenkirchen-Schalke

Siemens-Martin-Stahlwerk, Blechwalzwerk, Wellrohrwalzwerk, Wassergas-Schweisswerk

liefert als Spezialitäten:

mit Wassergas aus eigenem S.-M. Flusseisen

geschweisste Rohre

von 450 mm Durchmesser bis zu den grössten Weiten und in Wandstärken bis zu 40 mm für
Dampf-, Wind-, Gas-, Wasser-, Kanalisation-, Dücker- und Turbinen-Leitungen.

Tel.-Adr.: Blechwalzwerk Gelsenkirchen. Kostenanschläge bereitwilligst. ——— 1600 Arbeiter. ———



Schweiz. Patent ang.

Kittlose Shed-Dachfenster Oberlichte und andere Glasdächer

absolut wasser- und schneedicht; kein Abtropfen von Schwitzwasser
empfehl

J. EBERSPACHER, in ESSLINGEN a. N. (Württemberg).

Ueber 500,000 qm bereits verlegt.

Prospekte und Zeichnungen, sowie genaue Kostenanschläge stehen zu Diensten.

Auf Wunsch unentgeltlicher Ingenieurbesuch.

Vertreter für die Schweiz: MARTIN KELLER, Zürich I. TELEPHON 5857.

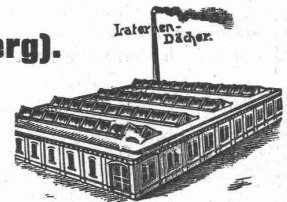

Schweiz. Patent ang.

Düsseldorfer Röhrenindustrie

Düsseldorf-
Oberbilk

empfehl

schmiedeeiserne Röhren

bis 1200 mm Durchmesser,
gerade und gebogen, ☑ ☑

für Dampf-Leitungen, Wasser-Leitungen, Turbinen-Leitungen, hydraulische Anlagen,
Kondensations-Anlagen etc. mit allen erforderlichen Verbindungen u. Formstücken.

Vertreter für die Schweiz: G. A. Bourgeois-Richter, Ing., Zürich II, Breitingenstr. 5.

Eisen- u. Metallgiesserei Seebach H. Bülsterli & Cie., Seebach bei Zürich.

vormals

Eisengiesserei Maschinenguss nach Modellen, Schablonen und Zeichnungen bis 10 000 kg. Coquillenguss.
Zylinderguss, Dynamoguss, Bau- und Handelsguss. Formmaschinen f. Massenartikel.
Metallgiesserei Bronze, Phosphorbronze, Messing. Lagerkompositionen.
Aluminium. Legierungen jeder Art.

Eigene Modellschreinerei.

Spezialität: **Rohguss für Transmissionen; Hängelager, Stehlager mit Ringschmierung**
Wandkonsolen, Kupplungen, Stellringe, Riemenscheiben usw.

Von den gangbaren Grössen wird stets Vorrat gehalten, nicht Vorhandenes wird in wenigen Tagen fertiggestellt.
Chemisches Laboratorium.

Gold. Medaille Zürich 1894 Gysel & Odinga vorm. Brändli & Cie. Telegramm: Asphalt Horgen

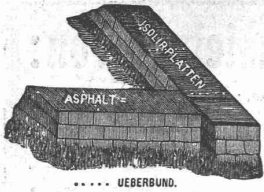

Asphalt-Fabrik Käpfnach in Horgen

Telephon Holzzement-, Dachpappen- und Isoliermittel-Fabrik Telephon
 empfehlen sich für Spezialitäten: **Asphaltarbeiten** aller Art, **wasserdichte Isolierungen**, **Trockenlegung feuchter Lokale**, **Asphaltterrassen** mit u. ohne Plättlibelag, **Holzplästerungen**, **Holzzementbedachungen**, **Parquets in Asphalt**.
 Konkurrenzpreise. Weitgehende Garantie.

EUBÖOLITH

Bester Boden für Fabriken, Schulen, Spitäler
 ■ ■ ■ ■ ■ und Geschäftshäuser ■ ■ ■ ■ ■
 Euböolith-Werke (Emil Séquin)
 Olten.

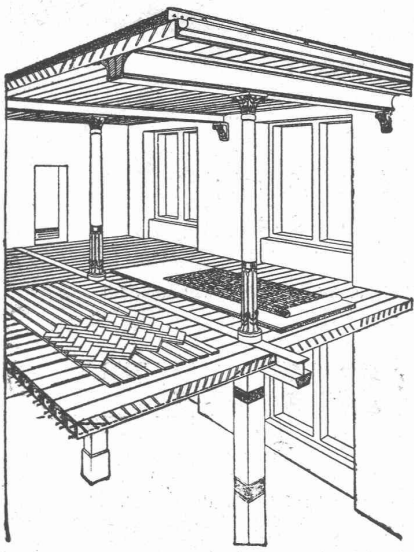

Siegwart-Decke

(Patente)

bestehend aus einzelnen, zum voraus fabrikmässig hergestellten Zement-Hohlbalcken (Siegwartbalcken), mit armierten Seiten-Wandungen für beliebige Spannweiten bis 6,50 m.

Feuersicher! Einfachster, raschster Einbau. **Schalldicht!**
 Grosse, garantierte Tragfähigkeit.

Die fertig erstellten Balken werden im Bau frei ohne jede Verschalung auf die Tragmauer oder T-Unterzüge aneinander gelegt und die Fugen nachträglich vergossen.

Projektierung und Lieferung durch
Internationale Siegwartbalcken-Gesellschaft Luzern
 und

G. & A. Bangerter, Zementwarenfabrik, Lyss (Bern)
 Konzessionäre für die Kantone Bern, Solothurn, Basel, Neuenburg, Freiburg, Waadt, Genf und Wallis.

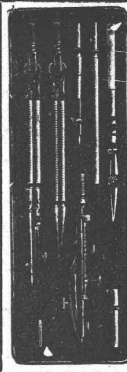

Präzisions-Reisszeuge.
Clemens Riefler,
 Nesselwang u. München (Bayern).
 Gegründet 1841.
 „Paris 1900 Grand Prix“
 Illustrierte Preislisten gratis
 Die Zirkel der echten Rieflerreisszeuge sind am Kopf mit dem Namen **RIEFLER** gestempelt.

Betonpfahl-Rammen

sowie hierzu erforderliche
Schlaghauben.

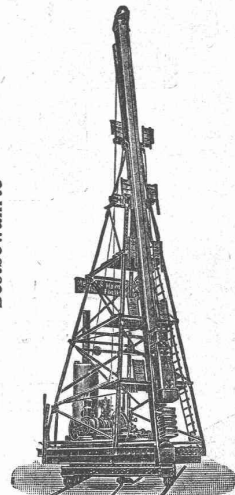

Bestbewährte

Spezialkonstruktion.

Menck & Hambrock

G. m. b. H.
 Altona-Hamburg 32.

Wanderer

Präzisions-Fräsmaschinen
 aller Art in höchster Vollendung

der

Wanderer-Fahrradwerke

vorm. Winkhofer & Jaenicke A. G.

Schönau bei Chemnitz

Vertretung und Lager
 für die Schweiz:

W. WOLF, Ingenieur

vormals Wolf & Weiss

Zürich I, Brandschenkestrasse 7

Erste Referenzen
 des In- und Auslandes

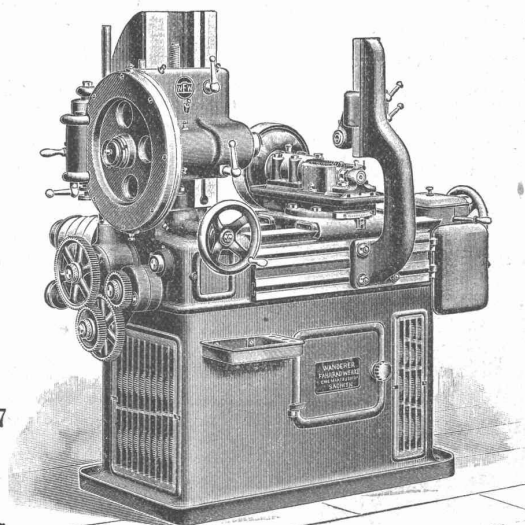

HANF-DRAHT-SEILE

für Aufzüge, Kranen, Transmissionen etc.

Bindseile — Schlingen Gerüst-Stricke

Maurerschnüre, Senkelschnüre

Draht-Bürsten

Bast-Tragbänder

Wagenfett — Seil schmieren
 empfiehlt bestens

D. Denzler, mech. Seilerei, Zürich.

Fritz Marti

Akt.-Ges.

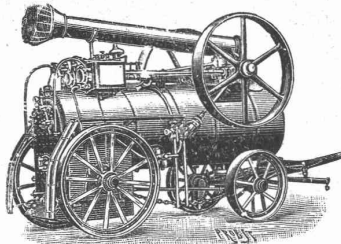
Bern.Lager in Bern, Wallisellen
und Yverdon.**Verkauf & Vermietung von:****Rollbahn-Material**Geleise, Wagen, Weichen, Drehscheiben,
Rädern und Radsätzen**Lokomotiven — Bau-Maschinen**Lokomotiven vorrätig von 6—50 HP., Pumpen,
Steinbrech-Anlagen, Betonmisch-Maschinen
„Smith“, Motoren, Bauwinden für Dampf- und
elektrischen Betrieb. — Bagger-Maschinen,
Flaschenzüge, Laufkatzen etc.

BENN KUPPLUNG

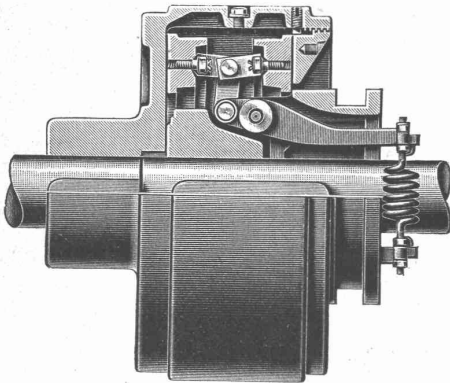
Patentiert in allen Industriestaaten
und überall als die **beste** und **zuverlässigste** Reibungskupplung anerkanntReibungsflächen Eisen auf Eisen
Keine Holzbacken
Reibungsflächen laufen in Oel
Vollständig geschlossen
Reibungsflächen scheibenförmig
Keine vorstehenden TeileZum Ein- oder Ausrücken bei jeder Kraft und Geschwindigkeit während
des Betriebes.

TRANSMISSIONEN

KOMPLETTE ANLAGEN FÜR ALLE INDUSTRIEZWEIGE.

SELLERSLAGER mit RINGSCHMIERUNG, mit herausnehmbarer unterer Laufschaale, \oplus Patent, als
Stehlager, Hängelager, Wand- und Säulen-Konsollager.
FESTE STEHLAGER mit herausnehmbaren Weissmetall- oder Bronzeschalen für Massiv- und HohlwellenGESELLSCHAFT der L. von ROLL^{SCHEN} EISENWERKE.**EISENWERK CLUS.**

THERMOSTAT

Selbsttätiger Temperaturregler System Johnson

für Zentralheizungen und Warmwasserbereitungen, Lüftungs-,
Befeuchtungs-, Trocken- und Kühlanlagen.

Spart Bedienung und Kohlen.

In über 200 000 Apparaten bewährt.

Gesellschaft für selbsttätige Temperaturregelung, G. m. b. H., Berlin W. 15.