

Objektyp: **Advertising**

Zeitschrift: **Schweizerische Bauzeitung**

Band (Jahr): **51/52 (1908)**

Heft 22

PDF erstellt am: **12.07.2024**

Nutzungsbedingungen

Die ETH-Bibliothek ist Anbieterin der digitalisierten Zeitschriften. Sie besitzt keine Urheberrechte an den Inhalten der Zeitschriften. Die Rechte liegen in der Regel bei den Herausgebern. Die auf der Plattform e-periodica veröffentlichten Dokumente stehen für nicht-kommerzielle Zwecke in Lehre und Forschung sowie für die private Nutzung frei zur Verfügung. Einzelne Dateien oder Ausdrucke aus diesem Angebot können zusammen mit diesen Nutzungsbedingungen und den korrekten Herkunftsbezeichnungen weitergegeben werden. Das Veröffentlichen von Bildern in Print- und Online-Publikationen ist nur mit vorheriger Genehmigung der Rechteinhaber erlaubt. Die systematische Speicherung von Teilen des elektronischen Angebots auf anderen Servern bedarf ebenfalls des schriftlichen Einverständnisses der Rechteinhaber.

Haftungsausschluss

Alle Angaben erfolgen ohne Gewähr für Vollständigkeit oder Richtigkeit. Es wird keine Haftung übernommen für Schäden durch die Verwendung von Informationen aus diesem Online-Angebot oder durch das Fehlen von Informationen. Dies gilt auch für Inhalte Dritter, die über dieses Angebot zugänglich sind.

BENN KUPPLUNG

Patentiert in allen Industriestaaten
und überall als die **beste** und **zuverlässigste** Reibungskupplung anerkannt

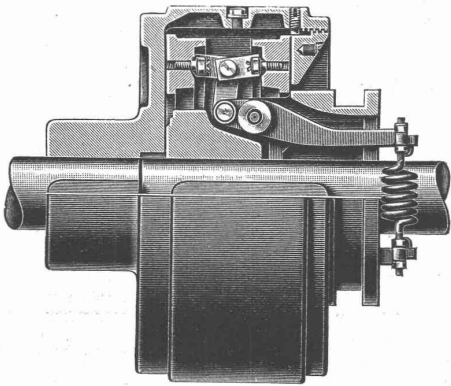

Reibungsflächen Eisen auf Eisen
Keine Holzbacken
Reibungsflächen laufen in Oel
Vollständig geschlossen
Reibungsflächen scheibenförmig
Keine vorstehenden Teile

Zum Ein- oder Ausrücken bei jeder Kraft und Geschwindigkeit während des Betriebes.

TRANSMISSIONEN

KOMPLETTE ANLAGEN FÜR ALLE INDUSTRIEZWEIGE.

SELLERSLAGER mit RINGSCHMIERUNG, mit herausnehmbarer unterer Laufscheibe, \oplus Patent, als Stahllager, Hängelager, Wand- und Säulen-Konsollager.
FESTE STEHLAGER mit herausnehmbaren Weissmetall- oder Bronzeschalen für Massiv- und Hohlwellen

GESELLSCHAFT der L. von ROLL^{SCHEN} EISENWERKE.
EISENWERK GLUS.

Dachkonstruktion für Fabrik-Bau \oplus Patent Nr. 23428

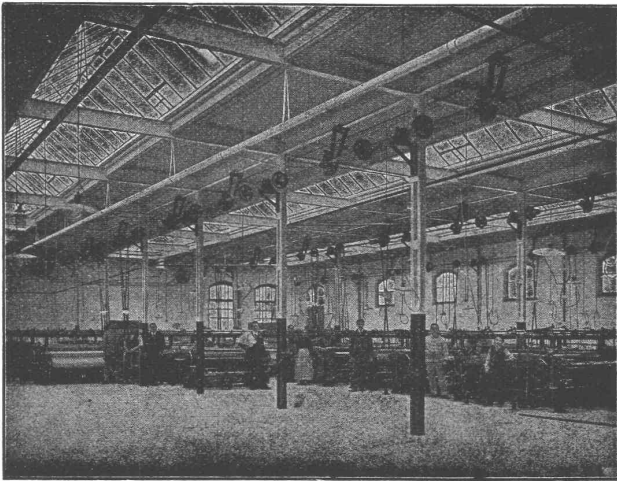

Vorteile:

1. Unabhängigkeit der Gebäudelage von der Himmelsrichtung.
2. Geringstes Gewicht bei sehr guter Isolation.
3. Unübertroffene Lichtwirkung spezieller Lüftungsvorrichtung.
4. Rasche und billige Erstellung bei jeder Jahreszeit.
5. Beste Eignung auch für schwierigste klimatische Verhältnisse.
6. Leichte und rationelle Anbringung von Transmissionen und Vorgelegen.

Empfohlen als **rationellstes System** für
Maschinenfabriken, Werkstätten, Glessereien, Elektrizitätswerke,
Spinnereien, Weberereien, Blecherereien, Färberereien, Magazine,
Lagerhäuser, Markt- und Güterhallen etc.

Patent-Inhaber:

Séquin & Knobel, Rütli (Zürich),
Zivil-Ingenieur-Bureau für modernen Fabrikbau.

Vertretung und Ausführung:

KOCH & Cie., vorm. E. Baumberger & Koch, **Basel,**
Unternehmung für Dachkonstruktionen und Bodenbelags-
Arbeiten.

Mechan. Bauschreinerei und Parquet-Fabrik
Stuber & Co., Schüpfen (Bern)

empfiehlt:

Parquets in allen Holzarten, vom einfachsten bis reichsten Dessin.
Bauschreinerarbeiten,

Fenster und Türen als Spezialität.
Prompte Bedienung. Vorteilhafte Preise. Man verlange Offerten.

SIDEROSTHEN - LUBROSE

in allen Farben-Nuancen



Beste Schutz-Anstrich für Eisen,
Zement, Beton, Mauerwerk, gegen
Anrostungen u. chem. Einwirkungen.
Isolationsmittel gegen Feuchtigkeit.

General-Vertretung für die Schweiz:
JUNG & BAUMANN, ZÜRICH.

CENTRALHEIZUNGEN

jeden Systems

Etagenheizungen

Warmwasser-, Tröckne-, Badeeinrichtungen
sowie **Sanitäre Anlagen**

erstellt die Firma

Hch. Berchtold's Erben

Thalwil bei Zürich

Gegründet 1859

Vorzügliche Atteste und Referenzen.

Exposition Internationale

des

Applications de l'Electricité

Marseille, Avril - Octobre 1908.

L'Exposition comprendre les groupes principaux suivants:

1° Transport et distribution de l'énergie électrique. — 2° Applications de la force motrice électrique à l'industrie en général. — 3° Applications de l'énergie électrique à l'industrie domestique. — 4° Applications aux usages domestiques. — 5° Eclairage public et éclairage privé. — 6° Chauffage et ventilation. — 7° Applications aux Appareils de levage et de manutention. — 8° Applications aux Mines et carrières. — 9° Applications à la Traction. — 10° Applications à l'Agriculture. — 11° Applications à l'Art militaire au Génie maritime. — 12° Electro-Chimie, Electro-Métallurgie, et industries qui s'y rattachent. — 13° Télégraphie et Téléphonie. — 14° Electricité médicale. — 15° Instruments de mesure et de contrôle. — 16° Matières premières et produits utilisés par l'Industrie électrique. — 17° Enseignement de l'Electricité. — 18° Industries diverses, produits divers.

Les groupes 7, 8, 9 et 10 présenteront un intérêt particulier pour les constructeurs spécialisés dans les objets qui s'y rattachent et comprennent, pour généraliser l'emploi de l'énergie électrique

tous les appareils, machines et outils

susceptibles de commande électrique.

A l'occasion de l'Exposition il sera institué en septembre courant un

Congrès International des Applications de l'Electricité

dans lequel toutes les questions se rattachant aux applications de l'Electricité seront traitées, et qui, dès maintenant permet d'escompter un gros succès de fréquentation.

Baugeschäft Th. Bertschinger

Zürich (Untere Zäune Nr. 17) und Lenzburg

Ingenieurbureau

unter Leitung von Dr. ing. H. Bertschinger.

Statische Berechnungen von

Eisen- und Eisenbeton-Konstruktionen.

Gutachten — Bauleitungen — Vermessungsarbeiten.

Gustav Kuntze, Göppingen 3 (Württemb.)

Schmiedeeiserne, genietete und hartgelötete oder geschweißte

KUNTZE-RÖHREN

mit Flanschen oder Muffen.

Spezialität: } Turbinen-Rohre in jeder Dimension.
} Rohre für Tunnel-Bauten.
} Rohre für Wasser-Versorgungs-Anlagen.

Vereinigte Xylolith- u. Kohlensäurewerke A. G.

WILDEGG.

⊕ Patent Nr. 9080.

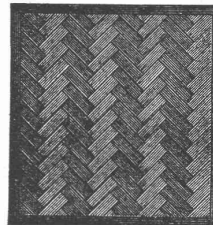

**Auf Blindboden aufgeschraubt;
auf Zementbeton in Mörtel verlegt.**

Nach allen Dessins in viereck, rechteck, achteck
und in 3 Farben, Parkett ähnliche Form.

Xylolith feuersicher, warm. Steinholz schalldämpfend, solid.

Muster, Prospekte, Album und Atteste gratis und franko.

Einzig in der Schweiz bis jetzt ca. 200 000 m²
Böden und ca. 10 000 Treppenstufen gelegt.

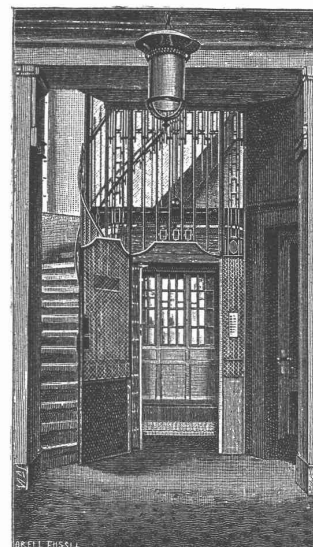

J. Ruegger, Basel

liefert als Spezialität

Personen- Waren- & Speise- Aufzüge

für elektrischen und
hydraulischen Betrieb

Kranen aller Art

(Laufkranen, Dreh-
kranen etc.) : : :

für elektrischen und Hand-
betrieb.



ROMUL

SAUGLUFT-(VACUUM) ENTSTAUBUNGS-ANLAGEN-
"SYSTEM SCHAUER"

D-REICHS PATENTE
AUSLANDS PATENTE

DIE BESTEN DER WELT

PROSPEKTE DURCH
RÖPNER u. MÜLLER STUTTGART
TELEGRAMM-ADRESSE: ROMUL



Erfindungs-Patente
Marken-Muster-
& Modell-Schutz im In- u. Ausland
H. KIRCHHOFER vormals
Bourry-Séquin & Co., ZÜRICH
1880.
Gegründet.

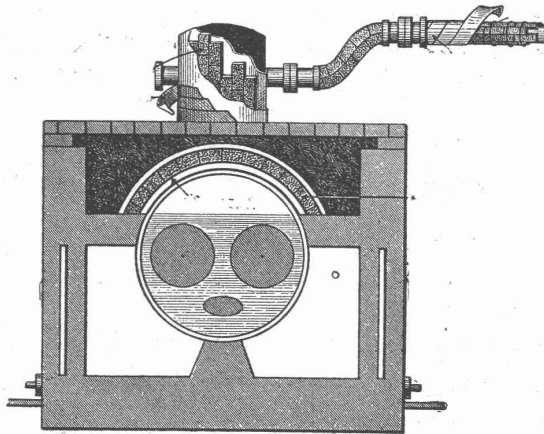

Isolierungen, Isoliermaterialien, Isolierungen
zum Schutze gegen Wärmeverluste
mit Asbestkieselguhr oder Calorit-
Masse, Calorit oder Excelsior-Steinen
und Schalen, Seidenzöpfe, Kork etc.

Isolierungen zum Schutze gegen Kälteverlust
imprägn. Korkschalen-Steine, -Platten
und -Mehle, Seidenzöpfe, Filz etc.

Komplette Kühlanlagen und sämtliche bau-
technische Isolierungen
ausgeführt durch langbewährte Fachleute.

Grosses Lager in sämtlichen Materialien, Prospekte
und Kostenvoranschläge jederzeit gratis. Prima
Referenzen

Generalvertreter der Gesellschaft für
Wärme- und Kälteschutz m. b. H.
Dresden A.

Gustav Kottmann & Cie
Winterthur. Mailand.

Verlangen Sie Kataloge
gratis und franko.



Göthestrasse 18, Zürich.

Stationäre Entstaubungs- und Reinigungsanlagen

für Hotels, Pensionen, Spitäler, Fabriken, Bahnhöfe
Kasernen, Schulhäuser, Miethäuser und Villen

bauen und installieren

Bally & Oelhafen, Oerlikon-Zürich

Maschinenfabrik.

Distrikts-Vertreter gesucht.

Marken — Muster
Erfindungs-Patente
durch J. Aumund, Ingenieur,
ZÜRICH, Sonneggst. 74
— Telephon Nr. 2967. —

Selbsttätige elektrische Licht-Anlagen

In allen Kulturstaaten geschützt!

Vorteilhaft für kleine Ortschaften, Hotels, Anstalten, Fabriken und Villen.

Keine Bedienung der Zentrale!
Einfache und gedrängte Bauart!
Vorteilhaft zur Ausnützung kleinerer
Wasserkräfte!

Enorm billiges Licht!
Schönes und ruhiges Licht (wie Auer!)
Keine Betriebs- und Feuergefahr!
Musteranlage zur Besichtigung!

Anfragen gefl. an: **Techn. Bureau Turbo-Dynamo.**
Prima Referenzen. **M. Grob, Ingenieur, Winterthur.**



GEHR. LINCKE
ZÜRICH.

MODERNE OFEN KAMINE
HEIZKÖRPERVERKLEIDUNGEN.

Oehler & Co., Aarau, Maschinenfabrik, Eisen- und Stahl- Giessereien.

Spezialitäten:

Luftseilbahnen verschiedener Systeme für Materialtransport, Bremsberganlagen. Einschienenhängebahnen mit Hand- oder Seilbetrieb. Baggermaschinen für Nass- und Trockenbaggerung. Beton- und Mörtelmischmaschinen, eigenes bewährtes System, in Verbindung mit Elevatoren, Schüttelrinnen und sonstigen Transportmitteln für die Zu- und Abfuhr des Mischgutes. Spezialfabrik für die Erstellung von Transportmitteln jeglicher Art für Bauunternehmer, industrielle Etablissements etc.



Joseph Vögele, Mannheim

liefert seit 1842:

- Weichen jeder Bauart und Spurweite für Haupt- und Nebenbahnen;
- Federzungenweichen, Patent Bochumer Verein;
- Herzstücke; Kreuzungen;
- Drehscheiben und Schiebebühnen für Lokomotiven und Wagen, mit Hand-, Dampf- und elektr. Antrieb;
- Rangierwinden, Spills, elektr. angetrieben.
- Stellwerke, Schlagbäume.

Vertreter für die Schweiz:

W. Wolf, Ing., Zürich.

Uni Linoleum
Bedruckte **Linoleum**
Granit-**Linoleum**
Inlaid-**Linoleum**
Kork-**Linoleum**
empfehlen in den fabrizierten Stärken zu billigsten Preisen per m, fertig verlegt von geschulten Fachleuten, Grands magasins **Jelmoli S.A. Zürich.**

(Persönliche oder schriftliche Offerte auf Wunsch sofort zur Verfügung.)

Schäffer & Budenberg, G. m. b. H., Filiale Seebach bei Zürich

Maschinen- und Dampfkessel-Armaturen-Fabrik

Post- und Bahnstation **Oerlikon**

liefern:

Ventile, Hähne, Regulatoren, Sicherheitsventile und -Apparate, Wasserstände, Injektoren, Elevatoren, Pumpen, Indikatoren, Manometer, Vacuummeter, Thermometer, Zähler, Tachometer, Absperschieber, Kondenswasserableiter, Wasserstandsgläser, Wagen, Dampfmesser, Zugmesser, Schmierapparate u. a.

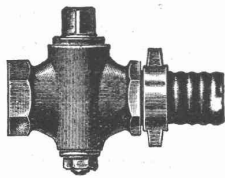

Absperr-Hähne und Ventile



☛ Kataloge und Prospekte auf Verlangen. ☛

Fensterfabrik und Glaserei

J. G. KIEFER

Werkstätte und Bureau: Seefeldstrasse 153

Zürich V

1a. Referenzen.

Alleiniger Inhaber des Schweiz. Patentes Nr. 27008 für moderne

Oberlichtscheren, sowie

Schweizer. Patent Nr. 39695 für wasser- und winddichten Wetterschenkelverschluss.

Lichtpausanstalt Helvetia, Zürich I

Schiffle 51 — Rytzel & Michaud — Schiffle 51
Telephon 6027 **Spezialität:** Telephon 6027

Trockenverfahren (Plandruck):

Kopien in tiefschwarzen, scharfen Linien, auf beliebigem Grundton und in jeder gewünschten Farbe auf Paus-, Zeichen- oder Tonpapier, **Karton** oder Leinwand in div. Stärken.

Negrographie. Sepiaverfahren. Heliographie.

Musterzimmer. Vorzügliche Einrichtung. Elektrische Beleuchtung. Sorgfältige, prompte und billige Bedienung. Muster und Preisliste zu Diensten. Verlangen Sie den Besuch unseres Repräsentanten.

Verkauf von Heliographie-, Paus- und Zeichenpapier. Billigste Bezugsquelle.

Accumulatoren

für alle Zweige der Industrie:

für Zentralen, Fabriken, Private, Laboratorien, Automobile, Schiffe, Waggonbeleuchtung usw.

liefert

Accumulatoren-Fabrik Oerlikon

in OERLIKON bei Zürich.

Bureau für die Westschweiz: LAUSANNE, Chemin Vinet 29.

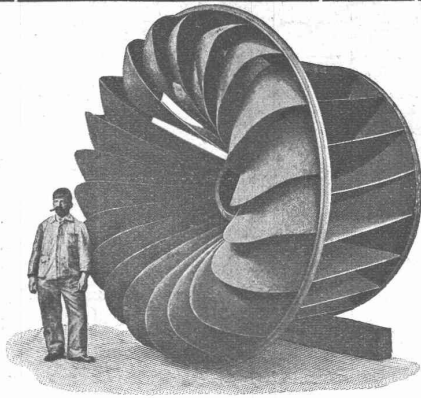

Aktiengesellschaft vormals
Joh. Jacob Rieter & Co., Winterthur
TURBINEN

neuester Konstruktion und höchstem Nutzeffekt für alle vorkommenden Verhältnisse.
Präzisions-Regulatoren mit mechanischer u. hydraul. Wirkung.
 Transmissionen, Kesselschmiede-Arbeiten.

Baudirektion des Kantons Zürich.
Stellen-Ausschreibung.

Die infolge Rücktrittes des bisherigen Inhabers frei werdende Stelle des **Gehülfen des kantonalen Wasserrechtsingenieurs** wird hiermit zur Neubesetzung auf den **1. Juli 1908** ausgeschrieben. Die Jahresbesoldung beträgt Fr. 2400 bis Fr. 4200 (Assistent II. Klasse). **Bewerbungen** sind mit den erforderlichen Ausweisen (Lebenslauf, Zeugnisse) bis zum **8. Juni 1908** schriftlich der Baudirektion des Kantons Zürich einzureichen.
 Ueber die **Dienstobliegenheiten** etc. erteilt auf schriftliche Anfrage der **Adjunkt des Kantonsingenieurs** Auskunft.
 Zürich, den 26. Mai 1908.

Baudirektion des Kantons Zürich,
 Der Direktor: **C. Bleuler-Hüni.**
 Der Sekretär: **Dr. A. Bosshardt.**

LINOLEUM
 AUF **LINOLITH** VERLEGT
 DER BESTE FUSSBODEN.
BETON
LINOLITH-GESELLSCHAFT
 PROSPECT ZÜRICH I GRATIS

GIPS-UNION A.G. ZÜRICH
 TELEPHON 5950 SCHANZENECK

Gips-Bausteine

Formate: 8×12×25 cm; 10×12×25 cm; 5×20×33 cm; 7×20×33 cm; 10×20×33 cm; 14×20×33 cm; hohl und voll.

Diaphragma
Universalpumpe
 für Baugeschäfte, Ziegeleien, Fabriken, Stadtbauämter, Wasserwerke, Gemeinden etc. **Leistung 10000 - 60 000 Liter stündlich.** Bedienung 1-2 Mann **liefert billigst**
H. Corrodi-Hanhart, Zürich.
 Man verlange Prospekte

BESTER FUGENLOSER BODEN-&WAND-BELAG.
 UNI & MEHR-FARBIG.
 AUF JEDER UNTERLAGE GARANTIRT RISSFREI!

IN 3 JAHREN ÜBER 60000 m² AUSGEFÜHRT.

DOLOMENT BELAG
 + PATENT No. 33307

JAKOB TSCHOPP & E. MERZ, BASEL VERTRETER FÜR DIE OSTSCHWEIZ
CARL BRAUN ZÜRICH

Edmund Simon, Dresden A4

Die besten Rostschutzfarben der Gegenwart sind die wissenschaftlich begründeten und langjährig bewährten

Durabo-Oelfarben
 Marke „G“-Grund-, Marke „D“-Deckanstrich.
 Für Haltbarkeit übernehme volle Garantie.

Durabo - Glanzfarben
 für Molkereien, Bade- und Accumulatoren-Räume, Optische Signale, etc. etc. etc.

Aktien-Gesellschaft „Union“ in Biel
 FABRIK IN METT.
 I. Schweizerische Fabrik für elektrisch geschweisste Ketten
 + Patent Nr. 27199.
Ketten aller Art
 für industrielle und landwirtschaftliche Zwecke.
 Grösste Leistungsfähigkeit. Ketten von höchster Tragkraft.

Moderne Hebezeuge.

Flaschenzüge — Kranen — Laufkatzen —
Winden ganz in Stahl und Holz mit Eisen — Kabel-
winden — Automobilheber etc.
Ausführliche Preislisten bitten zu verlangen.

Hans Schwarz & Co., Zürich

Industriequartier, Konradstr. 62.

Gut assortiertes Lager.

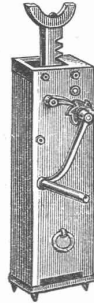
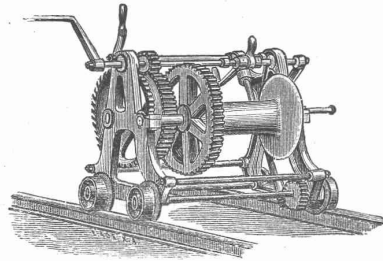

Tiefbohrungen Rohrbrunnen

nach unserem jahrzehntlang bewährten System.

Volle Erschliessung
wasserführender Erd-
schichten, daher
gr. Ergiebigkeit.

Ueber 4000 Brunnen
hergestellt.
Leistungen bis
120 Sekunden - Liter
für Wasserwerke,
Industrien, Brauereien
etc. etc.

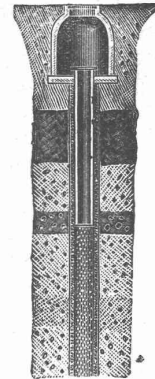

U. v. a. hergestellt für:
Basel, Bellinzona,
Gossau, Hausen,
Kölliken, Knutwil,
Luzern,
Rothenthurn,
Waldstatt, Wangen,
Winterthur, Worben,
Zurzach, Zürich
etc. etc.

Projekte, Kostenan-
schläge auf Wunsch.

Bopp & Reuther
Mannheim-Waldhof
Maschinenfabrik.

Basel, Spalenvorstadt 3,
Ingenieur F. Hetzel.

Locher & Co. Zürich

Thalgasse 10 - Telephon 2084

Spezialität in
wasserdichten Räumen
für
Zentralheizungen.

Ausführung von Asphaltarbeiten

wie
Stampfasphalt für Strassen u. Höfe
Gussasphalt für Trottoir, Zinnen,
Waschküchen, Keller.

Säurefeste Beläge
für
Accumulatorenräume
Reparaturen.

Thonwerk Biebrich A.-G.

Chamottefabrik

Biebrich am Rhein.

Hochfeuerfeste u. säurebeständige Produkte.

Normal- und Façonsteine aller Art, Chamottemörtel,
Retorten, Muffeln etc. Bau kompletter Ofenanlagen.
Beste Referenzen und Zeugnisse aus der Schweiz.



C. WÜST & CO

SEEBACH - ZÜRICH

liefern erstklassige

Elektr. Aufzüge

für

Hotels
Geschäftshäuser
Villen etc.

Hunderte von Ausführungen innert
wenigen Jahren. — Feinste Referenzen.

A. Jucker, Nachfolger von Jucker-Wegmann

Papierhandlung zum Hecht
Schiffstraße No. 22, Zürich

Grosses Lager von Paus-
papieren, Pausleinen und
Zeichnenpapier, Rollen u.
Bogen in nur vorzüglichen Qualitäten.

Holzzementpapier, Dachpappen
Bodenbelag- und Teppich-
Unterlag-Papiere.

Bei Bestellungen, Korrespondenzen
etc. an die inserierenden Firmen,
ersuchen wir, sich stets auf die
Schweizer. Bauzeitung
als Quelle beziehen zu wollen.

F. GAUGER ZÜRICH

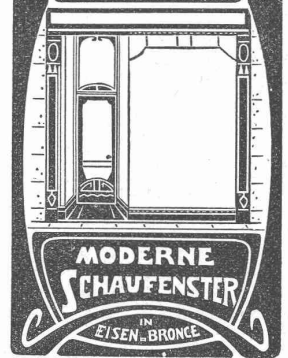

**MODERNE
SCHAUFENSTER**
IN
EISEN- u. BRONZE

Wasser-Reinigung

Filterpressen
Armaturen
Pumpen

A. L. G. Dehne, Maschinen- Fabrik, Halle a. S.

Glasdächer

Shedfenster, Oberlichtlaternen, Hofüberdeckungen
liefert in bester, längst bewährter kittloser Verglasung, sowie
Blech- und Glasjalousien, D. R. P., Shedrinnen

Julius Lorenz, Stuttgart

Spezialfabrik für Glasbedachungen.

Skizzen und Kostenvoranschläge gerne zu Diensten.

— Tüchtige Vertreter gesucht, —

Schweizerische Bundesbahnen. Kreis II.

Ausschreibung von Bauarbeiten.

Die Kreisdirektion II der schweizerischen Bundesbahnen in Basel eröffnet Konkurrenz über die Ausführung des Personendurchganges der Station Langenthal.

Fundamtaushub zirka 700 m³,
Betonarbeiten > 150 >
Mauern > 180 >

Pläne, Vorausmass und Bedingungen sind im Bureau des Bahningenieurs in Olten aufgelegt, wo auch die Eingabeformulare bezogen werden können.

Uebnahmsofferten für die Gesamtarbeiten mit der Aufschrift: „Personendurchgang auf der Station Langenthal“ sind bis 15. Juni 1908 bei der unterzeichneten Kreisdirektion verschlossen einzureichen. Die Angebote bleiben bis 20. Juli 1908 verbindlich.

Basel, den 26. Mai 1908.

Kreisdirektion II
der Schweizer Bundesbahnen.

Der Gesamtauflage der heutigen Nummer liegt ein Prospekt betreffend „Die Theorie der Wasserturbinen“ von Rudolf Escher, Verlag von Julius Springer in Berlin bei, worauf wir unsere werten Leser noch besonders aufmerksam machen.



Stelle-Gesuch.

Tüchtiger, praktisch und theoretisch erfahrener **Bauführer**, speziell für Strassen-, Kanalisations- und Tiefbauten **sucht Jahresstelle**. Würde auch Arbeiten in Akkord übernehmen. Gefl. Offerten sub Chiffre Z. S. 6193 befördert die Annoncen-Expedition

Rudolf Mosse, Zürich.

Emil Steiner

Mech. Werkstätte und
Maschinenhandlung
Wiedikon-Zürich

empfiehlt sich zur Lieferung
von neuen und gebrauchten

Werkzeugmaschinen aller Art,

Drehbänke, Bohrmaschinen,
Hobelmaschinen, Feldschmieden etc.

Transmissionen
in allen Systemen u. Dimen-
sionen. Stets grosses Lager
in gebrauchten und neuen
Wellen, Riemenscheiben, Häng- u. Stehlager
zu billigen Preisen.

Gesucht

ein tüchtiger
Bautechniker,
sowie ein erfahrener
Bauführer

zu baldigem Eintritt.

Gefl. Anmeldungen mit Angaben der bisherigen Tätigkeit, Zeugniskopien, Gehaltsansprüche und Eintrittsmöglichkeit unter Chiffre Z. V. 6196 an die Annonc.-Expd.

Rudolf Mosse, Zürich.

Junger, strebsamer

Bautechniker

mit guten Zeugnissen, im Hotel- und Villenbau tätig, **sucht seine Stellung** zu verändern. Eintritt sofort.

Offerten unter Chiffre Z. P. 6190 an die Annoncen-Expedition
Rudolf Mosse, Zürich.

Maschinenfabrik Wächter Oertmann A.-G., Zürich

Vereinigung der früheren Firmen:

A. Wächter-Leuzinger & Co.

Wäscherei-Maschinen,
Komplette Wäscherei-Anlagen
Jeden Umfanges.

Richard Oertmann & Co.

Kochapparate
und Moderne Küchen-Anlagen
für alle Zwecke.

Berliner Werkzeugmaschinen-Fabrik

akt.-Ges. vorm. L. Sentker, Berlin N. 65.

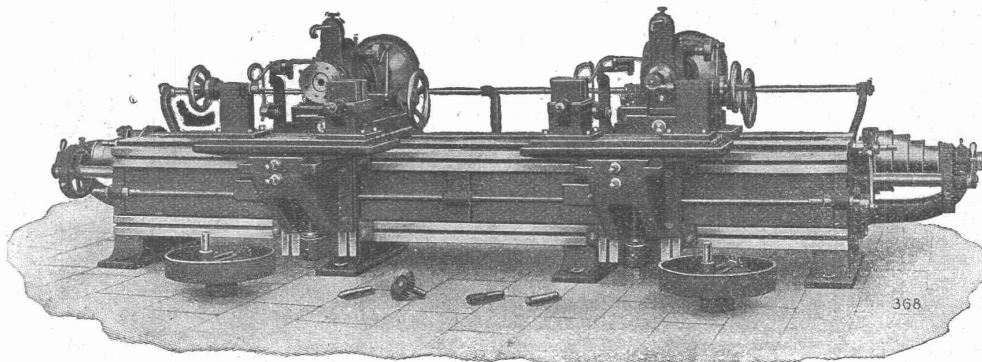

Doppelte Pleuelstangen-Bohr- und Fräsmaschine.

Werkzeugmaschinen u. Spezialmaschinen für Metallbearbeitung

bis zu den grössten Abmessungen.

Vertreter: **Mäcker & Schaufelberger** in **Zürich**, Beatenplatz-Waisenhausgasse Nr. 10.

On cherche un **conducteur de travaux** habile et très au courant de la construction. Adresser offres avec certificats sous Chiffre Z.L. 5836 à l'agence de publicité **Rodolphe Mosse, Zurich.**

Gesucht

für die Baudirektion einer Bergbahn einen tüchtigen und erfahrenen **Oberaufseher,** sowie zwei **Streckenaufseher.** Off. mit Gehaltsansprüchen, Zeugniskopien, Referenzen und Eintrittsmöglichkeit unt. Chiffre Z. N. 5938 an die Annoncen-Expedition **Rudolf Mosse, Zürich.**

Tüchtiger, selbständiger Bauführer

praktisch u. theoret. gebild., findet **Jahresstelle** (evt. Lebensstellung) bei einem Baumeister mit Baugeschäft und Architekturbureau. Jahresgehalt Fr. 3000 bis Fr. 3600. Eintritt nach Ueberereinkunft. Offerten mit Lebenslauf und Zeugnisschriften unter Chiffre Z. N. 5813 an die Annoncen-Expedition **Rudolf Mosse, Zürich.**

Eisenbahnbau.

Gesucht für Aufnahmen und Abrechnung tüchtiger Techniker oder junger Ingenieur. Eintritt sofort. Offerten mit Zeugnisschriften und Gehaltsansprüchen unter Chiffre Z. U. 5920 an die Annoncen-Expedition **Rudolf Mosse, Zürich.**

Gesucht auf ein Ingenieurbureau zwei tüchtige, selbständig arbeitende Zeichner

für Eisenbahn- und Strassenbauten. Dauernde Stellen. Offerten mit Zeugnisschriften, Gehaltsanspr., Zeichnungs- und Schriftproben befördert unt. Chiffre Z. J. 6134 die Annoncen-Expedition **Rudolf Mosse, Zürich.**

Hochbautechniker,

Arch., flotter Zeichner und mit allen auf Bureau und Baustelle vorkommenden Arbeiten durchaus vertraut, sucht möglichst sofort angenehme Stellung in besserem Architekturbureau oder Baugeschäft. Gefl. Offert. an **K. Laiendecker, Rathskirchen** (Rheinpfalz).

Steinhauerpolier,

tüchtiger, solider, sucht **Jahresstelle.** Gute Zeugnisse zu Diensten. Gefl. Offerten unter Chiffre Z. M. 5737 sind zu richten an **Rudolf Mosse, Zürich.**

Erfahr. **Monteur,** spez. Dampf-anlagen wie Transmissionen und allgemeinen Maschinenbau **sucht Stelle** in Maschinenfabrik. Offert. sub Chiff. Z. Z. 5825 an die Ann.-Exp. **Rudolf Mosse, Zürich.**

Bautechniker,

Absolvent eines Technikums, 21/2 Jahre Hochschule, mit Praxis, deutsch, französisch, italienisch perfekt, **sucht** bei bescheidenen Ansprüchen **Stellung.** Am liebsten in der Schweiz. Eintritt nach Belieben. Offerten unter Chiffre Z. R. 5742 an die Annoncen-Expedition **Rudolf Mosse, Zürich.**

Heizungs-Ingenieur,

Schweizer, in Berechnung und Ausführung sämtlicher Systeme vollständig vertraut, mit vielseitigen Kenntnissen im allg. Masch.-Bau, mehrjährige Erfahrungen in Projektierung und Ausführung moderner Wäscherei-, Bade- u. Küchenanlagen, gewandt im Verkehr mit Privaten und Behörden, **wünscht** per 1. Okt. oder event. früher, entsprechendes **Engagement als Leiter eines techn. Bureau** etc. Gefl. Offerten sub Chiffre Z. E. 5930 an d. Annoncen-Expedition **Rudolf Mosse, Zürich.**

Stelle-Gesuch.

Tüchtiger, solider, erfahrener **Magaziner** mit der Eisenwaren- und Maschinenbranche bestens vertraut, **sucht** entsprechende Stelle. Gefl. Offert. u. Chiff. Z. A. 6051 an die Ann.-Exp. **Rudolf Mosse, Zürich.**

Bautechniker,

der franz. Sprache in Wort und Schrift mächtig, **sucht** seine **Stellung** zu ändern und zwar wenn möglich in einem Steinmetzgeschäft in der Nähe Zürichs. Seit einigen Jahren tätig in Steinmetzgeschäft. Gute Zeugnisse stehen zu Diensten. Offerten unter Chiffre Z. L. 6086 an die Annoncen-Expedition **Rudolf Mosse, Zürich.**

Stelle-Gesuch.

Bautechniker, 24 Jahre alt, mit Bauarbeiten, Entwerfen, Detaillierung, Chaletbau, sowie in Bauführung und Kostenvoranschlag bestens vertraut, mit Kenntnissen der deutschen, französischen und italienischen Sprache, **sucht** seine jetzige **Stelle** zu ändern, am liebsten nach der französischen oder ital. Schweiz event. Ausland. Beste Referenzen und Zeugn. stehen zu Diensten. Eintritt und Salär nach Uebereink. Off. gefl. u. Chiff Z. Q. 6016 an **Rudolf Mosse, Zürich.**

Jgr. Bautechniker,

mit Bureau- und Baupraxis (gel. Maurer) und Kenntnisse der ital. Sprache, **sucht Stelle** auf Bau event. Bureau und Bau. Offerten unter Chiffre Xc. 4186 Y. gefl. an **Haasenstein & Vogler, Bern.**

Zu verkaufen

wegen Nichtgebrauch ist ein gut erhaltenes, wenig gebrauchtes

Theodolith

von der mech. Werkstätte Kern in Aarau. Preis nach Uebereinkunft. Bezügliche Offerten sind zu richten an **Fr. Steinhauer, Bez.-Ing. in Burgdorf.**

Uebernahme

eines gut eingeführten Architektur- und Kunstgewerbeateliers, möglichst in der Zentralschweiz, von jungen Architekten gesucht. Offerten unter K. U. 1973 an **Rudolf Mosse, Zürich.**

Zu verkaufen Schweiz. Bauzeitung

Jahrgang 1893—1899, 1903 und 1904, solid gebunden. Offerten unt. Chiffre Z. G. 1029 an die Annoncen-Expedition **Rudolf Mosse, St. Gallen.**

12 HP. Benzinmotor

mit Magnetzündung, gebraucht, aber wie neu, wird mit Fabrikgarantie verkauft. Anfragen sub Chiffre Z. G. 5657 an die Annoncen-Expedition **Rudolf Mosse, Zürich.**

Zu verkaufen

eine gut erhaltene

Drehscheibe

(für Normalbahngleise) Durchmesser 5 Meter, zu ausserordentlich günstigem Preis. Auskunft erteilen:

Adolf Grunauer & Cie. Basel.

Zu verkaufen eventuell zu verpachten

die Villa «Glück auf» in Affoltern bei Zürich an prächtiger, staubfreier, erhöhter Lage, nahe am Waldesrand, enthaltend 8 Zimmer, Waschküche, Glätzzimmer, Badzimmer, grosser Estrich und Keller, schöner Zier- und Gemüsegarten samt Aufhängeplatz und Spielplatz, ca. 1 Juchart haltend. Günstige Abzahlungs- resp. Pachtbedingungen. Antritt nach Belieben. Selbstreflektanten belieben sich zu wenden an den Besitzer

H. Weyermann, Luzern
Löwenstrasse 9.

Wilh. Baumann

Rolladenfabrik

Horgen (Schweiz).

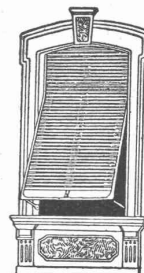

Holzrolladen aller Systeme.

Rolljalousien, automatisch.

Roll-Schutzwände verschiedener Modelle.

Verlangen Sie Prospekte.

CARLMÜLLER ZÜRICH **Patent-Bureau** ~ PRIMA REFERENZEN ~

Für sofort tüchtiger

Bauführer

gesucht zur Erstellung grosser Festhüttenbauten in Zürich. Offert. sind zu richten an **J. Enderli, Zürich**
Zähringerstrasse 10, woselbst auch Auskunft erteilt wird.

Seltene Gelegenheit!

Zu verkaufen

infolge Krankheit des Besitzers **Ingenieur-Bureau und Installations-Unternehmen** überall bekannt, an seriösen, arbeitsfreudigen Bewerber, Kaufmann oder Ingenieur.

Personal vorhanden, Besitzer kann noch zur Einführung tätig bleiben, auch als Kommanditär. Erforderlich ca. 60 Mille. Ganz seltene Gelegenheit für eine vorzügliche und dazu äusserst chancenreiche Existenz. Ausführliche Offerten unter Chiffre Z. G. 5882 an die Annoncen-Expedition **Rudolf Mosse, Zürich.**



Fahrbare Universal-Dampfwinden

für **Rammen und Kräne,** auch als **Lokomobile, Fördermaschine,** etc.

Elektrische Bauwinden,

fahrbar und feststehend.



Fertig auf Lager.

Menck & Hambrock

G. m. b. H.

Altona - Hamburg 32.