

Zeitschrift: Schweizerische Bauzeitung
Herausgeber: Verlags-AG der akademischen technischen Vereine
Band: 57/58 (1911)
Heft: 24

Werbung

Nutzungsbedingungen

Die ETH-Bibliothek ist die Anbieterin der digitalisierten Zeitschriften. Sie besitzt keine Urheberrechte an den Zeitschriften und ist nicht verantwortlich für deren Inhalte. Die Rechte liegen in der Regel bei den Herausgebern beziehungsweise den externen Rechteinhabern. [Siehe Rechtliche Hinweise.](#)

Conditions d'utilisation

L'ETH Library est le fournisseur des revues numérisées. Elle ne détient aucun droit d'auteur sur les revues et n'est pas responsable de leur contenu. En règle générale, les droits sont détenus par les éditeurs ou les détenteurs de droits externes. [Voir Informations légales.](#)

Terms of use

The ETH Library is the provider of the digitised journals. It does not own any copyrights to the journals and is not responsible for their content. The rights usually lie with the publishers or the external rights holders. [See Legal notice.](#)

Download PDF: 21.12.2024

ETH-Bibliothek Zürich, E-Periodica, <https://www.e-periodica.ch>

Schweizerische Bauzeitung

Abonnementspreis:

Schweiz 20 Fr. jährlich
Ausland 28 Fr. jährlich

Für Vereinsmitglieder:

Schweiz 16 Fr. jährlich
Ausland 18 Fr. jährlich
sofern beim Herausgeber
abonniert wird

WOCHENSCHRIFT

FÜR BAU-, VERKEHRS- UND MASCHINENTECHNIK

GEGRÜNDET VON A. WALDNER, ING. HERAUSGEBER A. JEGHER, ING., ZÜRICH

Verlag des Herausgebers. — Kommissionsverlag: Rascher & Cie., Zürich und Leipzig

ORGAN

DES SCHWEIZ. INGENIEUR- & ARCHITEKTEN-VEREINS & DER GESELLSCHAFT EHEM. STUDIERENDER DES EIDG. POLYTECHNIKUMS

Insertionspreis:

4-gespalt. Pettizelle oder deren Raum 30 Cts.
Haupttitelseite 50 Cts.

Inserate ausschliesslich an Annoncen-Expedition Rudolf Mosse, Zürich und deren Filialen und Agenturen

Schweizerische Granitwerke A.-G., Bellinzona

Zweibureau Zürich.

Höchste Leistungsfähigkeit. Reichste Mannigfaltigkeit i. d. feinsten Granitsorten f. Hoch- u. Tiefbauten zu jeglicher Art gewöhnliche sowie feine Arbeiten. Günstige Preislagen und Lieferungsbedingungen.

ELEKTRISCHE
HYDRAULISCHE
TRANSMISSIONS-

PERSONEN- & WAREN-

AUFZÜGE

SCHINDLER & C^{IE}

.. LUZERN ..

GEGRÜNDET 1874.

Rova Strebel Catena

Kessel

Kessel

Kessel



für Zentralheizung und Warmwasserversorgung

Strebelwert Zürich



Schutzmarke

EISENBETONBAU

FAVRE & C^{IE}
ZÜRICH II.

Hervorragende Neuheit!

Schmiedeeiserne Fenster

Schweiz. Patent No. 39,336

äusserst preiswürdig, dabei grosse Stabilität
gefälliges Aussehen und schnellste Lieferung.

In kurzer Zeit mehrere 100 000 m² aus-
geführt. — Prima Referenzen. ::

M. Koch, Eisengiesserei, Zürich
Maschinenfabrik, Eisen- und Brückenbau.

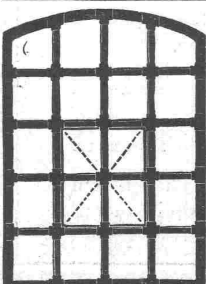

**Deutsche
Maschinenfabrik,
A.G. Duisburg.**

Zweig-Bureau Basel:
Ingenieur Emil Frey
Greifengasse 28.

TRANSPORT-ANLAGEN
DRAHTSEILBANNEN.

Fabrikationsgeschäft der Metallbranche sucht
Maschinentechniker
als Betriebsassistenten. Genauere Offerten mit
Angabe des Alters, der Gehaltsansprüche, frühesten
Eintrittstermin erbeten sub Chiffre Zag. E. 103 an
die Annoncen-Expedition Rudolf Mosse, Bern.

Internat. Rheinregulierung. Diepoldsauer Durchstich.

Brückenbau-Ausschreibung.

Ueber den **Diepoldsauer Durchstich** sind **drei eiserne Brücken von je 250 m Gesamtlänge** und 7 m bzw. 5 m bzw. 7 m Nutzbreite zu erstellen. Die Kommission der intern. Rheinregulierung eröffnet hiemit Konkurrenz über die Erstellung dieser 3 Objekte, welche sowohl den Unterbau als auch die Tragkonstruktion umfasst. Die Konkurrenz erfolgt derart, dass die **Bewerber mit ihren eigenen Projekten** für den Unterbau und die Eisenkonstruktion **sich beteiligen**.

Allfällige Bewerber können die erforderlichen **Unterlagen** gegen Einsendung von Fr. 30.— **von der Bauleitung**, Mariabergstrasse 5, **Rorschach** (Schweiz), beziehen, wohin sie sich auch um allfällige weitere Auskunft zu wenden haben.

Die Offerten, welche in Schweizerwährung zu stellen sind, samt den vorgeschriebenen Plänen und Berechnungen müssen **bis spätestens Samstag den 16. September a. c. in den Händen der Bauleitung der internationalen Rheinregulierung in Rorschach** sein.

Rorschach, den 1. Juni 1911.

Die Kommission
der internationalen Rheinregulierung.

Eulachkorrektur in Winterthur.

Das Bauamt der Stadt Winterthur eröffnet Konkurrenz über die **Ausführung der Eulachkorrektur auf ca. 350 m Länge** vom Bahnhofplatz an aufwärts.

Die Arbeiten bestehen in der Tieferlegung und Eindeckung mittelst armerter Betondecke auf ca. 160 m Länge und in der offenen Korrektur auf ca. 190 m Länge.

Die Pläne liegen im Bureau des Stadtgenieurs, Stadthaus Zimmer Nr. 18, zur Einsicht auf, woselbst auch die Bauvorschriften und die Eingabeformulare bezogen werden können.

Die mit der Aufschrift „**Eulachkorrektur in Winterthur**“ zu versehenen Offerten sind bis zum **1. Juli 1911** dem Bauamt der Stadt Winterthur verschlossen einzureichen.

Winterthur, den 9. Juni 1911.

Das Bauamt.

Wasserversorgung Biglen.

Konkurrenz-Ausschreibung.

Die Wasserversorgungsgenossenschaft **Biglen** (Kanton Bern) eröffnet hiermit Konkurrenz über folgende Arbeiten und teilweise Lieferungen für die Wasserversorgung mit Hydrantenanlage des Dorfes Biglen:

1. Sammelbrunnstube im Quellengebiet;
2. Leitung von der Sammelbrunnstube nach dem Reservoir, bestehend aus gusseisernen Muffenröhren von 200 mm Kaliber, Länge der Leitung 180 m;
3. Reservoir von 200 m³ Inhalt mit Armaturen und Leerlaufleitung;
4. Druckleitung und Verteilungsnetz, bestehend aus:
 - a) Gusseiserne Muffenröhren:

Kaliber mm	Länge m
150	1530
120	340
100	250

- b) Sämtliche Schieber und Formstücke, sowie 14 Stück doppelarmige Ueberfuhrhydranten.

Pläne und Bauvorschriften liegen auf der Gemeindeschreiberei Biglen zur Einsicht auf, woselbst Eingabeformulare bezogen werden können.

Die Offerten sind verschlossen unter der Aufschrift „**Wasserversorgung Biglen**“ der Gemeindeschreiberei daselbst einzureichen. Schluss der Eingabefrist: **24. Juni 1911.**

Biglen, den 6. Juni 1911.

Die Bauleitung:
Dr. U. Bühlmann, Ingenieur, Bern.

Sponagel & Co, Zürich III

Telephon 3924 Baumaterialien en gros Telephon 3924

Spezialgeschäft für Hartbodenbeläge
in Steinzeug-, Mosaik- und Tonplatten

und für

glasierte Wandbeläge

in Fayence, Steinzeug und Porzellan
für Innen- und Aussenverkleidungen.

Garantie für erstklassige Fabrikate
— und tadellose Ausführung. —

Erste Referenzen von Behörden und Privaten.
Kostenvoranschläge und Zeichnungen gratis.

Miete

Lokomotiven

Kauf

Nachstehender Typen:

9 Stück	100—450	HP	normalspurig
2 "	90	HP	1000 mm Spur
3 "	80	HP	750 " "
2 "	60/70	HP	750 " "
16 "	50	HP	750 " "
4 "	40	HP	750 " "
2 "	50	HP	600 " "
25 "	20/40	HP	600 " "

haben wir disponibel und geben dieselben
unter ausserordentlich günstigen Bedingungen ab.

Schweizerische Aktiengesellschaft

Orenstein & Koppel

Zürich I.

G. Bäschlin-Fierz, Baugeschäft

15 Austrasse □ Zürich □ Austrasse 15

Umbauten, Reparaturen, Neubauten

Eisenbeton-Bauten

Steinhauerarbeiten

in blauen Sandsteinen, gelbem und rotem
Muschelkalk, sowie anderen Steinsorten.

Isolierungen aller Art.



Fachkundige Ratschläge, Pläne und Kostenvoranschläge gratis.

Lieferungen bewährtester Isoliermaterialien und Ausführung kompletter Isolierungen durch eigene Facharbeiter.

A. Isolierungen zum Schutze gegen Wärmeverluste

für Dampfkessel, Dampfleitungen und Zentralheizungs-Anlagen.

B. Isolierungen zum Schutze gegen Kälteverluste

für Kälteflüssigkeits-Leitungen bei Eismaschinen-Anlagen, sowie für Generatoren, Kühlräume, Lager- und Eiskeller.

WANNER & C^{IE}, HORGEN

Erstes Fachgeschäft für maschinen- und bautechnische Isolierungen.

Generalvertreter der Korksteinfabrik

Grünzweig & Hartmann, G. m. b. H., Ludwigshafen a. Rh.

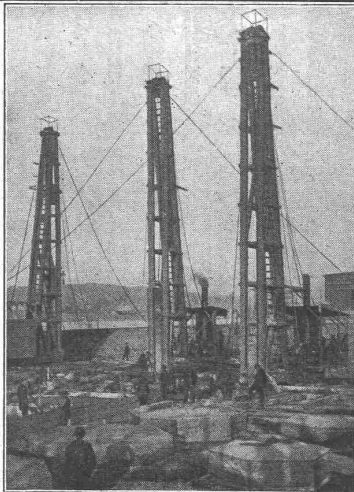

Tiefbau- und Eisenbeton-Gesellschaft, Zürich

Nr. 21 - Schweizergasse - Nr. 21

Projektierung und Ausführung von Beton- und Eisenbetonarbeiten. — Geschäftshäuser.

Moderne Fabrikanlagen in Eisenbeton.

Referenzen über ausgeführte Anlagen zur Verfügung.

Silosbauten und Lagerhäuser, Wasserkraftanlagen, Wehr-, Kanal- und Turbinenbauten.

Pfahlfundationen.

Holzpfähle, Eisenbetonpfähle.

Simplexbetonpfähle allein ausführende Firma in der ganzen Schweiz. In den letzten zwei Jahren 80000 Meter ausgeführt.

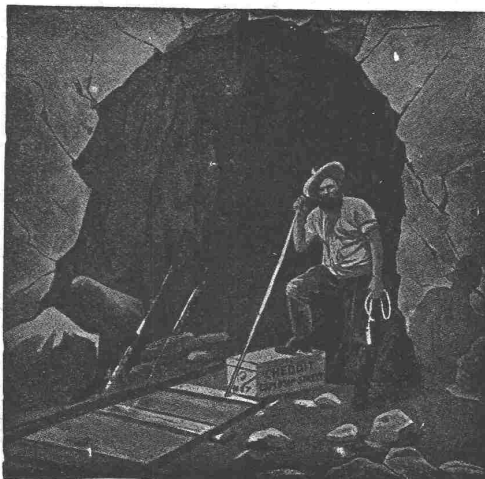

Generalvertrieb der Société Universelle d'Explosifs et de Produits Chimiques (Fabrik in Jussy b. Genf) d. Sprengstoffes

Cheddite

in verschiedenen Qualitäten, für offene Sprengarbeiten, Steinbrüche, harte Felsen, Tunnels etc.

Grösste Sicherheit.

Schweisst nicht. — Gefriert nicht.

Bahntransport in Kisten von 25 kg per Eil- oder Frachtgut.

Sprengkapseln — Zündschnüre — Bohrstahl.

Robert Aebi & Co., Zürich I

Nachfolger von Rudolf Rötschl.

Gegründet 1880.

Ingenieurbureau für Baumaschinen.

Stelleausschreibung.

Die Stelle eines

Bezirks-Strassenmeisters

für das appenzellische Hinterland ist neu zu besetzen. Besoldung 3000 Fr. Bewerber wollen ihre Anmeldungen bis spätestens den **20. Juni 1911** an die kantonale Baudirektion, Herrn Regierungsrat **K. Sonderegger** in **Heiden**, einreichen. Solche mit Technikumbildung werden bevorzugt.

Herisau, den 6. Juni 1911.

Im Auftrag des Regierungsrates:
Die Kantonskanzlei.

Geometer-Stelle.

Die Stadt Schaffhausen sucht zu möglichem baldigem Eintritt einen jüngeren, diplomierten Geometer. Offerten mit Zeugnisabschriften, Gehaltsansprüchen und Angabe der bisherigen Tätigkeit sind zu richten an den städtischen Baureferenten, Herrn Stadtrat **H. Schlatter**. Auskunft über die Obliegenheiten erteilt der Unterzeichnete.

Schaffhausen, den 3. Juni 1911.

Der Stadtingenieur.

Gemeinde Tablat. Stelleausschreibung.

Mit Beschlussnahme von heute hat der Gemeinderat Tablat die Schaffung der Stelle eines

Gemeinde-Ingenieurs

vorgenommen.

Offerten von Reflektanten mit **abgeschlossener Hochschulbildung** und **Erfahrung im Gemeinde-Bauwesen** sind **bis 23. Juni** unter Beilage von Zeugnisabschriften über bisherige Tätigkeit und Altersangabe der **Baukommission** einzureichen.

Stellentrtritt **1. August 11. J.**

Gehalt **Fr. 4500.— bis 6000.—** je nach Umständen.

Allfällige weitere Auskunft erteilt Herr Gemeinderat **A. Kunzmann**, Lindenstrasse 25, **St. Fiden**.

St. Fiden, den 6. Juni 1911.

Der Gemeinderat Tablat.



Schweizerischer Glasermeister- und Fensterfabrikanten-Verband.

Einladung

zur

Generalversammlung

Sonntag, den 25. Juni 1911, vormittags $\frac{1}{2}$ 10 Uhr, im Restaurant „**Du Nord**“, I. Stock, in **Zürich**.

TRAKTANDEN

vide Zirkular, welches den Kollegen direkt zugesandt wird.

Zahlreiches und pünktliches Erscheinen erwartet

Der Vorstand.



El. Pärli & Co

Biel — Bienne

Lausanne: Avenue de la Gare No. 33

erstellen unter Garantie für tadel-
loses Funktionieren

Zentralheizungen

jeden Systems und jeder Grösse.

➔ **Vorzügliche Referenzen.**

Auskunft

über

Schienenlose Tramways

erteilen auf schriftliche Anfragen

Schmassmann & Co., Zürich
Spezialhaus für Eisenbahnbedarf.

TELEPHON N° 4935

CALOR & FRIGOR

RUD. LINDER, BASEL
ERZIELT

GROSSE ERSPARNISSE

DURCH

BERATUNG	} ZU PROJECTIERENDEN DEVISIERTEN IN MONTAGE BEGRIFFENEN FERTIGEN ODER BESTEHENDEN U. UNBEFRIEDIGENDEN	HEIZUNGSANLAGEN
BEGUTACHTUNG		LÜFTUNGSANLAGEN
ÜBERWACHUNG		WARMWASSER- VERSORGUNGEN
ABNAHME		THERMISCHEN ANLAGEN
KONTROLLE		KÜHLANLAGEN.
BETRIEB		GERICHTLICHE EXPERTISEN.

BEI VÖLLIGER OBJECTIVITÄT & UNPARTeilICHKEIT.

• **BETRIEBSCONTROLLE** •
IM JÄHRLICHEN ABONNEMENT.
• PAT. AUTOM. TEMPERATURREGLER •

Heizkörperverkleidungen

Plättchen-Gehänge
Gelochte und gepresste Bleche
Ziergitter-Bleche
Gehämmerte Türsockel
Feuer-, fall- und diebessichere
Geldschränke.

Ernst Meck, Nürnberg 12
Hoflieferant
Holzschuherstrasse 9. — Telefon 3201 und 2602.

Büsscher & Hoffmann m. b. H., Strassburg i. Els.

Dachpappen- und Asphalt-Werke

Asphalt-Filz-Platten-Fabriken

Gegründet 1852

Erfinder der Asphalt-Filz-Platten

übernehmen als Spezialität die Ausführung von

Grundwasser-Isolierungen, sowie Trockenlegung von Bauwerken aller Art.

Ausführung 2- und 3-lagiger Klebedächer mit gewalzter Kiesschicht, System B. & H.

Prima Referenzen — Weitgehendste Garantien

Neue teer- und asphaltfreie, unbesandete **Barusin-Pappe** (Eingetr. Schutzmarke)

Bestes **geruchloses** Deckungsmaterial, **kein** Anstrich, **keine** Unterhaltung erforderlich, für jede Dachneigung verwendbar, **säurefest, elastisch, feuersicher.** Prospekte, Muster stehen jederzeit kostenlos zur Verfügung.

Vertreter für die Schweiz und Ober-Italien: **Friedr. Spiegel, Zürich IV, Sonneggstr. 35.**

Lager mit Geleiseanschluss: Limmatstrasse Nr. 192.

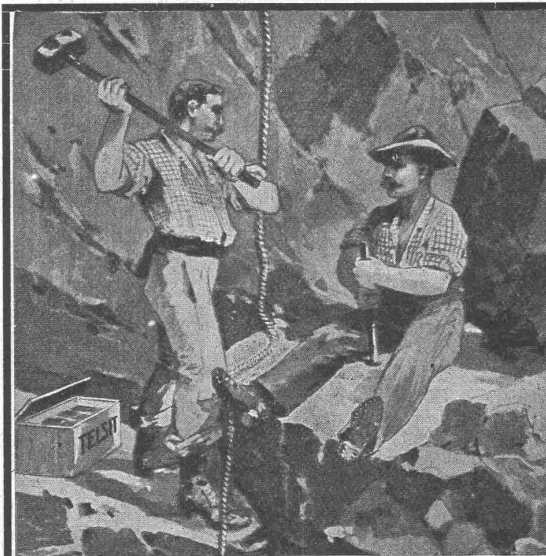

Dynamit Nobel, Zürich

Telephon 3623 — Mythenstrasse 21

Fabrik in Isleten (Uri).

Sprenggelatine, Dynamit

Sprengkapseln, Zündschnüre, sowie alle Zubehör.

Sicherheitssprengstoff Telsit

in verschiedenen Stärken.

Absolut handhabungssicher.

Versand als Stückgut per Bahn.

Hagener Gussstahlwerke, Hagen i. W.

Aktien-Gesellschaft

Generalvertreter für die Schweiz: **Wanger & Huber, Zürich.**

::: Trag- ::: und Spiralfedern

jeder Art für Lokomotiven
Tender, Personen-, Güter-
und Strassenbahnwagen :::

Förderkorbfedern

und sonstige Federn für
den Maschinenbau :::

Automobilfedern

zu Luxus-, Renn- und Last-
wagen, sowie Omnibussen
etc. etc.

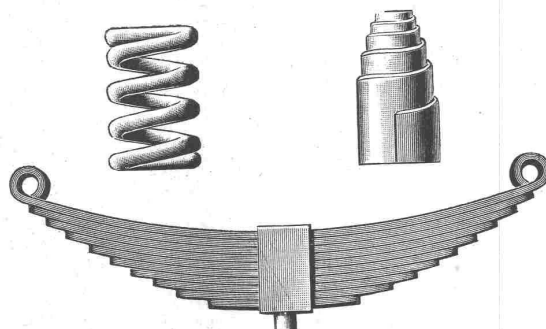

::: Eliptik- ::: und Rollfedern

zu Last- und Kutschwagen

Stahlformguss

für alle Zwecke.

Walzstahl und Profilstahl.

Schulhaus und Turnhalle Meggen (Luzern).

Ausschreibung von Bauarbeiten.

Nachstehende Arbeiten werden hiemit zur öffentlichen Konkurrenz ausgeschrieben:

1. Verputz- und Gipsarbeiten,
2. Glaserarbeiten,
3. Malerarbeiten,
4. Schreinerarbeiten,
5. Installationsarbeiten,
6. Boden- und Wandplattenbeläge,
7. Linoleumlieferung,
8. Parquetarbeiten,
9. Asphaltböden,
10. Schiefersimsen,
11. Jalousieläden,
12. Wandbespannungen,
13. Stoffrouleaux.

Eingabeformulare, Bedingungen und Pläne können vom 21. Juni an im Baubureau des Bauführers beim Schulhausbau Meggen, je nachmittags von 2—6 Uhr, bezogen bzw. eingesehen werden.

Offerten und Muster für die unter Ziff. 1—3 genannten Arbeiten sind bis 3. Juli, für die übrigen von 4—13 genannten Arbeiten bis 15. Juli a. cr., je abends 6 Uhr, an den Präsidenten der Baukommission, Herrn G. Stalder, Tellenhof, Meggen, mit der Aufschrift «Bauarbeiten Schulhaus Meggen» einzusenden.

Zürich, den 17. Juni 1911.

Die Bauleitung:

Gebrüder Pfister, Architekten, Zürich.

Eidgenössisches Polytechnikum.

An der Ingenieurschule des eidgen. Polytechnikums ist auf Beginn des Wintersemesters 1911/12 (1. Oktober) die Stelle eines

Assistenten

für den Unterricht in Wasserbau neu zu besetzen.

Erfordernisse: Hochschulbildung, hinreichende praktische Erfahrung im Wasserbau, Kenntnis der deutschen und französischen Sprache.

Anmeldungen, begleitet von Zeugnissen und einem «curriculum vitae», sind dem Unterzeichneten einzureichen, der auf Anfrage nähere Auskunft über die zu besetzende Stelle erteilen wird.

Zürich, den 13. Juni 1911.

Der Präsident des schweiz. Schulrates:
Dr. R. Gnehm.

Gemeinde Tablat. Stelleausschreibung. Geometer-Stelle

auf dem Baubureau der Gemeinde Tablat ist neu zu besetzen.

Schriftliche Offerten mit Angabe der Schulbildung, der bisherigen Tätigkeit und des Alters sind unter Beilage von Zeugniskopien der **Baukommission Tablat bis 23. Juni** einzureichen.

Bewerber, welche **Erfahrung im Ausarbeiten von Strassenprojekten u. Ueberbauungsplänen** besitzen, werden bevorzugt.

Antritt baldmöglichst.

Gehalt Fr. 3000.— bis 4500.— je nach Umständen.

Allfällige weitere Auskunft erteilt Herr **A. Kunzmann**, Lindenstrasse 25, **St. Fiden**.

St. Fiden, den 6. Juni 1911.

Der Gemeinderat Tablat.

Planolin wird mit gewöhnlichem Wasser angemacht, (ohne Spezialflüssigkeit) und erhärtet und trocknet sofort.

PLANOLIN

zum raschen

ausebnen der Böden

und Treppenstufen vor legen von

LINOLEUM

Weitaus billigste Linoleum-Unterlage.

Ausführliche Prospekte gratis

Ch. H. Pfister & Co., Basel.

Fabrik bautechnischer Produkte.

Elektrische Installationen

in Tunnels, Bergwerken, auf Dampfschiffe etc., Telegraphen und Telephonlinien- und Apparate, selbsttätige Warnsignalanlagen für unbewachte Wegübergänge (Eisenbahnsicherungswesen), Gleismeldeanlagen für Wechselstrombetrieb, Automat. Brandmelder, Blitzableiterinstallationen u. Untersuchungen, Akkumulatoren, Rohrpostanlagen, Kraft, Licht, Quarzbogenlampen 700 bis 3000 Kerzen, 0,25 bis 0,3 Watt per Kerze, keine Bedienung, Wartung und Kohlensatz.

Auskunft und Ingenieurbesuch kostenlos.

F. H. CHOPARD & CIE., LAUSANNE & MILANO.

Werkstätten in Fleurier (Neuchâtel)

Telegramm-Adresse:
Standard Altstette n.

Postcheck-Conto:
Zürich Nr. 247.



Telephon Zürich
Nr. 843.

Br. adresse:
standard
Altstetten - Zürich.

Lack- u. Farbenwerke Altstetten-Zürich vorm. Naegely-Amberger & Cie.

Allein-Vertreter für die Schweiz der
Standard-Varnish-Works in New-York, London
etc. der grössten Lackfabrik der Welt.

Lacke und Farben etc. für alle Industrien,
Eisenkonstruktionen, Werkstätten, Maler etc.

J. Rukstuhl, Basel

erstellt auf Grundlage vieljähriger Erfahrung

Centralheizungen

aller Systeme

Warmwasser — Niederdruckdampf etc

Das patentierte Verfahren der Fundierungen mittels unserer

Konusbetonpfähle — Zylinderbetonpfähle

besteht darin, dass ein dünnwandiges Blechrohr mittels eines Rammkernes in den Boden gerammt und dieser nach dem Hochziehen des Kernes mit Beton ausgestampft wird.

Vorteile: Intensive Bodenverdichtung — Sofortiger Arbeitsbeginn — Billigstes System — Abschluss des frischen Beton von dem schädlichen Grundwasser.

Alleiniges Ausführungsrecht für die Schweiz:
Ackermann & Cie., München, Arco-Palais — Vertreter: Ing. Bolliger, Zürich

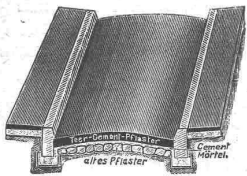
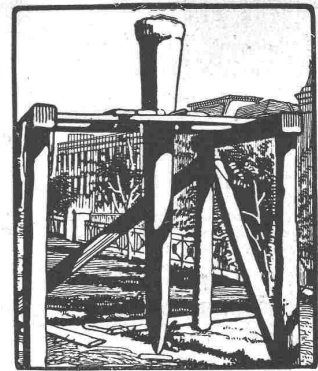

Teer-Basalt-Cementstein-Pflaster

für Schlacht- und Viehhöfe, Bahnsteige, Fabriken, Markthallen, Plätze, Trottoirs.
Ideales Strassenpflaster Staubfrei. Geruchlos. Haltbar. Niemals schlüpfrig. Sauber. Hygienisch. Schön aussehend.

Strassenbau-Bureau Friedrich Lutz, Zürich II, Tödistrasse 52.

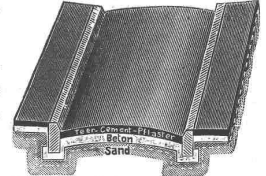

Aktiengesellschaft der

Dillinger Hüttenwerke in Dillingen a. d. Saar (Rheinpreussen)

liefert:

Bechschweissarbeiten aller Art, wie **glatte Rohre** von 250—3000 mm l. W. bis zu 50 mm Blechstärke in grössten Längen, für Dampf-, Wind-, Gas-, Wasser- und Kanalisations-Rohrleitungen, **Windkessel, Verzinkungskessel, Waggontransportkessel** usw.

Besonderheit:

Hochdruckrohrleitungen für Wasserkraftanlagen

Ferner **Flusseisenbleche** aus **la. Siemens-Martin-** oder **Thomas-Stahl**, **bestgeeignet zur Herstellung genieteteter Rohre.**

Vertreter für die Schweiz: **Henri Schoch, Zürich**, Postfach Neumünster.



Gesellschaft der L. v. Roll'schen Eisenwerke, Gerlafingen.

Werk: **Giesserei Bern** in Bern.

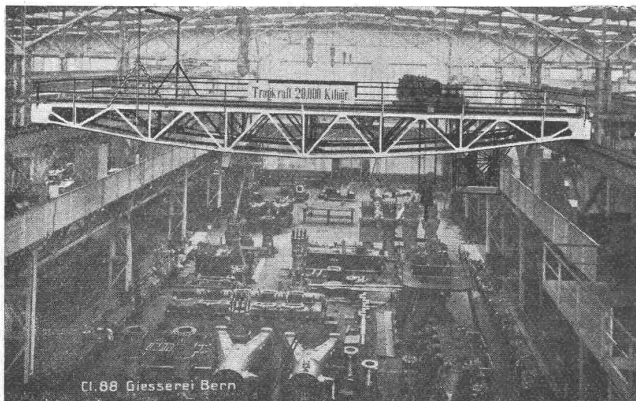

Konstruktionswerkstätten.

„Grand Prix“ an der Internationalen Ausstellung Mailand 1906 und „Grand Prix“ an der Internationalen Ausstellung der Anwendungen der Elektrizität in Marseille 1908 für **Seilbahnen** und **Zahnstangenoberbau.**

Spezialität für Hebezeuge.

- Laufkrane** jeder Art, für Hand- oder elektrischen Betrieb.
- Dreh- und Bockkrane**, feste und fahrbare, für Hand- oder elektrischen Betrieb.
- Warenaufzüge** für hydraulischen, Transmissions- oder elektrischen Betrieb.
- Förderwinden** für Hand-, Transmissions- oder elektrischen und anderen Motorenantrieb.

Andere Spezialitäten der Firma:

Eisenbahnmaterial, Seilbahnen, Zahnstangenoberbau für Bergbahnen, Schleusen und Wehranlagen.

Nähere Angaben und Projekte, sowie Referenzen stehen zu Diensten.

<p>Original Avenarius-Carbolineum Bestes Holzkonservierungsmittel. Indurin Bewährteste Dauer- u. Kaltwasser- farbe für innen und aussen, wetter- fest, feuerbeständig, isolierend.</p>	<p>Dr. Roths Inertol wasserabstossender Schutzanstrich für Eisen, Zement, Beton etc. Original Schweiz. Blanc Fixe „Cellarius“ Idealstes Innenweiss, speziell für Gipsdecken und Gipsverputz, sowie Erneuerung alter Anstriche.</p>
<p>Martin Keller, Neu-Seidenhof, Zürich I.</p>	



Ingenieurbureau
J. Bolliger & C^{ie}
vorm. Jaeger & Cie., Zürich II
Eisenbeton
Projekte — Statische Berechnungen

Seo-Belagmasse



zür
Herstellung
fugenloser
Fussböden.
Verlangen Sie
Prospekt und Belag-
proben.

H. E. Glogau, Wolfbachstrasse 19, Zürich V
Schweizerische Bau-Industrie.



Bimskies-Decken
Spannweite bis über 600 mtr.

Bimskies: bestes Material für leichte schall- und
feuersichere Massiv-Decken, Gewölbe-
Konstruktionen, Dächer. Grösste Isolier- und Druckfestigkeit.
Prospekt und Auskunft kostenlos.

✂ Bernhard Lorenz, Sayn bei Coblenz 3. ✂

F. CACHIN, MASCHINEN-FABRIK, ZÜRICH
Telephon 7717 **Komplette Anlagen.** Werdstr. 108

WÄSCHEREIMASCHINEN

jeder Grösse. Modernste Systeme.

**Kochfässer, Waschmaschinen,
Centrifugen, Trockenapparate,
... Glättmaschinen ...**
für Gas, Elektrisch, Dampf- und Benzinheizung etc.

Ingenieurbesuch. **la Referenzen.** Prospekte.

Gustav Kuntze, Göppingen 13 (Württemb.)
Schmiedeeiserne, genietete und hartgelötete oder geschweißte

KUNTZE-RÖHREN

mit Flanschen oder Muffen.

Spezialität: Turbinen-Rohre in jeder Dimension.
Rohre für Tunnel-Bauten.
Rohre für Wasserversorgungs-Anlagen.



Glas-Eisen-Beton
(System Keppler)
Für Fussböden, Dächer, u. Wände.
Grosse Tragfähigkeit. Billig i. d. Herstellung.
Minimale Unterhaltungskosten. Leicht zu
reinigen. Kein Anstrich nötig.
Vertreter **Robert Looser, Zürich V**
Kreuzplatz 1

Aktien-Gesellschaft „UNION“ in Biel (Fabrik in Mett)
Erste schweizer. Fabrik für elektrisch geschweisste Ketten. + Patent Nr. 27199
Ketten aller Art



:: :: für industrielle und landwirtschaftliche Zwecke. :: ::
Grösste Leistungsfähigkeit. Ketten von höchster Tragkraft.
:: :: NB. Handelsketten nur durch Eisenhandlungen zu beziehen. :: ::



Löffelbagger
Auch zur
MIETE!

MENCK & HAMBROCK
ALTONA - HAMBURG

Vertreter für die Schweiz:
Fritz Marti A.-G., Bern.

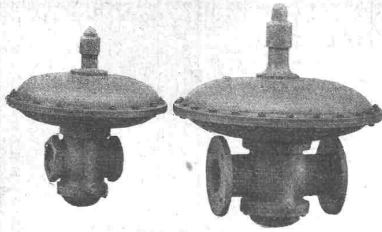

Gasdruckregler

zum **Regulieren** des Gasdrucks u. **Reduzieren** beliebig hohen Drucks auf jeden gewünschten kleinern Druck liefert die **Aktiengesellschaft der Maschinenfabrik von Louis Giroud, Olten.**

Prospekte stehen zu Diensten.
In der Schweiz sind über 500 Stück im Betrieb.

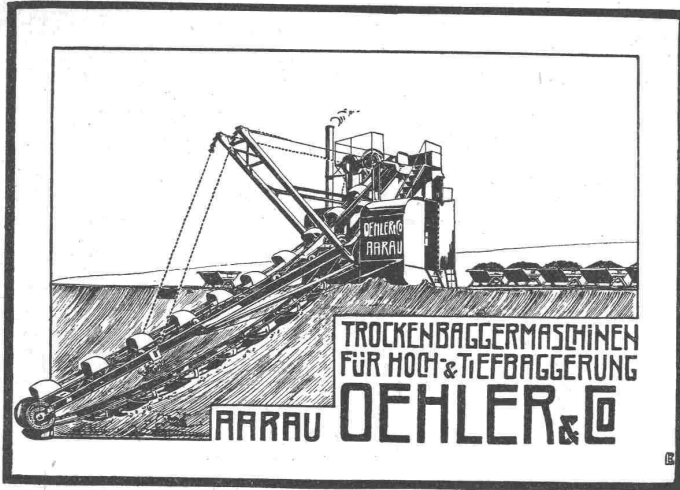

TROCKENBAGGERMASCHINEN
FÜR HOCH- & TIEFBAGGERUNG
ARRAU OEHLER & CO

Schweizerische . . . Werkzeugmaschinenfabrik Derlikon

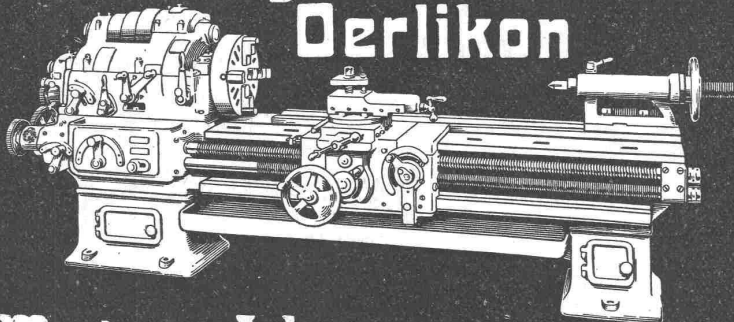

Moderne Werkzeugmaschinen

GEORG STREIFF WINTERTHUR

BAUMATERIALIEN
EN GROS
HYDR. BINDEMITTEL
LAGER IN THON
MOSAIK-STEINZEUG
UND GLASIERTE
WANDPLATTEN
ENGL. GLASIERTE
SCHÜTTSTEINE
ETC.



BUREAU:
POST-GEBAUDE
TELEPHON N° 628
SPEZIALGESCHÄFT
FÜR
KUNSTGERECHTE
ERSTELLUNG VON
BODEN- UND WAND-
BELÄGEN

Clichés HERM. FISCHER ZÜRICH

BÖRSENSTR. 10
(METROPOL)

Schneiders Union-Kassenschränke

widerstehen allen Angriffen.



Spezialfabrik für modernen Kassen-
und Tresor-Bau.

Bureau und Lager:
Gessnerallee 36, Zürich.

PATENT-BUREAU E. BLUM & CO. DIPL. INGENIEURE

GEGRÜNDET 1878 · ZÜRICH · BAHNHOFSTR. 74



Bester
Schiebflurbeschlag
auf spielend leicht, übertrifft
jeden anderen Beschlag

Gretsch & Co. G. m. b. H.
Feuerbach - Stuttgart

Druckregler

für
Abdampfheizungen
auch mit automatischer
Frischdampf-
Regulierung.



J.C. Eckardt,
Stuttgart-Cannstatt.

Fritz Marti Akt.-Ges., Bern.

Verkauf
und
Vermietung
von

Bau-Maschinen Betonmischer, System „Smith“ —
Komplette Steinbrech-Anlagen für
Kies- und Sandbereitung — Bagger-Maschinen — Bauwinden
für Dampf- und elektrischen Betrieb — Lokomotiven, vorrätig
von 6—50 HP.

Rollbahn-Material Geleise — Wagen — Weichen
— Drehscheiben — Räder,
Radsätze und Lager in allen wünschbaren Typen.

Bau-Lokomotiven vorrätig in 600, 750 und 1000 mm Spur.

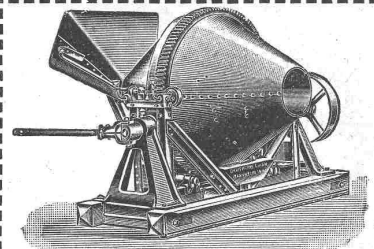

CLUSER HEIZKESSEL

für Warmwasser- und Niederdruck-Dampfheizung, sowie für gewerbliche Anlagen.

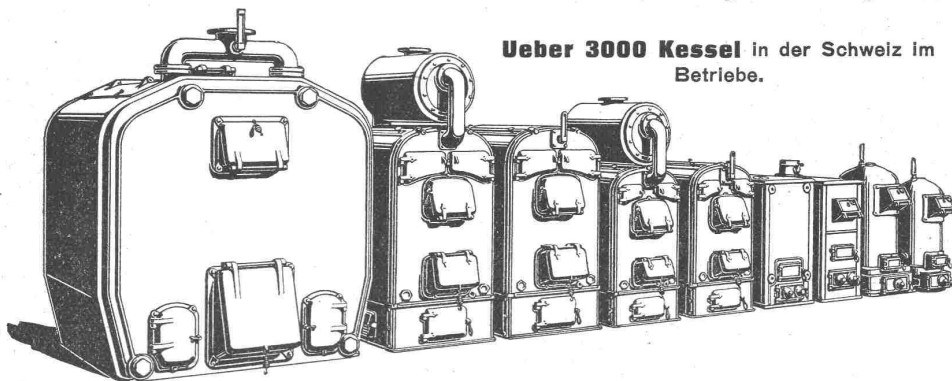

Ueber 3000 Kessel in der Schweiz im
Betriebe.

Bewährtes System.
Bequeme Reinigung
während dem Betriebe.

∴ Radiatoren ∴
50 verschied. Modelle.

Rippenröhren und Rippenheiz-
körper, Wärmeplatten, Ventile,
Formstücke, Flanschen in Guss-
und Schmiedeseisen.

Zu beziehen
durch die Installationsfirmen.

Gesellschaft der L. von Roll'schen Eisenwerke.

Filiale **EISENWERK CLUS** (Kanton Solothurn).

E. Froté & Cie.

Zürich

Projekte und Bauausführungen
in

armiertem Beton.

Die hervorragendste Erfindung ist der patentierte Fensterstoren

(Patent Nr. 43445) mit und ohne automatische Ausstellvor-
richtung, überall anbringbar, kleinsten Raum beanspruchend.

Schatten, Luft und Licht

nach Wunsch gewährend, jede Garantie bietend hinsichtlich
Konstruktion und Stoff, weil nur ganz prima Material.
Vorzügliche Referenzen von Staat und Gemeinden.

Spezialität:

Marquisen und Storen

f. Schaufenster jeglich. Art, patentierte
Bogenfenster - Storen - Einrichtung.

Verlangen Sie bitte Originalmuster
vom Erfinder und Fabrikanten:

K. Mertzluft, Tapissier, Zürich I

Telephon 2284

Spiegelgasse 29

Geschäftsgründung 1865

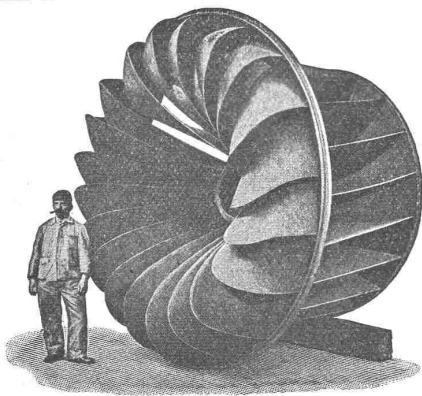

Aktiengesellschaft vormals

Joh. Jacob Rieter & Co, Winterthur.

Turbinen

neuester Konstruktion und höchstem Nutzeffekt
∴ für alle vorkommenden Verhältnisse. ∴

Präzisions-Regulatoren

mit mechanischer und hydraulischer Wirkung.

Transmissionen, Kesselschmiede-Arbeiten.