

Objektyp: **Advertising**

Zeitschrift: **Schweizerische Bauzeitung**

Band (Jahr): **63/64 (1914)**

Heft 23

PDF erstellt am: **08.08.2024**

### **Nutzungsbedingungen**

Die ETH-Bibliothek ist Anbieterin der digitalisierten Zeitschriften. Sie besitzt keine Urheberrechte an den Inhalten der Zeitschriften. Die Rechte liegen in der Regel bei den Herausgebern. Die auf der Plattform e-periodica veröffentlichten Dokumente stehen für nicht-kommerzielle Zwecke in Lehre und Forschung sowie für die private Nutzung frei zur Verfügung. Einzelne Dateien oder Ausdrucke aus diesem Angebot können zusammen mit diesen Nutzungsbedingungen und den korrekten Herkunftsbezeichnungen weitergegeben werden. Das Veröffentlichen von Bildern in Print- und Online-Publikationen ist nur mit vorheriger Genehmigung der Rechteinhaber erlaubt. Die systematische Speicherung von Teilen des elektronischen Angebots auf anderen Servern bedarf ebenfalls des schriftlichen Einverständnisses der Rechteinhaber.

### **Haftungsausschluss**

Alle Angaben erfolgen ohne Gewähr für Vollständigkeit oder Richtigkeit. Es wird keine Haftung übernommen für Schäden durch die Verwendung von Informationen aus diesem Online-Angebot oder durch das Fehlen von Informationen. Dies gilt auch für Inhalte Dritter, die über dieses Angebot zugänglich sind.

# Schweizerische Bauzeitung

**Abonnementspreis:**

Schweiz 25 Fr. jährlich  
Ausland 30 Fr. jährlich

**Für Vereinsmitglieder:**

Schweiz 20 Fr. jährlich  
Ausland 24 Fr. jährlich  
sofern beim Herausgeber  
abonniert wird

**WOCHENSCHRIFT**

**FÜR BAU-, VERKEHRS- UND MASCHINENTECHNIK**

GEGRÜNDET VON A. WALDNER, ING. HERAUSGEBER A. JEGHER, ING., ZÜRICH

Verlag des Herausgebers. — Kommissionsverlag: Rascher & Cie., Zürich und Leipzig

**ORGAN**

**Insertionspreis:**

4-gespalt. Pettzeile oder  
deren Raum . . . 30 Cts.  
Haupttitelzeile . . . 50 Cts.

Inserate ausschliesslich  
an Annoncen-Expedition  
**Rudolf Mosse, Zürich**  
und deren Filialen und  
Agenturen

DES SCHWEIZ. ING.- & ARCHITEKTEN-VEREINS & DER GESELLSCHAFT EHEM. STUDIERENDER DER EIDG. TECHN. HOCHSCHULE.

**Personen- u. Waren-Transmissions-      **AUFZÜGE**      Elektrische Hydraulische**

**SCHINDLER & CIE. - LUZERN**

Gegr. 1874 Gegr. 1874

**Rova      Strebel      Catena**

Kessel                                  Kessel                                  Kessel

für Zentralheizung und Warmwasserversorgung

**Strebelwert Zürich**



Schutzmarke Schutzmarke



**Fensterstoren**  
mit und ohne automatischer Ausstellvorrichtung. Patent 23445.  
**Mertzlufft, Zürich I,** Spiegelgasse 29  
**Möbelfabrik.** Rindermarkt 26  
**Markisen- und Storenfabrik** Gegründet 1865

**Feuchte Mauern**

lassen Sie isolieren durch  
**GYSEL & ODINGA**  
Asphaltfabrik Käpfnach  
Horgen-Zürich

**Kanalisation** behandelt als Spezialist und Civil-Ingenieur  
**H. Streng, St. Moritz.**

Fabrik elektrischer Apparate  
**Sprecher & Schuh**  
A.-G.,  
**Aarau**

Komplette Schaltanlagen  
**Starkstrom-Apparate**

bis 80,000 Volt  
bis 4000 Amp.

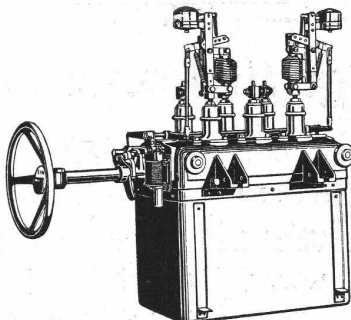

Automatische Oelschalter

## Mise au concours de travaux

La Direction du 1<sup>er</sup> arrondissement des chemins de fer fédéraux à Lausanne, met au concours la fourniture et le montage de la charpente métallique de l'aile Est du nouveau bâtiment aux voyageurs de Lausanne.

Poids approximatif 78 tonnes.

Les plans et cahiers des charges peuvent être consultés au bureau N° 142 du bâtiment d'administration II des CFF, à Lausanne, où l'on peut aussi se procurer la formule de soumission.

Les plans peuvent aussi être adressés contre remboursement de fr. 10 aux constructeurs qui en feront la demande.

Les offres devront parvenir à la Direction soussignée le 19 juin 1914 au plus tard, sous pli fermé portant la suscription „Lausanne charpente“.

Les soumissionnaires restent liés par leur offre jusqu'au 15 août 1914.

Lausanne, le 23 mai 1914.

Direction du 1<sup>er</sup> arrondissement des chemins de fer fédéraux.

## Neubau Töchterpensionat Theresianum Ingenbohl (Kanton Schwyz)

Die Maurer-, Granit- und Eisenbetonkonstruktionsarbeiten, sowie Eisenlieferung (T- und U-Eisen) sind zu vergeben. Die Unterlagen können vom 23. Mai ab gegen eine Depotgebühr von Fr. 30.— beim bauleitenden Architekten, Herrn Gustav Doppler in Basel, Mühlheimerstrasse 73, bezogen werden.

Reflektanten, wollen ihre Anmeldung zur Teilnahme an der Submission dem Architekten zugehen lassen, worauf ihnen gebührenfrei die Submissionsbedingungen zugestellt werden.

## Hasler A.-G., Bern

vorm. Telegraphen-Werkstätte von G. Hasler — Gegründet 1852

### Telephon- und Telegraphen-Apparate

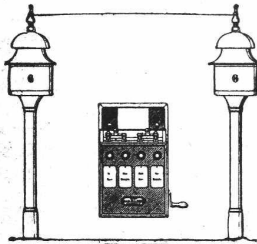

Spezielle  
Telephone für Starksromanlagen

Elektrische Block-  
u. Signal-Apparate  
für Eisenbahnen

## Verzinkerei Zug A.-G. in Zug

Telephon Nr. 341. — Telegramm-Adresse: Verzinkerei Zug.

Verzinkte, lackierte und rohe Blech-  
waren, Blecharbeiten jeder Art für  
die Industrie usw.

### Lohnverzinkung

(Feuerverzinkung i. Vollbad). Mit den neuesten Maschinen  
und Einrichtungen versehenes Etabl. Geleise-Anschluss.

## Sponagel & Co., Zürich

Baumaterialien

Spezialgeschäft für keramische  
**Boden- und Wandbeläge**  
**Kunstglasurplatten : Wandbrunnen**  
**Mutz-Keramik.**

Generalvertreter erstklassiger Fabriken.  
Kunstgerechte Ausführung der Versetzarbeiten durch  
eigene, geschulte Facharbeiter.

Kataloge und Preislisten zu Diensten.  
Reichhaltige Muster-Ausstellung Sihlquai 139—143.

## Internationale Baumaschinenfabrik A.-G.

NEUSTADT an der Haardt

vorm. W. L. Velten

Tel. 39. Teleg.-Adr.: Ibag. Filiale: Korntal bei Stuttgart. Tel. 3

**Zementrohr-Press- und Ausform-  
Maschine D. R. P.** auch Patent, für ovale und  
runde Rohre.  
**Strassen-Automobil-Steinbrecher** System  
Velten, Modell 1910. Selbstfahrend bis 40 cbm Schotter pro Tag.  
**Steinbrecher** für Strassen-, Eisenbahn- und Betonschotter,  
Leistung 15—300 cbm pro Tag.  
**Feinbrecher** System Velten, Modell 1912, für Beton, Eisenbeton  
und Sand, 16—60 cbm pro Tag.  
**Beton-Mischmaschine** System Velten, von 40 bis 300  
cbm tägliche Leistung.  
**Spezial-Maschine** für Untergrund-, Eisenbahn- und  
Tunnelbauten.

Kies-, Wasch- und Sortiermaschinen Walzwerke, Mahlgänge, Aufzüge,  
Elevatoren, Hebezeuge, Saug- und Druckpumpen, Dampfkräne, Bauwerk-  
zeuge, Transportgeräte in prima I. Qualität. Komplette Einrichtungen für  
Hoch- und Tiefbau, Wasserhaltungen, Sand-, Beton- und Schotter-Zer-  
kleinerungsanlagen, Kies-, Wasch- und Betonieranlagen für jede gewünschte  
Tagesleistung. Die Velten'schen Anlagen haben sich in der Praxis vor-  
züglich bewährt und erzielen 50—100 Prozent höhere Leistung.  
Auf Wunsch liefern wir kompl. Einrichtungen zur Miete mit Vorkaufrecht.  
Auf vorherige Anzeige können Maschinen in unseren Fabriken Neustadt  
an der Haardt sowie Korntal bei Stuttgart im Betrieb vorgeführt werden.

Rationellste und hygienische Beleuchtung  
mit Diffusoren von

Ritter & Uhlmann, Basel

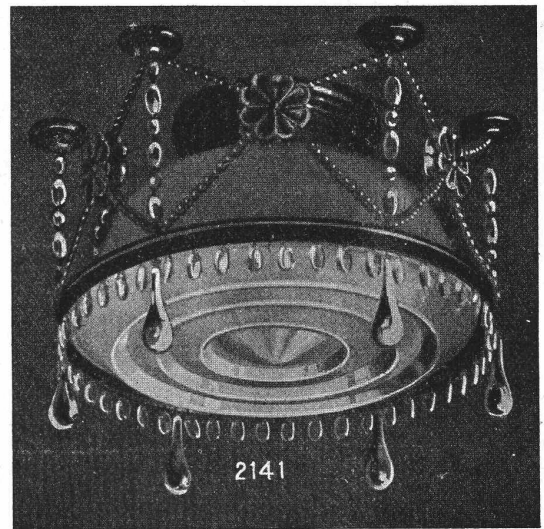

2141

Schweizer Patent Nr. 52792 Deutsches Patent Nr. 230677  
Oesterr. Patent Nr. 53406 Englischs Patent Nr. 6081  
Amerikanisches Patent Nr. 993877 etc. etc.

# Bevor Sie Bauten beginnen

vergessen Sie nicht, für die notwendigen Transport-Anlagen, Bau-Maschinen und Werkzeuge die Verkaufs- u. Mietspreise d. Rollmaterial- u. BaumaschinenAkt.-Ges. „RUBAG“, Zürich, Seidengasse 16, einzufordern; es liegt dies in Ihrem eigenen Interesse, auch wenn Sie kostenlos für Sie die

## Kataloge der „RUBAG“ verlangen!

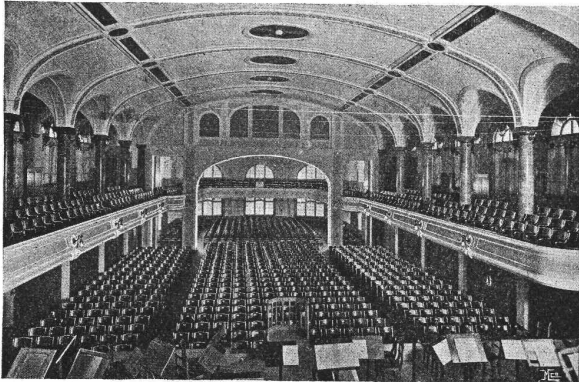

Tonhalle St. Gallen — Möbliert 1909

## Aktien-Gesellschaft Möbelfabrik Horgen-Glarus in Horgen

Telephon Nr. 10 — Gegründet 1880 — Telegr.: Stuhlfabrik Horgen

**Erzeugnisse:** Mobiliar aus gesägtem, sowie aus massiv gebogenem Holz (sogen. Wienermöbel) für Innenräume, Restaurants, Speisesäle, Cafés, Confiseries, Vestibules, — Gärten, Theater, Konzertsäle und Kinematographen. —

Massenbestuhlungen.

Grösste Leistungsfähigkeit.

Konkurrenzpreise.

# King's Patent-Flammrohrkessel

mit Wasserzirkulationsrohr.

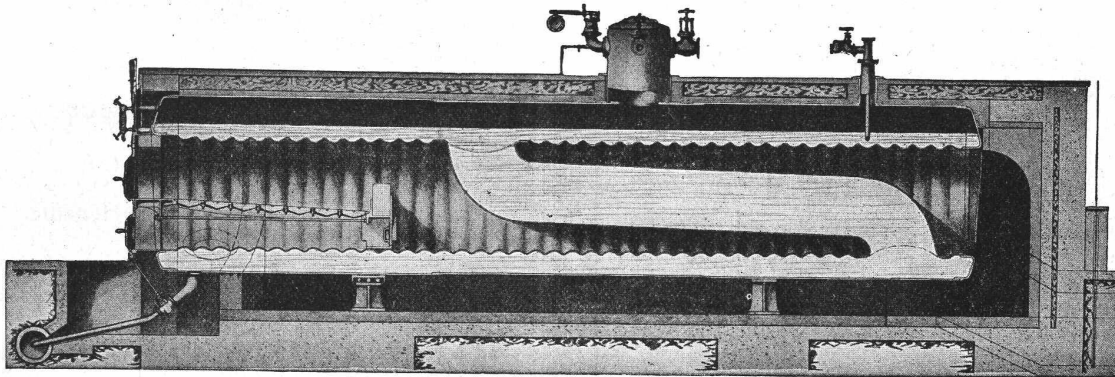

Hervorragende Neuerung im Dampfkesselbau. Intensivste Wasserzirkulation.

90 Prozent Mehrleistung bei gleichbleibendem Nutzeffekt gegenüber den bisherigen Flammrohrkesseln.

Kürzeste unter Drucksetzung. — Vollkommenste Temperatur-Ausgleichung.  
Höchstes Verdampfungsvermögen. — Kein Kesselsteinansatz.

Man verlange ausführlichen Prospekt von der

## Maschinenfabrik King & Co., A.-G., Zürich

## Plan-Konkurrenz

zur  
Erlangung von Planentwürfen  
für

### eine neue Kirche und ein neues Pfarrhaus in Lyss, Kanton Bern

Die Kirchgemeinde Lyss eröffnet einen architektonischen Wettbewerb unter den seit wenigstens einem Jahre im Kanton Bern niedergelassenen schweizerischen Architekten zur Einreichung von Entwürfen für eine neue Kirche und ein neues Pfarrhaus. Dem Preisgerichte, bestehend aus den Herren Architekten Ed. Joos in Bern, O. Pflighard in Zürich und Professor Rittmeyer in Winterthur, wird zur Honorierung der prämierten Entwürfe die Summe von Fr. 4400 zur Verfügung gestellt. Die vom Preisgerichte genehmigten Bedingungen für den Wettbewerb können samt dem Bauprogramm und dem Situationsplan beim unterzeichneten Präsidenten des Kirchgemeinderates bezogen werden. Termin für die Einreichung der Entwürfe: **30. Sept. 1914.**

Lyss, den 30. Mai 1914.

Namens des Kirchgemeinderates,

Der Präsident:

**J. Brechbühler**, a. Sek.-Lehrer.

Der Sekretär:

**M. Billeter**, Pfarrer.

## Bau-Ausschreibung

Die Sennereigenossenschaft Bütschwil hat den Bau einer  
**neuen Käserei**

zu vergeben. Plan und Bauvorschriften können bei Bezirkstierarzt **Schönenberger**, zum **Bahnhof Bütschwil**, eingesehen werden, welcher auch allfällige Uebernaahmsofferten entgegennimmt.

Dieselben sind bis zum **12. Juni, abends**, schriftlich einzu-reichen.

Die Sennereigenossenschaft.

## Kirche Fluntern

Die Ausstellung der für die Kirche Fluntern eingelangten Projekte geht mit dem **3. Juni** zu Ende. Es wird ersucht, die nicht prämierten Projekte in der Zeit vom **4. bis zum 11. Juni**, jeweilen vormittags, im Polytechnikum abholen zu lassen. Wenn Zusendung gewünscht wird, bitten wir um Einberichtigung der Adresse. Die bis zum **11. Juni** verbleibenden Projekte werden unter Eröffnung der Kennvortumschläge den betreffenden Konkurrenten zugestellt.

Zürich-Fluntern, 3. Juni 1914.

Die Kirchenbaukommission.

## RAG-PUMPE

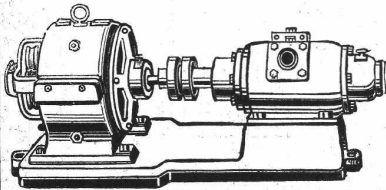

zur  
Wasser-Versorgung

von  
Privathäusern, Villen,  
Gärtnereien etc.

**RICH. KLINGER**

G. m. b. H.  
Gumpoldskirchen, N.-Ö.

## BAU- U. MÖBELSCHREINEREI

**H. HARTUNG**

ZÜRICH 7 :: HEGIBACHSTR. 47

GESAMTER INNENAUSBAU  
WOHNUNGS-AUSSTATTUNG  
BÜRO- U. BIBLIOTHEKMÖBEL  
:: EINZEL-AUSFÜHRUNG ::

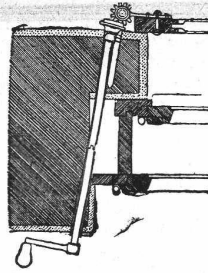

## Fensterladen- Innenöffner

und Feststeller **D. R. G. M.**

Bestes und billigstes System, tausendfach be-währt. Prospekt kostenlos.

**Fritz Kühne, Dresden A 19**

## F. GAUGER & C<sup>o</sup> ZÜRICH

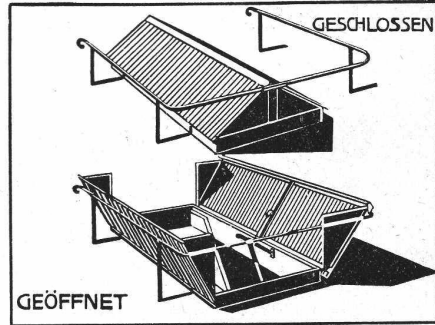

DECKEL FÜR  
TERRASSEN-AUSGÄNGE  
(EIGENES SYSTEM)

Buenos Aires 1910: **Goldene Medaille.**

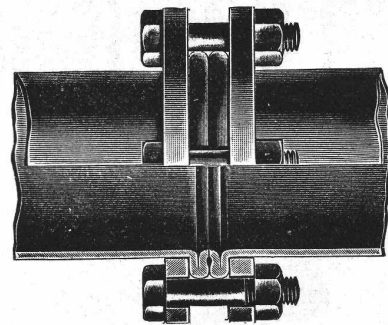

Düsseldorf 1902: **Goldene Staats-Medaille.**

## Mannesmannröhren- Werke, Düsseldorf

liefern

### Rohrleitungen für Hochdruck

aus nahtlosem Mannesmann-Stahlrohr  
mit patentierter Doppelbördel-Flansch-  
Verbindung u. a. Verbindungs-Arten.

**Grosse Längen. Höchste Betriebs-Sicherheit.**

Vertreter:

**Bernh. Meyer, Postf. Bahnhof, Zürich.**



3 Löffelbagger } zur Zeit in der Schweiz  
2 Eimerkettenbagger } im Betrieb.

# Bagger

für elektrischen, Dampf- und Explosionsmotor-Betrieb.  
Konstruktion Orenstein & Koppel.

Eimerkettenbagger  
Löffelbagger  
Schwimmbagger.

Verkauf und Vermietung von Baggern, sowie Rollbahnmaterialien jeder Art.

Schweizerische Aktiengesellschaft

**Orenstein & Koppel**  
Zürich 1.

# F & S - Kugellager

Vollendete  
Konstruktion

Höchste  
Auszeichnungen

Höchste  
Präzision

ca. 4000  
Angestellte

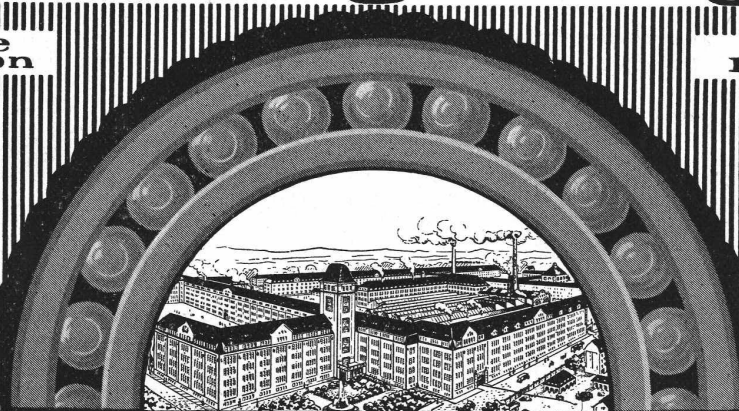

Schweinfurter Präzisions Kugellager-Werke

## Fichtel & Sachs

Größte u. älteste Kugellager-Spezialfabrik der Welt  
Kataloge und Kostenanschläge gratis!

# Max Friedrich & Co., Leipzig-Plagwitz W.

Maschinen-  
Fabrik,

42jährige Spezialität.

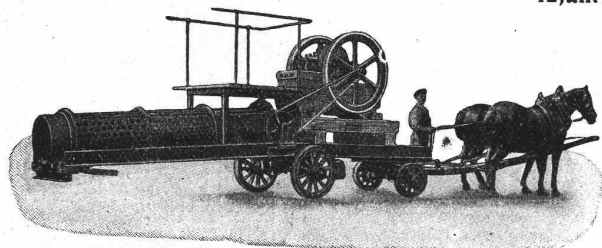

Ortsfeste und fahrbare Sandmahlanlagen.  
Automobilsteinbrecher, Schotteranlagen auf Automobilen.

## Ortsfeste, fahrbare Schotteranlagen

mit Patentsteinbrecher in neuester verbesserter  
Konstruktion mit doppelseitig schwingender und  
dabei das Material durchreißender Brechbacke,  
erzielt bei hervorragender Leistung einen möglichst  
gleichmäßigen Bruch.

Ueber 300 Patentsteinbrecher in kurzer Zeit geliefert.  
Erstklassige Referenzen. 1a Zeugnisse.

Zerkleinerungsanlagen — Mahlanlagen — Sieb-  
anlagen — Kieswaschanlagen  
Benzinlokomotiven — Dampflokomotiven



**COVENTRY**  
**Geräuschlose Kettenantriebe**  
 Vorteilhafteste Kraftübertragung für Maschinen aller Art.

Wenig Raum beanspruchend  
 Beste Kraftausnützung  
 Geräuschlos  
 Haltbar

**Coventry Chain Co. Ltd., Coventry**  
 (England)

**AMSLER & CO., FEUERTHALEN**  
 Generalvertreter für die Schweiz.  
**Kataloge und Offerten kostenlos.**

**Senking-Kochapparate**  
 Bamberger, beroi & Co., Zürich



**Patentverkauf  
 oder Lizenzerteilung**

Für die folgenden Patente betreffend verschiedene Erfindungen bezüglich

**Dampfturbinen**  
 (Gasturbinen) und  
**elektr. Maschinen**

werden Käufer od. Lizenznehmer gesucht:

Nr. 39491, 39500, 39501, 39649, 39650, 40090, 40091, 42939, 43085, 43092, 43846, 47030, 47169, 51329, 51330, 55605, 55617, 56011, 56210, 56919, 56920.

Gefl. Offerten erbeten an  
**Aktiebolaget Ljungströms**  
 Angturbin, Finspong,  
 Schweden.

**KOCHHERDFABRIK  
 "ZAEHRINGIA"  
 Freiburg - Schweiz**

Grösste Special-Fabrik der Schweiz



moderner  
 Küchen-Einrichtungen  
 für Hôtels, Restaurants,  
 Anstalten, Private, etc.

Kostenvoranschläge u.  
 Ingenieurbesuch gratis.

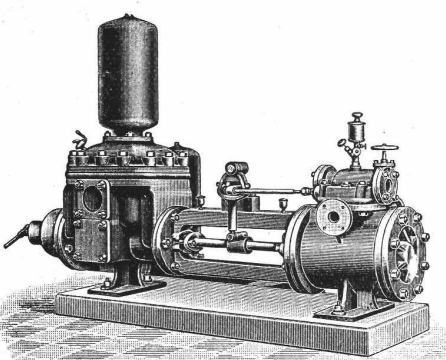

**Schäffer & Budenberg**  
 G. m. b. H.  
 Filiale Seebach  
 Post- und Bahnstation Oerlikon

**Kesselspeise-  
 Pumpen.**

**Schweiz. Landesausstellung  
 1914**



„Das ist Qualität Arbeit!“

**Modelle  
 jeder Art**

Rheinische Modellbauanstalt,  
 A. Schumann, Düsseldorf.  
Gegründet 1882.

Vertreter: Ingenieur W. Thiele,  
 Zürich, Gessner-Allee 28

# Asphalt-, Beton- & Holzpfälsterungs-Arbeiten

— aller Art —

**Koch & Cie., vormals E. Baumberger & Koch, Basel**



Holzzement- und Dachpapp-Dächer, Asphalt-Kegelbahnen, Asphalt-Parkett, Plättchen-Beläge

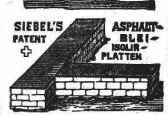

Siebel's Asphalt-Blei-Isolierungen gegen Feuchtigkeit :: Isolierungen gegen Wärme und Kälte mit imprägnierten Korkplatten. — Mehrjährige Garantie für alle Arbeiten.

## SILICIUM-CARBID

zur Vermeidung der Abnützung und des Glitschigwerdens von **Cementböden, Cementstufen, hydraulisch gepressten Bodenplatten** etc. Ferner für **Cementarbeiten** jeglicher Art, besonders für **Wasser-Druckanlagen** aus Beton, zur Verhinderung des Auswaschens etc. **liefert billigst**

**Elektrizitätswerk LONZA A.-G., BASEL.**

**Zementwarenfabrik**

**Bangerter, Hs. & Fr. Schärer**  
Rapperswil am Zürichsee

ältestes und besteingerichtetes Geschäft der Ostschweiz. — Telephon Nr. 48

**Spezialitäten:** Portland-Zementröhren nach Pat. 21362 —  
Kunststeine für Fassaden, Tür- u. Fenstereinfassungen etc.  
— Imitation von Granit, Bollinger, Muschelkalkstein etc.  
— Zementbausteine und Bodenplatten in 44 Dessins.  
Geleise-Anschluss. Fahrbare Krane.

## DELTA-METALL

**Gußstücke** jeder Grösse nach Modellen.  
**Schmiedestücke** jeder Art nach Zeichnung.  
**Gepreßte Stangen und Profil-Leisten,**  
**Gesenk-Schmiedestücke** in verschiedenen  
Legierungen von höchster Festigkeit und  
Dehnung.

**Deutsche Delta - Metall - Gesellschaft**  
Alexander Dick & Co., Düsseldorf - Grafenberg.

# GIESSEREI BERN IN BERN

## Konstruktionswerkstätten

Werk der Gesellschaft der L. von Roll'schen Eisenwerke

liefert als Spezialität:

**Zahnradbahnmaterial, Hebezeuge, Eisenbahnmaterial,**  
Standseilbahnen, Schleusen- und Wehreinrichtungen

Telegramme:  
Giesserei Bern

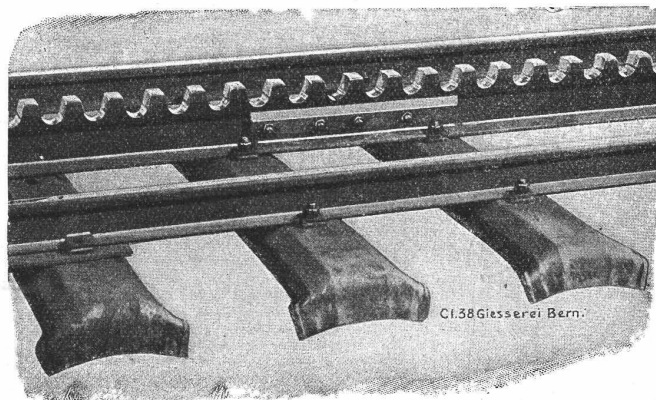

Telephon 1066

Cl. 38 Giesserei Bern



Als Vertreter des Stahlwerks-Verband Düsseldorf für Rillenschienen-Oberbau liefern wir:

**Rillenschienen** mit den dazugehörigen Laschen  
und sonstigem Kleineisenzeug,  
und als Vertreter der Phönix-Werke in Ruhrort:

**Weichen u. Kreuzungen** hierzu. Wir empfehlen  
uns ferner zur Lieferung von **Eisenbahn-Oberbaumaterial**

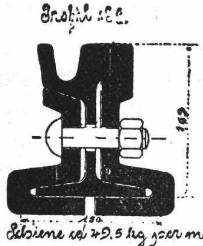

als: **Stahlschienen, Flusseisenschwellen, Kleineisenzeug, Weichen, Kranen, Drehscheiben, Schiebebühnen, Personen-, Gepäck- und Güterwagen etc.** für Normal-, Sekundär- und Bergbahnen.

Für Offertstellung in diesen Materialien, Einsendung von Zeichnungen, Anfertigung kompletter Oberbaupläne halten wir uns empfohlen

**Fritz Marti Akt.-Ges. Bern.**

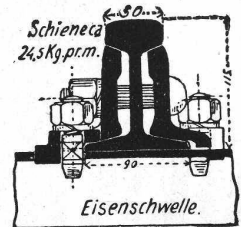

Südportal des Hauenstein-Basis-Tunnels.

**Julius Berger**  
Tiefbau-Aktiengesellschaft  
Berlin W 50 (Wilmerdorf)  
Rankestraße 17

Fernsprech-Anschluß:  
Pfalzburg 4227 u. 4228

Zweig-Niederlassungen in Olten  
(Schweiz), Hamburg u. Bromberg

Unternehmung für Eisenbahnbauten, Straßenbauten und Wasserbauten aller Art, insbesondere Ausführungen umfangreicher Erd- und Felsen-Arbeiten, Naß- und Trockenbaggerungen und Tunnelbauten

# Franz Méguin & Co. A.-G.

1000 Arbeiter

Dillingen-Saar.

Kapital M. 3 000 000

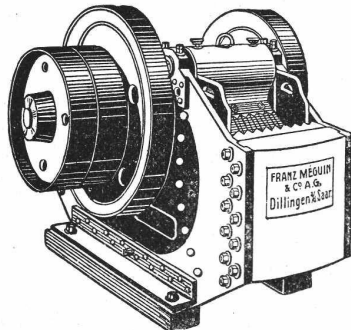

Backenbrecher

mit zerlegbarem, bruchsicherem Gehäuse aus Dillinger Panzerstahl

Auf der Werkbundaustellung in Köln sind unsere Brecher und Siebtrommeln D.R.G.M. ausgestellt.

## Kies- u. Steinbrech-Anlagen

mit bruchs. Backenbrechern, Rundbrechern und Walzwerken für Schotter, Betonkies, Mauersand und Terrazzo.

Kugelmühlen	Trommelmühlen	Rohrmühlen
Schleudermühlen	Schlagkreuzmühlen	
Siebtrommeln	Transportbänder	Becherwerke
Schüttelsiebe	Windsichter	

**Trockenanlagen** für Sand, Kies, Kohle etc. etc.

Gelochte Hartstahl-Bleche