

Objektyp: **Advertising**

Zeitschrift: **Schweizerische Bauzeitung**

Band (Jahr): **95/96 (1930)**

Heft 17

PDF erstellt am: **13.09.2024**

### **Nutzungsbedingungen**

Die ETH-Bibliothek ist Anbieterin der digitalisierten Zeitschriften. Sie besitzt keine Urheberrechte an den Inhalten der Zeitschriften. Die Rechte liegen in der Regel bei den Herausgebern. Die auf der Plattform e-periodica veröffentlichten Dokumente stehen für nicht-kommerzielle Zwecke in Lehre und Forschung sowie für die private Nutzung frei zur Verfügung. Einzelne Dateien oder Ausdrucke aus diesem Angebot können zusammen mit diesen Nutzungsbedingungen und den korrekten Herkunftsbezeichnungen weitergegeben werden. Das Veröffentlichen von Bildern in Print- und Online-Publikationen ist nur mit vorheriger Genehmigung der Rechteinhaber erlaubt. Die systematische Speicherung von Teilen des elektronischen Angebots auf anderen Servern bedarf ebenfalls des schriftlichen Einverständnisses der Rechteinhaber.

### **Haftungsausschluss**

Alle Angaben erfolgen ohne Gewähr für Vollständigkeit oder Richtigkeit. Es wird keine Haftung übernommen für Schäden durch die Verwendung von Informationen aus diesem Online-Angebot oder durch das Fehlen von Informationen. Dies gilt auch für Inhalte Dritter, die über dieses Angebot zugänglich sind.

# SCHWEIZERISCHE BAUZEITUNG

WOCHENSCHRIFT FÜR ARCHITEKTUR / INGENIEURWESEN / MASCHINENTECHNIK  
REVUE POLYTECHNIQUE SUISSE

ORGAN DES SCHWEIZERISCHEN INGENIEUR- UND ARCHITEKTEN-VEREINS  
UND DER GESELLSCHAFT EHEMAL. STUDIERENDER DER EIDG. TECHN. HOCHSCHULE  
GEGRÜNDET 1883 VON ING. A. WALDNER / HERAUSGEGEBEN VON ING. C. JEGHER

Vereins-Mitglieder, beim Verlag: Schweiz 32 Fr.,  
Ausland 40 Fr. jährl.; Nicht-Mitglieder: Schweiz  
40 Fr., Ausland 50 Fr., bei der Post abonniert  
40 Fr. / Einzel-Nummern 1 Fr. zuzüglich Porto

VERLAG CARL JEGHER, ZÜRICH  
Dianastrasse 5 / Postcheck VIII 6110  
Tel.: Selnau 45.07 ■ In Kommission  
bei Rascher & Cie., Zürich u. Leipzig

Inserate durch die Aktiengesellschaft der Unter-  
nehmungen RUDOLF MOSSE, Zürich / Die  
vierspaltige Colonelzeile 50 Cts., Titelseite  
80 Cts., ausl. Anzeigen 60 Cts., Titelseite 1 Fr.

## Holzrolltore



für  
Garagen  
Remisen  
Lagerhallen

sind solid & isolieren gut.

★

Wilh. Baumann Rolladenfabrik Horgen

## STREBEL

KESSEL FÜR ZENTRALHEIZUNGEN  
BUREAUX: ZÜRICH 1, TORGASSE 2

## HEIZUNG UND LÜFTUNG

HEINRICH LIER, INGENIEUR

TELEPHON: SEL. 92.05

ZÜRICH

BADENERSTRASSE 440

Schnelle Ausführung von  
**Eisenkonstruktionen**  
Eisenbaugesellschaft Zürich  
in Zürich

Vereinigte Werkstätten Löhle & Kern A.-G. für  
Eisenbau und W. Koch & Cie., Abt. Eisenbau

# BURCKHARDT

Kolben- und Rotations-  
Maschinen  
50 jährige Erfahrung

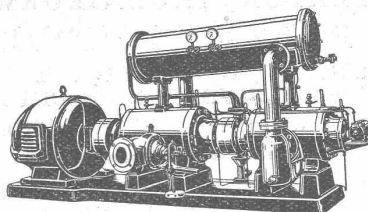

Riemenantrieb oder direkte  
Kupplung mit Motoren  
Erstklassige Ausführungen

## KOMPRESSOREN — VAKUUMPUMPEN

MASCHINENFABRIK BURCKHARDT A. G. BASEL

### ERNST HABERER & CIE. BERN

empfehlen ihre hervorragenden

## STUCK- DEKORATIONEN

(Spezialfabrikat „STUCCOLIN“)

Aufträge direkt nach unseren Katalogen, sowie Arbeiten nach besonderen Entwürfen und Plänen werden prompt ausgeführt. Spezielle Zusammenstellungen aus unseren Katalog-Motiven für Decken, Wände etc. jeder Art und Grösse werden nach erhaltenen Unterlagen kostenlos gemacht. Bestens bewährt und eingeführt haben sich unsere TROCKENSTUCK-PLATTEN (10 bis 20 mm dick) und unsere TROCKEN-RABITZ-ARBEITEN als Verschalungen - Unterzüge - Ventilationskanäle und -Gitter - Kasettendecken mit oder ohne Plafondgrund etc.

Vorteilhafte Konditionen  
KATALOGE zur Verfügung

Verlangen Sie Zeichnungen und Vorschläge unserer  
neuzeitlichen und modernen Stuck-Dekorationen

Autogene Schweissanlagen, Dissou-Anlagen,  
Zusatz-Schweissmaterial, Schweissarbeiten  
**TANKS, Konstruktionen**

**GEBR. BAUHOFFER, OLTEN**

Prospekte zu Diensten Gegr. 1880 Telephon 18

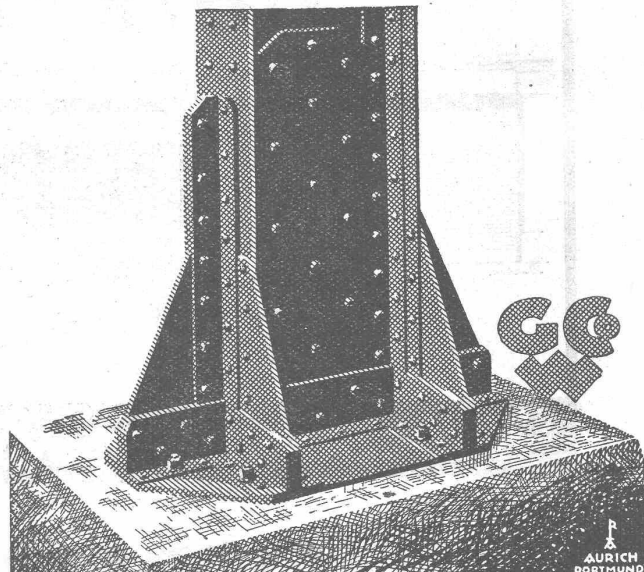

## EISEN- KONSTRUKTIONEN

HOCHBAUTEN · MASTE · BLECHARBEITEN  
PROJEKTE · STATISCHE BERECHNUNGEN

**GEILINGER u. CO**  
**WINTERTHUR**

## Spezialbefon A.G. Kunststeinwerke

Saad (St. Gallen) - Telephon Nr. 34

### Basaltolit-Treppen und Beläge

granithart und gleitsicher

sind eine unserer **Spezialitäten**, die sich in Schulen, Krankenhäusern, Banken, Anstalten und andern öffentlichen sowie privaten Gebäuden **mit starkem Verkehr vorzüglich bewährten**.

Gerauhf, geschliffen und maffiert in diversen Tönungen.

# POHLIG

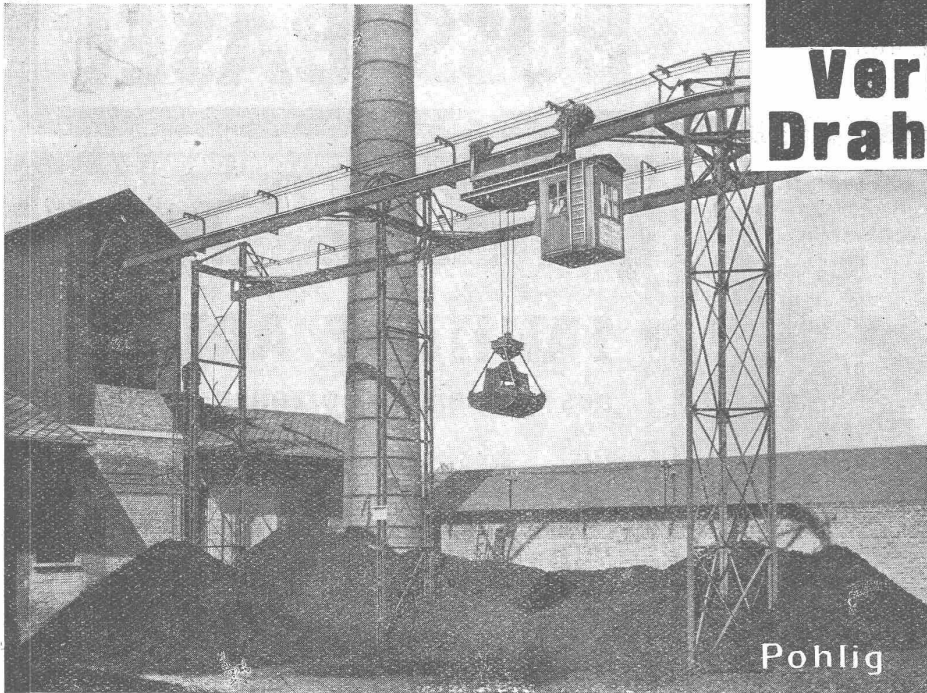

## Verladeanlagen Drahtseilbahnen

Das Bild veranschaulicht eine Elektrohängebahn mit Führerstandskatze und Zweiseilgreifer für Kesselbekohlung. Stündliche Leistung: 14 t Braunkohle.

**In über 55 Jahren unseres Bestehens bauten wir mehr als 6000 Drahtseilbahnen, Förder- und Verladeanlagen**



**J. POHLIG AKTIENGESELLSCHAFT  
KÖLN-ZOLLSTOCK**

Vertretung für die Schweiz:  
FR. WALDHERR, ZÜRICH, SEEFELDSTR. 120

## KRUPP GRUSONWERK MAGDEBURG

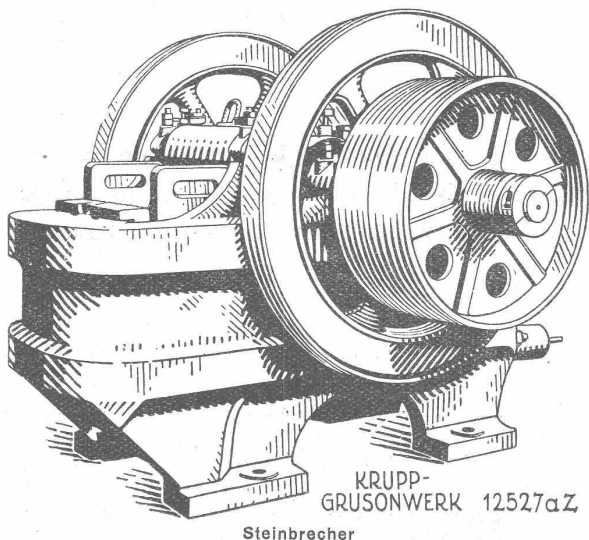

**D**ie Industrie der Steine u. Erden,  
die chemische Industrie,  
die Düngemittel-Industrie,  
bevorzugen

## KRUPP-ZERKLEINERUNGS- ANLAGEN

Man kennt die Sorgfalt, mit der Projekte unter Berücksichtigung höchster Wirtschaftlichkeit der Anlagen von uns ausgearbeitet werden.

VERTRETER:

**SPOERRI & Co., ZÜRICH**

Walchestr. 27

# Behälterbau

Druckrohre, Tanks, Silos, Bunker, Kessel, Blecharbeiten, Gasbehälter etc.

Brücken-, Hoch- u. Industriebauten, Masten, Stauwehre, Krane, Fenster, Tore, Türen

# BUSS & BASEL

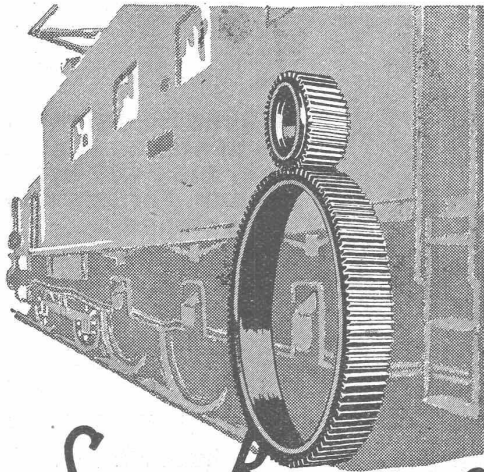

**SAUTER, BACHMANN & CO**  
**ZAHNRÄDER-FABRIK-NETSTAL**

Telephon Nr. 444

*Fabrikation von Zahnrädern, für jeden Verwendungszweck. Langjährige Erfahrungen in der Kraftübertragung vermittels Zahnräder jeder Art. Verzahnen eingesandter Radkörper. Beratung und Kostenvoranschläge bereitwilligst.*

GESELLSCHAFT DER LYON-ROLLSCHEN EISENWERKE  
**CLUS**  
 EISENWERK CLUS IN KLUS (N.T. SOLOTHURN)

## SANITÄRE ARTIKEL

aus Gusseisen, porzellan-emailliert

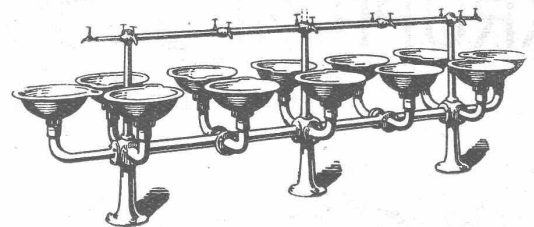
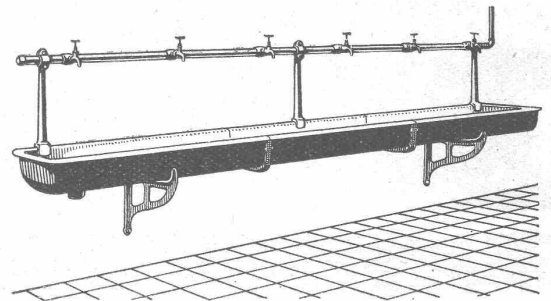

**Washbecken, Spülbecken, Ausgussbecken**  
**Waschtische, Wandbrunnen, Waschröge**  
**Reihenwaschanlagen, Konsolen, u. s. w.**

Katalog Nr. 213 auf Verlangen

## Asphalt-Kochkessel



*Dachdeckeröfen*  
*Asphaltdarren*

**Kesselschmiede Richterswil**

## BLITZ-GERÜST

OHNE STANGEN

das Ideal aller Gerüste für Fassaden von Wohn- und Geschäftshäusern, Kirchen und für Innen-Räume, wie Kirchen- und Saaldecken, Treppenhäuser usw.

Mietweise Erstellung für Um- und Neubauten durch:

**GERÜSTGESELLSCHAFT A. G.**  
**ZÜRICH 7** **ALTSTETTEN**

Tel.: Hottingen 21.24

Tel.: Uto 52.09

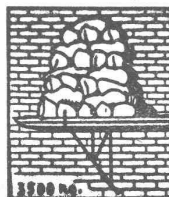

Sowie durch folgende Baugeschäfte:

Zürich: Fietz & Leuthold A.-G.  
 Zürich: Fr. Erismann, Ing.  
 Winterthur: J. Härling  
 Andelfingen: E. Landolt-Frey  
 Bern: Kurt Rieser  
 Luzern: E. Berger  
 Bubikon: A. Oetiker  
 Basel: Eug. Berli  
 Glarus: Karl Schweizer-Stüssy

Hochdorf: Aug. Ferrari  
 Genf: Ed. Cuénod S. A.  
 Neuhausen: Ad. Osswald  
 Herisau: H. Müller  
 St. Gallen: Sigris, Merz & Co.  
 Olten: Otto Ehrensperger  
 Solothurn: F. Valli  
 Biel: Otto Wyss

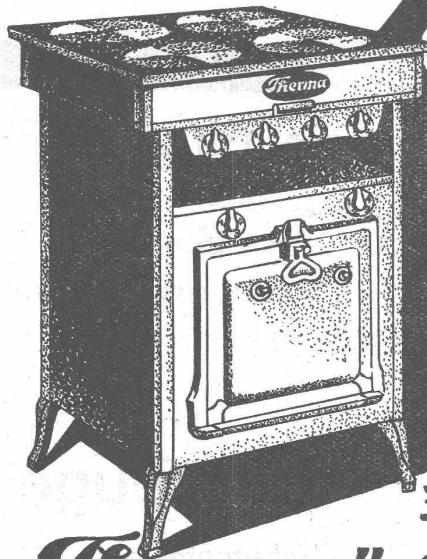

ELEKTR. KOCHHERDE

# Therma

Robuster Bau. Bequeme  
Reinigung. Grösste Dauer-  
haftigkeit der Kochplatten  
und Schalter.

„Therma“-FABRIKATE WERDEN NACHGEAHMT  
JEDOCH IN QUALITÄT & AUSFÜHRUNG NICHT ERREICHT

## „Therma“ A.-G. Schwanden (Glarus)

Besichtigen Sie unsern Stand No. 911, Halle III, an der diesjährigen Mustermesse in Basel

WIE VERLEIHE ICH DEM BETON DAS  
SEINEM GEFÜGE ENTSPRECHENDE  
AUSSEHEN?

DURCH BEHANDLUNG MIT CONTEX

einem Lack, der kurz vor dem Betonieren auf  
die glatte Schalung gestrichen wird. Er verzögert  
das Abbinden an der Berührungsstelle. Sofort  
nach dem Ausschalen wird gebürstet oder mit  
kräftigem Wasserstrahl abgespritzt, womit das  
natürliche Gefüge des Betons zu Tage tritt.

Alleinvertrieb durch CONTEX S.A., GENÈVE  
Case Rive 244

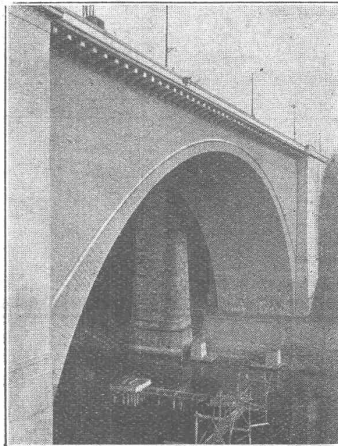

LORRAINEBRÜCKE  
IN BERN

PROJEKT UND  
BAULEITUNG:

MAILLART, INGR.

KLAUSER UND  
STREIT, ARCH.

AUSFÜHRUNG:  
LOSINGER U. CIE.

Der beste Schutz für Fassaden sind

# Muresco

# Fassit



in allen Nuancen oder farblos als Bindemittel erhältlich. — Assortiertes Lager in erprobten, lichteichten  
Muresco- und Fassit-Buntfarben. Einfachste Zubereitung. Verlangen Sie die Preise. Langjährige Erfah-  
rungen. Mit jeder Auskunft und Beratung zu Diensten.

**Rupf & Schneider A. G., Farbenfabrik, Zürich 8**

Höschgasse 74-76 — Telephon Hottingen 62.46



# Trockenanlagen

für Holz, Leder, Papier, Wolle, Garne, Stoffe, Teigwaren, Photoplatten, etc., erstellt die

## Ventilator A.-G., Stäfa-Zürich

Ueber 10,000 lufttechnische Anlagen geliefert — Prospekte auf Wunsch

# Gesellschaft der L. von Roll'schen Eisenwerke, Gerlafingen

Gegründet 1823

## Werk „Giesserei Bern“

Gegründet 1823

in Bern

Konstruktionswerkstätten,  
Eisengiesserei



Verladeanlage im Hafen von Bilbao.

## Hebezeuge

Eisenbahnmaterial  
Schützenanlagen und  
Wehreinrichtungen  
Zahnradbahnmaterial  
Standseilbahnen  
Kabelbaggeranlagen  
Allgem. Maschinenbau



Telegramme: Giesserei Bern  
Telephon: Bollwerk 50.66

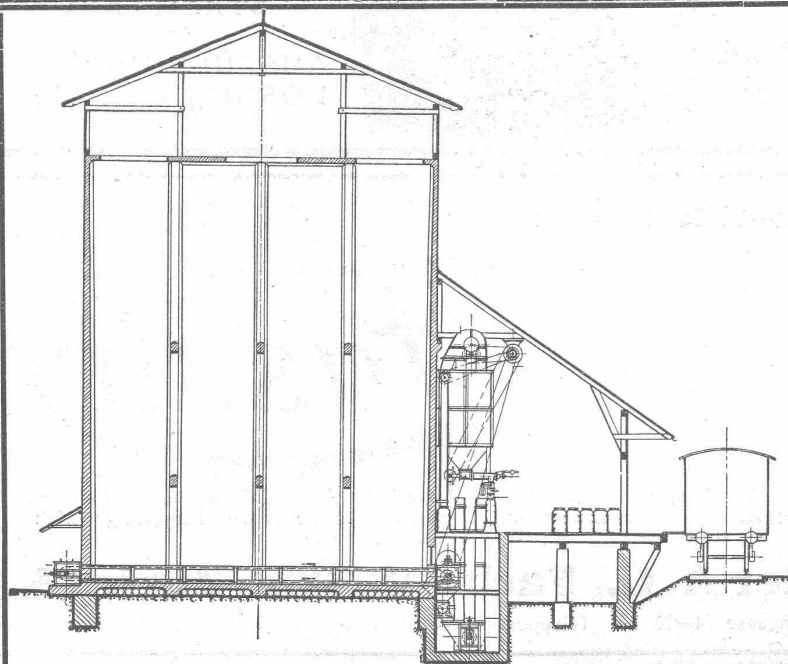

## DAVERIO & C<sup>IE</sup> A.-G. ZÜRICH

erstellen auf Grund langjähriger Erfahrungen

## Automatische SILO-Entleerungen

für Cement- und Kalkfabriken  
mit und ohne Absackvorrichtung

Erste Referenzen  
im In- und Ausland

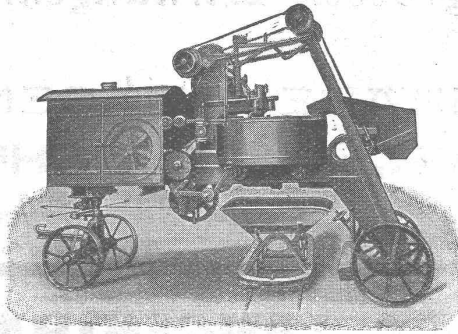

**Erhöhte Betonfestigkeit bei geringem Zementverbrauch und kurzer Mischdauer**

wird erreicht durch den

**Gegenstrom-Schnellmischer**

„PATENT EIRICH“

Vollkommenste Mischmaschine in Qualitätsausführung. Ueberall in Dauerbetrieb hervorragend bewährt.

Alleinherstellerin:

Maschinenfabrik Gustav Eirich, G. m. b. H., Hardheim 82 (Nordbaden)

Generalvertreter für die Schweiz:

J. Alf. BRUNNER, Dipl.-Ing., LUZERN (Tel. 665), Gesegnetmattstr. 3

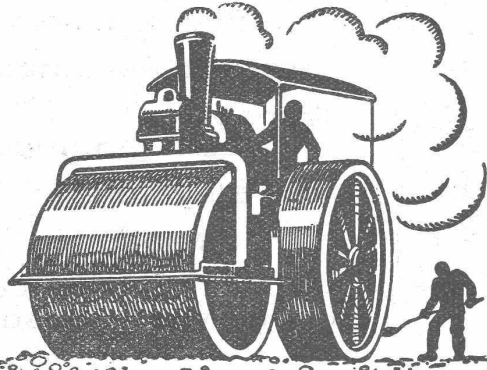

**Schweizerische Stuga**  
Strassenbau - Unternehmung A. - G.

<b>ALPNACH</b> BAHNHOFPLATZ TEL.: 7	<b>BERN</b> LAUPENSTR. 8 TEL.: BOLLWERK 34.33	<b>ZÜRICH</b> STEINWIESSTR. 45 TEL.: H. 48.01
<b>LAUSANNE</b> RUE D'ETRAZ 20 TEL.: 22.028	<b>OLTEN</b> RÖMERSTR. 14 TEL.: 7.89	<b>BASEL</b> RHEINLÄNDERSTR. 3 TEL.: SAPRAN 28.90
<b>AARAU</b> IGELWEID 32 TEL. 16.33	<b>FRAUENFELD</b> SÄGEGASSE TEL. 711	<b>CHUR</b> U. BAHNHOFSTR. 280 TEL. 147 (-81)
<b>NEUCHÂTEL</b> RUE ST-HONORÉ 7 TEL. 998	<b>SITTEN</b> RUE DU MIDI TEL. 461	<b>LUGANO</b> CORSO PESTALOZZI 5 TEL. 11.58
		<b>BIEL</b> NEUGASSE 6 TEL. 20.77

**Topeka-Beläge**

**A. Schmid's Erben, Zürich**

Asphalt - Geschäft Gegründet 1865 Telefon 5.21.08

Ausführung aller vorkommenden

**Gussasphaltarbeiten**

für Hoch- und Tiefbau

Ersteller der **Fundament-Isolierungen** gegen Grundwasser bei den Neubauten:

Bankgebäude Leu & Co., A.-G., Zürich im Jahre 1914  
Schweiz. Nationalbank Zürich im Jahre 1920 : Eidgen. Grossflugzeughalle Dübendorf im Jahre 1922 : Heizraum der Zentralwerkstätte Seefeld der Zürcher Strassenbahn im Jahre 1923 : Neubau Schweizer. Volksbank im Jahr 1923

PRO  
TRA

Dieser BETON ist wasserdicht, weil

**TOXEMENT**

beigemischt wurde - das amerikanische Dichtungsmittel!

Die Fundamente der höchsten amerikanischen Wolkenkratzer wurden grösstenteils mit TOXEMENT gegen die zerstörende Wirkung des Meerwassers abgedichtet.

2 kg Toxement auf 2 Säcke Portland Cement machen jeden Beton gegen Wasser undurchlässig. Fachmännische Auskunft durch die

STANDARD LACK- & FARBENWERKE ZÜRICH ALTSTÄDTEN  
GENERALVERTRETER FÜR DIE SCHWEIZ DER  
TOCH BROTHERS - GEGR. 1848 NEW-YORK LONDON ROM BERLIN



*Ein grosser Wirkungskreis!*  
*Ein weites Erfahrungsgebiet!*

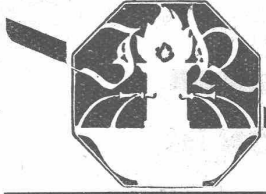

FÜR ERSTKLASSIGE SANITÄRE ANLAGEN  
**JOS. ROTHMAYR, ING., ZÜRICH**

Gessnerallee 40

Telephon: 210 76.33

**U. AMMANN, Maschinenfabrik A.G., LANGENTHAL**

**Scheibenbrecher „HECLA“**

für grosse Leistungen

**besonders geeignet zur Herstellung von Splitt.**

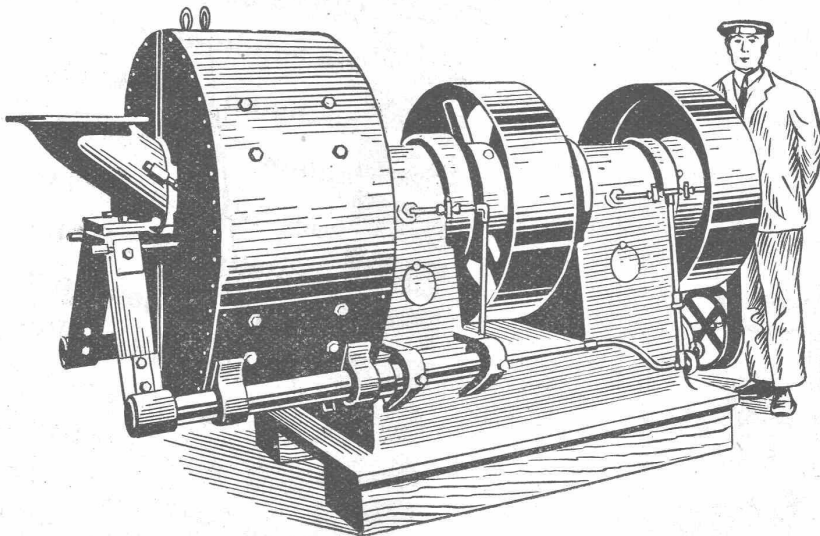

- Backenbrecher
- Sandwalzwerke
- Sortiertrommeln
- Waschmaschinen
- Transport-  
Einrichtungen
- Elevatoren
- Löffelbagger
- Alle Maschinen für den  
modernen Strassen-  
bau
- Rohöl-Motoren

Internationale Ausstellung Barcelona 1929: **GRAND PRIX**

GEGEN: **KÄLTE**  
**WÄRME**  
**SCHALL**

**KORK** PLATTEN  
SCHALEN  
SCHROT

KORKSTEINWERKE A.-G.

**KÄPFNACH-HORGEN**

# Uto Aufzug- & Kranfabrik A. Altstetten (Zürich)

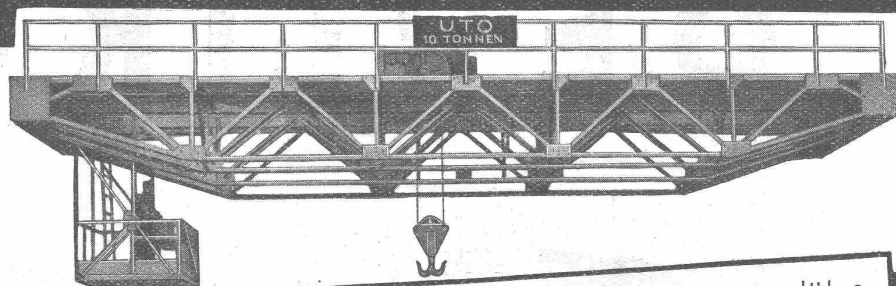

**KRANE** aller Systeme und Tragkräften für Werkstätten, Giessereien, Lagerplätze  
**VERLADEANLAGEN** mit Selbstgreifer modernster Konstruktion  
**TRANSPORTANLAGEN - ELEKTROZÜGE - ELEKTROKATZEN**  
**AUFZÜGE** für jeden Zweck, Spezialabteilung f. d. **WARTUNG** v. Aufzügen jeden Systems

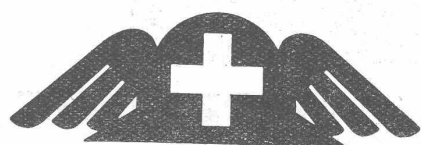

## Architekten, Baumeister, Ingenieure!

Besuchen Sie die

**Schweizer Mustermesse, Basel**  
 26. April bis 6. Mai 1930

Die Baugruppe zeigt neueste Maschinen und Baumaterialien

Einfache Bahnbillets gelten auch für die Rückfahrt innert sechs Tagen  
 Einkäuferkarten sind durch die Aussteller und die Messe-Direktion erhältlich

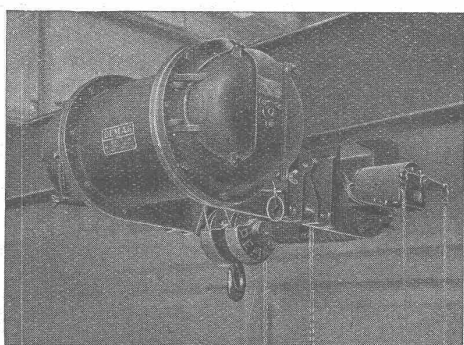

„Kurze Katze“, für Kurven bis 3 m Radius.

## DEMAG ELEKTROZÜGE

Spezialausführung „Kurze Katze“, grösste Ersparnis an Bauhöhe.

HEBEZEUGE VON WELTRUF

**ING. G. BÄUMLIN  
LUZERN**

TELEPHON Nr. 40



## für Bedachungen und Isolierungen

grau, glatt und grün schiefer besandet  
 Muster gratis.

20jährige Bewährung

## W. Frick-Glass

Asphalt- und Teerprodukte  
 ALTSTETTEN-ZÜRICH  
 Telefon: UTO 50.64

**PATENTTE**  
 ERWIRKT H. KIRCHHOFER  
 ZÜRICH LOEWENSTR. 51

## Treib-Riemen

GOLDENE MEDAILLE an der Intern. Ausstellung in Barcelona  
**E. Weiss, Affoltern a. A.**  
 Telefon 49

# Joh. Müller Centralheizungen als Spezialität

RÜTI (ZCH) TEL. 30 • ZÜRICH 1. BELLEVUE. TEL. HOTTINGEN 324 • CHUR. TEL. 160

# MASCHINENFABRIK OERLIKON OERLIKON

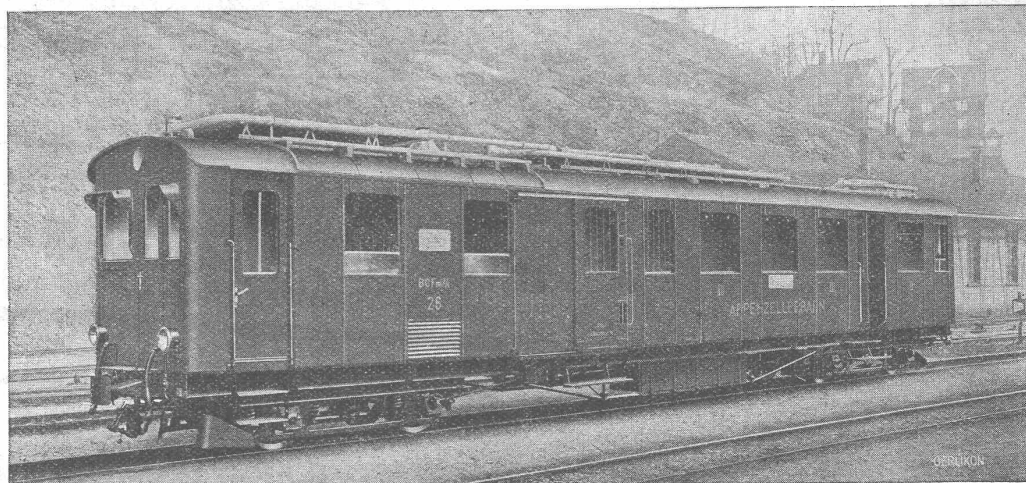

## DIESEL-ELEKTRISCHE TRIEBFAHRZEUGE LOKOMOTIVEN - MOTORWAGEN

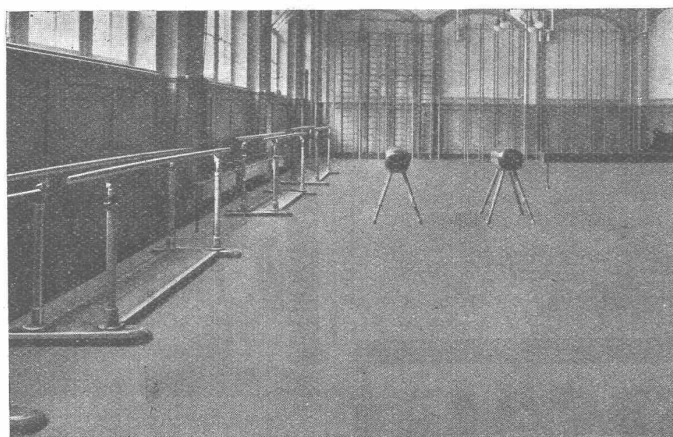

Korklinoleum in einer Turnhalle

DAS LINOLEUM  
als

### Turnhallen-Bodenbelag

ist ein wichtiges Turngerät geworden; die rythmischen Uebungen stellen an den Boden ganz andere Forderungen als der altgewohnte Betrieb von Frei- und Geräteübungen.

Das „Bodenturnen“ muss auf einem sauberen, elastischen Belag geübt werden können, ohne dass ein unangenehmes Kältegefühl für den Körper entsteht. Unsere Korklinoleum-Sorten und Korkment-Muster, als schalldämpfende und federnde Unterlage, werden in jedem Fachgeschäft gerne vorgelegt.

Auskunft in allen Linoleum-Fragen erhalten Sie bereitwillig von der

**LINOLEUM**

**AKTIENGESellschaft**

**GIUBIASCO**

**VERKAUFSZENTRALE BASEL**

Schweizer  
Mustermesse  
Basel

Halle II  
Stand 658

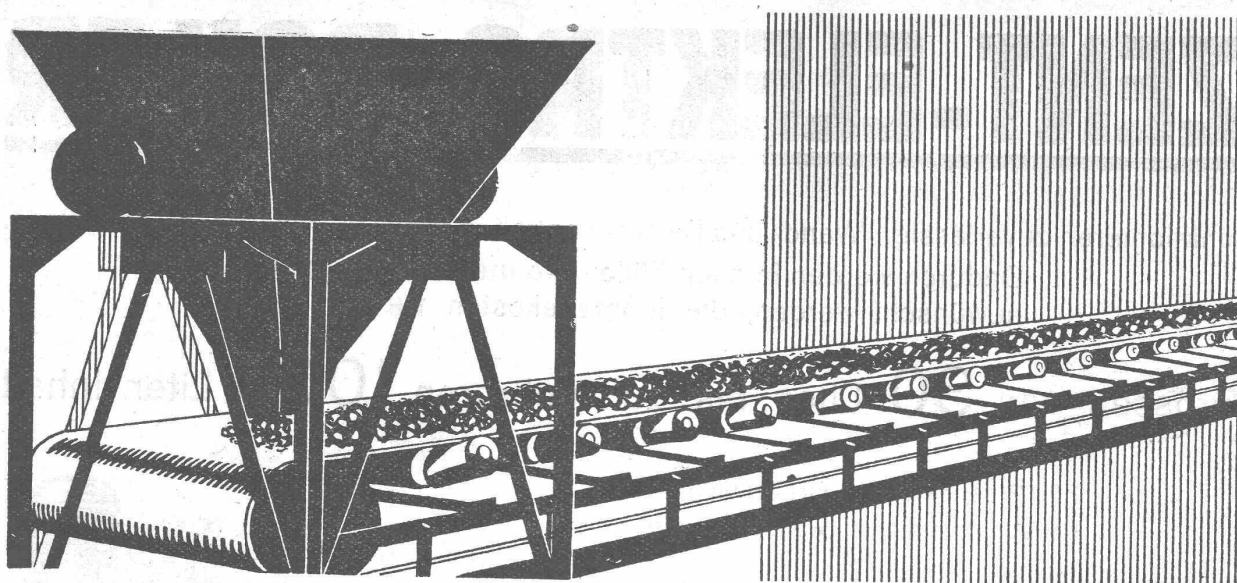

# Warum verlangen Sie von Ihren Arbeitern

das mühsame Verladen und Befördern von Materialien wie Kohle, Koks, Kies, Sand, Getreide und anderer Massengüter? Installieren Sie Goodrich-Transportbänder mit scharfen Kanten und langfasrigen, mit Spezial-Gummimischung imprägnierten Baumwoll-Einlagen, die mit einer äusserst widerstandsfähigen Gummidecke überzogen sind und den schwersten Anforderungen genügen.

Sie erzielen damit bedeutende Ersparnisse und erhöhen die Rentabilität wesentlich.

## TRANSPORT-BÄNDER u. ELEVATOR-GURTEN GOODRICH

Sté. Fse. B. F. GOODRICH, Zürich

# ZENT-ELEKTRO-BOILER

funktionieren zuverlässig. Wand- und Badeboiler haben **zwei** Warmwasser-Anschlüsse. Dadurch werden in allen Fällen, wo mehrere Zapfstellen gewünscht werden, die Montagekosten **verbilligt**.

Grössen von **30** Liter bis zu mehreren **1000** Liter Inhalt

Für Prospekte und Gratisauskunft  
beliebe man sich zu wenden an die

Elektrizitätswerke und Installateure

oder direkt an die

## ZENT A.-G. BERN

(Ostermundigen)

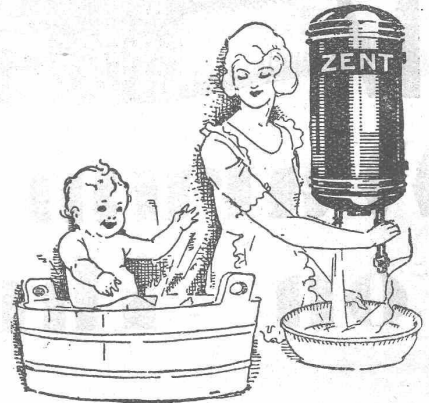

# lichtreklame

konturenlichtkörper

neon-  
helium-  
wolfram-

## leuchtröhren

die reklame  
moderner richtung

# siemens

elektrizitäts-erzeugnisse a.g.

abteilung: siemens-schuckert

**zürich 1**

löwenstrasse 35

unverbindliche  
ingenieurberatung  
und kostenlose  
ausarbeitung von  
offerten

