

Objektyp: **Advertising**

Zeitschrift: **Schweizerische Bauzeitung**

Band (Jahr): **97/98 (1931)**

Heft 25

PDF erstellt am: **08.08.2024**

Nutzungsbedingungen

Die ETH-Bibliothek ist Anbieterin der digitalisierten Zeitschriften. Sie besitzt keine Urheberrechte an den Inhalten der Zeitschriften. Die Rechte liegen in der Regel bei den Herausgebern. Die auf der Plattform e-periodica veröffentlichten Dokumente stehen für nicht-kommerzielle Zwecke in Lehre und Forschung sowie für die private Nutzung frei zur Verfügung. Einzelne Dateien oder Ausdrucke aus diesem Angebot können zusammen mit diesen Nutzungsbedingungen und den korrekten Herkunftsbezeichnungen weitergegeben werden. Das Veröffentlichen von Bildern in Print- und Online-Publikationen ist nur mit vorheriger Genehmigung der Rechteinhaber erlaubt. Die systematische Speicherung von Teilen des elektronischen Angebots auf anderen Servern bedarf ebenfalls des schriftlichen Einverständnisses der Rechteinhaber.

Haftungsausschluss

Alle Angaben erfolgen ohne Gewähr für Vollständigkeit oder Richtigkeit. Es wird keine Haftung übernommen für Schäden durch die Verwendung von Informationen aus diesem Online-Angebot oder durch das Fehlen von Informationen. Dies gilt auch für Inhalte Dritter, die über dieses Angebot zugänglich sind.

SCHWEIZERISCHE BAUZEITUNG

WOCHENSCHRIFT FÜR ARCHITEKTUR / INGENIEURWESEN / MASCHINENTECHNIK
 REVUE POLYTECHNIQUE SUISSE

ORGAN DES SCHWEIZERISCHEN INGENIEUR- UND ARCHITEKTEN-VEREINS
 UND DER GESELLSCHAFT EHEMAL. STUDIERENDER DER EIDG. TECHN. HOCHSCHULE
 GEGRÜNDET 1883 VON ING. A. WALDNER / HERAUSGEGEBEN VON ING. C. JEGHER

Vereins-Mitglieder, beim Verlag: Schweiz 32 Fr.,
 Ausland 40 Fr. jährl.; Nicht-Mitglieder: Schweiz
 40 Fr.; Ausland 50 Fr., postamtlich abonniert
 40 Fr. zuzüglich Gebühren. / Einzel-Nr. 1 Fr.

VERLAG CARL JEGHER, ZÜRICH
 Dianastrasse 5 / Postcheck VIII 6110
 Telefon: 34.507 ■ In Kommission
 bei Rascher & Cie., Zürich u. Leipzig

Inserate durch die Aktiengesellschaft der Unter-
 nehmungen RUDOLF MOSSE, Zürich Die
 viergespaltene Colonelzeile 50 Cts., Titelseite
 80 Cts., ausländ. Anzeigen 60 Cts., Titelseite 1 Fr.

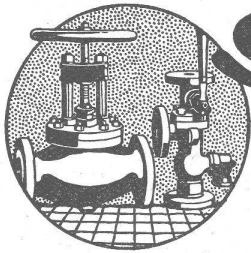

SULZER

ARMATUREN und ROHRLEITUNGSTEILE

für
 Dampf, Wasser, Säuren, Luft etc.

Ausführliche Kataloge auf Verlangen

GEBRÜDER SULZER, AKTIENGESELLSCHAFT, WINTERTHUR

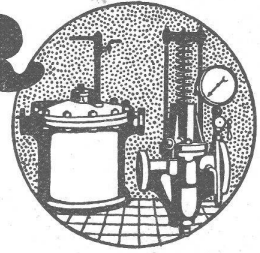

LUXFER

Verlangen Sie Prospekte

ROB. LOOSER & CIE., ZÜRICH

Beton-Gitterfenster für Fabriken
sind billiger als schmiedeiserne

Telephon: 37.295

EISENBETONBAU Industrieanlagen

P. ZIGERLI

Ingenieurbureau - ZÜRICH

Bahnhofstrasse 67 - Tel. 52.984

Internationale Ausstellung Barcelona 1929
 GOLDENE MEDAILLE



HORGEN
 TELEPHON 38

HEINRICH BRÄNDLI

ZÜRICH
 TELEPHON 33.887

Asphalt-, Dachpappen- und Holzcement-Fabrik

Asphalt-Beläge * Asphalt-Isolierungen

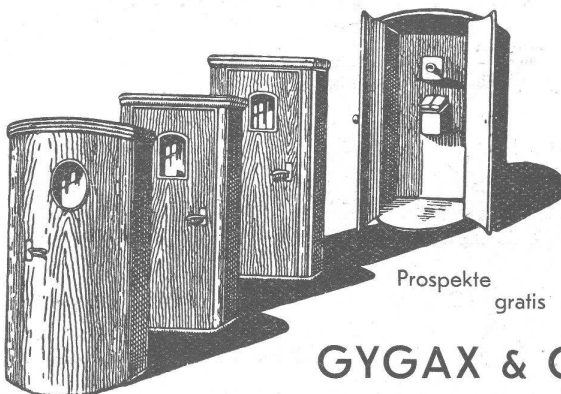

Die

Telephon-Kabine
 „Phonivor“

Prospekte
 gratis

ist schalldicht - staubfrei -
 hygienisch - solid - ohne
 Polster u. äusserst bequem

GYGAX & Co., Möbelfabrik, ALTSTETTEN-ZÜRICH

BAU-U. ISOLIERPLATTEN

Standard HT.C. RINNEN

*Vorzügliches Baumaterial. Chlor- und säurefrei
Isolierend gegen Kälte, Wärme und Schall.*

BAU-U. ISOLIERPLATTENFABRIK & STAFA

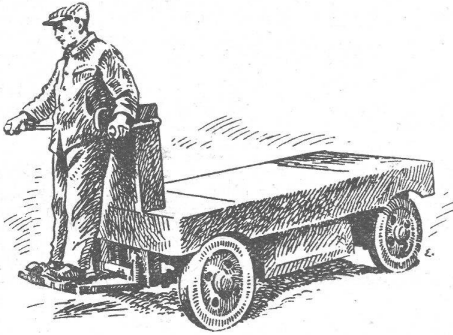

**ELEKTRO-KARREN,
ROLLBAHNEN, gewöhnliche
KARREN oder ein anderes
TRANSPORTMITTEL ?**

Ueber diese Frage beraten wir Sie fachmännisch und sachlich, denn wir bauen alles, Rollbahnen und Karren seit 50 Jahren, Hängebahnen, Luftseilbahnen, Elevatoren und Transporteure ebenfalls seit langer Zeit und als jüngste Spezialität den Elektro-Karren.

EISEN- UND STAHLWERKE

OEHLER & CO., A.-G.
AARAU

HÄNY-ZENTRIFUGALPUMPEN

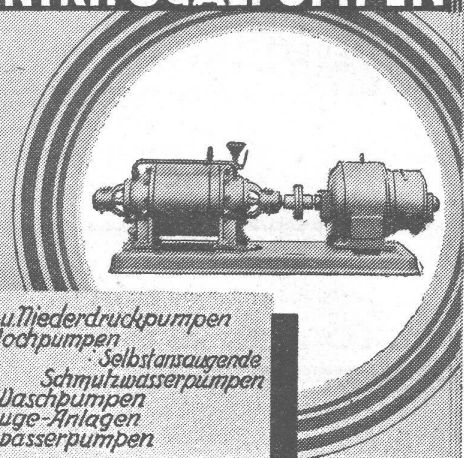

*hoch- u. Niederdruckpumpen
Bohrlochpumpen
Selbstansaugende
Schmutzwasserpumpen
Auto-Waschpumpen
Tiefsauge-Anlagen
Hauswasserpumpen*

E. HÄNY & C^{IE} MEILEN
PUMPENFABRIK

GEGRÜNDET 1875

*Grand Prix
Schweiz. Landesausstellung Bern 1914*

Elektr. Installationen Neuanlagen - Erweiterungen - Reparaturen

Beleuchtungskörper in jeder Ausführung und Preislage

Radio-Apparate neueste Modelle, gut und billig

BAUMANN, KOELLIKER & CO.

A.-G. für elektrotechn. Industrie

ZÜRICH

Sihlstr. 37

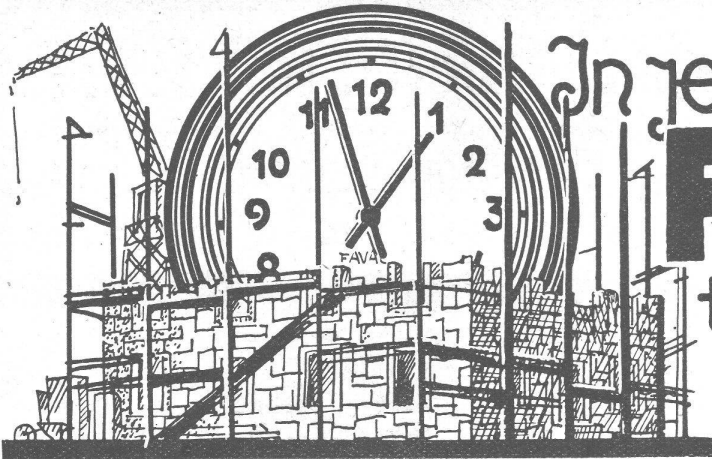

F. Hainel.

In jedem Neubau.....

FAVAG

ELEKTRISCHE UHREN

FAVAG

Fabrik elektrischer Apparate A.-G.
NEUENBURG

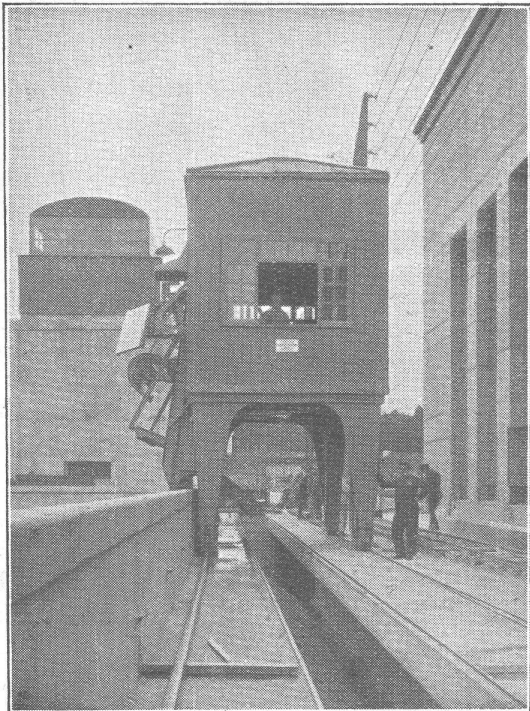

Das Grosskraftwerk Ryburg-Schwörstadt mit 4 Kaplan-turbinen à 250 m³/s mittlerem Wasserverbrauch erhält die wirtschaftlich vorteilhafteste Rechenreinigungsmaschine höchster Leistungsfähigkeit der In- und Aus-landspatente **MASCHINENFABRIK** Gegründet 1850

JONNERET FILS AINÉ, GENÈVE

Beste Lösung aller vorkommenden Aufgaben für Rechenreinigung in Hoch- und Niederdruckwerken.
Kostenlose Beratung und Ausarbeitung von Projekten.

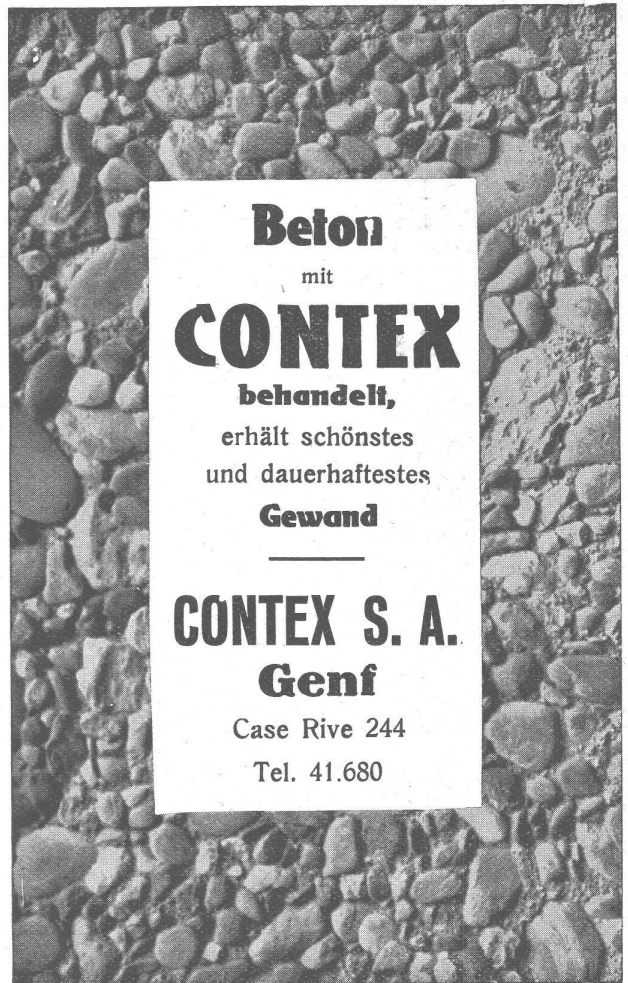

Beton

mit

CONTEX

behandelt,

erhält schönsten
und dauerhaftesten

Gewand

CONTEX S. A.

Genf

Case Rive 244

Tel. 41.680

STEINZEUG

Röhren u. Formstücke, Futter-Tröge. Krippen, Einmachttöpfe etc.

garantiert säurebeständig glasiert

liefern in **erstklassiger Qualität** zu billigsten Preisen:

Schweizerische
Steinzeug-Röhren-Fabrik A.-G.
Schaffhausen

Steinzeugfabrik Embrach A.-G.
für Kanalisation u. chemische Industrie
Embrach (Zürich)



METALLISCHE ZELLENLUFTFILTER S. A. V.

für Lüftungs- und Heizungs-Anlagen, Turbogeneratoren, Kompressoren, Motoren usw.

BESTES FILTER DER GEGENWART

Ventilator A.-G., Stäfa-Zürich

Jos. Rothmayr Ing.

Sanitäre Anlagen
Zentralheizungen



ZÜRICH

Gessnerallee 40
Telephon 57.633

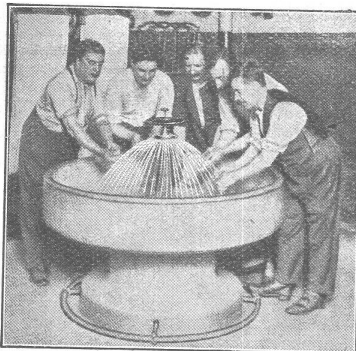

WASCHFONTÄNEN BRADLEY

vorteilhafte
Gruppen-Wasch-
Einrichtungen
für
SCHULEN
ANSTALTEN
FABRIKEN
KASERNEN

ALBERT EIGENMANN
DIPLOM-INGENIEUR E.T.H.

KONSULT. INGENIEUR FÜR
HEIZUNG, LÜFTUNG, SANITÄRES

TELEPHON 878

DAVOS-PLATZ
SCHULSTRASSE 23

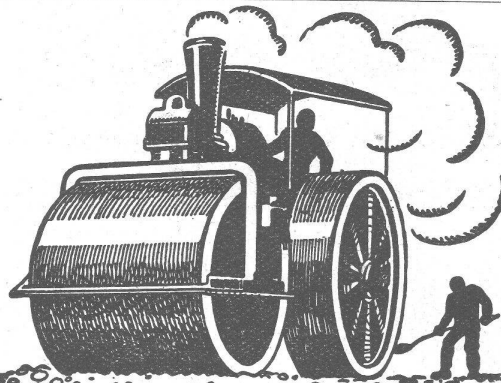

Schweizerische Stuaag

Strassenbau - Unternehmung A. - G.

AARAU IOELWEID 22 TEL. 15.88	ALPNACH BAHNHOFPLATZ TEL. 7	BASEL MARKTHALLE TEL. SAFRAN 28.90	BERN LAUPENSTR. 8 TEL. BOLLWERK 84.33
BIEL NEUENCASSE 6 TEL. 20.77	CHUR U.BAHNHOFSTR.280 TEL. 1.47 (-81)	FRAUENFELD SÄGESTR. TEL. 7.11	ZÜRICH STEINWIESSTR. 40 TEL. 24.881
LAUSANNE RUE D'ETRAZ 20 TEL. 22.028	LUGANO CORSO PESTALOZZI 5 TEL. 11.58	LUZERN BUNDESSTR. 15 TEL. 43.23	NEUCHÂTEL RUE ST-HONORÉ 7 TEL. 9.98
OLTEN RÖMERSTR. 14 TEL. 7.88	SCHWYZ TEL. 1.22	SITTEN RUE DU MIDI TEL. 4.61	SOLOTHURN ZUCHWILSTR. TEL. 8.58

ST. GALLEN

FREIBURG

Nacovia-Beläge

Guss-Asphalt- Arbeiten

für Hoch- und Tiefbau

erstellen mit aller Garantie für kunstgerechte und dem jeweiligen Zwecke angepasster Ausführung

A. SCHMID's ERBEN, ZÜRICH
Asphaltgeschäft Gegr. 1865 Telephon: 32.108

Joh. Müller

Centralheizungen
als Spezialität

RÜTI (ZCH) TEL. 30 • ZÜRICH 1, BELLEVUE TEL. HOTTINGEN 324 • CHUR. TEL. 160

ALUMINIUM

Silumin / Anticorodal / Avional / Aluman

Fabrik  Marke

Blech- u. Band-Walzwerke / Draht- u. Profil- u. Röhren-Ziehwerke
Giessereien für Sand- u. Kokillenguss / Autogen-Schweisserei
Konstruktionen / Technische Artikel / Niete etc.

Baugeländer und Bedachungen
Riemenscheiben „STANDARD“

Aluminiumwarenfabrik Gontenschwil A. G.
MENZIKEN (Aargau)



ISOLAN
HOLZFASERPLATTE

BEZUGSQUELLEN:
 BASEL: Sperrholz A.-G.
 BERN: Steimle & Cie., Sperrholzlager Bern
 LAUSANNE: Leuba & Cie.
 LUZERN: K. Herzog-Elmiger
 WINTERTHUR: Biele & Co.
 ZÜRICH: Kuchler & Co., A.-G.

Das neuzeitliche Isolierbauholz
für neuzeitliche Bautechnik.

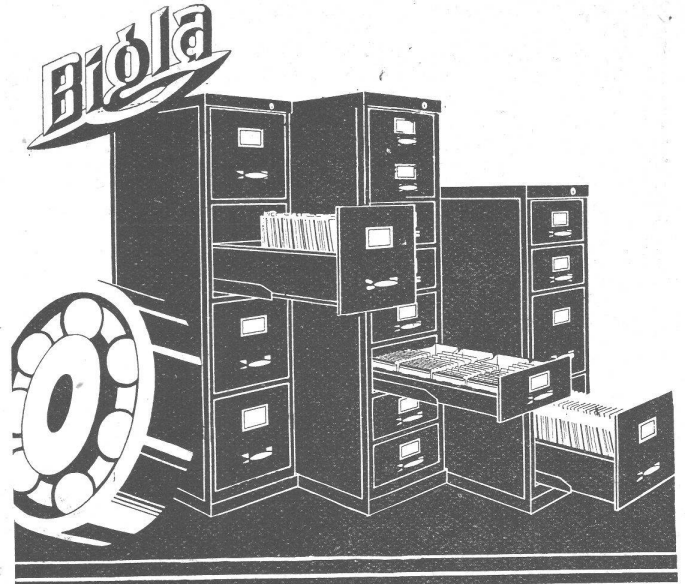

Die Schubladen der „Bigla“-Stahlmöbel gleiten auf unverwüstlichen, patentierten Kugellagerführungen spielend leicht und ohne Lärm, selbst bei schwerer Belastung. Sie können glatt und ohne jeden Anschlag herausgezogen werden. Für tadellose Ausführung wird jede Garantie übernommen.

Bigler, Spichtig & Cie. A.-G. Biglen-Bern

Schweiz. Sprengstoff A.G. Cheddite & Dynamit

Fabriken in Liestal und Isleten (Kt. Uri) Bureau in Liestal Telephon 182
Telegr.-Adr.: Cheddite Liestal

liefert die bewährten

Sicherheitssprengstoffe: { **Gelatine Telsit, Spezial Gelatine Telsit, Cheddite und Gelatine Cheddite, sowie ungefrorenbare Dynamite und Sprenggelatine**

Prima Sprengkapseln in Kupfer und Aluminium, Zündschnüre und Zubehör

Generalvertreter für die französische Schweiz: **Petitpierre Fils & Cie., Neuchâtel**

BLECHKONSTRUKTIONEN

EISEN- &

*Eiserne Türen und Türzargen Kipptore und Verschlüsse für
 Schaufenster-Anlagen Garagen, Pat. No. 137161
 Blechbiege-Arbeiten Briefkasten-Anlagen*

JUL. HAEDRICH, ZÜRICH 4
Telephon 32.550

Centralheizungen

Ventilations-, Entnebelungs-, Trocken-, Warmwasserbereitungs-Anlagen / Pat. Centralapparate für Heizung, Befuchtung, Ventilation und Kühlung für die Textilindustrie

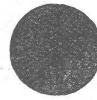

**J. RUCKSTUHL
BASEL**

Aktiengesellschaft, Fabrik für Centralheizungen

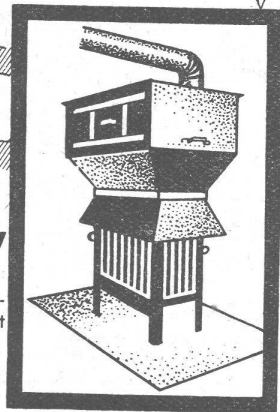
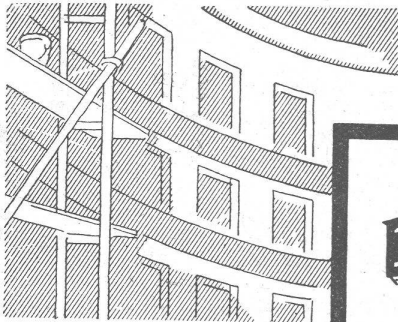

„BERNO“

Der im In- und Auslande patentierte Austrocknungsapparat

**billiger
besser
rascher**

Fachleute bestätigen ausnahmslos diese Vorteile des „BERNO“. Prospekt mit Preis unverbindlich für Interessenten durch:



INGENIEUR - BERN
Berchtoldstrasse Nr. 39
Telefon Bollwerk 48.85

Kantons-Lizenzen zu vergeben

SILIN-MINERALFARBEN

WETTERFESTES UND LICHTECHTES MATERIAL FÜR FARBIGE FASSADEN

Neue Farbkarte, Preisliste etc. durch das Generaldepot f. d. Schweiz

**E. KELLER & CO., Johannesgasse 6,
ZÜRICH 5**

TELEPHON 33.442



„PIEUVRE“-Treibriemen

für jeden Antrieb!

Bei über 4000 Anlagen bewährt. — Garantiert volle Kraftübertragung ohne Spannrolle auch bei grossen Uebersetzungen.

**RAUCH & CO
A.-G. MEILEN**

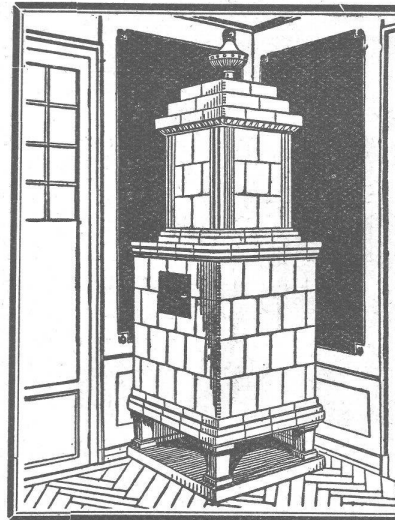

Kachel-Ofen

**in jeder
Ausführung**

**Ofenfabrik
Kohler A.G.**

Metz bei Biel



Gebr. Demuth

Telephon 170 **Baden** Telephon 170

Fabrik für

**Moderne Blechbearbeitung
Patent. gepresste Treppen
Bauschlosserei**

**Eisenkonstruktionen
Patentierete Kessel**

II. Abteilung

**Sanitäre Einrichtungen
Elektrische Boyler und
Zentralheizungen**

GEMA-TOR

FÜR
GARAGEN,
WERKSTÄTTEN
MAGAZINE

BILLIG - BEQUEM
RAUMSPAREND

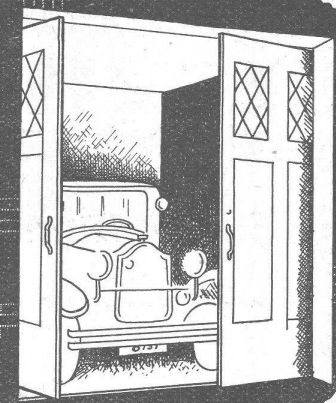
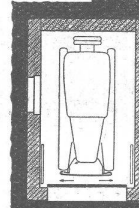

**G
EILINGER & CO
WINTERTHUR**



Gebrüder HOTZ Zürich

Elektrische Unternehmungen



Verlangen Sie unverbindlich diesen Prospekt. Reich illustriert, wird er Sie über alles Wissenswerte im Wasserversorgungsbau aufklären.

Muß Ihre Trinkwasseranlage vergrößert werden? Entspricht Ihre Brauchwasserversorgung nicht mehr dem heutigen Bedarf? Dann telefonieren Sie Zürich 53.838. Projektierung und Ausführung von Grundwasserfassungen ist unser Spezialgebiet.

A.G. Adolf Guggenbühl, Ingenieur, Zürich
WASSER

Selbstentlüftende Heberleitungen mit maximalem Wirkungsgrad, Quell- und Seewasserfassungen, Schnellfilter, Pumpwerke, Sondierbohrungen, Pumpversuche - Bahnhofstraße 90 Zürich - Telefon 53.838

PRO PRA

PRO PRA



Deckenlampe
3.315

Messing mit Opalglas, Durchmesser 20 cm, Fr. 21.—
Messing mit Opalglas, Durchmesser 25 cm, Fr. 25,50
Messing mit Opalglas, Durchmesser 30 cm, Fr. 30.—
Messing mit Opalglas, Durchmesser 35 cm, Fr. 45.—
Messing mit Opalglas, Durchmesser 45 cm, Fr. 67,50
Spezialgläser nach Wunsch

B.A.G. Turgi.

Verkaufs- und Muster-Lager Kaspar - Escher - Haus, Zürich' Stampfenbachstrasse 15

BIMS-PLATTEN

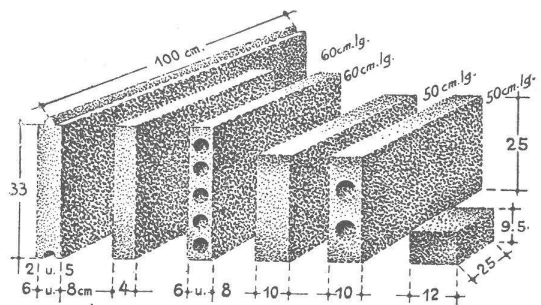

in allen couranten Größen, armiert voll, längs gelocht. Schwemmsteine.

VERLANGEN SIE PROSPEKTE, OFFERTE UND REFERENZEN

A.G. für Bimsbeton-Industrie ZÜRICH

Universitätsstrasse 69. Telefon 44.106.

GERÄUSCHLOSE MOTOREN

für Aufzüge

Pumpenanlagen

Ventilatoren

Aufstellung

in Wohnräumen

und Spezialzwecke

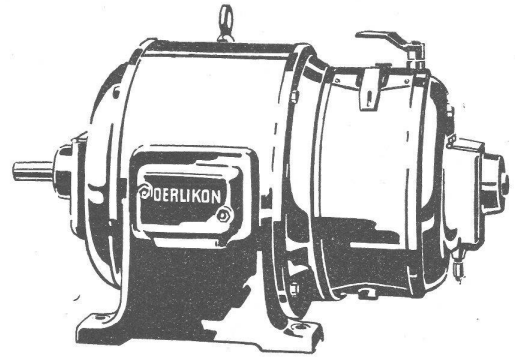

OERLIKON

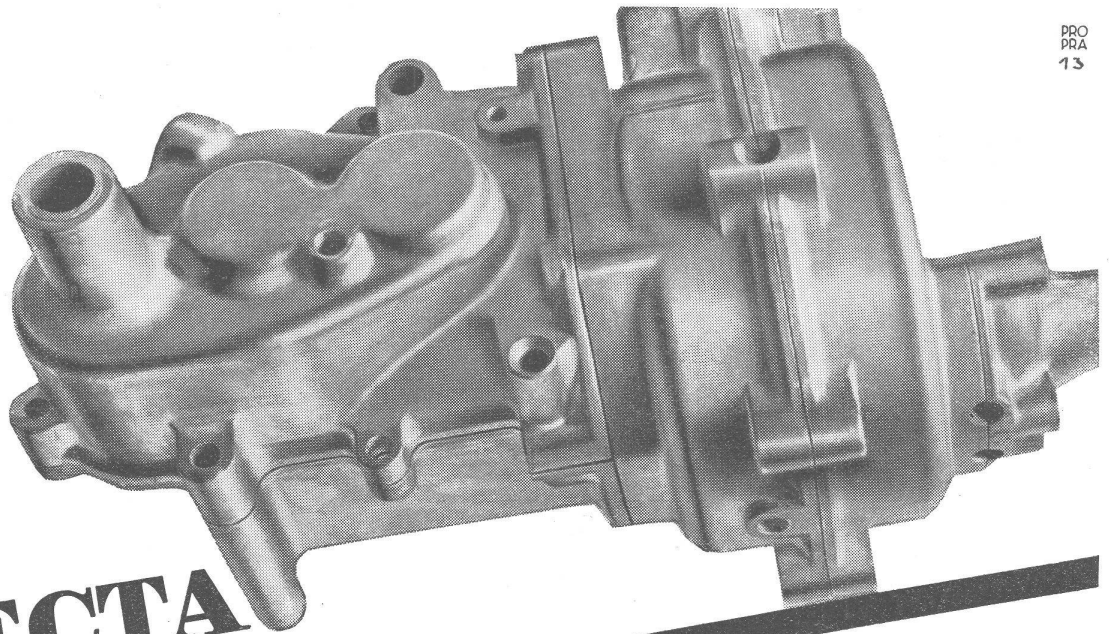

PRO
PRA
13

INJECTA

SPRITZGUSSWERKE
TEUFENTHAL B/AARAU

TELEFON
UNTERKULM 42

Aus 5 Teilen besteht dieses Motorengehäuse.
Trotz Serienherstellung ist vollkommene Präzision erreicht. Tausende dieser Gehäuse passen auf $\frac{1}{10}$ mm genau zusammen. Bei nur ganz geringer Nacharbeit und ohne zeitraubende, teure Oberflächenbehandlung kommen die Stücke zur Montage. INCA-Spritzguss ist für Serienfabrikation rationell, günstig im Stückpreis und zeichnet sich durch vorzügliche technische Eigenschaften aus. Lassen Sie die INCA-Fachleute sprechen, und studieren Sie dieses vorteilhafte Verfahren.