

**Zeitschrift:** Schweizerische Bauzeitung  
**Band:** 65 (1947)  
**Heft:** 14

## Werbung

### Nutzungsbedingungen

Die ETH-Bibliothek ist die Anbieterin der digitalisierten Zeitschriften. Sie besitzt keine Urheberrechte an den Zeitschriften und ist nicht verantwortlich für deren Inhalte. Die Rechte liegen in der Regel bei den Herausgebern beziehungsweise den externen Rechteinhabern. [Siehe Rechtliche Hinweise.](#)

### Conditions d'utilisation

L'ETH Library est le fournisseur des revues numérisées. Elle ne détient aucun droit d'auteur sur les revues et n'est pas responsable de leur contenu. En règle générale, les droits sont détenus par les éditeurs ou les détenteurs de droits externes. [Voir Informations légales.](#)

### Terms of use

The ETH Library is the provider of the digitised journals. It does not own any copyrights to the journals and is not responsible for their content. The rights usually lie with the publishers or the external rights holders. [See Legal notice.](#)

**Download PDF:** 19.11.2024

**ETH-Bibliothek Zürich, E-Periodica, <https://www.e-periodica.ch>**

# SULZER Elektro-Stahlguß

GEBRÜDER SULZER, AKTIENGESELLSCHAFT, WINTERTHUR

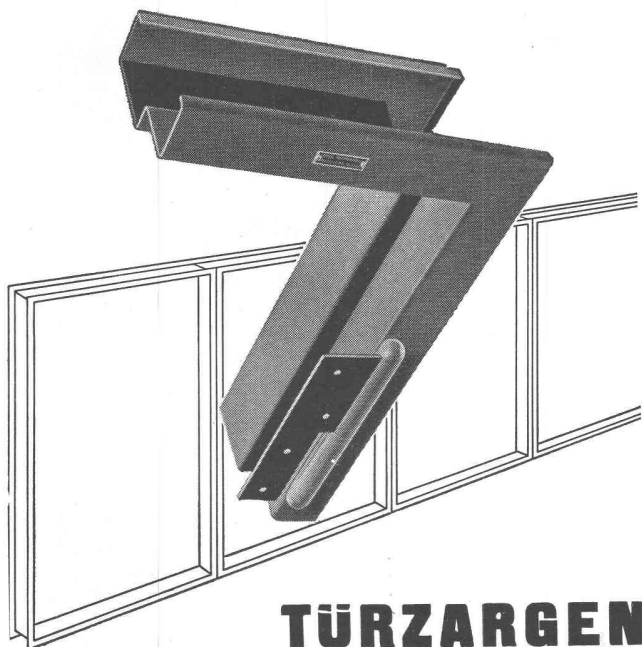

## TÜRZARGEN

für alle Verwendungszwecke,  
in jeder beliebigen Profilierung,  
mit u. ohne Dichtungen

**GEBR. TUCHSCHMID**  
FRAUENFELD + ZÜRICH

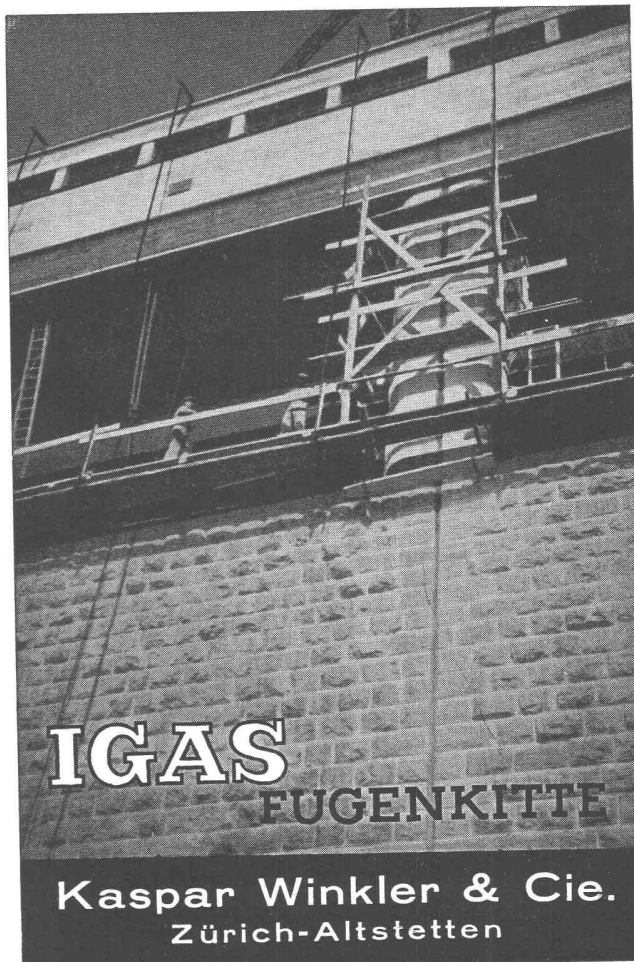

## IGAS FUGENKITTE

Kaspar Winkler & Cie.  
Zürich-Altstetten

Gesucht zu möglichst baldigem Eintritt für grösseres Gaswerk

## Ingenieur oder Techniker

als Leiter der Installationsabteilung und des Werbedienstes.

**Verlangt wird:** Abgeschlossene technische Hochschul- oder Mittelschulbildung, längere Praxis im Installationswesen und organisatorische Befähigung, Erfahrung im Umgang mit der Kundschaft und dem Personal, Kenntnis der deutschen und französischen Sprache. (Einführung in den Werbedienst ist möglich.)

**Besoldung Fr. 7740.— bis 10 620.—** zuzüglich Teuerungszulagen.

Bewerber im Alter bis zu 40 Jahren belieben Ihre Anmeldung bis 15. April mit Angaben über Bildungsgang und bisherige Tätigkeit sowie unter Beilage der Zeugnisse einzureichen unter Chiffre Z. 9872 Y. an Publicitas A.-G., Bern.

Grösseres Industrieunternehmen der Metallindustrie (Kt. Aargau) **sucht** per sofort für eigenes Baubüro selbständigen, dipl.

## Bautechniker

mit praktischer Erfahrung im Büro und auf der Baustelle. Arbeitsgebiet: vorwiegend industrielle Neu- u. Umbauten usw. Bei Bewährung Dauerstelle. Bewerber, die an selbständ. Arbeiten gewöhnt sind, wollen ihre handschriftliche Anmeldung mit Beilage von Lebenslauf, Zeugnisabschriften und Photo und mit Angabe der Gehaltsansprüche und des frühesten Eintrittstermins einreichen unt. Chiffre P. 26437/9 an Publicitas Aarau.

Baubüro eines Großunternehmens auf dem Platze Zürich **sucht** für sofortigen Eintritt tüchtigen, jungen

## Bauzeichner eventuell Bautechniker

zur Bearbeitung interessanter Bauaufgaben. Bei entsprechender Qualifikation und Eignung **gut** honorierte Dauerstelle.

Offerten mit Zeugnisabschriften und Referenzen unter Chiffre Z. M. 8426 an Mosse-Annoncen, Zürich.

Für grösseren Industrieneubau (Druckereigebäude) auf dem Platz Basel **suchen wir** einen tüchtigen, selbständigen

## BAUFÜHRER

Fachleute, welche sich über gute Erfahrung ausweisen können, wollen die handgeschriebenen Offerten mit Zeugnisabschriften, Gehaltsansprüchen und Angabe des Eintrittstermins an das II. Departement des Verbandes Schweiz. Konsumvereine (V. S. K.) Basel, einreichen.

**Gesucht:** Erfahrener, selbständig arbeitender

## dipl. Architekt oder Hochbautechniker

in gut eingeführtes Architektur-Bureau auf dem Platze Zürich.

Der Bewerber muss sämtliche vorkommenden Arbeiten auf Bureau und Bauplatz beherrschen und den Chef vertreten können. Selbständigkeit im Entwurf, guter Darsteller. Bei Bewährung Aussicht auf dauernde Beschäftigung, eventuell spätere Übernahme des Büros.

Angebote mit Angabe des Bildungsganges, bisheriger Tätigkeit, Gehaltsansprüche. Eintrittstermin Ende Mai/Anfang Juni 1947. — Offerten unter Chiffre Z. V. 8453 an Mosse-Annoncen, Zürich.

Industrielles Unternehmen **sucht** für raschmöglichsten Eintritt 1—2 selbständige

## BAUFÜHRER

für Industriebauten. Anmeldungen mit Angaben über Gehaltsansprüche, frühesten Eintrittstermin und Referenzen an Chiffre OFA. 330 W. an Orell Füßli-Annoncen A.-G., Zürich.

**Wir suchen** zur Planbearbeitung einer interessanten Aufgabe im Industriebau einen tüchtigen

## BAUTECHNIKER

Wir bieten bei entsprechender Qualifikation gut honorierte Stelle.

**Bräuning, Leu, Dürig, Architekten BSA, Basel, Klaraplatz 3, Tel. 4 19 80.**

Eidgenössische Verwaltung in Bern sucht

## Hochbautechniker

II. Klasse event. I. Klasse

**Arbeitsgebiet:** Projektierung, Konstruktionspläne, Kostenberechnungen, Bauführung.

**Anforderungen:** Schweizer-Bürger mit abgeschlossener Technikumbildung, Praxis auf Bureau und Bauplatz. Deutschsprachig mit Beherrschung der französischen Sprache oder französischsprachig mit Beherrschung der deutschen Sprache. Alter möglichst nicht über 35 Jahre. Eintritt sobald wie möglich.

Geboten wird: dauernde Anstellung mit Pensionsberechtigung, interessante Bauaufgaben.

Lohnklasse Techniker II: Fr. 4008 bis 7228, Lohnklasse Techniker I: Fr. 5296 bis 8608 (plus gesetzliche Orts- und Teuerungszulagen).

Handschriftliche Anmeldungen mit Angabe der Personalien, des Lebenslaufes, der bisherigen Tätigkeit und der Besoldungsansprüche sind unter Beilage von Zeugnisabschriften und Photo bis zum 15. April 1947 unter Chiffre S. 10016 Y. an Publicitas Bern zu richten.

Kleineres Architekturbüro sucht jüngeren, gewandten

## Bauzeichner oder Bauzeichnerin

zur Bearbeitung interessanter Bauaufgaben. Bei Konvenienz wird Dauerstellung geboten. Offerten mit Bildungsgang und Eintrittstermin erbeten an Chiffre Z. U. 8452 Mosse-Annoncen, Zürich.

Gesucht

## Eisenbetonzeichner

mit Praxis, auf Ingenieur-Bureau in Zürich. — Eintritt und Gehalt nach Vereinbarung. Offerten unter Chiffre Z. P. 8301 an Mosse-Annoncen, Zürich.

Ostschweizerische Industriefirma (Textil) sucht einen

## Bauzeichner

als Mitarbeiter in ihrem Baubüro, dem die vorliegenden Projekte für Industrie- und Wohnbauten interessante Aufgaben bieten. Erfahrungen in dieser Richtung sind erwünscht, aber nicht Bedingung. Bewerber wollen ihre handschriftlichen Angebote samt Lebenslauf, Zeugniskopien, Photo und Angabe der Gehaltsansprüche unter Chiffre C. 8763 an das Annoncenbureau Paul Schnering, St. Gallen, richten.

## Architekt/Bauführer

qualifizierte Kraft mit langjähriger Praxis sucht Projekt- und Ausführungspläne, Voranschläge usw. als Heimarbeit. Offerten an Ed. Lendi, Neptunstr. 20, Zürich 7.

Architekturbüro SIA, in St. Gallen sucht erfahrenen

## Bautechniker event. Bauzeichner

für die Detailbearbeitung und Bauführung eines interessanten Industriebaues. Bei Eignung Dauerstelle. Bewerber mit Büro- und Bauplatzpraxis wollen sich melden unter Chiffre U. 53433 G. an Publicitas St. Gallen.

Grosses Industrieunternehmen sucht 1—2 jüngere, initiative

## Architekten

oder

## Bautechniker

als Mitarbeiter des Abteilungschefs, vorwiegend für industrielle Bauten. Bei Eignung Dauerstelle.

Anmeldung mit Angaben über Gehaltsansprüche, frühester Eintrittstermin und Referenzen an Chiffre OFA. 329 W. an Orell Füssli-Annoncen A.-G., Zürich.

Gesucht

## Eisenbetontechniker

mit Praxis, auf Ingenieur-Bureau in Zürich. — Eintritt und Gehalt nach Vereinbarung. Offerten unter Chiffre Z. O. 8300 an Mosse-Annoncen, Zürich.

Gesucht auf Ingenieurbüro in der Nähe Zürichs

## ein Bauingenieur oder Kulturingenieur

für Projektierung und Bauleitung. Interessante Bauprojekte, Wasserversorgung, Strassen, Kanalisation etc. Offerten unter Chiffre Z. U. 8431 an Mosse-Annoncen, Zürich.

Tüchtiger

## Architekt / Bautechniker

findet gut bezahlte Dauerstelle als Stütze des Chefs in Architekturbureau S.I.A. in Aarau zur Bearbeitung interessanter Bauaufgaben. — Eintritt sofort oder nach Uebereinkunft. Offerten unter Chiffre Z. S. 8451 an Mosse-Annoncen, Zürich.

## Bautechniker

findet sofort gut bezahlte Stelle in bekanntem nordostschweizerischem Ingenieurbureau. Anmeldungen mit Zeugnisabschriften und Gehaltsansprüchen unter Chiffre Z. W. 8328 an Mosse-Annoncen, Zürich.

## Geometer

(Italiener) franz. und ital. sprechend, 30 Jahre, ledig, sucht entsprechende Tätigkeit in der Schweiz. Nähere Auskunft erteilt M. Lütolf, St. Jakobstr. 1, Basel, Tel. 4 08 66.

Junger, strebsamer Modellschreiner

## sucht Stelle auf techn. Büro

um seine Kenntnisse im techn. Zeichnen umzuschulen und zu erweitern in der Baubranche. — Offerten sind zu richten an **Max Schmid**, Modellschreiner, **Hochfelden-Bülach** (Kt. Zürich).



der Rauchsauger  
**"Superior"**  
setzt sich durch!

### MUBA-BESUCHER!

Die ausführliche Demonstration an der diesjährigen Mustermesse dürfen Sie nicht verfehlen. Darum merken Sie sich schon jetzt:

**Halle VIII, Stand 2917**

Der Rauchsauger „Superior“ ist ein Produkt der **Kaminbau G. m. b. H.**, Experten für Kaminbau, Feuerungs- und Heizungstechnik  
**Bern**

## DAS BÜRGERSPITAL BASEL

1260—1946

*Ein Werk über Geschichte und Neubauten des Spitals  
Herausgegeben von der Baukommission  
380 Seiten, davon 128 Seiten Abbildungen,  
Format 24 x 31 cm*

Textredaktion: Dr. A. Bruckner (Literarischer Teil)  
Mitarbeiter: Dr. med. Heinrich Buess, Prof. Dr. med. Carl Henschen, Prof. Dr. med. E. Lüscher, Prof. Dr. med. W. Lutz, Prof. Dr. med. M. Lüdin, Dr. Alfr. Gutzwiler, Direktionssekretär (Bericht über die Neubauten)

Preis Fr. 45.— plus Wust.

Erhältlich in allen Buchhandlungen oder durch die Arbeitsgemeinschaft «Das Bürgerspital Basel», Postfach 295, Basel I

Wir liefern zuverlässig die weltberühmten amerikanischen

## Oelbrenner „Volcano“

Anfragen erbeten an die Generalvertretung für die Schweiz, **Schiess & Co., Basel 11.**

### St. Margrether-Sandstein

Kennen Sie die Vorzüge meines Materials? Jegliche Steinhauerarbeiten, Tür- u. Fenstereinfassungen, Cheminées etc.

Verlangen Sie unverbindlich Offerte oder Vertreterbesuch.

STEINBRUCH- UND STEINMETZGESCHÄFT

**E. GAUTSCHI St. Margrethen** Tel. 734 86

### SCHIEBETORE

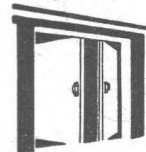

Neuzeitliche Konstruktion, einfach, solid, billig, für Garagen, Lagerhäuser etc.

Weitere Spezialitäten: Pat. Kipptore, pat. gekuppelte Flügeltore mit automatischer Arretierung. - Prospekte.

**H.KISSLING Eisenbau A.G. BERN**

## UTO-Kühlmaschinen A/G Zürich

Bremgartnerstrasse 62 - Telefon 33 40 33

Moderne vollautomatische Kühlanlagen, Tief- und Schnellgefrieranlagen, gekühlt mit den speziell hierfür konstruierten Hochleistungs-Kompressoren

## GRANIT

GEBR. BERTOLAZZI  
TENERO b. Locarno

Ingenieure, Architekten, Privatunternehmer: Für alle Arbeiten wenden Sie sich direkt an die Steinbruchbesitzer unter Ausschluss von Zwischenhändlern. • Tel. 841 29



Gurtengasse, 3, Tel. 200 82

Führen Sie Ihre Bauherrschaft durch unsere Messe



Klär- und Reinigungsanlagen · SADO-Klärgruben  
Bachverbauungen System Thurnherr  
Projekte Eisenbeton in Hoch- und Tiefbau Beratungen

THURNHERR-MAYR A.G. Ingenieurbureau ROMANSHORN Tel. (071) 6 32 52

# planopend

Plan-Registrier-Apparat Pat. 8388

Suter-Strehler Succrs. GmbH. Zürich

MUBA: Stand 3908 Halle X

# SSS

---

# ZH

**AW**

**ANDERSON & WEIDMANN**  
ZÜRICH TRAUJGASSSTR. 6-TEL. 27-08-47

**CLICHÉS**

**AW**

**Kern**  
AARAU  
(Schweiz)

*Modernste*

Vermessungsinstrumente  
Prismen-Feldstecher  
Fern- und Nahoptik  
Super Stroboskop für periodische  
und aperiodische Vorgänge  
Präzisions-Reisszeuge

**KERN & CO. A.G.** AARAU  
(Schweiz)  
Fabrik für Präzisionsmechanik und Optik  
Gegründet 1819      Telegramme: Kern Aarau

**Zaune**  
liefert als Spezialität:  
**Müller & Co.**

**LÖHNINGEN** (SCHAFFHAUSEN)  
Tel. (053) 6 91 17

Leistungsfähigste Zaunfabrik der Schweiz  
Katalog und Offerten kostenlos

**Filialen in:**

- Zürich 6**  
Turnerstraße 3  
Tel. (051) 26 28 45
- Winterthur**  
Tel. (052) 2 13 85
- St. Gallen**  
Tel. (071) 2 53 86
- Basel**  
Tel. (061) 4 06 28

1897-1947  
50 JAHRE  
Erfahrung & Qualität  
Löhninger-Zaune

# KLINKER

braun, rot, gelb für  
Böden, Wandbelag, Cheminées, Fassaden

## AG. VERBLENDSTEINFABRIK LAUSEN

Telefon (061) 7 24 04

Ständige Ausstellung unserer Erzeugnisse in der SCHWEIZER BAUZENTRALE ZÜRICH, TALSTR. 9, BÖRSENBLOCK (Eintritt frei)

Propeller-  
Rührwerke

**K. RÜTSCHI & CO.**  
BRUGG  
Pumpenbau

Manometer  
Thermometer  
Hygrometer

**HÄNNI** & CIE. A.G.  
JEGENSTORF-BERN



# Barra

das Zementdichtungsmittel, das sich auch in schwierigsten Fällen bewährt hat

L. ches SWB

**MEYNADIER**

Meynadier & Cie. AG., Zürich, Vulkanstr. 110, Tel. 25 52 57  
Bern, Seidenweg 24, Tel. 37 53 9

Beachten Sie unseren Stand Nr. 2941, Halle VIII, an der Mustermesse in Basel

Mit einem einzigen

## COROMANT

**Felsbohrer**  
mit Hartmetallschneide  
über 150 m.

**Bohrloch  
in Gotthardgranit!...**

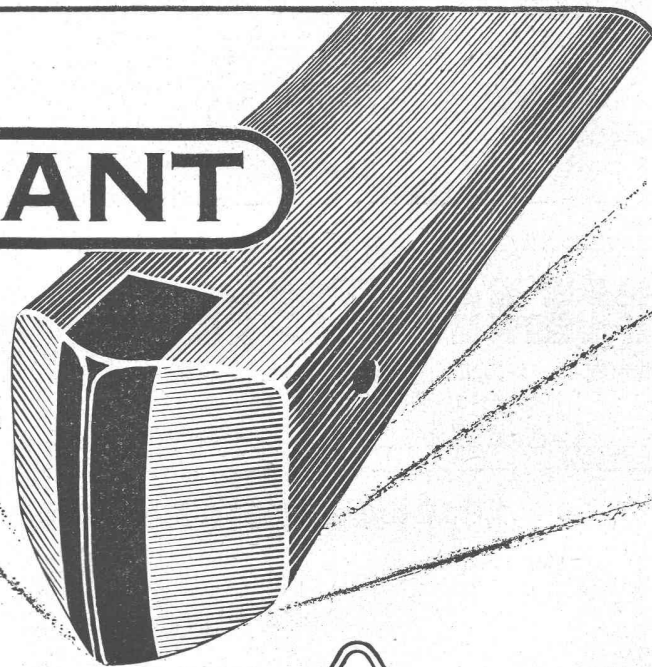

Coromant-Felsbohrer werden nicht geschmiedet,  
sondern nur nachgeschliffen



**NOTZ & CO. A.G. BIEL** Atlas-Bohrhämmer