

Objektyp: **Advertising**

Zeitschrift: **Schweizerische Bauzeitung**

Band (Jahr): **72 (1954)**

Heft 16

PDF erstellt am: **13.09.2024**

Nutzungsbedingungen

Die ETH-Bibliothek ist Anbieterin der digitalisierten Zeitschriften. Sie besitzt keine Urheberrechte an den Inhalten der Zeitschriften. Die Rechte liegen in der Regel bei den Herausgebern. Die auf der Plattform e-periodica veröffentlichten Dokumente stehen für nicht-kommerzielle Zwecke in Lehre und Forschung sowie für die private Nutzung frei zur Verfügung. Einzelne Dateien oder Ausdrucke aus diesem Angebot können zusammen mit diesen Nutzungsbedingungen und den korrekten Herkunftsbezeichnungen weitergegeben werden. Das Veröffentlichen von Bildern in Print- und Online-Publikationen ist nur mit vorheriger Genehmigung der Rechteinhaber erlaubt. Die systematische Speicherung von Teilen des elektronischen Angebots auf anderen Servern bedarf ebenfalls des schriftlichen Einverständnisses der Rechteinhaber.

Haftungsausschluss

Alle Angaben erfolgen ohne Gewähr für Vollständigkeit oder Richtigkeit. Es wird keine Haftung übernommen für Schäden durch die Verwendung von Informationen aus diesem Online-Angebot oder durch das Fehlen von Informationen. Dies gilt auch für Inhalte Dritter, die über dieses Angebot zugänglich sind.



Sicherheit in luftiger Höhe

bietet die Schwebbahn
durch gute Konstruktion.

Sicherheit für störungsfreien
Betrieb Ihrer Elektrofahrzeuge
bietet die zuverlässige



Batterie

seit bald
60 Jahren

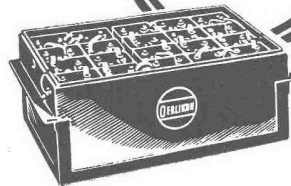

Herbag Herstellung von Baustoffen AG.

Rapperswil

Schmerikon

Flawil

Zürich-Seebach

Zementröhren, Bachverbauungs- u. Straßenbau-Artikel, Klärgruben, Benzinabscheider, Kabelverteilkabinen u. Kabelkanäle, Kunststeine, Gartenbauartikel, „Standard“-Leichtbau- u. Isolierplatten, „Swareflex“-Beton-Straßensignale

Fabrikation sämtlicher armierter und unarmierter Betonprodukte



PORA
ISOLIERBETON

BAUSTEIN-MAUERWERK

für tragende Aussenwände, sowie zur
Ausfachung von Skelettbauten

Steinformat 33/50, Stärke 12, 15, 18, 20 und 25 cm.
Minimaler Mörtelverbrauch, sichere Fugenunter-
brechung. Geringer Arbeitsaufwand, leicht zersägbar.
Anorganisch, armierte Stürze aus gleichem Material.
Hochisolierend, Mauergewicht nur ca. 770 kg/m³.

Mühlehorn
Tel. (058) 4 34 36

PORA AG.

Reichenburg
Tel. (055) 3 92 22

Weitere Produkte: Isolierplatten 4 bis 25 cm stark.
Flachdachisolierungen im Gefälle gegossen.

WEBER Paketschalter für Aufbau

WEBER AG · EMMENBRÜCKE (SCHWEIZ) · TEL. (041) 52244



Panzerschranke
schweissbrennsicher
Kassenschranke
feuer- und diebessicher
Tresoranlagen
Schalteranlagen
Stahlmöbel
Planschränke
KABA-Zylinder-
Sicherheitsschlösser

Bauer AG, Zürich 6/35
Nordstrasse 25, Telefon 28 40 03

BAUER AG

Gusseiserne Hochdruckröhren mit Stemm- u. Schraubmuffen Formstücke – Armaturen

Schweizer Normalien
Lager in Winterthur

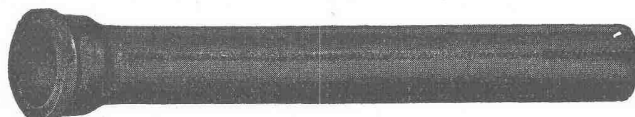

für normalen und
höheren Betriebsdruck

K'AGI & Co. TELEPHON No. 2 24 15 **WINTERTHUR**



BERNHARD HITZ, USTER/ZH

Fugenlose SPRAY «LIMPET» ASBEST-
Akustik- und Schallschluckbeläge
Feuerschutzbeläge
Kondensations-Verhütungsbeläge

SPRAY «LIMPET» ASBEST-Akustikbeläge an den Seitenwänden — 360 m² — direkt auf rohe Betonwände aufgespritzt

Kath. Kirche Amriswil

Paul Büchi, dipl. Architekt SIA, Amriswil

Reformierte Kirchgemeinde Baden

WETTBEWERB

zur Erlangung von Entwürfen für ein Kirchgemeindehaus

Die reformierte Kirchenpflege eröffnet unter den im Bezirk Baden heimatberechtigten oder mindestens seit dem 1. März 1953 ansässigen reformierten und vier eingeladenen Architekten einen öffentlichen Wettbewerb zur Erlangung von Entwürfen für ein Kirchgemeindehaus.

Zur Prämierung von fünf Entwürfen stehen dem Preisgericht Fr. 10 000.— zur Verfügung.

Die Entwürfe sind bis 30. Oktober 1954 einzureichen. Anfragetermin: 30. Juni 1954.

Die Wettbewerbsunterlagen können gegen eine Hinterlage von Fr. 30.— bis zum 29. Mai 1954 bei Herrn E. Graenicher, Ing., Badstrasse 46, Ennetbaden, angefordert werden. Bei Einreichung eines vorschriftsgemässen Entwurfes wird der Betrag zurückerstattet.

Baden, den 17. April 1954.

Die Reformierte Kirchenpflege.

Mittleres Industrieunternehmen der Bau-
branche sucht zum baldigen Eintritt

Ingenieur oder Techniker

mit praktischer Erfahrung auf dem Gebiete der Bauhilfsstoffe.

Erstklassiger Kraft, deutsch und französisch sprechend, welche bei den Militär- und Zivilbehörden sowie Bauunternehmen gut eingeführt ist, wird abwechslungsreiche Tätigkeit u. entwicklungsfähiges Engagement geboten. Offerten mit Zeugnissen und Angabe der Saläransprüche erbeten unter Chiffre ZK 5688 an Mosse-Annoncen AG., Zürich 23.

Gesucht per 1. Juni 1954, evtl. früher

Tiefbautechniker

mit gründlicher Ausbildung und einigen Jahren Praxis im Eisenbeton- und Strassenbau, gewandt im Devisieren, Zeichnen und Darstellen. Selbständig in der Bearbeitung von Projektplänen und im Aufnehmen von Längen- und Querprofilen. Bei Eignung wird gutbezahlte Dauerstellung geboten.

Offerten mit Referenzen und Saläransprüchen sind zu richten an A. Eglin & E. Derron, Dipl. Bauingenieure ETH/S. I. A., Ingenieurbureau, Basel, Spalenvorstadt 8.

PROJEKT-WETTBEWERB

Der Kathol. Kirchenverwaltungsrat St. Gallen eröffnet einen Projektwettbewerb zur Erlangung von Entwürfen für den Neubau einer

katholischen Kirche (Bruderklaukenkirche) in Winkeln

Zur Teilnahme am Wettbewerb sind die katholischen, selbständig berufstätigen Architekten berechtigt, die mindestens seit 1. Mai 1953 Niederlassung im Gebiete der Kathol. Kirchgemeinde St. Gallen haben oder dort heimatberechtigt sind. Ferner sind dazu fünf auswärtige Architekten eingeladen worden.

Die Wettbewerbsunterlagen können ab 15. April 1954 bei der Kanzlei der Kathol. Kirchgemeinde, Frongartenstr. 11, St. Gallen, bezogen werden.

Eingabetermin für die Projekte: 31. August 1954.

St. Gallen, 5. April 1954.

Der Kirchenverwaltungsrat.

Wir suchen für unser Bureau in Zürich, jungen, erfahrenen

Hochbauzeichner

womöglich mit Technikumsdiplom.

Eintritt nach Uebereinkunft.

Offerten mit Bildungsgang, Zeugniskopien und Saläransprüchen erbeten an Debrunner & Blankart, Architekten S. I. A./BSA, Utoquai 29, Zürich.

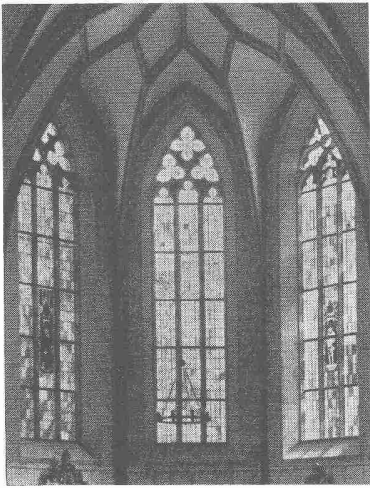

Blei- Verglasungen

für Kirchen,
individuelle Gestaltung
von Wohnräumen,
Einsetzen von Wappenscheiben, Butzenscheiben etc.

Rud. Demenga Basel

Sternengasse 11
Telephon (061) 24 09 15

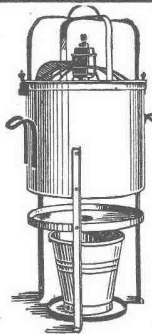

Exsiccator
für Neubau-
Austrocknung

Bau-Austrocknung

In Neubau, Umbau,
Lager, Wohnraum.

Luft zu feucht?

Schnelles Trocknen
mit den bewährten
Exsiccatoren
oder
Oasis-
Luftentfeuchtern



Oasis-Entfeuchter
für bewohnte Räume

H. Krüger - Ing.-Bureau - St. Gallen

Berneckstrasse 44

Zerlegbare Bock-Krane!



2 Mann stellen oder zerlegen
den Kran in 5 Minuten. Er kann
auf dem Lastwagen mitgeführt
werden.

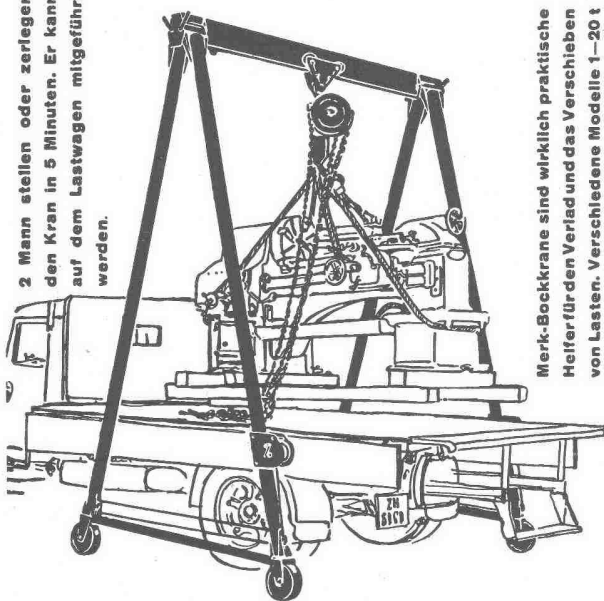

Merk-Bockkrane sind wirklich praktische
Helfer für den Verlad und das Verschieben
von Lasten. Verschiedene Modelle 1-20 t
Tragkraft verschiedener Höhen und Brei-
ten. Verlangen Sie nähere Angaben.

HANS MERK Fahrzeug- und Kranfabrik, DIETIKON-ZÜRICH

TELEPHON (051) 91 91 21

Ingenieurbüro in Luzern sucht dipl.

BAUINGENIEUR

Guter Statiker sowie Praxis im Eisenbetonbau Be-
dingung. Eintritt nach Uebereinkunft.

Offerten mit Angaben über bisherige Tätigkeit und
Gehaltsansprüche unter Chiffre U 35085 Lz an
Publicitas, Luzern.

Gesucht

Ingenieur oder Tiefbautechniker

für Strassen- und Eisenbetonkonstruktionen.
Gut bezahlte Stelle.

Offerten unter Chiffre ZS 5645 an Mosse-Annon-
cen AG., Zürich 23.

KÄLTEINGENIEURE

Für unsere technische Abteilung **suchen wir**
teils erfahrene Kälteingenieure, teils junge
Ingenieure für Projektierungs-, Planungs-
und Konstruktionsarbeiten in Verbindung mit
sowohl grossen wie kleinen Kühlanlagen.

Bewerbungen mit allen Unterlagen sind zu
richten an

SABROE, Aarhus (Dänemark).

Wir suchen für den Bau unseres neuen Schulhauses
einen tüchtigen und erfahrenen Fachmann als

örtlichen Bauführer

Arbeitsbeginn im kommenden Mai. Offerten mit Re-
ferenzen und Gehaltsansprüchen sind zu richten an
den Präsidenten der Schulhausbaukommission **Jos.
Banz, Lehrer, Hasle LU.**

Für intensiv beschäftigtes Architekturbureau

Bauzeichner / Bauführer

gesucht, der gewissenhaft und mit prakti-
scher Erfahrung arbeiten kann.

Offerten unter Chiffre ZJ 5714 an Mosse-
Annoncen AG., Zürich 23.

Gesucht

Bautechniker / Architekt

für grössere Bauaufgaben und Bauleitung.
Interessanter Wirkungskreis für initiativen
Fachmann.

Offerten sind zu richten unt. Chiffre ZH 5714
an Mosse-Annoncen AG., Zürich 23.

Gesucht für grössere Bauunternehmung tüchtiger Bauingenieur als

Oberingenieur für Tief- und Wasserbau

Selbständige Vertrauensstelle mit Aussicht auf Beförderung zum selbständigen Direktor.

Offerten unter Chiffre ZR 5728 an Mosse-Annoncen AG., Zürich 23.

Gesucht per sofort auf Ingenieurbureau Nähe Zürich jungen

BAU-INGENIEUR

zur Bearbeitung interessanter Bauaufgaben im Hoch- und Tiefbau. Offerten unter Angabe der Lohnansprüche sind erbeten unter Chiffre ZS 5729 an Mosse-Annoncen AG., Zürich 23.

Industriefirma der NE-Schweiz sucht für ihr Baubüro

BAU-TECHNIKER

mit mehrjähriger Praxis auf Industriebauten, als Leiter für die laufenden Unterhalts- und Umbauarbeiten und für die Bautenkontrolle bei grösseren Bauvorhaben. Dauerstelle.

Detaillierte Offerten mit Photo und Schriftprobe, Lebenslauf und Gehaltsansprüchen sind erbeten u. Chiffre ZU 5731 an Mosse-Annoncen AG., Zürich 23.

Gesucht tüchtiger, selbständiger

Bautechniker / Bauzeichner

mit Praxis in Bauführung.

Offerten an H. Peikert, Bauunternehmung, Zug.

Zuverlässiger, selbständiger

Bauzeichner / Bauführer

ca. 30 Jahre alt, per sofort gesucht auf Architekturbüro in Thun. Offerten unter Chiffre M 3416 T an Publicitas, Thun.

Gesucht auf 1. Mai

Architekt oder Bautechniker

mit langjähriger Erfahrung, absolut selbständig in Entwurf und allen vorkommenden Arbeiten, für verantwortungsvollen Posten in Architekturbüro. Evtl. spätere Beteiligung. — Offerten mit Lebenslauf, Bild u. Gehaltsanspruch unt. Chiffre ZB 5654 an Mosse-Annoncen AG., Zürich 23.

Techniciens en génie civil

connaissant tous les travaux de routes et canalisation, parle français et allemand, cherche place. Offres sous chiffre PB 8028 L à Publicitas, Lausanne.

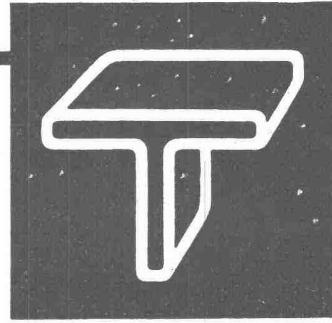

Kittlose Verglasungen

GEBR. TUCHSCHMID AG.
FRAUENFELD

FRAUENFELD TEL. (054) 72471
ZÜRICH TEL. (051) 232301

RADICON SCHNECKENGETRIEBE

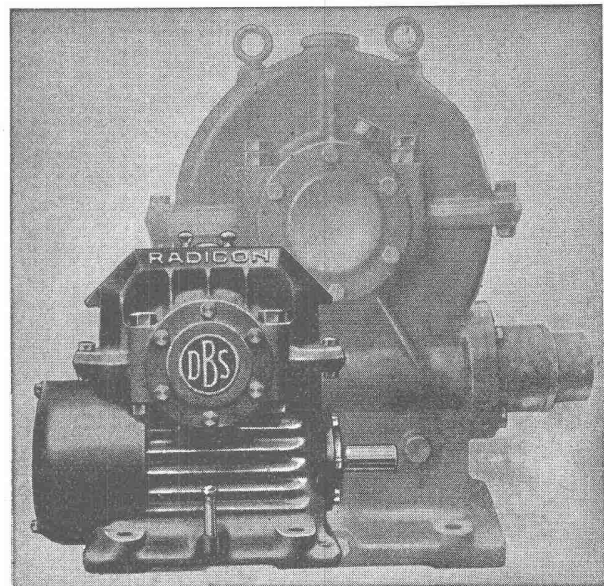

für

Platzersparnis, höhere Leistung,
niedrigere Kosten, Sicherheit

Ab Lager:

W. EMIL KUNZ ★ ZÜRICH 27

Göthardstrasse 21 - Telephon (051) 25 29 10

Gesucht per sofort

Eisenbetonzeichner

(Hochbau) auf Ingenieurbüro Platz Zürich. Offerten unter Chiffre ZP 670 an Mosse-Annoncen AG., Zürich 23.

Eisenbetontechniker

sucht per sofort Stelle. Offerten unter Chiffre ZW 685 an Mosse-Annoncen AG., Zürich 23.

Junger, tüchtiger

Tiefbauzeichner

mit einigen Jahren Praxis im Strassenbau, Kanalisation und allgemeinen Tiefbau, sucht Stelle in Bauunternehmung, evtl. Ingenieurbüro. Offerten unter Chiffre ZL 5742 an Mosse-Annoncen AG., Zürich 23.

Infolge Umbau sehr günstig abzugeben

1 Garage-Kipptor

System Griesser, 3670 mm breit, 2500 mm hoch. Hälg & Co., Spezialfabrik für Heizung und Lüftung, St. Gallen.

A vendre à Paris

BUREAU D'ARCHITECTE

avec appartement 4p. en pleine activité tenu 38 ans par titulaire. Offres sous chiffre ZP 240 an Mosse-Annoncen S. A., Zurich 23.

St. Margrether-Sandstein

Kennen Sie die Vorzüge meines Materials? Jegliche Steinhauerarbeiten, Tür- u. Fenstereinfassungen, Cheminées etc.

Verlangen Sie unverbindlich Offerte oder Vertreterbesuch.

STEINBRUCH- UND STEINMETZGESCHAFT

E. GAUTSCHI St. Margrethen Tel. 784 86

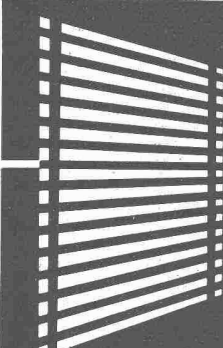

Karl Wilhelm
Zürich 8
Mühlebachstr. 164
Tel. 24 70 77

Flex
Jalousien

Rolladen
Jalousieladen
Sonnenstoren

Die Spezialfirma für Sonnenschutz

Abzugeben

Schweiz. Bauzeitung

Jahrgänge 1927 bis 1946, solid gebunden. Sich melden bei Oswald Flater, Architekt, Trübbach (St. Gallen).

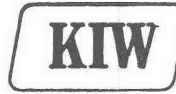

Gummi- und Asbest-Artikel

Kautschuk- und Industriebedarf
Winterthur (052) 2 36 66

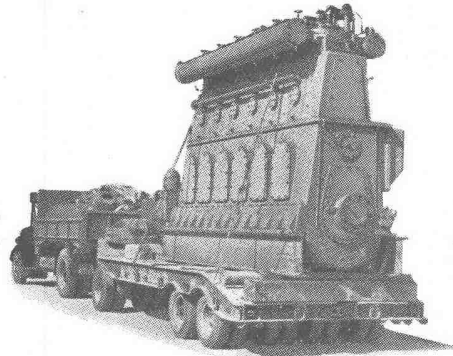

Transporte von Aushub und Baumaterialien Maschinen und Schwerlasten Bagger und Trax Langholz

Kipplastwagen, Schwertransportanhänger bis 45 Tonnen.
Spezialisten für Auf- u. Ablad von Maschinen. Lagerräume.

Telephon (051) 33 11 33

G. STIEFEL, Transporte, ZÜRICH

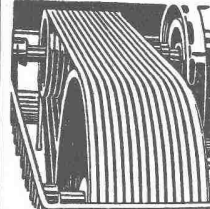

Industrie-Artikel

Treibriemen Transportbänder
Keilriemen Riemenverbinder
Dichtungsmaterial Gummischläuche

Adolf Schlatter A.G. Zürich
Tel. (051) 26 17 86 Stampfenbachstr. 73

**Drahtgewebe in allen Metallen,
eine Spezialität der Firma**

EMIL HITZ

Fabrik für Drahtgeflechte
Zürich 3, Grubenstr. 29, Tel. (051) 33 25 50
Zweigbetrieb Basel:
Obere Rebasse 40, Tel. (061) 32 45 92

50 JAHRE
EMIL HITZ
1903/1953



Asphalt-Emulsion & Zürich

Telephon 25 88 66

erstellt zuverlässig

Löwenstrasse 11



Terrassen, Flachdächer, Grundwasser-Isolierungen

Moderne

GITTERROSTE

halten
bis 3 Tonnen
Belastung aus
für
Abdeckungen
Zwischenböden
Treppen
Baumroste
Schuhkratzroste
Fabrikation durch



Allmendstr. 7
Zürich 2
Tel. 051 / 25 79 80



Seilbahnen für alle Zwecke

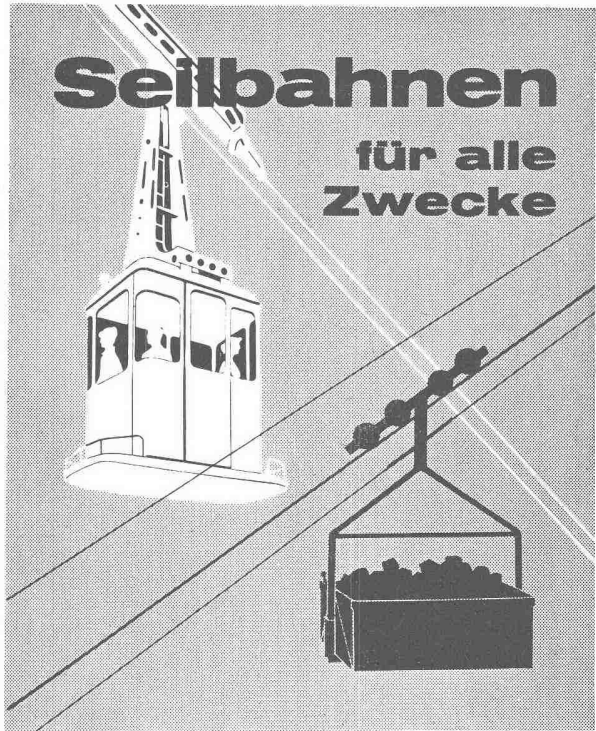

L. E. Küpfer
MASCHINENFABRIK STEFFISBURG

Stahlbau

Beratung
Projekte
Offerten
Pläne

Wartmann & Cie. AG
Ingenieurbüro Zürich
Limmatplatz 7 Telefon 051/42 55 51



Mit 45 und 60 m Seil

stewi

Pat. drehbare Wäschehängen

praktische Teppichklopfanlagen

Stewi-Fabrikate haben sich auf's beste bewährt
für große Wohnkolonien, Mehrfamilienhäuser
und kleine Eigenheime / sehr günstige Preise

Verlangen Sie bitte unverbindlich Spezial-Prospekt u. Referenzen

WALTER STEINER - METALLBAU

Winterthur 5 - Tösstalstrasse 296 - Telefon (052) 2 82 72

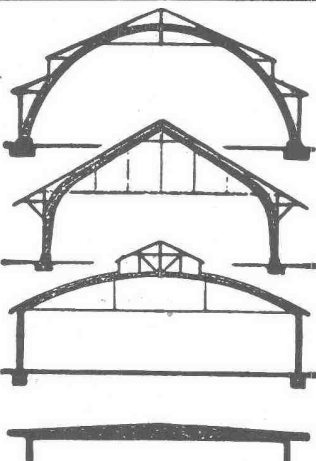

**B. ZÖLLIG
SÖHNE**
Holz-Konstruktionen
ARBON

Spezialität
**AUSFÜHRUNG in der
HETZERBAUWEISE**

FÜR LAGER-, TURN- UND
FABRIKHALLEN
LEHRGERÜSTE UND
KIRCHEN
RISSFREIE SÄULEN

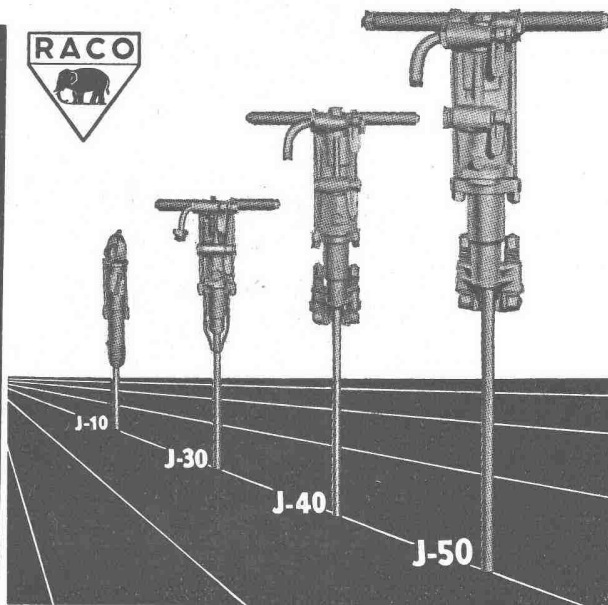

Ingersoll-Rand

die leistungsfähigen

BOHRHÄMMER

Modelle von 6 bis 27 kg

**für leichteste und schwerste
Bohrarbeiten**

Verlangen Sie unverbindliche Offerten

Alleinverkauf für die Schweiz

Robert Aebi & Cie AG Zürich

URANIASTRASSE 31/35 TEL. (051) 23 17 50

Firma gegr. 1881

2a

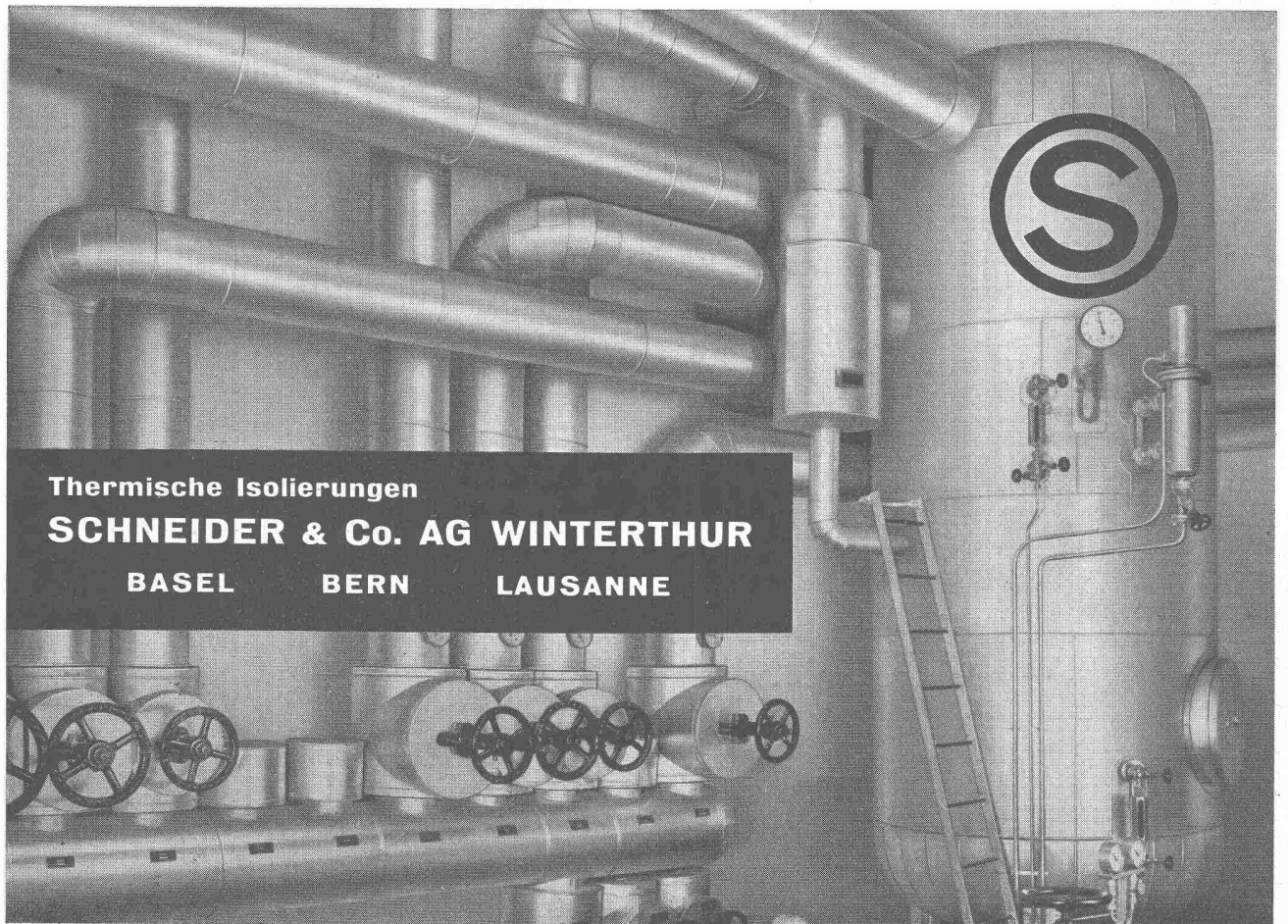

Thermische Isolierungen

SCHNEIDER & Co. AG WINTERTHUR

BASEL BERN LAUSANNE