

Objektyp: **Advertising**

Zeitschrift: **Schweizerische Bauzeitung**

Band (Jahr): **72 (1954)**

Heft 21

PDF erstellt am: **08.08.2024**

Nutzungsbedingungen

Die ETH-Bibliothek ist Anbieterin der digitalisierten Zeitschriften. Sie besitzt keine Urheberrechte an den Inhalten der Zeitschriften. Die Rechte liegen in der Regel bei den Herausgebern. Die auf der Plattform e-periodica veröffentlichten Dokumente stehen für nicht-kommerzielle Zwecke in Lehre und Forschung sowie für die private Nutzung frei zur Verfügung. Einzelne Dateien oder Ausdrucke aus diesem Angebot können zusammen mit diesen Nutzungsbedingungen und den korrekten Herkunftsbezeichnungen weitergegeben werden. Das Veröffentlichen von Bildern in Print- und Online-Publikationen ist nur mit vorheriger Genehmigung der Rechteinhaber erlaubt. Die systematische Speicherung von Teilen des elektronischen Angebots auf anderen Servern bedarf ebenfalls des schriftlichen Einverständnisses der Rechteinhaber.

Haftungsausschluss

Alle Angaben erfolgen ohne Gewähr für Vollständigkeit oder Richtigkeit. Es wird keine Haftung übernommen für Schäden durch die Verwendung von Informationen aus diesem Online-Angebot oder durch das Fehlen von Informationen. Dies gilt auch für Inhalte Dritter, die über dieses Angebot zugänglich sind.



Der **SECURITAS**-
Bewachungsdienst
deckt bei jeder Liegenschaft
die schwachen Stellen auf
und beobachtet sie
besonders gut



Die **SECURITON**-
Alarmanlagen
sind dank der großen
Securitas - Erfahrung
von kaum zu überbietender
Zweckmäßigkeit

**FEUER
EINBRUCH
SCHADEN**

**FEUER
EINBRUCH
UEBERFALL**

Alarmanlagen
SECURITON
sind Massarbeit

Jede **SECURITAS**-Filiale vermittelt Ihnen
eine persönliche Vorführung

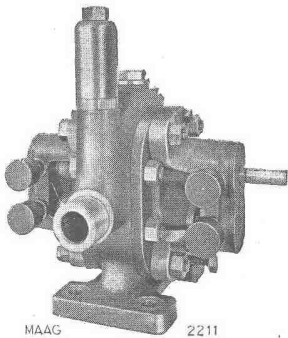

Zahnradpumpe
für Seifenwasser,
Fruchtsäfte,
Benzin etc.

MAAG 2211

MAAG Hochdruck- und
Niederdruckzahnradpumpen

zur betriebssicheren und rationellen Förderung von Flüssigkeiten in den verschiedensten Industriezweigen

Beste Referenzen

Zahnradpumpe für
Wasser und nicht schmie-
rende Flüssigkeiten

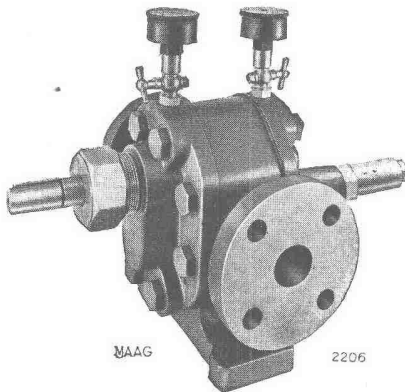

MAAG 2206

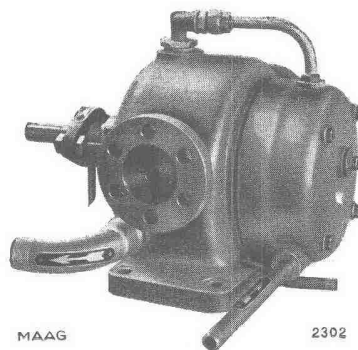

Hochdruck-Innen-
verzahnungspumpe
für hydraulische
Steuerungen.
Druck bis 200 atü

MAAG 2302

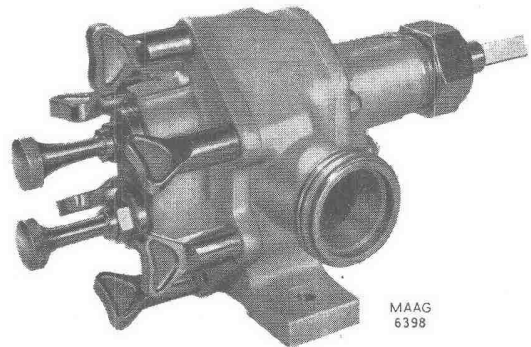

MAAG 6398

Zahnradpumpe zur
Förderung von Milch,
Rahm und Kondensmilch

**MAAG-ZAHNRÄDER
A.G. ZÜRICH**

Stahl-Bau

Stahlbauten sind von unerreichter Anpassungsfähigkeit und eignen sich für jedes Bauvorhaben.

Stahlberatungsstelle der Schweiz Zürich 39 Schanzengraben 25 Tel. (051) 25 35 40

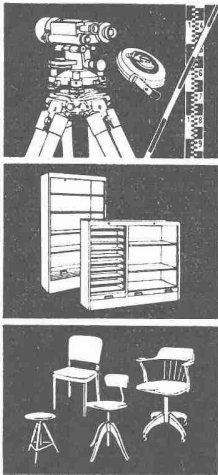

*Beste Qualität
Unschlagbar im Preis!*

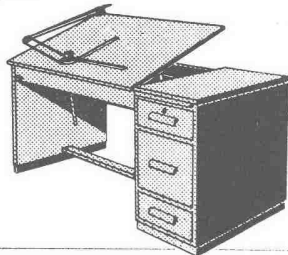

GRAB & WILDI AG
ZÜRICH und URDORF

Fabrik kaufm. und technischer
Büromöbel, Messgeräte

KISSLING Motorgetriebe

Wir liefern Getriebe
und Zahnräder jeder
Art und verzahnen
eingesandte Rad-
Körper

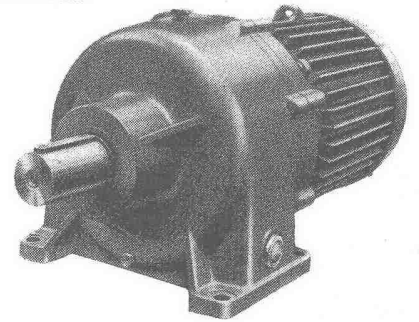

Tel. (051) 46 64 00

L. Kissling & Co., Maschinenfabrik, Zürich-Seebach



WEIG
Gitter-Roste

Führend im Preis

Verlangen Sie unverbindliche Offerte

Lichtschachtgitter
Schuhkratzroste
Abdeckungen
Podeste
Treppen
Autowaschplätze

Normalgrößen und Extramasse

HWerhönig

Spezialgitterfabrikation
Postfach Zürich 48
Telefon (051) 52 66 44

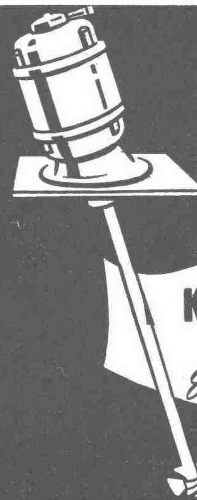

Propeller-
Rührwerke

K. RÜTSCHI & CO.

BRUGG

Pumpenbau

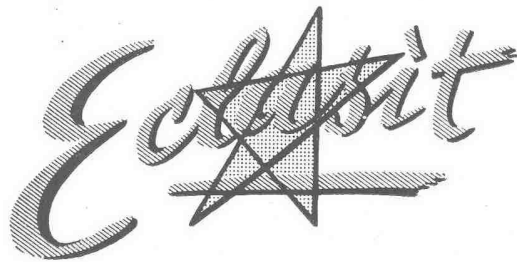

wetterbeständig

abwaschbar

schlagfest

fuchmatt

lichtecht

atmend

geruchlos

wischfest

Dispersionsfarbe

ECLATIN AG Lack- und Farbenfabrik SOLOTHURN Telephone (065) 2 41 41

Kully Glasdächer seit 1898

KULLY

A.Kully A.G. Glasdachwerke Olten

Tel. (062) 5 39 01/02

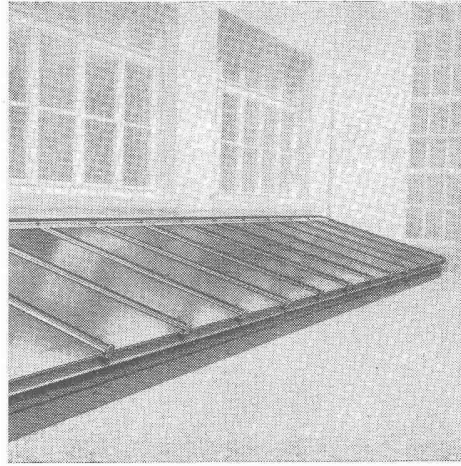

HONEYWELL

mit über 60jähriger Erfahrung löst auch Ihr Regulierproblem!

Honeywell-Regulierungen

elektrisch, elektronisch, pneumatisch
für Heizungen, Klima-Anlagen und alle Industrie-Prozesse

Verlangen Sie Prospekte oder Ingenieurbesuch durch

Honeywell

Mühlebachstrasse 172
ZÜRICH 8
Telephon (051) 34 40 40



GEDI-Hebezeuge

Beste Qualität zu günstigem Preis

Uraniastrasse 31/35 Tel. (051) 23 17 50

Robert Aebi & Cie AG Zürich

URINOIRS

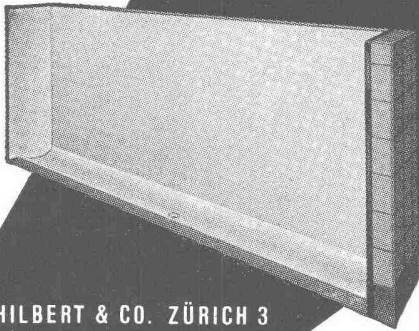

Zweckmässig
Frostsicher
Schlagfest
Geruchlos
Haltbar

HILBERT & CO. ZÜRICH 3
Zentralstr. 77 - Tel. (051) 33 71 05

Braunwalder

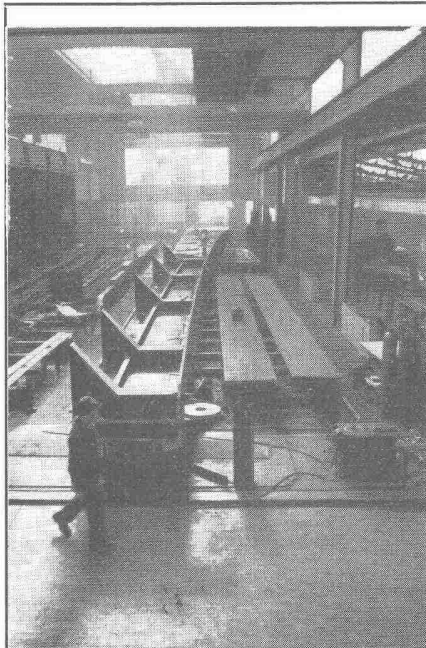

PE

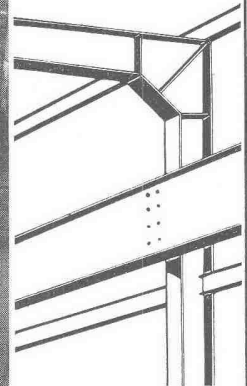

PREISWERK & ESSER

STAHLBAU

BASEL

Brückenbau Stahlhochbau Silos Behälter

Schlosserei Metallbau

Ingenieurbureau

MD

Metall Fenster

GAUGER

Gauger & Co. A.G. Zürich

STS

Schweiz. Technische Stellenvermittlung
Service Technique Suisse de placement
Servizio Tecnico Svizzero di collocamento
Swiss Technical Service of employment

Zürich, Lutherstr. 14, Tel. 23 54 26. Telegr. STSINGENIEUR ZÜRICH.
Für Stellensuchende Einschreibgebühr 3 Fr. für 3 Monate. Bewerber wollen Anmeldebogen verlangen. — Auskunft über offene Stellen und Weiterleitung von Offerten erfolgt nur gegenüber Eingeschriebenen.

INDUSTRIE - ABTEILUNG:

- 163 **Maschinentechner** mit Praxis, für Berechnungen und Konstruktionen im Grossmaschinenbau. Ostschweiz.
165 **Heizungs-, evtl. Lüftungstechniker**, mit Praxis, für Projekt, Zentralheizungs- und Lüftungsanlagen. Baldigst. Zentralschweiz.
171 **Techniker-Konstrukteure** (Technikum) mit Praxis, für Konstruktions- und Entwicklungsarbeiten im Nutzfahzeugbau. Baldigst. Schweiz.
195 **Elektrotechniker**, für Konstruktionsbüro und Versuchslokal zur Auswertung für Bedienungsanleitungen u. Instruktionen. Deutsch, Französisch und Englisch Bedingung. Nordwestschweiz.
265 **Maschinentechner** mit Praxis im Maschinenbau, für technisches Büro. Baldigst. Nähe Zürich.
267 **Dipl. Maschinentechner** für technischen Dienst (Schmiermittelbranche). Deutsch, Französisch in Wort und Schrift, Kenntnisse im Englisch. 25 bis 29 Jahre. Nordwestschweiz.
273 **Dipl. Elektrotechniker** (Starkstromtechnik, Technikum), für technisches Büro. Baldigst. Zürich.

BAU - ABTEILUNG:

- 60 **Hochbautechniker**, evtl. Architekt oder Praktikant. Baldigst. Kanton Fribourg.

- 230 **Hochbautechniker** (Technikum), für Architekturbüro. Eintritt 1. Juni 1954. Nordwestschweiz.
456 **Hochbautechniker** mit Praxis, für Kostenvoranschläge und Submissionsunterlagen, örtliche Bauleitung. Baldigst. Zentralschweiz.
508 **Hochbautechniker** mit Praxis, für Projekt, Werk- und Detailpläne. Baldigst. Innerschweiz.
516 **Architekt oder Hochbautechniker** mit Praxis, für Ladeneinrichtungen und Schaufensteranlagen. London. Offerten auf Flugpost-Bewerbsformularen der STS in englischer Sprache.
528 **Architekt, Hochbautechniker** mit Praxis, für Büro. Baldigst. Nähe Zürich.
800 **Hochbautechniker** mit Praxis, für Projekt- und Ausführungspläne, Ausmass, Abrechnung und allgemeine Büroarbeiten. Maschinenschreiben erwünscht. Eintritt Mitte Juni. Nähe Zürich.
804 **Hochbautechniker** mit Praxis, für Werk- und Detailpläne. Eintritt Juni-Juli 1954. Zürich.
808 **Tiefbautechniker** mit Praxis, für Projekt und Ausführung von Stollen- und allgemeinen Tiefbauten. Kt. Bern.
810 **Hochbautechniker** mit Erfahrungen im Holzbau, für Büro und Bauplatz. Baldigst. Südostschweiz.
812 **Hochbautechniker** mit Praxis, für Werk- und Detailpläne. Baldigst. Zürich.
814 **Hochbautechniker** mit Praxis, für Architekturbüro. Baldigst. Kt. Aargau.
1388 **Dipl. Bauingenieur**, für Berechnungen und Kalkulationen im allgemeinen Tiefbau. Zürich.
1580 **Architekt oder Hochbautechniker** mit Praxis, für Werk- und Detailpläne, nur Bürotätigkeit. Nähe Zürich.

KLINKER AG. VERBLENDSTEINFABRIK LAUSEN

geflammt und uni für Böden, Cheminées, Fassaden

Telefon (061) 72404

Feuerfestes Material - Glasierte Verblender und Baukeramik - Steinzeug für Kanalisation - Säurefeste Steine und Platten

Ständige Ausstellung unserer Erzeugnisse in der SCHWEIZER BAUZENTRALE ZÜRICH, TALSTR. 9, BÖRSENBLOCK (Eintritt frei)

SULZER

Wir suchen für unsere Baubüros in Winterthur und Oberwinterthur

1 Bauingenieur

evtl. Techniker, als Sachbearbeiter für Stahlkonstruktionen. Bewerber mit Stahlbaupraxis erhalten den Vorzug.

1 Hochbautechniker oder -zeichner

für die Bearbeitung von Bauaufgaben des Industriebaues.

Es handelt sich um interessante, entwicklungs-fähige Stellen für Bauaufgaben auf lange Sicht. Handschriftliche Bewerbungen mit Lebenslauf, Photo und Zeugnisabschriften sind erbeten an unsere Abteilung 24.

Gebrüder Sulzer
Aktiengesellschaft
Winterthur

Schweizerische Bundesbahnen

Wir suchen für den Zugförderungs- und Werkstättendienst

Elektro- oder Maschineningenieure

davon einen mit besonderer Ausbildung in Betriebswissenschaft und Produktionstechnik.

Verlangt wird Diplom ETH oder EPUL, Schweizer Bürger, militärdiensttauglich, Eignung zum Vorgesetzten, Wille zu guter Zusammenarbeit, Alter nicht über 32 Jahre.

Erwünscht ist Praxis in Privatindustrie.

Wir bieten interessante Tätigkeit, bei Bewährung Aufstiegsmöglichkeit in leitende Stellung, Gehalt und Anstellungsbedingungen nach Regiment.

Wir bitten, den handschriftlichen Bewerbungen Zeugnisabschriften, Militärdienstbüchlein und Photo beizulegen.

Generaldirektion der
Schweizerischen Bundesbahnen
Abteilung für den
Zugförderungs- und Werkstättendienst
Der Obergeringieur:
F. Gerber.



Wir suchen für sofort oder nach Uebereinkunft

Stahlbauingenieure und Ingenieure für Kesselbau

Interessenten mit Hochschul- oder Technikumusbildung, wenn möglich mit einigen Jahren praktischer Erfahrung, sind gebeten, ihre Offerten mit curriculum vitae, Photographie, Zeugnisabschriften und Angabe von Referenzen und Saläransprüchen zu richten an

Ateliers de Constructions Mécaniques de Vevey S.A.

Vevey.

Architekturbüro S. I. A. im Kanton Aargau (gute Bahnverbindungen nach Zürich) sucht zu sofortigem Eintritt

Bauführer-Bautechniker

mit einigen Jahren Praxis, für den Neubau einer Schulhausanlage.

Bautechniker-Bauzeichner

Guter Darsteller für die Bearbeitung von Projekt- und Werkplänen.

Dauerstellen für geeignete Bewerber. Verheiratetem Bewerber könnte evtl. Wohnung zur Verfügung gestellt werden.

Offerten unter Chiffre ZH 6241 an Mosse-Annoncen AG., Zürich 23.

Industrieunternehmen des Kantons Aargau sucht tüchtige

Maschinen-Techniker evtl. Maschinen- Zeichner

Bewerber mit **Vorrichtungsbaupraxis**, ferner solche mit Erfahrung in **Hoch- und Tiefbau**, wollen ihr handschriftliches Angebot mit Lebenslauf, Zeugniskopien, frühester Eintrittsmöglichkeit, Saläransprüchen und Photo unter Chiffre P 26768 On an Publicitas, Aarau, einreichen.

Gesucht

Architekt, Bautechniker, Bauführer, Bauzeichner

auf Architekturbüro BSA/S. I. A. im Kanton Aargau. Gute Zugverbindung nach Zürich. Offerten unter Chiffre ZP 6093 an Mosse-Annoncen AG., Zürich 23.

Bekanntes Baufirma mit modernem Maschinenpark **sucht** für dessen Ueberwachung tüchtigen, erfahrenen

MASCHINEN-INGENIEUR

Es kommen nur Herren in Frage, welche sich über Praxis ausweisen können.

Eintritt nach Vereinbarung.

Offerten mit Photo, Lebenslauf und Referenzen unter Chiffre ZC 6070 an Mosse-Annoncen AG., Zürich 23.

Bedeutendes Zürcher Unternehmen **sucht** zum baldigen Eintritt für sein Projektierungsbüro jüngere, gut ausgewiesene

Bauingenieure Tiefbau-Techniker und Tiefbau-Zeichner

mit Erfahrung auf dem Gebiet der Wasserkraftanlagen.

Für geeignete Kandidaten gut honorierte Dauerstelle mit Pensionsberechtigung.

Interessenten werden ersucht, sich unter Beilage von Lebenslauf, Photo und Zeugniskopien baldmöglichst zu melden unter Chiffre ZK 6279 an Mosse-Annoncen AG., Zürich 23.

Ortsvertretungen für einbaubaren pat.

Atombomben-Luftschutzbunker

mit aller erforderlichen, wissenschaftlich erprobten Einrichtung, in der ganzen Schweiz zu **vergeben**. Renommierete Bau-Unternehmen evtl. Architektur- oder Ingenieur-Firmen, welche die Möglichkeiten erweiterter Bauaufträge richtig ausnützen können, sind gebeten zu schreiben an Chiffre K 10282 Z an Publicitas Zürich 1.

Stellenausschreibung

Beim städt. Hochbauamt Bern sind zwei

Architekten-Stellen

zu besetzen.

Erfordernisse: Abgeschlossene technische Hochschulbildung, eventuell andere gleichwertige, gute allgemeine und fachliche Ausbildung, künstlerische Befähigung, Eignung zu selbständigem Arbeiten, mehrjährige erfolgreiche Praxis, Gewandtheit im schriftlichen Ausdruck und im Verkehr mit Behörden und Privaten, Kenntnis zweier Landessprachen.

Besoldung: Je nach Bildungsgang und bisheriger Tätigkeit Klasse 5 oder Klasse 4 der Personal- und Besoldungsordnung vom 10./11. Dezember 1949 (Fr. 9948.— bis 13 836.—, bzw. Fr. 10 884.— bis 15 060.—), zuzüglich Teuerung-, Familien- und Kinderzulagen.

Die Gewählten sind verpflichtet, in der Gemeinde Bern Wohnsitz zu nehmen. Der Eintritt in die städtische Pensions- und Krankenkasse ist obligatorisch. Nähere Auskunft über die Anstellungsverhältnisse erteilt die städtische Baudirektion II.

Die handschriftliche Anmeldung mit Angabe der Personalien, des Bildungsganges und der bisherigen Tätigkeit ist unter Beilage von Zeugnisabschriften bis zum 31. Mai 1954 mit der Aufschrift «Architektenstellen beim städt. Hochbauamt» der städt. Baudirektion II, Bundesgasse 38, Bern, einzureichen.

Bern, den 11. Mai 1954.

Der städt. Baudirektor II: Anliker.

Einwohnergemeinde Baden**Stellenausschreibung**

Für die Umbearbeitung der Stadtplanung und der Bauordnung wird ein

ARCHITEKT

gesucht.

Anforderungen: Abgeschlossenes Hochschulstudium oder mehrjährige, erfolgreiche Tätigkeit als Architekt.

Besoldung: nach Vereinbarung.

Handschriftliche Anmeldungen mit Angabe der Personalien, des Wohn- und Heimortes und eines Lebenslaufes, sind unter Beilage von Zeugnisabschriften bis 19. Juni 1954 an das Stadtammannamt Baden einzureichen, das auch weitere Auskunft erteilt.

Baden, den 12. Mai 1954.

Der Gemeinderat.

Wir suchen zu sofortigem Eintritt

HOCHBAUTECHNIKER

für Planbearbeitung und Bauführung

BAUFÜHRER

mit langjähriger Erfahrung

und bitten um Offerten mit Angaben über bisherige Tätigkeit. v. Ziegler, Balmer, Baerlocher und Unger, Arch. S. I. A., St. Gallen.

Nous cherchons: Architecte diplômé

Nous demandons: formation universitaire complète, langue maternelle de préférence le français, bonne connaissance de l'allemand.

Nous offrons: place indépendante dans notre bureau de construction à Lausanne, chargé d'établir les projets de nouveaux bâtiments et de la surveillance de tous nos chantiers en Suisse romande.

Nous recevons: les offres manuscrites, accompagnées d'un curriculum vitae et de copies de certificats, jusqu'au 12 juin 1954 sous chiffre OFA 3327 F. à Orell Füssli-Annonces S. A., Zurich.

Gesucht

Architekt - Hochbautechniker

zuverlässig und selbständig, für Büro und Bauplatz. Flotter Zeichner. Offerten mit Photo, Angaben über den Bildungsgang und die bisherige Tätigkeit sind erbeten an F. Lodewig, Architekt, Basel, Leimenstrasse 46.

Tüchtiger Tiefbauzeichner

(Onken Techniker) sucht entwicklungsfähige Stelle in Ingenieurbureau oder in Bauunternehmung als Bauführer. Praktische Erfahrung als Bauführer im Strassenbau. — Offerten sind zu richten unter Chiffre C 22260 U an Publicitas, Biel.

Für die Anfertigung von flotten Perspektiven als

Nebenbeschäftigung

wird zuverlässiger tüchtiger Zeichner gesucht. Offerten unter Chiffre B 5366 an Mosse-Annoncen, Basel 1.

Aus familiären Gründen sehe ich mich veranlasst, nach mehrjähriger Tätigkeit die leitende Stelle als

verantwortl. Bauleiter

auf Grossbaustelle im Gebirge (Kraftwerkbau) in nächster Zeit aufzugeben.

Ich suche mir daher eine leitende Dauerstelle in einer mittelgrossen Bauunternehmung als Mitarbeiter oder Geschäftsführer (Kapitalbeteiligung nicht ausgeschlossen). Evtl. auch entsprechende Tätigkeit in Ingenieurbureau oder Verwaltungsstelle.

Geboten wird junge, initiative Kraft (Tiefbautechniker, 32 Jahre), mit allen einschlägigen Arbeiten sowie im Verkehr mit Behörden und Belegschaft bestens vertraut. Beste Zeugnisse und Referenzen stehen zur Verfügung.

Offerten unter Chiffre ZL 6237 an Mosse-Annoncen AG., Zürich 23.

Gesucht für Lugano erfahrener

MAGAZINER

der Baumaterialbranche, an selbständiges Arbeiten und Disponieren gewöhnt und befähigt, grosses Baumateriallager zu verwalten. Italienisch und Deutsch Bedingung. Dauerstellung.

Nur gut ausgewiesene Bewerber mit langjähriger Erfahrung wollen sich melden mit curriculum vitae und Zeugnisabschriften unter Chiffre ZU 6312 an Mosse-Annoncen AG., Zürich 23.

Architekturbureau auf dem Platze Luzern sucht, mit baldiger Eintrittsmöglichkeit, in seinen neuzeitlichen Betrieb

Bautechniker oder Bauzeichner

Geboten wird bei guten Arbeits- und Lohnbedingungen selbständiges Arbeiten und interessante Dauerstelle. Offerten unter Chiffre ZD 6321 an Mosse-Annoncen AG., Zürich 23.

Für mehrere tüchtige

Maurer und Bau-Hilfsarbeiter

werden Stellen gesucht. Auskunft durch das Adressenbüro Emmerich Gradischnig, Götzis, Neue Siedlung 7, Vorarlberg, Austria.

Ich suche einen

BAUZEICHNER

E. Vifian, dipl. Arch., Kramgasse 63, Bern.

Dipl. Architekt S. I. A. in Zürich sucht per sofort

Bauzeichner oder Bautechniker

als Aushilfe für ca. 6 Wochen. Offerten u. Chiffre ZE 6323 an die Mosse-Annoncen AG., Zürich 23.

Architekt/Bauführer

sucht Bauführungen, Ausmasse, Devis, Abrechnungen usw. im Stundenlohn. Halbtags. Platz Zürich. Offerten unter Chiffre ZB 884 an Mosse-Annoncen AG., Zürich 23.

gut ausgebildeter entwerfer übernimmt

entwurfsarbeit

für architektur, möbel und industrieprodukte. offeren unter chiffre z. s. 887 an mosse-annoncen ag., zürich 23.

Kanton Zürich

PROJEKTWETTBEWERB

zur Erlangung von Entwürfen für eine

Hochbrücke

über die Thur in der projektierten Umfahrungsstrasse östlich von Andelfingen

Mit Ermächtigung des Regierungsrates eröffnet die Baudirektion des Kantons Zürich einen Projektwettbewerb für die Hochbrücke über die Thur bei Andelfingen.

Totallänge der Brücke: 280 m

Brückenbreite: 18 m

Zur Teilnahme am Wettbewerb sind zugelassen alle in der Schweiz seit 1. Januar 1953 niedergelassenen und im schweizerischen Register der Ingenieure eingetragenen Fachleute sowie alle in diesem Register eingetragenen Auslandschweizer.

Zur Prämierung von sechs bis acht Projekten sowie zum Ankauf nichtprämierter, jedoch beachtenswerter Arbeiten stehen dem Preisgericht Fr. 65 000.— zur Verfügung. Die Höhe der Preise und die Anzahl und Höhe der Ankäufe werden vom Preisgericht bestimmt und richten sich nach der Qualität der eingereichten Projekte.

Massgebend für die Durchführung sind die Normen des Schweizerischen Ingenieur- und Architektenvereins vom 7. April 1918, für das Verfahren bei Wettbewerben im Gebiet des Bauingenieurwesens. Im übrigen wird auf die Bestimmungen des Wettbewerbsprogrammes und die Planunterlagen verwiesen.

Die Abgabe der Wettbewerbsunterlagen erfolgt ab 29. Mai bis 30. Juni 1954 während der Bürostunden, gegen Hinterlage von Fr. 75.— auf der Kanzlei des Tiefbauamtes des Kantons Zürich (Walchetor Zürich, III. Stock, Zimmer 319).

Bürostunden:

Montag bis Freitag 7.00—11.50, 13.50—17.00

Samstag 7.00—12.00

Postversand erfolgt nur an auswärtige Bezüger der Unterlagen. Der Betrag von Fr. 75.— wird bei Einreichung eines programmgemässen Entwurfes zurückerstattet. Gegen Bezahlung von Fr. 1.— wird das Wettbewerbsprogramm allein abgegeben.

Die Entwürfe sind bis spätestens am 30. September 1954, 16.00 Uhr, dem Tiefbauamt des Kantons Zürich, Walchetor, Postfach Zürich 23, einzureichen oder einzusenden.

Am 14. Juni 1954, 14.30 Uhr, findet eine Begehung und Orientierung im Gelände statt. Treffpunkt beim Ernibuck in Kleinandelfingen (ca. 800 m von der hölzernen Thurbrücke am rechten Thurufer flussaufwärts; Abzweigung der Strasse gegenüber Restaurant zur Thurbrücke auf der rechten Seite der hölzernen Brücke).

Schriftliche Anfragen über einzelne Programmpunkte sind bis spätestens am 26. Juni 1954 dem Tiefbauamt des Kantons Zürich einzureichen.

Baudirektion des Kantons Zürich

Tüchtiger, selbständiger, initiativer

Bauzeichner-Bauführer

mit Praktikum und Ia Referenzen **sucht Stelle** in Architekturbüro oder Baugeschäft auf dem Platz Zürich. Offerten unter Chiffre ZG 6327 an Mosse-Annoncen AG., Zürich 23.

Junger Bauzeichner

sucht bei einem Architekten der Westschweiz Arbeit in der Zeit vom 1. Juni bis 30. Aug. 1954. Offerten erbeten unter Chiffre X 4003 T an Publicitas, Thun.

Bauingenieur ETH

mit Erfahrung im In- und Auslande auf verantwortungsvollen Posten, **sucht** neuen, interessanten **Wirkungskreis**. Offerten unt. Chiffre ZH 6329 an Mosse-Annoncen AG., Zürich 23.

BAUINGENIEUR

der im vergangenen Herbst an der ETH das Diplom erworben hat, **sucht** auf 1. Juli eine Stelle auf Ingenieurbüro oder in Bauunternehmung. Offerten unter Chiffre ZG 6267 an Mosse-Annoncen AG., Zürich 23.

Junger Baufachmann

gelernter Maurer mit Vorarbeiter- und Zeichnerpraxis, **sucht** neuen **Wirkungskreis** auf Architekturbüro, bevorzugt St. Gallen. Eintritt kann sofort erfolgen. Salär nach Uebereinkunft. Offerten unter Chiffre ZN 6280 an Mosse-Annoncen AG., Zürich 23.

Zu verkaufen:

I Verladekran

ca. 20 t schwer, auf Schienen, schwenkbar, 23 m Ausladung, mit Einseilgreifer und elektr. Hubwerk System Brun, Nebikon. Spez.-Hubmotor 380/220 V, 20 PS, 960 t/min, sowie 20 PS-Elektromotor für Fahrwerk, kompl. inkl. ca. 100 m Drahtseil, 19 mm Ø, und 80 m arm. Bleikabel 4 x 25 mm². Der Kran ist betriebsbereit. Ferner:

I Industrietraktor

mit Dreiseiten-Kippanhänger, 7 t Tragkraft, Petrol. Fahrbereit. Unverbindliche Besichtigung bei Gebr. Christen, Lehm- und Formsandgrube, Eschheimertal bei Schaffhausen. Tel. (053) 5 18 84.

Umständehalber sofort gegen bar zu verkaufen
ca. 20 m³

gesunde Weisstannen-Bretter II/III

trocken, 40 mm dick, à Fr. 200.—, en bloc oder postenweise. Auskunft Telefon (051) 94 21 91.



WEKA

Membranventile
patentierte Konstruktionen

für Hand-
pneumatische
hydraulische
elektrische
Betätigung

Verlangen Sie
ausführliche Unterlagen!

WEKA AG. WETZIKON-ZCH.
TELEFON (051) 97 83 02

Autofrigor für
KLIMA-ANLAGEN
Autofrigor

Die Klima-Anlage in Verbindung mit einer Kältemaschine «Autofrigor» ist in der Lage, jedes gewünschte Klima — ohne Rücksicht auf die Aussenwitterungsverhältnisse — zu schaffen. Die Kältemaschine «Autofrigor» macht jede Klima-Anlage zu einer vollwertigen Einrichtung.

AUTOFRIGOR AG

Schaffhauserstrasse 473

ZÜRICH

Telephon (051) 48 15 55



Feller

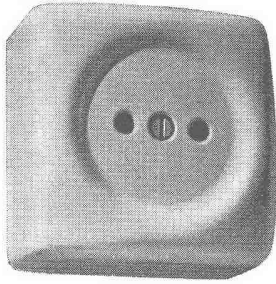

Schalter und Steckdose für trockene Räume,
in viereckiger Form für einheitlichen Zusammenbau
Adolf Feller AG Horgen

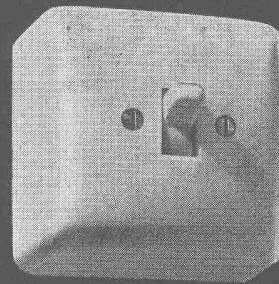
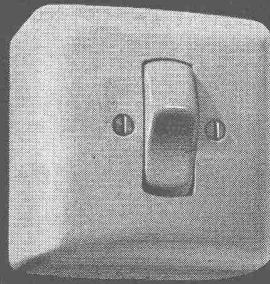

Zerlegbare Bock-Krane!



2 Mann stellen oder zerlegen
den Kran in 5 Minuten. Er kann
auf dem Lastwagen mitgeführt
werden.

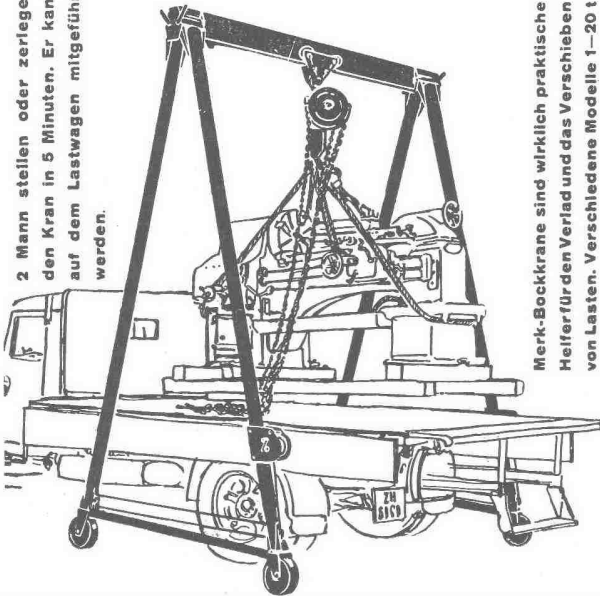

Merk-Bockkrane sind wirklich praktische
Helfer für den Verlad und das Verschieben
von Lasten. Verschiedene Modelle 1-20 t
Tragkraft verschiedener Höhen und Brei-
ten. Verlangen Sie nähere Angaben.

HANS MERK Fahrzeug- und Kranfabrik, DIETIKON-ZÜRICH
TELEPHON (051) 91 91 21



TECTA
Armierungsnetze

für Hoch- & Tiefbau

Versperren wenig Raum,
sind leicht zu transportieren.
Rasches Armieren auch
mit ungeübten Arbeitern

Aufklärungsschrift mit Berechnungstabellen durch
TEKTONIK AG. ZÜRICH
Buckhauserstr. 39, Tel. 52 27 16



Sekundarschulhaus Henau-Niederuzwil 1952

Qualitäts-Fabrikate

in Basaltolit-Quarzit

Treppenanlagen Bodenplatten

hydraulisch gepresst, mit granitharter Gehfläche, in verschiedenen
Farben. Nach Wahl **gleitfest geraut** oder **geschliffen**

- 25/25/2 cm
- 30/30/2 cm
- Standard-Formate: 35/35/2,5 cm
- 40/40/3 cm

in Granit-Imitation sofort ab Lager lieferbar!

SPEZIALBETON AG. STAAD (St. G.)

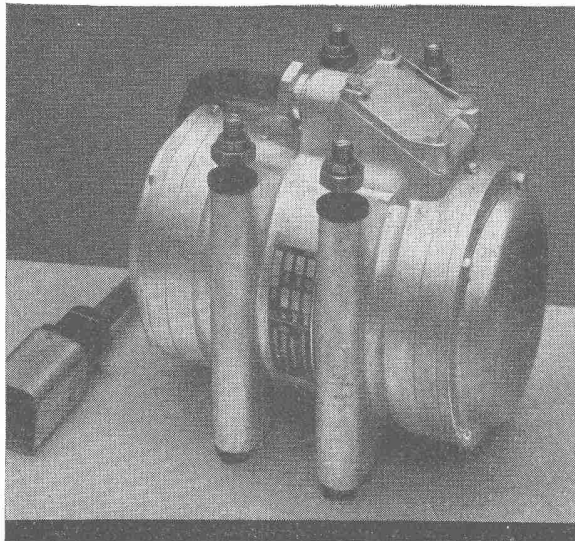

GW 356

VIBRODYNE

Der unverwüsthliche
Elektro-Vibrator
für universellen Gebrauch

Maschinenfabrik Graber & Wening AG.
Neftenbach (Winterthur) Schweiz

HUBSCHER & CO. SCHAFFHAUSEN

MASCHINEN- UND STAHLBAU EBNATSTRASSE 131 TELEPHON (053) 5 35 19



Verladebrücke in Schweisskonstruktion 2,5 t Tragkraft, 46 m Länge