

Zeitschrift: Schweizerische Bauzeitung
Band: 72 (1954)
Heft: 22

Werbung

Nutzungsbedingungen

Die ETH-Bibliothek ist die Anbieterin der digitalisierten Zeitschriften. Sie besitzt keine Urheberrechte an den Zeitschriften und ist nicht verantwortlich für deren Inhalte. Die Rechte liegen in der Regel bei den Herausgebern beziehungsweise den externen Rechteinhabern. [Siehe Rechtliche Hinweise.](#)

Conditions d'utilisation

L'ETH Library est le fournisseur des revues numérisées. Elle ne détient aucun droit d'auteur sur les revues et n'est pas responsable de leur contenu. En règle générale, les droits sont détenus par les éditeurs ou les détenteurs de droits externes. [Voir Informations légales.](#)

Terms of use

The ETH Library is the provider of the digitised journals. It does not own any copyrights to the journals and is not responsible for their content. The rights usually lie with the publishers or the external rights holders. [See Legal notice.](#)

Download PDF: 19.11.2024

ETH-Bibliothek Zürich, E-Periodica, <https://www.e-periodica.ch>

Jetzt bietet Ihnen unser LILIPUT-MISCHER

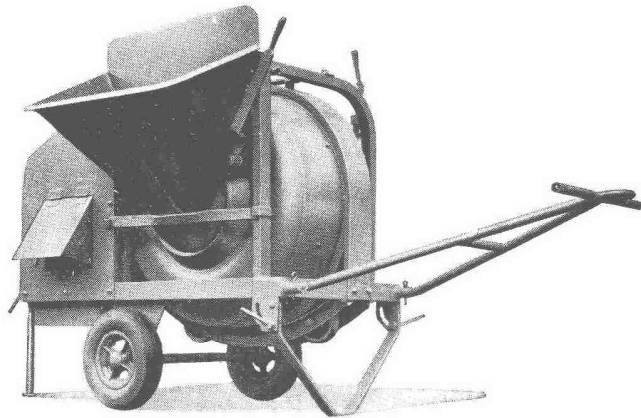

mit 100 Liter Inhalt

und in nochmals
verfeinerter Konstruktion

mit neuartiger
Ausrück-Kupplung

**DEN WEITERN VORTEIL
EINES UM CA. 10%
NIEDRIGEREN PREISES**

Der LILIPUT-Mischer ist die meistverkaufte Maschine aus der Fabrikationsreihe der RACO-VON ROLL-Betonmischer, die Maschinen von 100 bis 2000 Liter umfasst.



Robert Aebi & Cie AG SA Zürich

URANIASTRASSE 31/35 TEL. (051) 23 17 50

Dienst am Kunden seit 1881

2a

GEGEN KÄLTE UND WÄRME MIT



ISOLIEREN

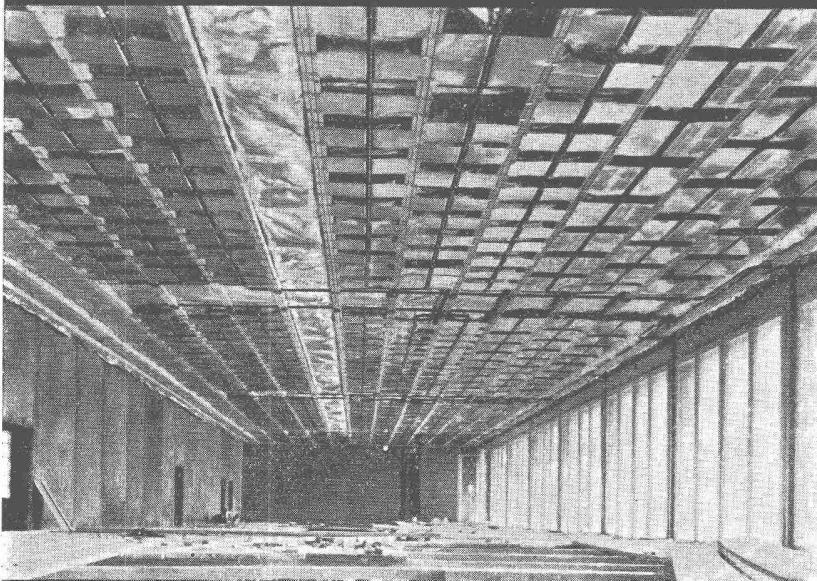

Das ALFOL Isolier-Verfahren mit Aluminium-Folien hat sich bei Strahlungsheizungen hervorragend bewährt. ALFOL verhindert Strahlungsverluste in einzigartiger Weise.

ALFOL, seit 20 Jahren mit Erfolg angewendet, ist **unbrennbar, ungezieferfrei, staubfrei, fäulnisfrei, geruchlos, nicht hygroskopisch, praktisch gewichtlos.**

Verkauf, Beratung und Montage durch

INGENIEURBUREAU DR. ING. M. KOENIG, ZÜRICH 1

Tiefenhöfe 8 / Paradeplatz 5

Telefon (051) 23 97 50

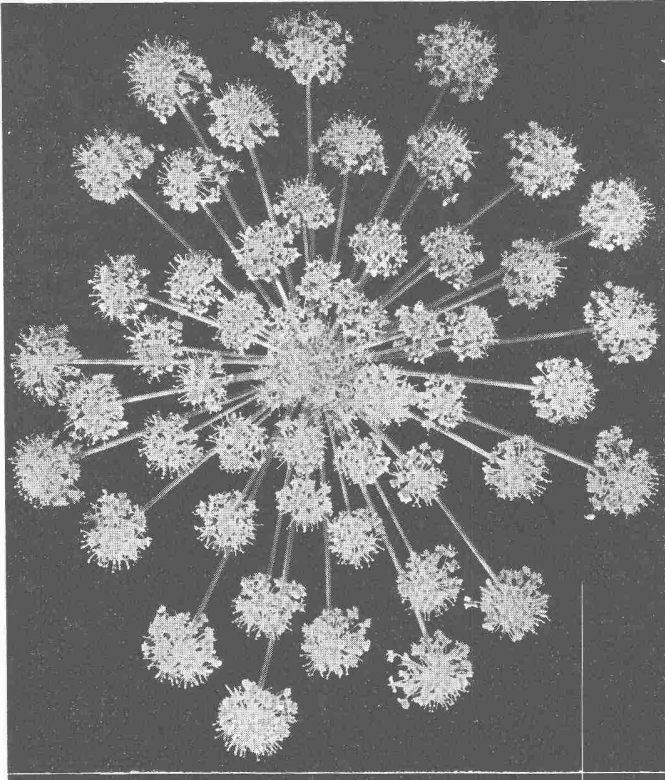

SULZER Strahlungsheizung
 GEBRÜDER SULZER, AKTIENGESELLSCHAFT,
 Abt. Heizung und Lüftung, WINTERTHUR



Panzerschränke
 schweissbrennsicher
Kassenschränke
 feuer- und diebessicher
Tresoranlagen
Schalteranlagen
Stahlmöbel
Planschränke
KABA-Zylinder-
Sicherheitsschlösser

Bauer AG, Zürich 6/35
 Nordstrasse 25, Telefon 28 40 03

BAUER AG



«Verbaue Holz, diesen edlen Rohstoff! Aber schütze es vor Wurm und Fäulnis. — ARBEZOL hält das Holz gesund.» Dieser Wahrspruch prangte an unserm Abteil der diesjährigen Holzmesse in Basel. Heute wie gestern und morgen drängt sich der Holzschutz auf. Weil das Holz ein lebendiger Stoff ist, wird es von verschiedenen Feinden als Zielscheibe benützt. Unsere Pflicht ist es, das Holz vor seinen tierischen und pflanzlichen Widersachern zu schützen. Es ist leicht, Holz vor Wurm und Pilz zu bewahren. ARBEZOL ist ein Holzschutzmittel, das vom Holzverarbeitenden Gewerbe seit Jahren bevorzugt wird. So wie die Pyramiden ihre Dauerhaftigkeit der pharaonischen Baukunst zu verdanken haben, verdankt ARBEZOL seine überragende Wirksamkeit der Chemiewissenschaft unseres Landes.

A. BENZ & CIE. Holzkonservierung ZÜRICH 2/38
 Renggerstrasse 56
 Telefon (051) 45 34 34

GC Kipptor das geräuschlose Garagetor

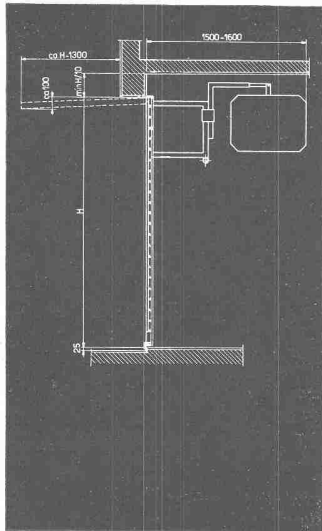

Geilinger & Co. Winterthur

**Ein neutraler
Fachmann
prüft 110**

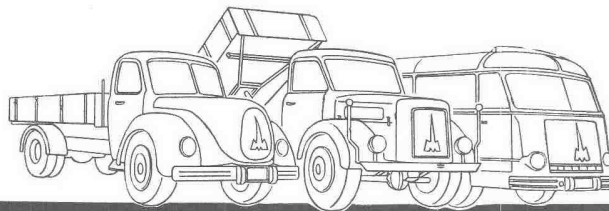

MAGIRUS-DEUTZ-FAHRZEUGE

von denen jedes mehr als 150 000 km, also mehr als dreimal die Reise um die Erde, ohne Motorenrevision und grössere Reparaturen zurückgelegt hat

	Kilometer	Reparaturkosten		Bis 30.4.54 sind Fahrer prämiert worden von Magirus-Fahrzeugen: 5272 mit über 100 000 km 2191 mit über 150 000 km 871 mit über 200 000 km 68 mit über 300 000 km Fahrleistung ohne Motorenrevision und grössere Reparaturen.
		total DM	pro km Pfg	
110 Fahrzeuge mit total pro Fahrzeug:	18 225 500	154 537.-	0,85	
im Durchschnitt	165 686	1404.-	0,85	
das ungünstigste Resultat	150 000	4 231.-	2,8	
das günstigste Resultat	200 000	283.-	0,14	

Im Durchschnitt also nicht einmal 1 Rp. pro km! Vergleichen Sie diese Zahlen mit Ihrer eigenen Statistik

Generalvertretung für die Schweiz:



AG Lenzburg Telephon 064 81816

Kanalisationsartikel

Von Roll



STS

Schweiz. Technische Stellenvermittlung
Service Technique Suisse de placement
Servizio Tecnico Svizzero di collocamento
Swiss Technical Service of employment

Zürich, Lutherstr. 14, Tel. 23 54 26, Telegr. STSINGENIEUR ZÜRICH.
Für Stellesuchende Einschreibgebühr 3 Fr. für 3 Monate. Bewerber
wollen Anmeldebogen verlangen. — Auskunft über offene Stellen und
Weiterleitung von Offerten erfolgt nur gegenüber Eingeschriebenen.

INDUSTRIE - ABTEILUNG :

- 7 Heizungstechniker mit Praxis, für Zentralheizungsanlagen, Baldigst, Nordwestschweiz.
- 81 Elektroingenieur oder -techniker (abgeschlossene Studien und Praxis) für Aussendienst (Verkauf von elektrischen Ausrüstungen für Werkzeug- und andere Maschinen, Autobusse etc.), in der Schweiz und evtl. im Ausland. Liechtenstein.
- 157 Ingenieur oder Techniker (Hochschule oder Technikum) mit Praxis, für Konstruktion von Apparaten oder Projektierung und Ausführung von Anlagen für Warmluftheizungen und Luftkonditionierung. Französisch, Belgien.
- 205 Maschinentechniker (abgeschlossene Studien) mit Praxis im Werkzeugmaschinenbau, für die konstruktive Bearbeitung von Kleinpräzisionsmaschinen. Mittelschweiz.
- 283 Konstrukteure, dipl. Elektrotechniker mit Praxis, für Konstruktionstätigkeit auf dem Gebiete elektrischer Apparate (Schaltanlagen, Steuerungen, Schützen, Relais etc.). Nordwestschweiz.
- 285 Maschinentechniker-Konstrukteur mit Praxis im Maschinenbau, für technisches Büro, Nordostschweiz.

287 Dipl. Maschineningenieure und -techniker, für Entwicklungsarbeiten, Berechnungen, Konstruktions- und zeichnerische Tätigkeit im Grossmaschinenbau. Ostschweiz.

BAU - ABTEILUNG :

- 802 Vertreter für Besuch von Architekten und Baufirmen und zur Behandlung des Offertwesens. Innen- u. Aussendienst. Bautechnische Kenntnisse, Verkaufserfahrung. Deutsch, Französisch. Zürich.
- 822 Architekt oder Hochbautechniker mit Praxis, für Projektierung, Ausführung und örtliche Bauleitung. Englisch. Hin- und Rückreise bezahlt. Britisch-Westafrika.
- 828 Hochbautechniker, Planbearbeiter, für Werk- und Detailpläne. Baldigst, Kt. Thurgau.
- 830 Hochbautechniker mit Praxis, Planbearbeiter, für Büro und Bauplatz. Baldigst, Kt. Zürich.
- 832 Hochbauführer mit Praxis, für Aufstellung von Kostenvoranschlägen, örtliche Bauleitung, Ausmass, Abrechnung. Baldigst, Zürich.
- 834 Bauingenieure und Tiefbautechniker mit Praxis, für Projektierung und Ausführung militärischer Bauten. Deutsch oder Französisch. Militärische Amtsstelle.
- 836 Hochbautechniker mit Praxis, für administrative Tätigkeit für baupolizeiliche Aufgaben, Luftschutzbauten und allgemeine Verwaltung. Baldigst, Nordostschweiz.
- 838 Hochbautechniker, Planbearbeiter, für Ausarbeitung von Werkplänen für Schulhäuser und Verwaltungsgebäude. Kt. Aargau.
- 842 Hochbautechniker mit Praxis, für Architekturbüro. Kt. Aargau.

SULZER

Wir suchen für unsere Baubüros in Winterthur
und Oberwinterthur

1 Bauingenieur

evtl. Techniker, als Sachbearbeiter für Stahlkonstruktionen. Bewerber mit Stahlbaupraxis erhalten den Vorzug.

1 Hochbautechniker oder -zeichner

für die Bearbeitung von Bauaufgaben des Industriebaues.

Es handelt sich um interessante, entwicklungs-fähige Stellen für Bauaufgaben auf lange Sicht. Handschriftliche Bewerbungen mit Lebenslauf, Photo und Zeugnisabschriften sind erbeten an unsere Abteilung 24.

Gebrüder Sulzer
Aktiengesellschaft
Winterthur

Schweizerische Bundesbahnen

Wir suchen für den Zugförderungs- und
Werkstättendienst

Elektro- oder Maschineningenieure

davon einen mit besonderer Ausbildung in Betriebswissenschaft und Produktionstechnik.

Verlangt wird Diplom ETH oder EPUL, Schweizer Bürger, militärdiensttauglich, Eignung zum Vorgesetzten, Wille zu guter Zusammenarbeit, Alter nicht über 32 Jahre.

Erwünscht ist Praxis in Privatindustrie.

Wir bieten interessante Tätigkeit, bei Bewährung Aufstiegsmöglichkeit in leitende Stellung, Gehalt und Anstellungsbedingungen nach Reglement.

Wir bitten, den handschriftlichen Bewerbungen Zeugnisabschriften, Militärdienstbüchlein und Photo beizulegen.

Generaldirektion der
Schweizerischen Bundesbahnen
Abteilung für den
Zugförderungs- und Werkstättendienst
Der Oberingenieur:
F. Gerber.

Gesucht von gut gehendem Architekturbüro auf dem Platz Zürich ein routinierter und zuverlässiger

BAUZEICHNER

der sich über mehrjährige Praxis ausweisen kann. Eintritt 1. August 1954.
Handschriftliche Offerten mit Zeugnissen und Gehaltsansprüchen erbeten unter Chiffre ZC 6344 an Mosse-Annoncen AG., Zürich 23.

Gesucht auf grösseres Ingenieurbüro tüchtige

Eisenbetontechniker und Eisenbetonzeichner

Bei Eignung Dauerstelle.

Offerten unter Chiffre ZB 6377 an Mosse-Annoncen AG., Zürich 23.

Beim **Hochbauamt der Stadt Zürich** ist mit baldmöglichem Dienstantritt die Stelle eines jüngeren, befähigten und künstlerisch begabten

Architekten

zu besetzen.

Anforderungen: Abgeschlossene technische Hochschule oder andere gleichwertige Fachausbildung, Befähigung zur Projektierung von Bauprojekten verschiedenster Art, wenn möglich mehrjährige Praxis auf Büro und Baustelle.

Jahresbesoldung einschliesslich Teuerungszulage als Architekt II. Klasse Fr. 10 956.— bis 14 352.—, evtl. als Architekt I. Klasse Fr. 11 760.— bis Fr. 15 744.— nebst allfälligen Kinderzulagen. Pensionsversicherung.

Handschriftliche Anmeldungen mit Angabe der Personalien, des Bildungsganges und der bisherigen Tätigkeit sind unter Beilage von Zeugniskopien und Photographie bis zum 10. Juni 1954 mit der Aufschrift «Architektenstelle beim Hochbauamt» dem Vorstand des Bauamtes II der Stadt Zürich, Amtshaus IV, Zürich 1, einzureichen.

Zürich, den 22. Mai 1954.

Der Stadtbaumeister.

Infolge bevorstehender Pensionierung des derzeitigen Inhabers ist die Stelle des

Betriebsleiters

der **Etzelwerk AG., Altendorf, Kt. Schwyz**, neu zu besetzen.

Gesucht wird Ingenieur (diplomierter Elektro- oder Maschineningenieur bevorzugt) mit Erfahrung im Bau, Betrieb und Unterhalt hydraulischer Elektrizitätswerke, im Netzbetrieb und in der allgemeinen Verwaltung (Umgang mit Behörden, Lieferanten und Werkpersonal).

Handgeschriebene Bewerbungen mit Angabe des Studienganges, der bisherigen Tätigkeit, der militärischen und zivilen Verhältnisse, der Gehaltsansprüche, des frühesten Eintrittstermins und von Referenzen sind unter Beilage eines Lichtbildes spätestens bis 30. Juni 1954 einzureichen an den Präsidenten des Verwaltungsrates, Herrn Dr. W. Meile, Brügglerweg 11, Bern.

Eidg. Verwaltung sucht:

a) dipl. Tiefbau-Ingenieur und Tiefbau-Techniker

für Konstruktionsbureau, das sich mit Stollenbauten, Beton-, Eisenbeton- und Maurerarbeiten befasst.

b) Tiefbau-Ingenieur oder -Techniker

mit Erfahrung in der Leitung von Tiefbauarbeiten.

Offerten mit Lebenslauf und Zeugnisabschriften unter Chiffre **OFA 3374 B** an **Orell Füssli-Annoncen AG., Bern.**

Gesucht für Lugano erfahrener

MAGAZINER

der Baumaterialbranche, an selbständiges Arbeiten und Disponieren gewöhnt und befähigt, grosses Baumateriallager zu verwalten. Italienisch und Deutsch Bedingung. Dauerstellung.

Nur gut ausgewiesene Bewerber mit langjähriger Erfahrung wollen sich melden mit curriculum vitae und Zeugnisabschriften unter Chiffre **ZU 6312** an **Mosse-Annoncen AG., Zürich 23.**

Bekanntes Bauunternehmen mit modernem Maschinenpark **sucht** für dessen Ueberwachung tüchtigen, erfahrenen

MASCHINEN-INGENIEUR

Es kommen nur Herren in Frage, welche sich über Praxis ausweisen können.

Eintritt nach Vereinbarung.

Offerten mit Photo, Lebenslauf und Referenzen unter Chiffre **ZC 6070** an **Mosse-Annoncen AG., Zürich 23.**

Gegen Feuchtigkeit und Wasser



INERTOL — seit 50 Jahren
der führende Schutzanstrich für Beton und Eisen
Prompt lieferbar durch den Baumaterialhandel
oder durch den Hersteller

Wallisellen (Zch.)
Tel. (051) 93 32 32

BAUTENSCHUTZ
SIEGFRIED
keller co

Abwasser-Pumpen

Fäkalien-Pumpenanlagen

Vollautomatische
Wasserversorgungsanlagen

Spezialpumpen
für alle Zwecke der Industrie

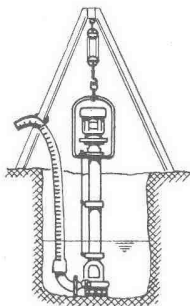

Sihi-Pumpen AG. - Schaffhausen

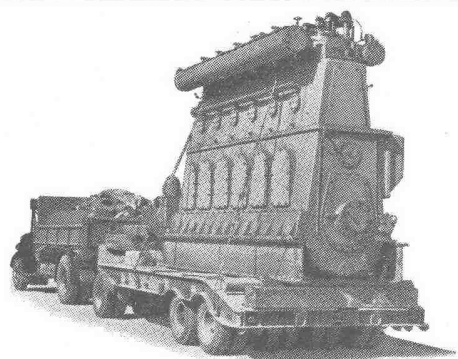

**Transporte von Aushub und Baumaterialien
Maschinen und Schwerlasten
Bagger und Trax Langholz**

Kipplastwagen, Schwertransportanhänger bis 45 Tonnen.
Spezialisten für Auf- u. Ablad von Maschinen. Lagerräume.

Telephon (051) 33 11 33

G. STIEFEL, Transporte, ZÜRICH

KIW

Gummi- und Asbest-Artikel

Kautschuk- und Industriebedarf
Winterthur (052) 2 36 66

In Bauunternehmung auf dem Platz Zürich
ist die Stelle eines

ARCHITEKTEN

neu zu besetzen.

Anforderungen: Hochschulbildung und praktische Erfahrung, speziell im Industriebau.

Eintritt nach Uebereinkunft.

Offerten mit Lebenslauf, Referenzen und Gehaltsansprüchen erbeten unt. Chiffre ZB 6108 an Mosse-Annoncen AG., Zürich 23.

Architekturbureau auf dem Platze Luzern
sucht, mit baldiger Eintrittsmöglichkeit, in
seinen neuzeitlichen Betrieb

Bautechniker oder Bauzeichner

Geboten wird bei guten Arbeits- und Lohnbedingungen selbständiges Arbeiten und interessante Dauerstelle. Offerten unter Chiffre ZD 6321 an Mosse-Annoncen AG., Zürich 23.

Ich suche einen

BAUZEICHNER

E. Vifian, dipl. Arch., Kramgasse 63, Bern.

Gesucht tüchtiger, selbständig arbeitender

BAUZEICHNER

ferner

Bauzeichnerlehrling

auf Architekturbureau ETH/S. I. A. in Luzern.
Offerten mit den üblichen Unterlagen erbeten unter
Chiffre B 37366 Lz an Publicitas, Luzern.

Gesucht

Tiefbau- oder Vermessungstechniker

evtl. erfahrener Zeichner, der sich fähig fühlt, sofort oder nach kurzer Einarbeitung, die Abteilung Strassenbau und Quartierpläne, von den Verhandlungen mit den Behörden bis zur fertigen Bauausführung, selbständig zu führen. Bei Eignung ist die Schaffung einer sicheren Lebensstellung geplant. Handgeschriebene Offerten unter Chiffre ZH 6363 an Mosse-Annoncen AG., Zürich 23.

Jungem Tiefbauzeichner

der sich in die Abwasserreinigung einarbeiten und sich auch konstruktiv betätigen möchte, kann ich interessante Dauerstelle bieten. Handgeschriebene Anmeldungen sind zu richten an H. Gujer, Techn. Büro, Rümlang ZH.



Gemeinde Uster

WETTBEWERB

zur

**Erlangung von Plänen für ein Gemeindehaus,
Gasthof und Saalbau in Uster**

Einlieferungsfrist: 1. November 1954.

Vom Gemeinderat Uster werden folgende Architekten zur Teilnahme eingeladen:

a) Die Architekten, welche im Bezirk Uster heimatberechtigt sind oder am 1. Januar 1952 daselbst ihren gesetzlichen Wohn- oder Geschäftssitz hatten.

b) Die Architekten, welche am 1. Januar 1952 im Bezirk Hinwil ihren gesetzlichen Wohn- oder Geschäftssitz hatten.

Unter gleichen Bedingungen werden ferner fünf weitere Architekten speziell aufgefordert.

Im übrigen finden die Grundsätze des S. I. A. für das Verfahren bei architektonischen Wettbewerben vom 18. Oktober 1941 sowie das Einlageblatt zu Formular 101 des S. I. A. Anwendung.

Die Unterlagen können gegen Hinterlage von Fr. 10.— auf der Gemeinderatskanzlei Uster bezogen werden. Diese Barhinterlage wird den Bewerbern, welche am Wettbewerb teilnehmen, zurückerstattet.

Uster, den 29. Mai 1954.

Der Gemeinderat.

**KANTONALES
TECHNIKUM
BIEL**

Wegen Demission des bisherigen Inhabers ist die Stelle des

**Fachlehrers für
Automobiltechnik**

neu zu besetzen.

Tätigkeitsbereich:

Uebernahme des Fachunterrichts.

Erfordernisse: Abgeschlossene technische Studien; umfassende Fachausbildung, langjährige Praxis und grosse Erfahrung auf dem Gebiete des Automobils; Kenntnis der deutschen und französischen Sprache zum zweisprachigen Unterricht.**Das Pflichtenheft** gibt Auskunft über Anstellungs- und Besoldungsverhältnisse. Es wird auf Anfrage hin durch die Direktion des Kantonalen Technikums Biel zugestellt.**Amtsantritt:** nach Uebereinkunft; jedoch spätestens 15. Oktober 1954.**Anmeldetermin:** 15. Juni 1954.**Anmeldung:** handgeschrieben, mit allen nötigen Angaben und Beilage einer Photo. Persönliche Vorstellung nur auf Einladung hin. Die Bewerbung ist zu richten an die

Direktion der Volkswirtschaft des Kantons Bern.

ARCHITEKTsucht für einige Wochen **Aushilfsstelle** auf Architekturbureau. Kanton Zürich oder Aargau. Offerten erbeten unter Chiffre ZB 644Q an Mosse-Annoncen AG., Zürich 23.**Förder-Anlagen mit
RENOLD-TRANSPORT-KETTEN**

sind

kraftsparend ●
leistungsfähig ●
störungsfrei ●
von langer ●
Lebensdauer ●

**W. Emil Kunz - Zürich 27**

Gotthardstr. 21 - Tel. (051) 25 29 10

SCHWEIZ --- NORD AMERIKA
MITTEL AMERIKA
SÜD AMERIKA
SÜD AFRIKA
AUSTRALIEN
FERNER OSTEN --- SCHWEIZ

4. begleitete Gesellschaftsreise mit der Panair do Brasil nach

Südamerika

3. September bis 14. Oktober 1954
Brasilien, Peru, Bolivien, Chile, Argentinien, Uruguay. Interessante Landausflüge. Höchstmöglicher Komfort. - Kleine Reisegruppe. Schweiz. Reiseleitung.

Auskunft, Programm und Anmeldung bei



Sihlporteplatz 3, Zürich
Tel. (051) 23 57 20
Basel, Bern, Genf, Interlaken, Lausanne, Lugano, Luzern, Montreux

TRIVERS
HOCHDRUCK-STAMPF-ASPHALT-PLATTEN

das beste Material für stark beanspruchte Fabrikböden



BAUBEDARF ZÜRICH AG.
ZÜRICH



**B. ZÖLLIG
SÖHNE**
Holz-Konstruktionen
ARBON

Spezialität
AUSFÜHRUNG in der
HETZERBAUWEISE
FÜR LAGER-, TURN- UND
FABRIKHALLEN
LEHRGERÜSTE UND
KIRCHEN
RISSFREIE SÄULEN



Millimeter-Logarithmen-
Lichtpaus- u. Pauspapiere

aerni-leuch bern



Farbiges Holzimpregnieröl in ver-
schiedenen Farbtönen schützt das Holz.

bacher
BACHER AG. REINACH - BASEL

Der beste Schutz gegen Rost

Verzinken im Vollbad von Eisen und Blech
Isolieren von Röhren durch Bitumieren mit Asbest-Band,
Glasschleier oder Jute

Verzinkerei Pratteln AG.
Pratteln (Baselland) - Gegründet 1897 - Tel. (061) 6 00 22

Firmenschilder Reklamen
sowie sämtliche Beschriftungen

P. Girsperger
Zürich-Enge Bodmerstr. 3 Tel. 27 76 19



Fortbildungskurs für Schweisser. Die Castolin-Schweissmaterial AG., Lausanne, veranstaltet in Bern vom 7. Juni bis 18. Juni 1954 einen eintägigen, kostenlosen Fortbildungskurs für Schweisser (Beherrschung der Grundbegriffe der Schweiss-technik erforderlich). Anmeldungen sind zu richten an Herrn Fritz Rindlisbacher, Postfach Transit 1029, Bern.

Ingenieurbureau in St. Gallen sucht jüngeren, tüchtigen und selbständigen

Eisenbetonzeichner

für die Erstellung sauberer Eisenbetonpläne. Je nach Wunsch besteht die Möglichkeit, sich neben Eisenbetonarbeiten auch in Tiefbauarbeiten (speziell im Strassenbau) zu beschäftigen.

Interessenten, die an exaktes Arbeiten gewöhnt sind, wollen sich melden unter Chiffre ZH 6438 an Mosse-Annoncen AG., Zürich 23.

Gesucht zu möglichst baldigem Eintritt in Ingenieurbureau der Zentralschweiz tüchtiger

TIEFBAUZEICHNER

zur Bearbeitung von Strassenprojekten und Mit-
hilfe bei Feldaufnahmen. Bei Eignung Dauerstelle
bei guter Bezahlung. Offerten unter Chiffre ZO 6393
an Mosse-Annoncen AG., Zürich 23.

Gesucht

BAU-INGENIEUR (Techniker)

in kleineres Ingenieurbüro, als Mitarbeiter. Bewerber
müsste das Büro bis spätestens in einem Jahr über-
nehmen. Offerten mit genauen Angaben an Postfach
Zürich 33/187.

Dipl. Bauingenieur ETH

mit mehreren Jahren erfolgreicher Büro- und
Bauplatzpraxis auf den Gebieten des Eisenbetons
und Tiefbaues, in ungekündigter Anstellung,
sucht verantwortungsvolle Stelle in Zürich. —
Offerten unter Chiffre ZK 6360 an Mosse-Annon-
cen AG., Zürich 23.

Umständehalber sofort gegen bar zu verkaufen
ca. 20 m³

gesunde Weisstannen-Bretter II/III

trocken, 40 mm dick, à Fr. 200.—, en bloc oder
postenweise. Auskunft Telephon (051) 94 21 91.

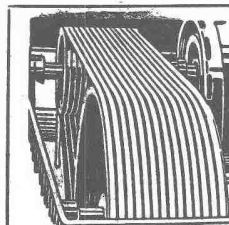

Industrie-Artikel

Treibriemen Transportbänder
Keilriemen Riemenverbinder
Dichtungsmaterial Gummischläuche

Adolf Schlatter A.G. Zürich
Tel. (051) 2617 86 Stampfenbachstr. 73

RAUSCHER & STOECKLIN AG
SISSACH
 FABRIK ELEKTRISCHER APPARATE UND TRANSFORMATOREN

PLATTEN

Lassen sich vielseitig verwenden: Für innere Verkleidungen aller Art Trennwände, Füllungen, Zählerbretter, Balkonbrüstungen usw. Steinharte, wetter- und nässebeständige Platten. Leichte Bearbeitung: sie können gesägt genagelt und geschraubt werden.



ETERNIT AG NIEDERURNEN TEL. (058) 41555

FEUERFESTE ERZEUGNISSE PRODUITS RÉFRACTAIRES

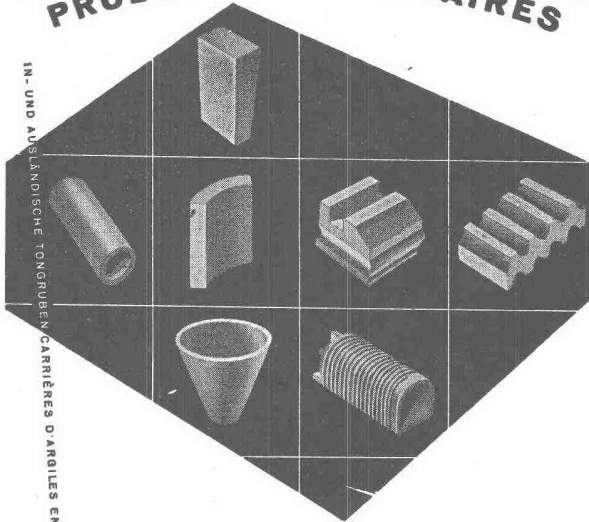

IN- UND AUSLÄNDISCHE TONGRUBEN CARRIÈRES CARRIÈRES EN SUISSE ET À L'ÉTRANGER

Steinzeugbodenplatten
 Schamotte
 Korund
 Karborundum
 Säurefeste Steine
 Isollersteine



TONWERK LAUSEN AG

LAUSEN BLD.

K. Jördl

...halt...

Sie fahren gut mit Clichés von

Anderson+Weidmann Tel. 42 08 17
 Traugottstr. 6 Zürich



WEBER - Paketschalter für den Einbau in Apparate, Verteil-
kasten oder Schalt-Anlagen benötigen nur einen einfachen Bohrplan:

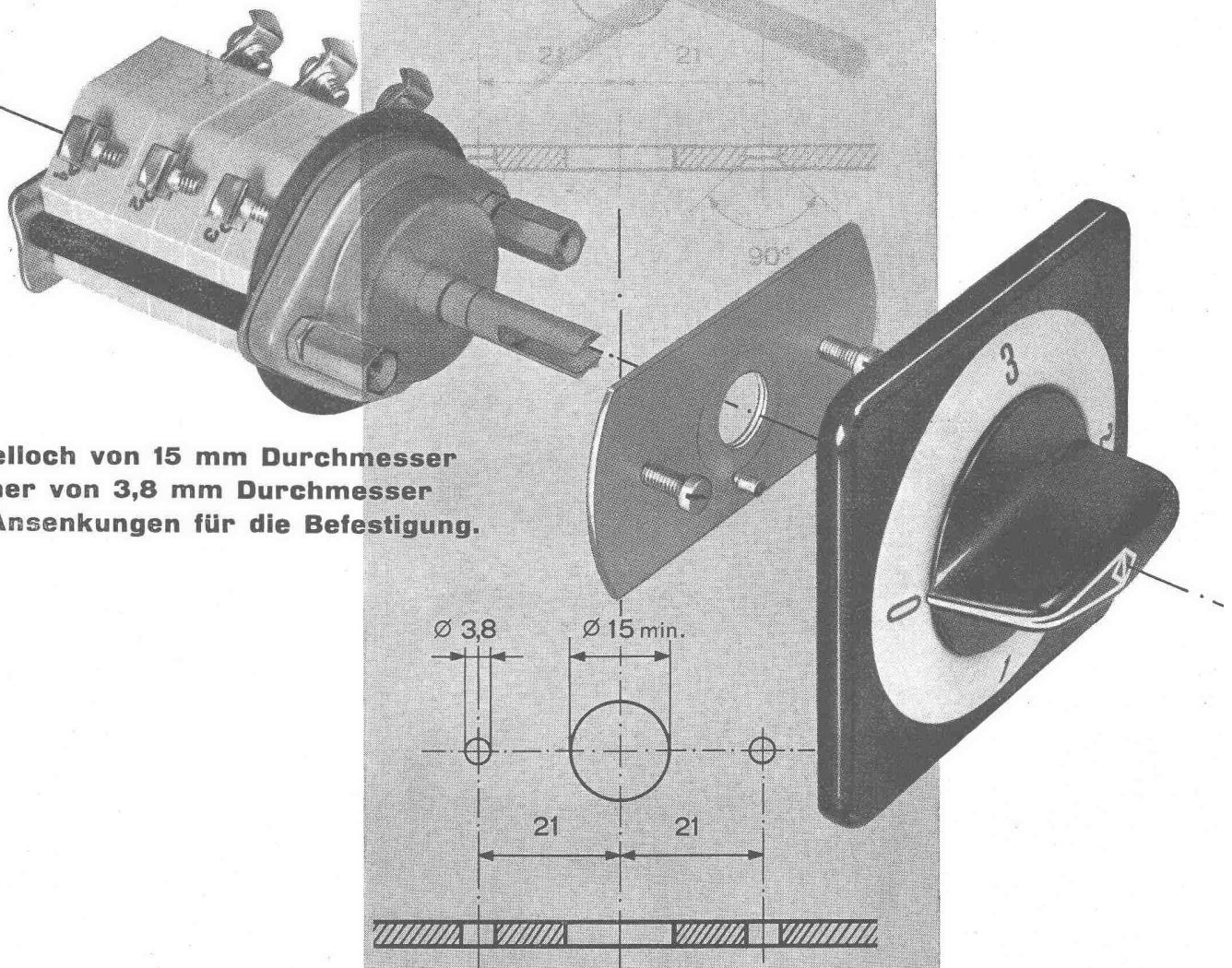

1 Mittelloch von 15 mm Durchmesser
2 Löcher von 3,8 mm Durchmesser
ohne Ansenkungen für die Befestigung.

Die Bohrung von 2,6 mm Durchmesser für den Stellstift des Bezeichnungsschildes fällt weg.
Kürzeste Bohrzeiten durch die einfachen, unversenkten Löcher!

WEBER-Paketschalter können auch dort montiert werden, wo die Anlagen noch auf alte Bohrpläne ausgerichtet sind.

Die Abdeckplatte überdeckt die bereits gebohrten und versenkten größeren Löcher für die Befestigungsschrauben. Diese formschöne Bezeichnungsschale wird auf die Abdeckplatte aufgesetzt.

WEBER-Paketschalter können somit universell verwendet werden und eignen sich auch als Ersatzschalter zum Auswechseln in bestehenden Anlagen.

WEBER AG · EMMENBRÜCKE (SCHWEIZ) · Tel. (041) 5 22 44

FABRIK ELEKTROTECHNISCHER ARTIKEL UND APPARATE
Verlangen Sie bitte auch bei Ihrem Grossisten stets WEBER-Fabrikate!