

Objektyp: **Advertising**

Zeitschrift: **Schweizerische Bauzeitung**

Band (Jahr): **72 (1954)**

Heft 1

PDF erstellt am: **12.07.2024**

Nutzungsbedingungen

Die ETH-Bibliothek ist Anbieterin der digitalisierten Zeitschriften. Sie besitzt keine Urheberrechte an den Inhalten der Zeitschriften. Die Rechte liegen in der Regel bei den Herausgebern. Die auf der Plattform e-periodica veröffentlichten Dokumente stehen für nicht-kommerzielle Zwecke in Lehre und Forschung sowie für die private Nutzung frei zur Verfügung. Einzelne Dateien oder Ausdrucke aus diesem Angebot können zusammen mit diesen Nutzungsbedingungen und den korrekten Herkunftsbezeichnungen weitergegeben werden. Das Veröffentlichen von Bildern in Print- und Online-Publikationen ist nur mit vorheriger Genehmigung der Rechteinhaber erlaubt. Die systematische Speicherung von Teilen des elektronischen Angebots auf anderen Servern bedarf ebenfalls des schriftlichen Einverständnisses der Rechteinhaber.

Haftungsausschluss

Alle Angaben erfolgen ohne Gewähr für Vollständigkeit oder Richtigkeit. Es wird keine Haftung übernommen für Schäden durch die Verwendung von Informationen aus diesem Online-Angebot oder durch das Fehlen von Informationen. Dies gilt auch für Inhalte Dritter, die über dieses Angebot zugänglich sind.

SCHWEIZERISCHE BAUZEITUNG

WOCHENSCHRIFT FÜR ARCHITEKTUR / INGENIEURWESEN / MASCHINENTECHNIK

REVUE POLYTECHNIQUE SUISSE

ORGAN DES S.I.A. SCHWEIZERISCHER INGENIEUR- UND ARCHITEKTEN-VEREIN
UND DER G.E.P. GESELLSCHAFT EHEMAL. STUDIERENDER DER EIDG. TECHN. HOCHSCHULE
GEGRÜNDET 1883 VON ING. A. WALDNER / HERAUSGEGEBEN VON ING. W. JEGHER



GÖHNER
TÜR + FENSTER
NORMEN

vereinfachen das Bauen

ERNST GÖHNER AG ZÜRICH

BERN BASEL ST. GALLEN ZUG BIEL GENÈVE LUGANO

Unsern Abonnenten, Inserenten und allen Lesern wünschen wir ein glückliches

1954

W. Jegher A. Ostertag H. Marti

★ ★ ★ ★ ★ ★ ★ ★ ★ ★ ★ ★

INHALT

Technik und Naturwissenschaft, Von D. Brinkmann	1
Case Dr. Zwicky, Monthey, e Dr. Kauffmann, Lugano. Arch. A. Camenzind	4*
Beanspruchungsart von Eisenbahnschienen. Von U. Schlumpf	6*
BUCHBESPRECHUNGEN	
History of civil engineering, by H. Straub. Albert Einstein, Mein Weltbild, von C. Seelig	9
Kampf um die Strasse, von Th. Gubler. Le dessin des ouvrages en béton armé, par R. Vitaliet. Gestaltung von Wälzlagerungen, von W. Jürgensmeyer. Kältetechnik, von M. Bäckström	10
Neuerscheinungen	11
Bundesrat Streuli	11
MITTEILUNGEN	
Ueberbrückung der Straits of Mackinac. Gekrümmte Bohrlöcher, Dampfkraftwerk Uskmouth. Z-Kalender	11
WETTBEWERBE	
Reussbrücke Ottenbach	11
Altersheim Frauenfeld. «Kanadisches Haus von morgen.» Sekundarschulhaus Letzigraben, Zürich. Kirchliche Bauten im Gut, Zürich	12
VORTRAGSKALENDER	12



S. WALO BERTSCHINGER A. G.

Eisenbahn
Industrieböden
Strassenbau

MD



Luftig ...

Luftig muß das Dach sein – es soll atmen können und die vom Hausinnern aufsteigende Feuchtigkeit nach außen abführen.

Dicht gegen Regen und Flugschnee und gleichzeitig gelüftet ist das Ziegeldach.

Der Ziegel ist porös. Er schluckt den Überschuß an Luftfeuchtigkeit, ist wassersaugend und trotzdem wasserdicht. Das Ziegeldach, die älteste natürliche Klimaanlage!

... auch dies spricht für den Ziegel

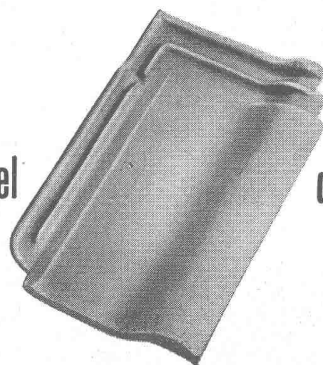

den Zürcher Ziegel!

Zürcher Ziegeleien Zürich



Industriebau Wartmann & Cie. AG.

Stahlbau/Kesselschmiede Brugg

CLARIT

**DIE NEUE STANDARD-TÜRE
FÜR DEN INNENAUSBAU**

(MARKE UND MODELL GES. GESCH.)

*

AUS GEHÄRTETEM, GEKÖRNTEM GLAS OHNE RAHMEN

*

**WIRTSCHAFTLICH
HELL SAUBER**

*

LEICHT MONTIERBAR IN ALLE NORMALEN TÜRRAHMEN

SOFORTIGE LIEFERUNG IN DEN STANDARDMASSEN
75 x 205 cm - 80 x 205 cm - 85 x 210 cm - 90 x 210 cm

SÉCURIT S. A. GENÈVE

TELEPHON (022) 6 08 50 und (022) 6 08 59

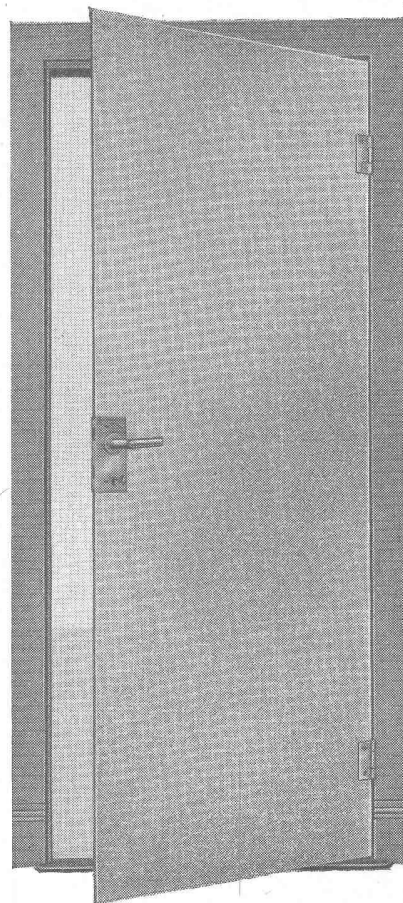

Stahl

Der Baustoff für Masten;
zäh und zuverlässig

Stahlberatungsstelle der Schweiz Zürich 34 Arbenzstrasse 20 Telephone (051) 34 68 41

16

DER KELLEREINBAU

im Privathaus, im Gewerbe:

- Anforderungen
- Gestaltung
- Einrichtung

Kostenlose Auskunft durch

A. RUTISHAUSER & CO. AG.

Scherzingen Tel. (072) 8 25 96



GEDI-Hebezeuge
Beste Qualität zu günstigem Preis
Uraniastrasse 31/35 Tel. (051) 23 17 50
Robert Aebi & Cie AG Zürich

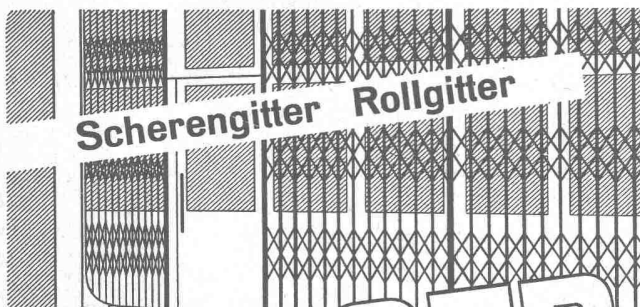

Scherengitter Rollgitter

GAUGER
Gauger & Co. A.G. Zürich MD

HONEYWELL

mit über 60jähriger Erfahrung löst auch Ihr Regulierproblem!

Honeywell-Regulierungen
elektrisch, elektronisch, pneumatisch
für Heizungen, Klima-Anlagen und alle Industrie-Prozesse

Verlangen Sie Prospekte oder Ingenieurbesuch durch

Honeywell

Mühlebachstrasse 172
ZÜRICH 8
Telephone (051) 34 40 40

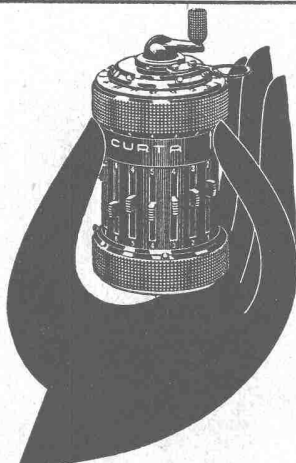

CURTA

Ingenieure und Baufachleute in der ganzen Welt rechnen mit der CURTA, weil sie deren einzigartige Vorzüge erkannt haben.

Die CURTA-Rechenmaschine multipliziert, dividiert, subtrahiert und addiert so schnell, bequem und zuverlässig wie eine fischgebundene Maschine; sie ist aber gleichzeitig tragbar und dient sowohl im Büro wie am Reissbrett oder am Bauplatz.

Wer seine Berechnungen mit der CURTA ausführt, verfügt sofort über genaues und endgültiges Zahlenmaterial.

Preis: CURTA Modell I — 8 × 6 × 11 stellig Fr. 400.—
CURTA Modell II — 11 × 8 × 15 stellig Fr. 495.—

Korrosionsfeste Ausführung, einjährige Fabrikgarantie. — Zu beziehen im guten Fachgeschäft; Bezugsquellennachweis:

CONTINA AG. Vaduz / Liechtenstein

Telephone (075) 2 11 45



Feller

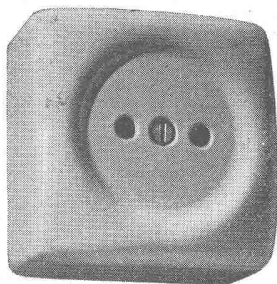

Schalter und Steckdose für trockene Räume,
in viereckiger Form für einheitlichen Zusammenbau
Adolf Feller AG Horgen

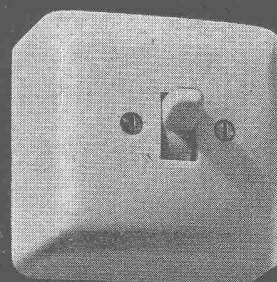
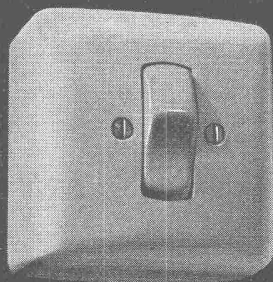

Die fugensichere Korkisolierdecke

mit Deckensteinen Marke Baukornat

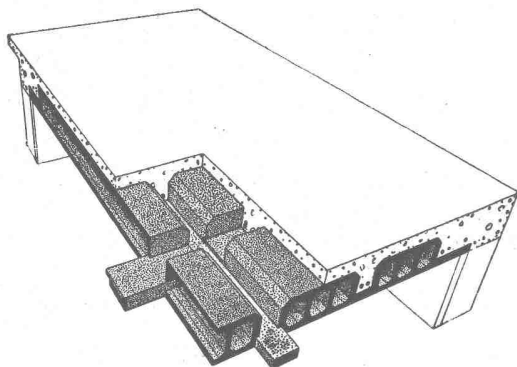

Hervorragend geeignet als oberste Betondecke
unter Steildach und als Flachdach

Verlangen Sie unseren Prospekt

Baukork A.G.

Verkaufsbüro Zürich, Gotthardstrasse 61 Tel. (051) 23 80 12



Panzerschranke
schweissbrennsicher

Kassenschranke
feuer- und diebessicher

Tresoranlagen

Schalteranlagen

Stahlmöbel

Planschränke

**KABA-Zylinder-
Sicherheitsschlösser**

Bauer AG, Zürich 6/35
Nordstrasse 25, Telefon 28 40 03

BAUER AG

Nicht das billige Holzschutzmittel ist gut,
sondern das gute Holzschutzmittel ist billig!

Also:

ARBEZOL

A. BENZ & CIE, Holzkonservierung, Zürich 2/38, Renggerstrasse 56, Telefon (051) 45 15 18

Kully Glasdächer seit 1898

KULLY

A.Kully A.G. Glasdachwerke Olten

Tel. (062) 5 39 01/02

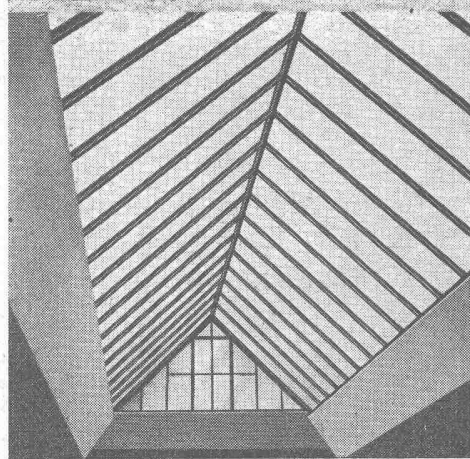

Membran - Ventile Stopfbüchsenlose Pumpen

(patentierte Konstruktionen)
in allen gebräuchlichen
Werkstoffen

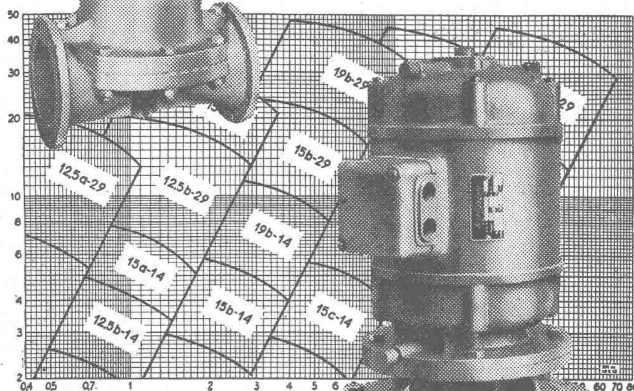
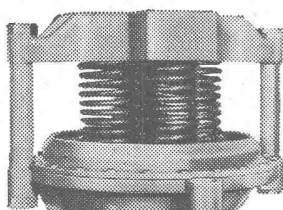

WEKA AG. WETZIKON-ZCH.
TELEFON (051) 97 83 02

Millimeter-
Lichtpaus- und
Paus-

papiere

aerni-leuch, bern

FABRIKATION TECHNISCHER PAPIERE

KISSLING Motorgetriebe

Wir liefern Getriebe
und Zahnräder jeder
Art und verzahnen
eingesandte Rad-
Körper

Tel. (051) 46 64 00

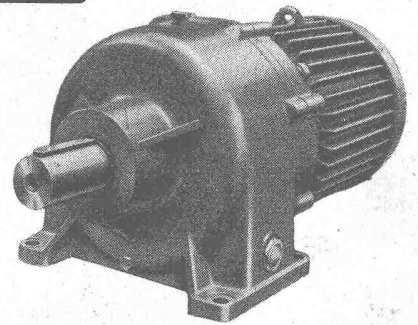

L. Kissling & Co., Maschinenfabrik, Zürich-Seebach

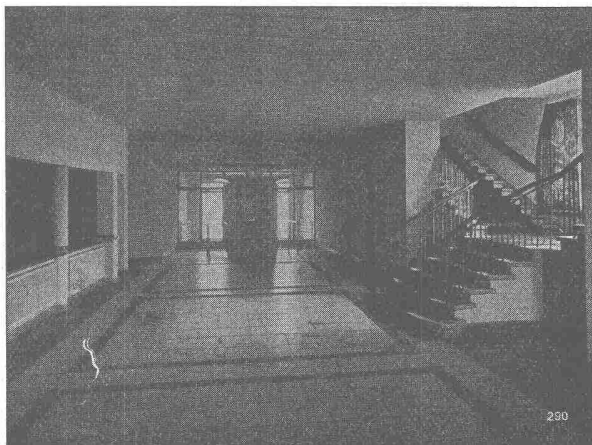

Qualitäts-Fabrikate

in Basaltolit-Quarzit

Treppenanlagen Bodenplatten

hydraulisch gepresst, mit granitharter Gehfläche, in verschiedenen
Farben. Nach Wahl gleitfest geraut oder geschliffen

Standard-Formate: 25/25/2 cm
30/30/2 cm
35/35/2,5 cm
40/40/3 cm

in Granit-Imitation sofort ab Lager lieferbar!

SPEZIALBETON AG. STAAD (St. G.)

LAMELLENSTOREN

GARAGETORE

SONNENSTOREN

G

Solomatic

ROLLADENFABRIK A. GRIESSER AG

Aadorf-Thg. Tel. (052) 4 71 12	Vertreter	Tel.
Basel Tel. (061) 34 63 63	Chaux-de-Fonds S. Réguin, L.-Robert 25 (039) 2 74 83	
Bern Tel. (031) 2 92 61	Delémont Schmid S.A., Rue de l'Hôpital (066) 2 16 09	
Genève Tél. (022) 3 82 04	Locarno-Muralto M. Gherra, V. Municipio (093) 7 30 89	
Lausanne Tél. (021) 26 18 40	Olten Spring, Arch., Dornacherstr. 15 (062) 5 25 85	
Luzern Tel. (041) 2 72 42	Thun H. Meier, Hopfenweg 8 (033) 2 25 25	
St. Gallen Tel. (071) 3 14 76	Platzmonteure	
Zürich Tel. (051) 23 73 98	Winterthur R. Fantoni, Turmhaldenstr. 12 (052) 2 61 05	
	Schaffhausen A. Klingler, Kohlfirststr. 54 (053) 5 66 36	



Gegründet 1890

Stahlhochbau

Blecharbeiten

Schweisskonstruktionen

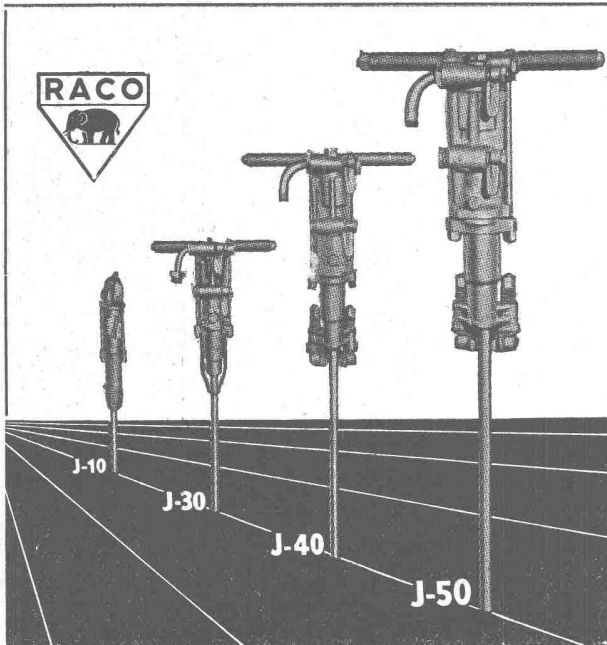

**Ingersoll-Rand
BOHRHÄMMER**

sind leistungsfähiger

Modelle von 6—27 kg

für leichteste und schwerste Bohrarbeiten

Robert Aebi & Cie AG Zürich

Uraniastrasse 31/35

Telephon (051) 23 17 50

Zweigniederlassungen in GENÈVE und ZOLLIKOFEN

FRICK-GLASS A.G.
ZÜRICH-ALTSTETTEN

Tel. (051) 52 51 11

Asphalt-Isolierungen

Flachdach-Beläge

Kork-Isolierungen

in zuverlässiger Ausführung

Westbahnhof Wien:
Halle für die elektrischen
Lokomotiven, erbaut in
PLASTOCRETE-Beton

**Erhöhte Wasserdichtigkeit
und Frostbeständigkeit**
durch
PLASTOCRETE

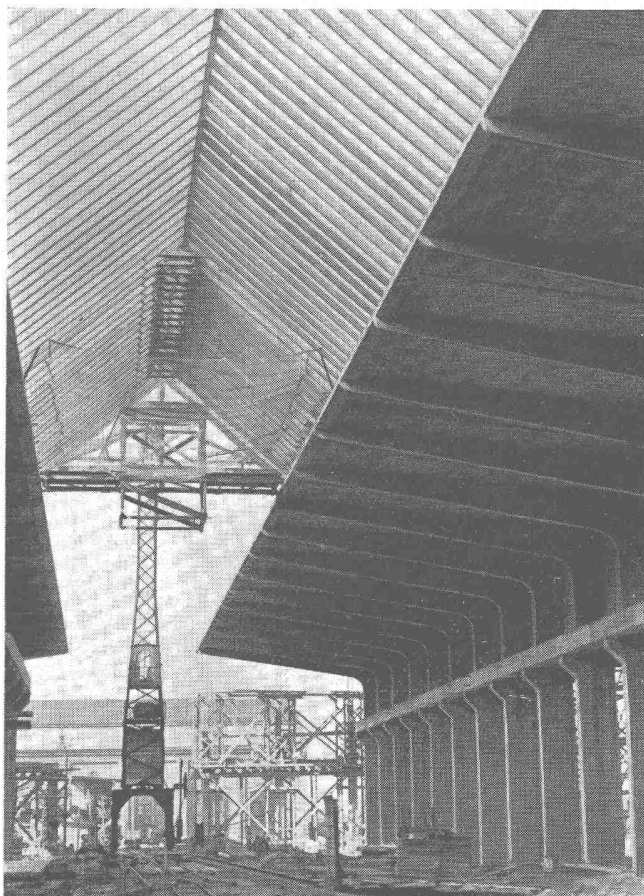

SIKA-Produkte

in aller Welt

PLASTOCRETE-Beton

Einige neuere Referenzen:

Brücke bei Schiers, Kläranlage Uznach, Ziegelfabrik in Thayngen, Pax-Gebäude Lausanne, Sportplatztribüne Lausanne und Lugano, Wasserreservoir Alterswil, Kraftigen, Jussy bei Genf etc., Lorzebrücke bei Cham, Schwimmbad Lenzburg, Wetzikon etc., Dolder Kunsteisbahn, Telephongebäude Selnau, Geschäftshaus Schiffände Zürich, Gebäude des Assurances sociales Genf etc. etc., Friesoyte-Brücke (Oldenburg), Kinzig-Brücke Kehl, Autobahnbrücken bei Northeim, Durlach, Darmstadt, Flörsheim etc. Wasserbehälter Columbiadam Berlin, Reservoirs Darmstadt, Oberzell, Düren, Dortmund, Kaiserslautern etc., Mönchsberg bei Salzburg etc., Flugplatz Dübendorf, zahlreiche Flugplätze in Frankreich, Deutschland etc. etc.



Kaspar Winkler & Co.

Fabrik für chemische Baustoffe Telephon 525343 Zürich 48