

**Zeitschrift:** Schweizerische Bauzeitung  
**Band:** 73 (1955)  
**Heft:** 21: Irrigation et Drainage: Sonderheft zur Tagung in Montreux

## Werbung

### Nutzungsbedingungen

Die ETH-Bibliothek ist die Anbieterin der digitalisierten Zeitschriften. Sie besitzt keine Urheberrechte an den Zeitschriften und ist nicht verantwortlich für deren Inhalte. Die Rechte liegen in der Regel bei den Herausgebern beziehungsweise den externen Rechteinhabern. [Siehe Rechtliche Hinweise.](#)

### Conditions d'utilisation

L'ETH Library est le fournisseur des revues numérisées. Elle ne détient aucun droit d'auteur sur les revues et n'est pas responsable de leur contenu. En règle générale, les droits sont détenus par les éditeurs ou les détenteurs de droits externes. [Voir Informations légales.](#)

### Terms of use

The ETH Library is the provider of the digitised journals. It does not own any copyrights to the journals and is not responsible for their content. The rights usually lie with the publishers or the external rights holders. [See Legal notice.](#)

**Download PDF:** 15.10.2024

**ETH-Bibliothek Zürich, E-Periodica, <https://www.e-periodica.ch>**

# SIKA

## Abdichtungen in aller Welt

Bewässerungsanlagen, Trinkwasserreservoirs, Stollenbau etc.



Bild oben links: Wasserreservoir bei Oran (Nordafrika). Bild oben rechts: Wasserbehälter bei Buenos-Aires (Argentinien). Bild unten rechts: Wasserbehälter in Aegypten.

**SIKA** hat sich nicht nur in der Schweiz, sondern auch im Auslande unter den verschiedenartigsten Verhältnissen seit über 40 Jahren bewährt.

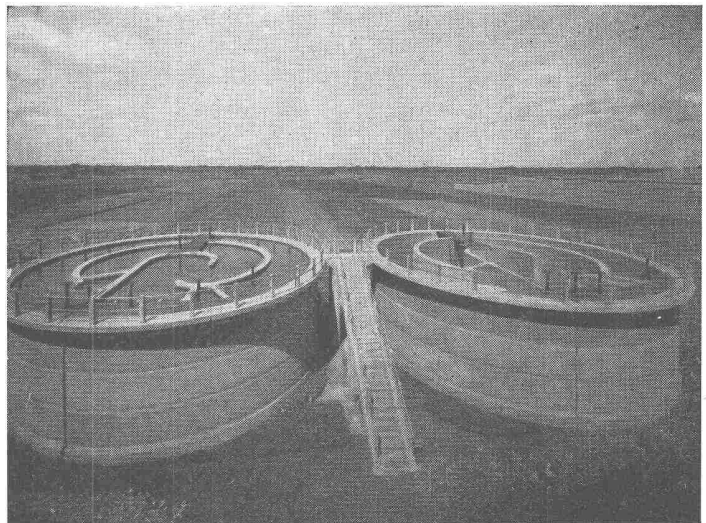
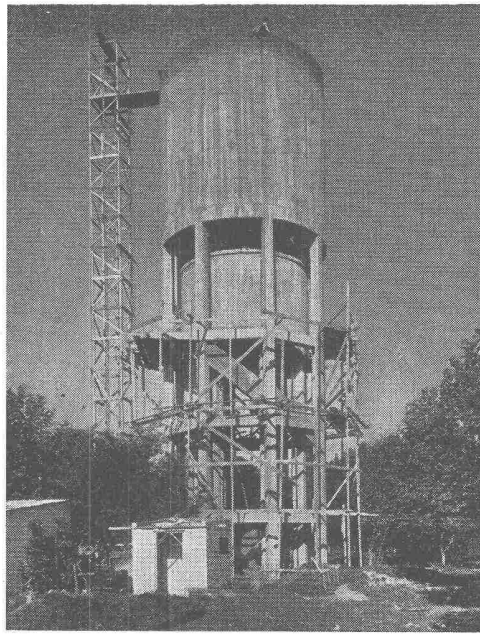
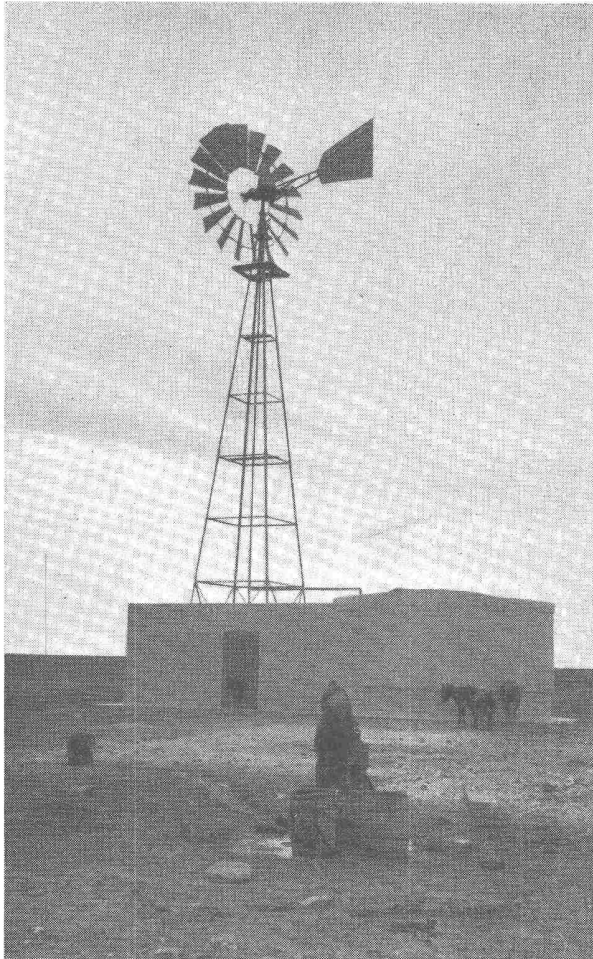

### Kaspar Winkler & Co.

Fabrik für chemische Baustoffe Telephon 525343 Zürich 48  
Techn. Büro Bern Tel. (031) 90773 Bureau techn. Lausanne Tél. (021) 260813



**Panzerschranke**  
schweissbrennsicher  
**Kassenschranke**  
feuer- und diebessicher  
**Tresoranlagen**  
**Schalieranlagen**  
**Stahlmöbel**  
**Planschränke**  
**KABA-Zylinder-**  
**Sicherheitsschlösser**

Bauer AG, Zürich 6/35  
Nordstrasse 25, Telefon 28 40 03

**BAUER AG**

## Aus unserem Bauprogramm

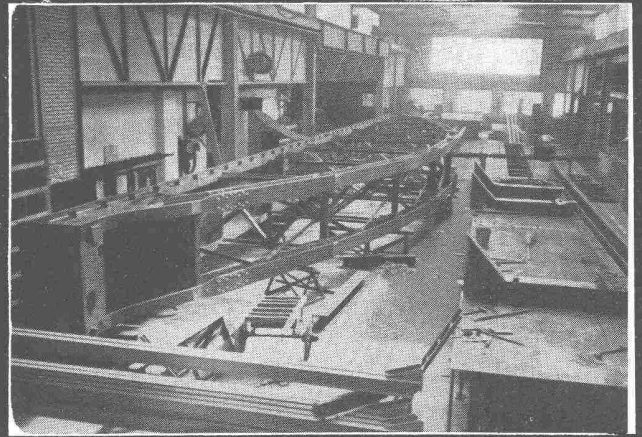

Stahlhochbau    Behälter    Schlosserei  
Brückenbau    Silos    Metallbau  
Ingenieurbureau

**PREISWERK & ESSER**

Schönaustr. 10  
Basel    Tel. (061) 32 46 88

...halt...

Sie fahren gut mit Clichés von

Anderson-Weidmann  
Traugottstr. 6  
Zürich  
Tel. 42 08 17

## Unser Fabrikations- und Verkaufs-Programm

**W/H/B**

- Raupen- oder Pneu-Bagger  
600 und 300 Liter
- Transportbänder, versch. Längen
- Kompressoren, verschiedene Typen
- Betonmischer, verschiedene Typen
- Zementsilos
- Hochfrequenz-Vibratoren
- Befondosierwagen
- Handschraper
- Turmdrehkrane
- Bauaufzüge
- Motor-Rollkipper

Kundenservice durch spezielles Fachpersonal

**WALTER HAECHLER, BADEN**

Büro: Wettingen, Tägerhardstrasse 114  
Tel. (056) 6 77 38



STAHLROHRGERÜSTE  
STAHSCHALUNGEN  
DECKENSTÜTZEN

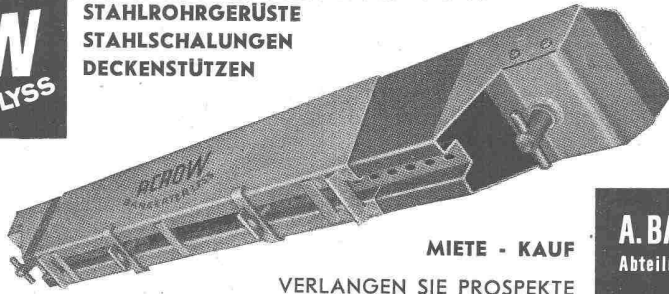

SCHALUNGS-  
TRÄGER  
ACROW

MIETE - KAUF

VERLANGEN SIE PROSPEKTE

DER SCHALUNGSTRÄGER  
WELCHER SICH BEHAUPTET  
UEBER 500 000 AUF DER  
GANZEN WELT IM GEBRAUCH

**A. BANGERTER & CIE AG LYSS** ☎ 032 84123  
Abteilung für Bauwerkzeuge Cementwaren und Bausteinwerke



Sämtliche sanitären Installationen führt gewissenhaft aus:

**SANITÄR-GENOSSENSCHAFT ZÜRICH**

Zeughausstrasse 43 Gegr. 1907 Telephone 23 07 36

TECHNISCHES BÜRO

**Automatische  
Entwässerungspumpen**

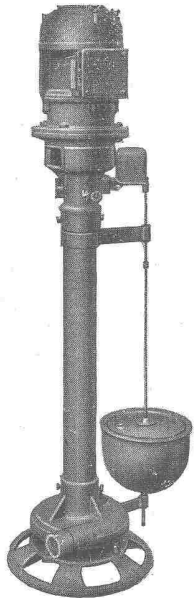

mit Schwimmerschalter, langsamlaufend,  
zum automatischen Auspumpen von  
Gruben und Schächten in Waschküchen,  
Klärgruben usw.

Förderhöhe 2 - 10 m

Leistung 4500 - 60 000 Liter/Stunde

komplett mit Motorschutzschalter

**ab Fr. 720.—**

Installateure erhalten die üblichen  
Rabatte

Verlangen Sie auch unsere Offerten  
über

**automatische Hauswasseranlagen  
ab Fr. 720.—**

PUMPENGRUPPEN in jeder Grösse,  
sowie für alle

**ARMATUREN**



**PUMPEN UND  
KOMPRESSOREN AG. BERN 2**  
TEL. (031) 67 75 83



Zähneschleifen an eingesandten Stirn- und Schraubenrädern



**Geschliffene Zahnräder**

Sauter/Bachmann & Cie.  
Zahnräderfabrik  
Netstal Gl.

**Zähler für Bewässerungsanlagen**

als Messorgan für die

**AQUAMETRO**

Woltmanzähler verschiedener Bauart  
und Grösse  
mit festem Messorgan  
mit abnehmbarem Revisions-Messeinsatz  
mit elektrischem Kontaktgeber usw.  
Messflügelvorrichtungen für sehr grosse  
Nennweiten

Zählung  
Mengenmessung  
Steuerung  
Ueberwachung  
Registrierung usw.  
und deren Fernübertragung

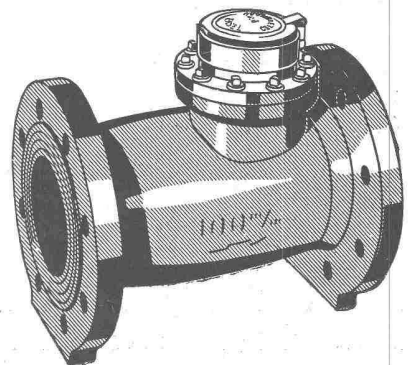

WASSERMESSERFABRIK AG., BASEL, MURBACHERSTR. 34 TELEFON (061) 22 16 75



**GEBRÜDER MEIER**  
 ELEKTROMOTORENFABRIK AG.  
 Abteilung Aufzüge

Zürich  
 Zypressenstrasse 71  
 Tel. 25 68 36





NEUANLAGEN  
 •  
 UMÄNDERUNGEN  
 •  
 REPARATUREN  
 •  
 REVISIONEN IM  
 ABONNEMENT  
 UND AUF ANRUF



**GÖHNER**  
 TÜREN + FENSTER  
**NORMEN**

die beste  
 Garantie  
 für Qualität

**ERNST GÖHNER AG ZÜRICH**  
 BERN BASEL ST. GALLEN ZUG SIEL GENÈVE LUGANO

**HONEYWELL**  
 mit über 60jähriger Erfahrung löst auch Ihr Regulierproblem!

**Honeywell-Regulierungen**  
 elektrisch, elektronisch, pneumatisch  
 für Heizungen, Klima-Anlagen und alle Industrie-Prozesse

Verlangen Sie Prospekte oder Ingenieurbesuch durch

**Honeywell** Mühlebachstrasse 172  
 ZÜRICH 8  
 Telephon (051) 34 40 40

SOC. ANONIMA  
 TEL. 47119  
**MARMI** **MAGA** **CAPOLAGO**  
**GRANITI**

Handel und Bearbeitung von  
 Marmor und Granit

Marmi, Arenarie, Graniti ed Affini

**MAGA, S. A. Capolago**  
 Tel. (091) 471 19

**Austrocknungen von**  
**Neu- und Umbauten** in kürzester Frist

Trocknungsmaschinen  
 Trocknungsöfen  
 Elektro-Fleckentrockner  
 Exsikkatoren  
 Infrarot-Trockenstrahler

**Max Roth-Kippe & Co., Zürich 45**  
 Bauaustrocknungen Uetlibergstrasse 191 Tel. 33 15 35



**HILCO URINOIR** die geruchlose,  
 schlagteste frostsichere Anlage mit dem  
 desinlizierenden HILCO-EMAILLACK-BELAG

**A. HILBERT & CO. ZÜRICH 6 GUGGACHSTR. 10 TEL. (051) 26 29 39**

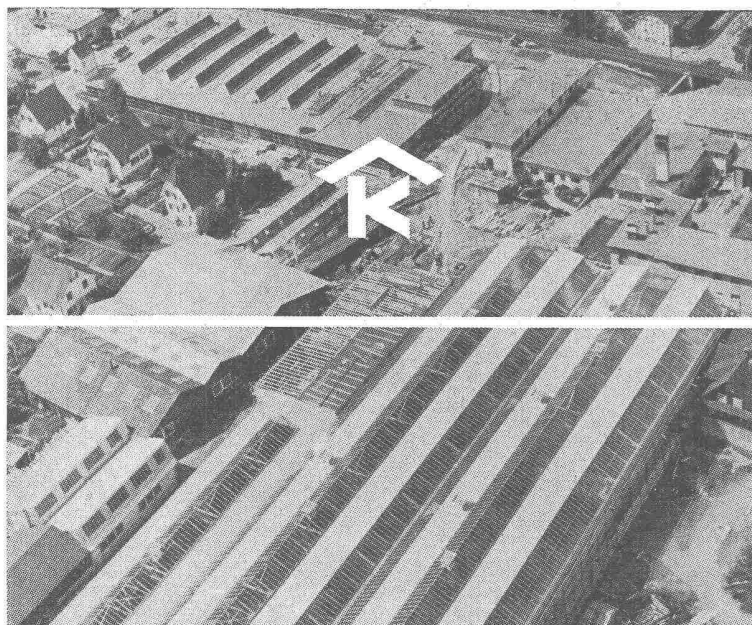

# KULLY GLASDÄCHER

Kittlose Oberlichter  
für Shed- Sattel- und Pultdächer

Parallelöffnende Ventilations-  
flügel «AIREX»

A. Kully A. G. Glasdachwerke Olten

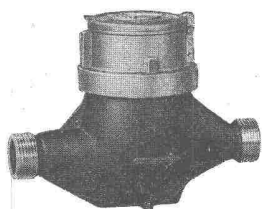

## LUZERNER ZÄHLER

Kalt- und Warmwasserzähler Zähler für Gase und Flüssigkeiten Dosierungsanlagen  
über 50jährige Erfahrung Beste Referenzen

**Gas- und Wassermesserfabrik AG. Luzern**

Tel. Luzern (041) 22706

Werkstätte Zürich (051) 526612

Atelier Lausanne (021) 239070

**ELECTROLUX**

**4**

verschiedene Grössen  
Einbaumodelle für  
Um- und Neubauten

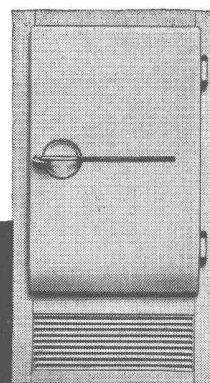
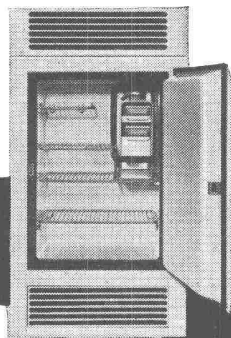
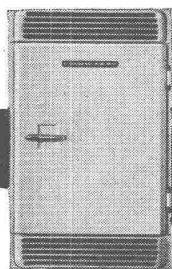
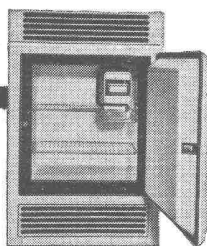

**6**

verschiedene  
freistehende Modelle

vom einfach schönen Ge-  
brauchsklein-Kühlschrank bis  
zum luxuriös ausgeführten  
Grosskühlschrank mit speziell  
grossem Tiefkühlabteil. Alle  
Modelle besitzen das seit mehr  
als 30 Jahren bekannte, motor-  
lose — daher absolut gerä-  
uschlose Kühlsystem ELEC-  
TROLUX mit der immer noch un-  
erreichten Betriebssicherheit.

**10 JAHRE GARANTIE**  
auf den Kühlapparat.

Trotz all diesen Vorteilen sind die Preise der  
ELECTROLUX-Kühlschränke geradezu bescheiden  
Ab Fr. 23.— pro Monat.

**ELECTROLUX  
KÜHLSCHRÄNKE**

**ELECTROLUX AG. ZÜRICH**

Abteilung Kühlschränke: Badenerstr. 587. Tel. (051) 52 22 00

# SCHWEIZER BAUBESCHLÄGE

## INCA

aus hochwertiger  
Neusilber-Legierung

Erstklassige  
Vernicklung und  
Verchromung

Grosse Dauer-  
haftigkeit

Formschöne  
Ausführung

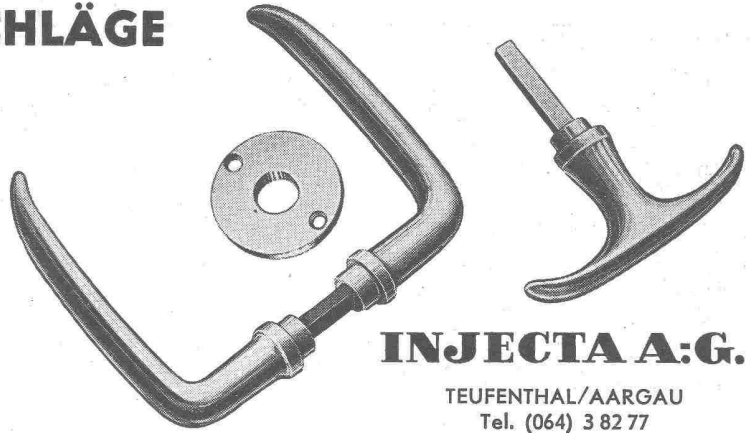

### INJECTA A.G.

TEUFENTHAL/AARGAU  
Tel. (064) 3 82 77

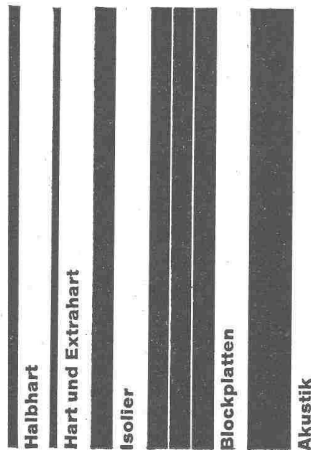

Halbhart

Hart und Extrahart

Isolier

Blockplatten

Akustik

# pavatex

Die führende Schweizer  
Holzfaserplatte,  
Hervorragende Qualität,  
leicht zu verarbeiten.  
Pavatex AG Zürich  
Jenatschstrasse 4  
Telefon 051/23 76 76

Fabriken in Cham  
und Fribourg

## «KORISIT-FLEX»

isoliert besser, isoliert billiger



CHEMISCH-TECHNISCHE WERKE AG. MUTTENZ



# WALTER J. HELLER & Co.

## BAUUNTERNEHMUNG

BERN — SCHLOSSTRASSE 131 — TEL. (031) 5 11 12

Tiefbauunternehmung  
**Gebrüder Meier AG.**  
 Brugg und Olten

Rammsondierungen  
 Sondierbohrungen  
 Grundwasserfassungen  
 Wasserversorgungsanlagen  
 Ueber 60jährige Erfahrungen

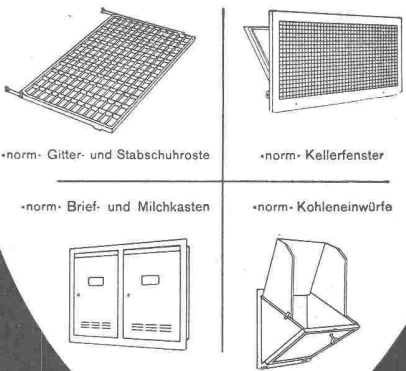

•norm• Gitter- und Stabschuhroste    •norm• Kellerfenster  
 •norm• Brief- und Milchkasten    •norm• Kohleneinwürfe

METALLBAU AG ZÜRICH 9

**norm**

Bauteile

Telephon (051) 521300

Hch. Bertrams AG.  
 Basel 13  
 Abteilung Röhrenbau  
 Vogesenstrasse 101  
 Tel. (061) 22 47 98

# Bertrams

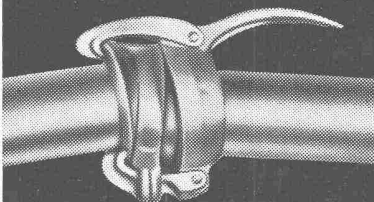

**Beregnungsrohre mit Schnellkupplungen**  
 im Vollbade verzinkt, saug- und druckfest, ausser für Beregnung auch für Luftschutz, Feuerwehr, Pressluft und Notleitungen usw. Zubehörteile wie Bogen, T-stücke usw.

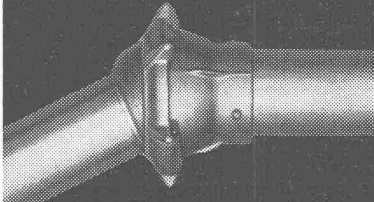

**Jaucherohre mit Kugelgelenken**  
 im Vollbade verzinkt, Gelenke in Aluminium oder Pressmessing. Zubehörteile wie Bogen, T-stücke usw.

Verlangen Sie Vertreterbesuch

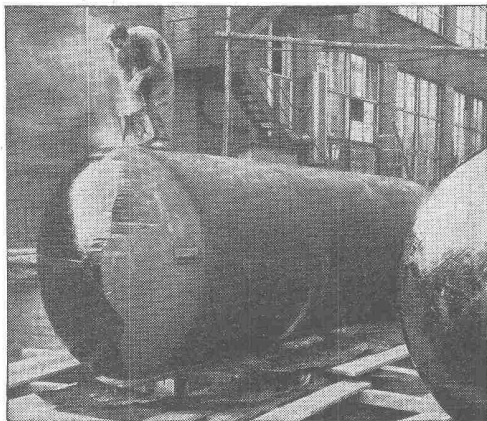

## „WABERIT“-TANKISOLIERUNG

Die Tankisolierung ist seit Jahren eine **Spezialität** unserer Firma.

Langjährige Beobachtungen haben erwiesen, dass das «Beerdigen» eines Tanks nur mit dem üblichen hauchdünnen Teer- oder Asphalt-Anstrich unmöglich den vorhandenen Gefahren der Rostanfressungen und vagabundierenden elektrischen Strömen Einhalt gebieten kann.

Die Kontrolle des **Waberit-Belages mit unserem patent. Prüfgerät gewährleistet eine absolut wasserundurchlässige Isolierung.** Belagstärke ca. 3—4 mm.

Isolierung auf der Baustelle.

Referenzen, Muster und Offerten stehen gerne zur Verfügung.

**STRASSENBAUMATERIAL AG. BERN** Neuengasse 28  
 Tel. (031) 3 21 35



**STS**

Schweiz. Technische Stellenvermittlung  
Service Technique Suisse de placement  
Servizio Tecnico Svizzero di collocamento  
Swiss Technical Service of employment

Zürich, Lutherstr. 14, Tel. 23 54 26. Telegr. STSINGENIEUR ZÜRICH.  
Für Stellessuchende Einschreibgebühr 3 Fr. für 3 Monate. Bewerber wollen Anmeldebogen verlangen. — *Auskunft* über offene Stellen und Weiterleitung von Offerten erfolgt *nur gegenüber Eingeschriebenen*.

**INDUSTRIE-ABTEILUNG:**

- 283 **Maschinentechniker-Konstrukteur** mit Praxis, auf Transportanlagen, allgemeinen Maschinenbau und Stahlkonstruktionen. 1. Juli 1955. Westschweiz.
- 285 **Dipl. Elektroingenieur**, Fachrichtung Fernmeldetechnik, mit Praxis, für Betrieb und Unterhalt fernmeldetechnischer Anlagen. Vertragsdauer 3 Jahre, Reisen bezahlt. Ingenieurabteilung der Postverwaltung der Südafrikanischen Union. Offerten auf Flugpostbewerberformularen der STS in englischer Sprache.

287 **Ingenieur oder Techniker** mit mehrjähriger Erfahrung auf dem Gebiet der Luft- und Wärmetechnik. Baldmöglichst. Nordwestschweiz.

**BAU-ABTEILUNG:**

- 658 **Hochbautechniker** mit Praxis, Planbearbeiter für Projekt-, Werk- und Detailpläne. Innerschweiz.
- 660 **Tiefbautechniker** mit Praxis, für Absteckungen und Bauleitung von Strassen und Kanalisationen. Baldmöglichst. Zürich.
- 664 **Technicien architecte** avec quelques années de pratique pour les travaux de bureau. Entrée proche. Valais.
- 666 **Hochbautechniker** mit Praxis, für Architekturbüro. Baldmöglichst. Nordwestschweiz.
- 672 **Hochbauführer** mit Praxis, für Terrainaufnahmen, örtliche Bauplatzüberwachung, Ausmass und Abrechnung, selten auch Planbearbeitung. Baldmöglichst. Innerschweiz.
- 674 **Hochbautechniker** mit Praxis, Planbearbeiter für Werk- und Detailpläne. Baldmöglichst. Zürich.

Neuzeitlich eingerichtete Stahlbauwerkstätte  
sucht tüchtigen, initiativen

## STAHLBAU- KONSTRUKTEUR

für die Projektierung, Berechnung, Preiskalkulation und Ausführung der zeichnerischen Arbeiten auf dem Gebiete des Stahl-, Behälter- und Apparatebaues. Geboten wird interessante, ausbaufähige und selbständige Dauerstelle mit Pensionsberechtigung. Gut qualifizierte Bewerber mit einigen Jahren Erfahrung auf diesem Gebiete belieben ihre handgeschriebene Offerte mit Bildungsgang, Photo, Zeugnisabschriften, Referenzen, Gehaltsansprüchen sowie Angabe des frühesten Eintrittstermines einzusenden unter Chiffre 21583 an Publicitas, Aarau.

La Direction générale des PTT cherche un

## ARCHITECTE

éventuellement un

## TECHNICIEN

de construction.

Nous demandons formation complète, quelques années de pratique, langue maternelle de préférence le français, bonnes connaissances de l'allemand.

Nous offrons place indépendante dans notre bureau de construction à Lausanne chargé d'établir les projets de nouveaux bâtiments et de la surveillance de tous nos chantiers en Suisse romande.

Les candidats sont priés d'envoyer leurs postulations, accompagnées d'un curriculum vitae et de copies de certificats, à la

Direction générale des PTT  
Division du personnel, Berne.

Architekturbüro in Zürich sucht zur selbständigen Leitung einer Baustelle in Genf

## BAUFÜHRER

Verlangt werden: Erfahrung im Wohnungsbau, absolute Zuverlässigkeit, Beherrschung der französischen und deutschen Sprache. Anstellungsdauer voraussichtlich mehrere Jahre. Eintritt: 1. August 1955. Offerten mit Zeugnissen und Referenzen unter Chiffre ZK 824 an Mosse-Annoncen AG., Zürich 23.

Gesucht auf Architekturbüro initiativer, verantwortungsbewusster

## Architekt / Bautechniker

für selbständige Bearbeitung von Projekt- und Ausführungsplänen. Erfahrung in Devisierung und Bauführung erwünscht. Eintritt sofort oder nach Uebereinkunft. Offerten mit Lebenslauf, Angaben über bisherige Tätigkeit und Gehaltsanspruch unt. Chiffre ZC 6148 an Mosse-Annoncen AG., Zürich 23.

Gesucht auf Architekturbüro in Zürich erfahrener

## DIPL. BAUTECHNIKER

Schriftliche Bewerbung mit Angabe über bisherige Tätigkeit, Gehaltsansprüche, Zeugnisse, Eintrittstermin und Photo bitte an P. Sennhauser, dipl. Arch. S. I. A., Rindermarkt 1, Zürich.

Anzeigen in der Schweizerischen Bauzeitung sind eine hervorragende Verkaufshilfe



Adolf Feller AG. Horgen

Zweck und Form sind im Feller-Installationsmaterial in überragender Weise vereinigt

The Pakistan Industrial Development Corporation, Karachi, Pakistan, invites applications, in duplicate with 2 passport size photographs, for:

- a) One Works Manager
- b) Four Works engineers
- c) One Chief Engineer

(sulphate section of ammonium sulphate plant)

for a 50 000 tons ammonium sulphate fertilizer project at Daud Khel, district Mianwali, Punjab.

#### Qualifications for (a)

M. Sc. or Degree in Chemical or Electrical or Mechanical Engineering. Should have worked as Production Engineer in Chemical Industry (nitrogen or coal derivatives) and as Chief Engineer for at least 5 years.

Age: 35 to 45 years.

Pay: between Rs 2500.— and Rs 3000.— p. m. inclusive of all allowances.

#### Qualifications for (b)

M. Sc. in Chemistry or Degree in Chemical Engineering. Should have at least five years experience in Chemical Industry. Candidates with experience of Mechanical Engineering will be preferred.

Age: 30 to 40 years.

Pay: between: Rs 1000.— and 1500.— p. m. inclusive of all allowances.

#### Qualifications for (c)

At least Degree in Chemical Engineering. Should have five years experience in Mineralogical Chemical Industry. Preference will be given to candidates with experience of corrosion problems.

Age: 30 to 45 years.

Pay: between Rs 1500.— and Rs 2000.— p. m. inclusive of all allowances.

Working knowledge of English language is essential for all the abovementioned posts.

The applications, drawn up in English, with all details regarding studies and industrial experience should be submitted to **Union Chimique Belge**, Division Entreprises & Constructions, 61, Avenue Louise, Brussels, Belgium.

Wir suchen einen

## Tiefbautechniker oder -ingenieur

mit abgeschlossener Fachausbildung, für Bureau und Baustelle.

Anmeldungen mit Lebenslauf und Bild, Gehaltsansprüchen und frühestem Eintrittstermin sind bis spätestens 15. Juni 1955 zu richten an die

Direktion der eidgenössischen Bauten, Bern.

### Stellenausschreibung

Beim Gas- und Wasserwerk der Stadt Winterthur sind zufolge Rücktritt der bisherigen Inhaber folgende Stellen wieder zu besetzen:

## 1. TIEFBAUTECHNIKER

Der Bewerber muss zur selbständigen Projektierung, Bauführung, Einmessung und Abrechnung von Leitungsbauten für Gas und Wasser fähig sein. Besonderer Wert wird auf präzises Arbeiten gelegt. Evtl. kommt auch ein zur Bauführung geeigneter Tiefbau- oder Vermessungszeichner in Frage.

Besoldung je nach Vorbildung, Eignung und Leistung inkl. TZ Fr. 8585.— bis Fr. 13 938.—. Der Beitritt zur städtischen Pensionskasse ist obligatorisch.

## 2. Tiefbau- oder Vermessungszeichner

Der Bewerber muss zur selbständigen Planbearbeitung für alle Belange des Gas- und Wasserfaches geeignet sein. Konstruktive Begabung erwünscht. Mithilfe bei Absteckungs- und Projektierungsaufgaben.

Sauberer und speditiver Zeichner, evtl. kommt auch Installations- oder Maschinenzeichner in Frage.

Besoldung je nach Eignung und Leistung, inkl. Teuerungszulage Fr. 7205.— bis Fr. 10 856.—. Der Beitritt zur städtischen Pensionskasse ist obligatorisch.

Handschriftliche Anmeldungen mit Angabe von Personalien, Ausbildungsgang, bisheriger Tätigkeit und militärischer Einteilung unter Beilage von Zeichenmustern, Zeugniskopien und Photo sind bis zum 18. 6. 1955 der Direktion einzureichen.

Winterthur, den 12. 5. 1955.

Gas- und Wasserwerk der Stadt Winterthur.  
Der Direktor.

Gesucht jüngerer

## Bauingenieur ETH

auf Anfang Juli in Ingenieurbureau in Zürich. Wenn möglich, aber nicht Bedingung, Kenntnisse im Eisenbetonbau, Guter Statiker. Evtl. Anfangsstelle für ETH-Diplomand 1955. Offerten unter Chiffre ZU 850 an Mosse-Annoncen AG., Zürich 23.

**TRIVERS**  
HOCHDRUCK-STAMPF-ASPHALT-PLATTEN



das beste Material für stark beanspruchte Fabrikböden

**BAUBEDARF ZÜRICH AG.**  
ZÜRICH

**KABE**  
STAHL-GITTERROSTE

**Die unverwüstlichen Roste**

mit grosser Tragkraft für Autowaschanlagen, Podeste, Laufstege, Ueberdachungen, FeuerTreppen usw.

Verlangen Sie Prospektel

**ERNST KALTENBACH, Postfach 9**  
Basel 24 Telephone (061) 34 27 65

**SIEGWART-GLAS**  
Schweiz. Glasindustrie  
Siegwart & Co. A.-G.

Küssnacht  am Rigi  
**SIEGWART**  
Telephon (041) 8113 33

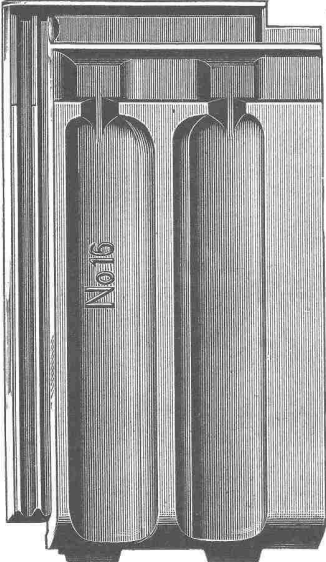

**Glasziegel**  
aller Art

**Glasbausteine**  
System Falconnier

**Bauamt I**

Die Stelle eines

**Leiters des Büros für den Generalverkehrsplan**

wird hiemit unter dem Vorbehalt der endgültigen Schaffung dieses Amtes zur möglichst baldigen Besetzung ausgeschrieben.

Besoldung nach besonderer Uebereinkunft.

Fachleute, die sich über gute Ausbildung und Kenntnisse sowie Praxis auf dem Gebiete der Verkehrstechnik, des Tiefbaues sowie des Städtebaues ausweisen können, werden er sucht, ihre handschriftlichen Bewerbungen unter Beilage von Lebenslauf und Zeugnissen, bis zum 15. Juni 1955 an den Vorstand des Bauamtes I, Postf. Zürich 23, einzureichen.

Zürich, 16. Mai 1955.

Vorstand des Bauamtes I.

**Gesucht****1-3 Eisenbeton- oder Stahlbauzeichner evtl. -techniker**

Gute Arbeits- und Gehaltsbedingungen. Laufend grosse und interessante Bauaufgaben. Eintritt sofort oder später. Bei Eignung und auf Wunsch Dauerstellung.

Offerten mit Zeugnisausschnitten, Gehaltsansprüchen und frühestem Eintrittstermin sind zu richten an: **E. Frei's Erben & E. Krauer**, Ingenieurbureau, Rapperswil SG.

Gesucht auf Ingenieurbüro in Basel

**dipl. Ingenieur**

als Statiker, mit Praxis, für Konstruktionen in Eisenbeton und Stahl, für selbständige Tätigkeit, sowie tüchtigen

**Eisenbetonzeichner**

Bewerbungen erbeten an Chiffre B 5494 an **Mosse-Annoncen AG., Basel I.**

Grosshandelsunternehmen in Zürich sucht für sein Architekturbüro jungen, tüchtigen

**BAUZEICHNER**

Handschriftliche Offerten mit Zeugnisausschnitten und Angabe des gewünschten Salärs sind einzureichen unter Chiffre ZA 6467 an **Mosse-Annoncen AG., Zürich 23.**

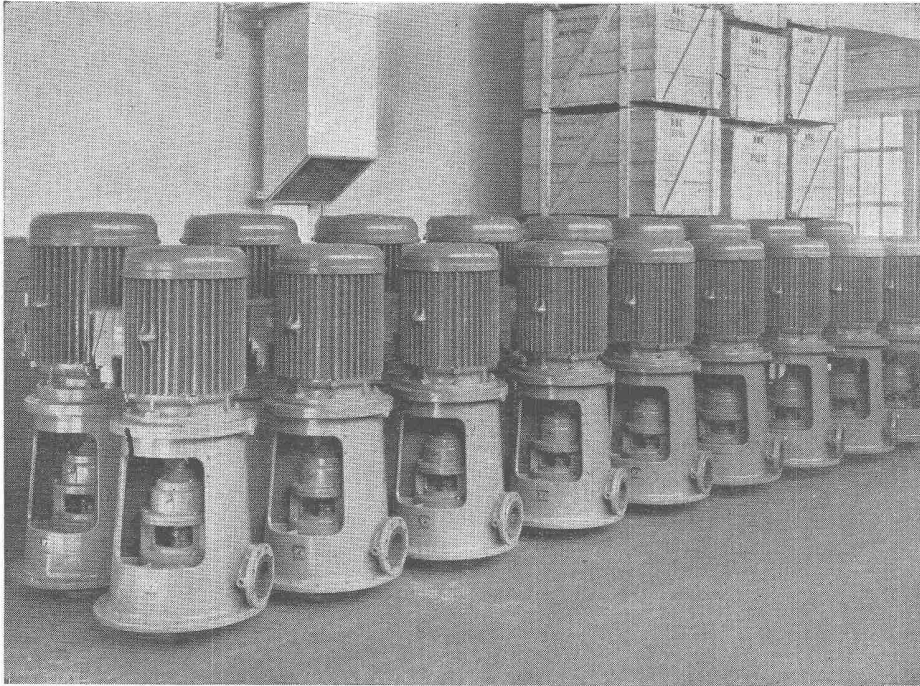

Lieferung  
einer Serie vertikaler  
Bohrlochpumpen

## PUMPENBAU BRUGG

K. RÜTSCHI BRUGG (Aargau) Tel. (056) 41331



Für das Baubüro eines Industrieunternehmens wird tüchtiger, jüngerer

### BAUTECHNIKER

evtl. gut ausgewiesener Bauzeichner gesucht.

Bewerbungen mit Angaben über Bildungsgang, Zeugnisabschriften, frühesten Eintrittstermin und Gehaltsansprüche sind zu richten unter Chiffre ZS 6533 an Mosse-Annoncen AG., Zürich 23.

Zürcher Ingenieurbüro sucht tüchtige

### Eisenbetontechniker und -zeichner

in Dauerstellung oder für Heimarbeit.

Bewerber mit einigen Jahren Praxis richten ihre Offerten unter Chiffre ZB 838 an Mosse-Annoncen AG., Zürich 23.

Auf Architekturbüro in Zürich wird für die Bauführung einer grossen Umbaute ein zuverlässiger

### BAUFÜHRER

gesucht. Bei Eignung Dauerstelle. 5-Tage-Woche. Eintritt 1. Juli, evtl. früher. Offerten mit Zeugnissen und Referenzen unter Chiffre ZL 825 an Mosse-Annoncen AG., Zürich 23.

Infolge Todesfalles gesucht

### leitender Eisenbeton-Ingenieur ETH

als Teilhaber in gut eingeführtes Ingenieurbüro auf dem Platze Zürich. Laufende Aufträge vorhanden. Einige Jahre Praxis und gute statische Kenntnisse erforderlich. Interesseneinlage nach Vereinbarung. Offerten unter Chiffre ZA 6538 an Mosse-Annoncen AG., Zürich 23.

Initiativer

### dipl. HOCHBAUTECHNIKER

mit mehrjähriger Praxis, sucht neuen Wirkungskreis in Zürich oder nächster Umgebung auf nur gutes Architekturbüro, als engster Mitarbeiter oder als Bürochef. Eintritt nach Uebereinkunft. Offerten unter Chiffre ZD 856 an Mosse-Annoncen AG., Zürich 23.

**OMEGOLIN**

Rostschutz- und Dichtungslack auf Bitumenbasis. Streichfertig, schnelltrocknend, von grosser Elastizität.

**bacher**

BACHER AG. REINACH - BASEL



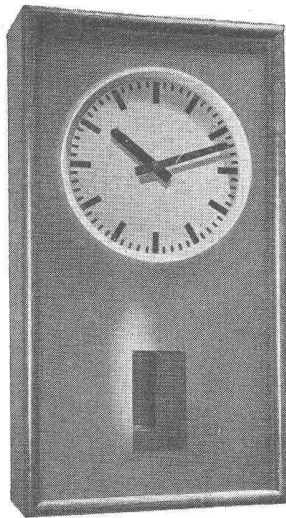

**DIE NEUE  
NETZUHR  
FAVAG  
STEUERT**

### Uhrenanlagen ohne Batterie

- Speisung durch Wechselstrom 110—220 V
- Automatischer Aufzug
- Gangreserve: 10 Stunden
- Abgabe von polarisierten Impulsen von 24 V zur Steuerung des Nebenuhren- und Signalnetzes
- Automatische Zeitnachstellung der Nebenuhren nach Stromunterbrüchen
- Pendel aus Invarstahl mit Temperaturkompensation
- Nussbaumgehäuse mit Frontfenster aus Mattglas

*Lieferbar ab Juni 1955*

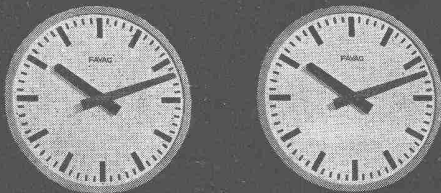

# FAVAG

Fabrik elektrischer Apparate AG.  
NEUCHÂTEL

FAVAG  
H.767-8

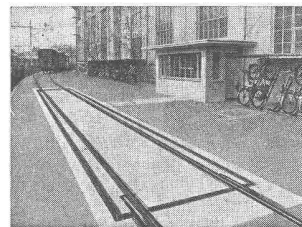
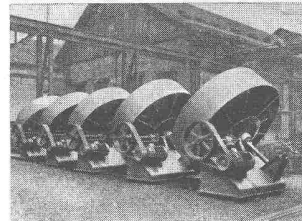
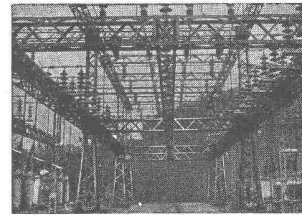
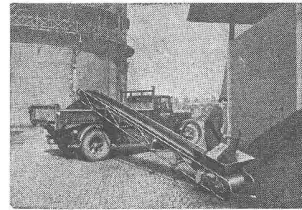

# GIROUD OLTEN

Armaturen, Apparate,  
Maschinen und Transport-  
anlagen für Gaswerke

Mahl-, Brech-,  
Aufbereitungs- und Sortier-  
anlagen für Kohle und Koks

Stahl-, Behälter-  
und Apparatebau

Allgemeiner Maschinenbau

Waagen aller Art bis  
150 000 kg Wiegefähigkeit

AG der Maschinenfabrik von  
**LOUIS GIROUD, OLTEN**  
Telephon (062) 5 40 17

Welcher Architekt bietet jungem Innenausbauzeichner und Schüler des Abendtechnikums die Möglichkeit, sich als

## BAUZEICHNER

weiter auszubilden? Anfragen unter Chiffre ZS 6488 an Mosse-Annoncen AG., Zürich 23.

## ARCHITEKT

langjähriger künstlerischer Mitarbeiter eines führenden Architekturbüros, sucht sich zu verändern. — Offerten unter Chiffre ZP 6457 an Mosse-Annoncen AG., Zürich 23.

## Anzeigenschluss

Um den rechtzeitigen Postversand der «Schweizer. Bauzeitung» zu gewährleisten, ist es notwendig, den Anzeigenschluss

### für Geschäftsempfehlungs-Anzeigen

auf den Freitag der Vorwoche,

### für Gelegenheits-Anzeigen

(Stellenangebote und -gesuche, Occasionsverkäufe, Ausschreibungen etc.)

auf Dienstag 11 Uhr der Erscheinungswoche  
anzusetzen. **Mosse-Annoncen AG.**

**DIPL. INGENIEUR ETH**

mit mehrjähriger, weitläufiger Erfahrung in USA, sucht interessante, abwechslungsreiche und verantwortungsvolle Position in der Schweiz. Spezielle Erfahrung in Baumaterialienfabrikation, Mineralwolle, Textil- und Werkzeugmaschinen. Budgetierung und Planung neuer Anlagen.

Offerten unter Chiffre ZF 837 an Mosse-Annoncen AG., Zürich 23.

Zu verkaufen

**Fahrbarer Portalkran**

Fabrikat «von Roll», Nutzlast 30/33 Tonnen, Stützweite 20 Meter, Hubhöhe 9 Meter, Länge der Fahrbahn 200 Meter. Vollständige elektrische Ausrüstung für 380 Volt oder 500 Volt Drehstrom. Anfragen an Kraftwerk Birsfelden AG., Postfach Birsfelden.

**IMPORT-LEICHTGARAGEN**

Wellblech, feuerverzinkt, mit Plexiglas-Fenster und Heiz- bzw. Entlüftungskamin, mittels Flügelmuttern leicht montierbar, sehr geeignet als Baubaracken.

Gewicht: ca. 500 kg      Masse: Mod. F 5 x 2,50 m  
Mod. K 6 x 3,00 m

Verlangen Sie Offerte und Prospekt

**A. SCHAWALDER, AMRISWIL**

Tel. (071) 6 75 07 und 6 71 10

**VERMESSUNGEN U. ABSTECKUNGEN**

für alle Bau-Ing.-Arbeiten  
(Trig. polygon. tachym.)

**Strassen- und Kanalisationsprojekte**

Vieljährige Praxis.

E. Notz, Ing., Weesen (St. Gallen), Tel. (058) 4 52 41

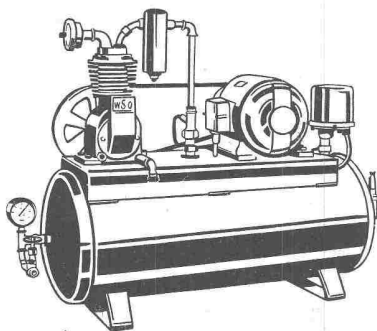
**Kompressor-Gruppen WSO**

Luftkompressor-Anlagen, vollautomatisch, von 4 bis 100 m<sup>3</sup> stündlicher Luftfördermenge, zum Spritzen von Wagen, Carretten, Werkzeugen, zum Reinigen von Maschinen mit Rohöl, sowie als Pneu-Pumpe usw. verwendbar. — Verlangen Sie Prospekte oder Vertreter-Besuch!

Telephon (051) 93 11 64

**Walter Städeli, Maschinenbau, Oetwil a. See ZH**

**GEDI-Hebezeuge**  
Beste Qualität zu günstigem Preis  
Uraniastrasse 31/35 Tel. (051) 23 17 50  
**Robert Aebi & Cie AG Zürich**

**Sanitäre Apparate  
Armaturen**

Verlangen Sie unseren Katalog. Lieferung prompt ab unserem Lager. Sehr vorteilhafte Preise.

**Forster & Bucher, Zürich 10**

Nordstrasse 152      Telephon (051) 26 67 37

Freier Schweizer Grosshandel in Armaturen und sanitären Apparaten.

**ARCHITEKTUR-MODELLE**

**BÜNTER, ZÜRICH 32 FORCHSTR. 113 TEL. 34 64 79**

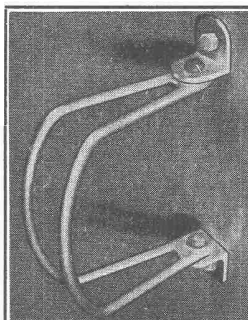
**FAPAR  
Fahrradklammer**

**Fr. 8.—**

auf jedes Winkelmass einwandfrei feststellbar

solid und praktisch - feuerverzinkt

Weitere neun Modelle an Fahrradhaltern und -ständern für alle Platzverhältnisse.

Verlangen Sie Prospekt von der Spezialfirma

**FAPAR, G. H. RUSTERHOLZ**

Postfach Zürich 22      Tel. (051) 32 31 44

**Gusseiserne Hochdruckröhren mit Stemm- u. Schraubmuffen  
Formstücke — Armaturen**

Schweizer Normalien  
Lager in Winterthur

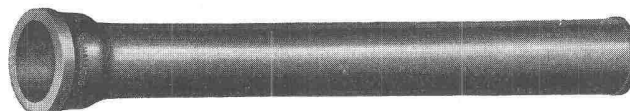

für normalen und  
höheren Betriebsdruck

**KÄGI & Co. TELEPHON No. 2 24 15 WINTERTHUR**

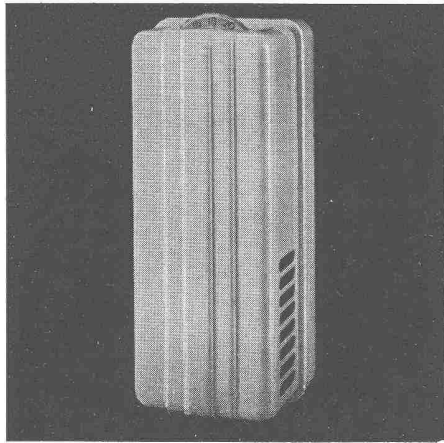

Der formschöne  
**Raumthermostat, Typ TS**

für genaue Temperaturhaltung

**SAUTER**

Fr. Sauter AG., Fabrik elektrischer Apparate, Basel

Wir liefern für Gewerbe und Industrie

**vollautomatische KÜHLANLAGEN, KLIMA-ANLAGEN**

hervorragend in Qualität  
wirtschaftlich im Betrieb  
preiswert in der Anschaffung

Unsere Spezialisten stehen Ihnen  
für Beratung gerne zur Verfügung

**UTO** -Kühlmaschinen <sup>AG</sup> Zürich

Eggbühlstrasse 15

Telefon (051) 46 57 88

**NEW**

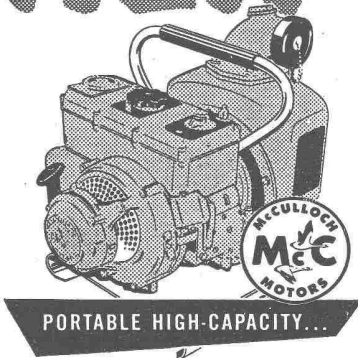

Leistungen:  
Rendements:

200 ltr/Min. 5 atü  
300 ltr/Min. 4 atü  
800 ltr/Min.

bei freiem Auslauf  
écoulement libre

8 PS/CV 3800 n



Kleines Gewicht — 35 kg

Grosse Leistung

Ideal für Bauplatz — ersten Einsatz bei Brandfällen

Unverbindliche Vorführung und Offerte auf Verlangen

**FERD. SCHENK, WORBLAUFEN / BE**

Fabrik für Feuerwehr- und Gasschutzgeräte

Telephon (031) 65 84 92

**Besser isolieren  
mit**



Kleines Gewicht  
400 Kg/m<sup>3</sup>

Wärmeleitzahl  
0,06-0,07

Vorteilhaft  
im Preis

**Favre & Cie. AG.**

Zürich-Wallisellen

Telephon (051) 93 20 11



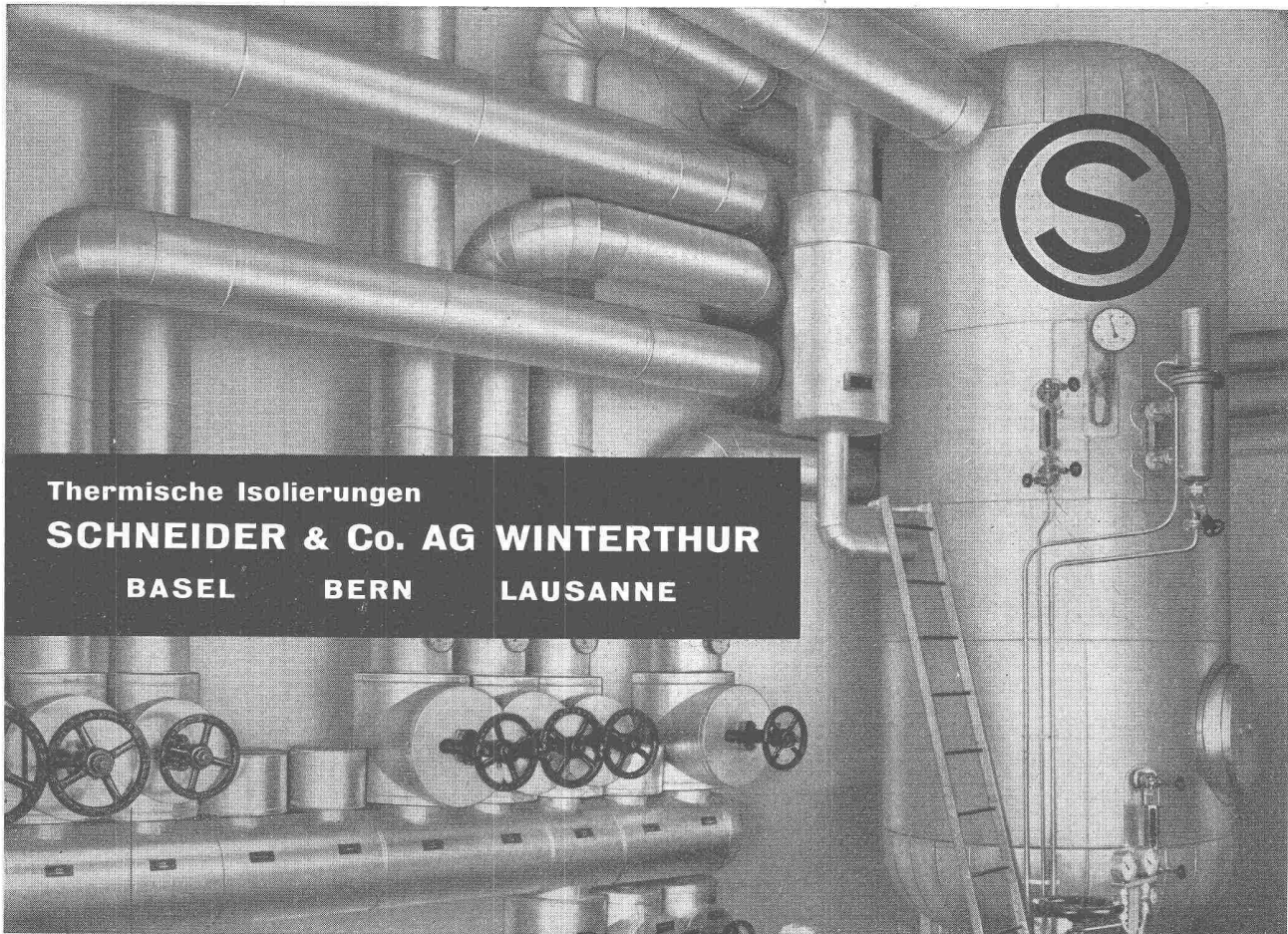

Thermische Isolierungen

**SCHNEIDER & Co. AG WINTERTHUR**

BASEL

BERN

LAUSANNE

## FRANZ RITTMAYER AG. ZUG

APPARATEBAU FÜR DIE WASSERWIRTSCHAFT

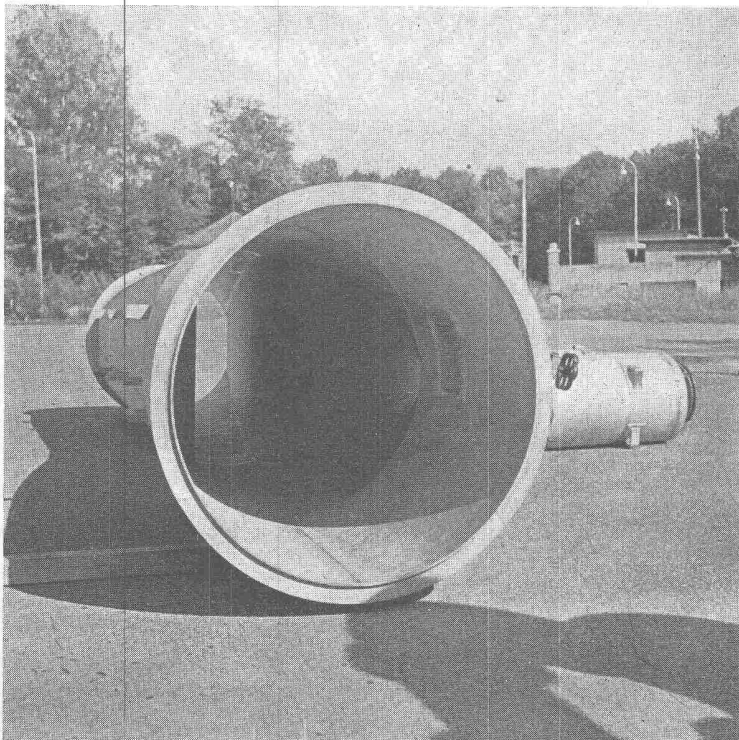

### Kläranlage der Stadt Zürich - Schmutzwasser-Pumpwerk Altstetten

Venturipipe vor dem Einbau in die Druckleitung von 800 mm Durchmesser. Rohr aus rostfreiem Stahl, mit seitlicher Einschnürung, engster Querschnitt 260×880 mm. Grösster Durchfluss 1000 l/s.



# Stauwehrlanlagen

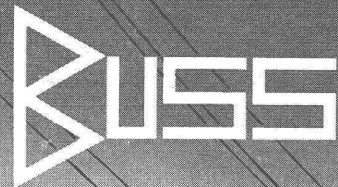
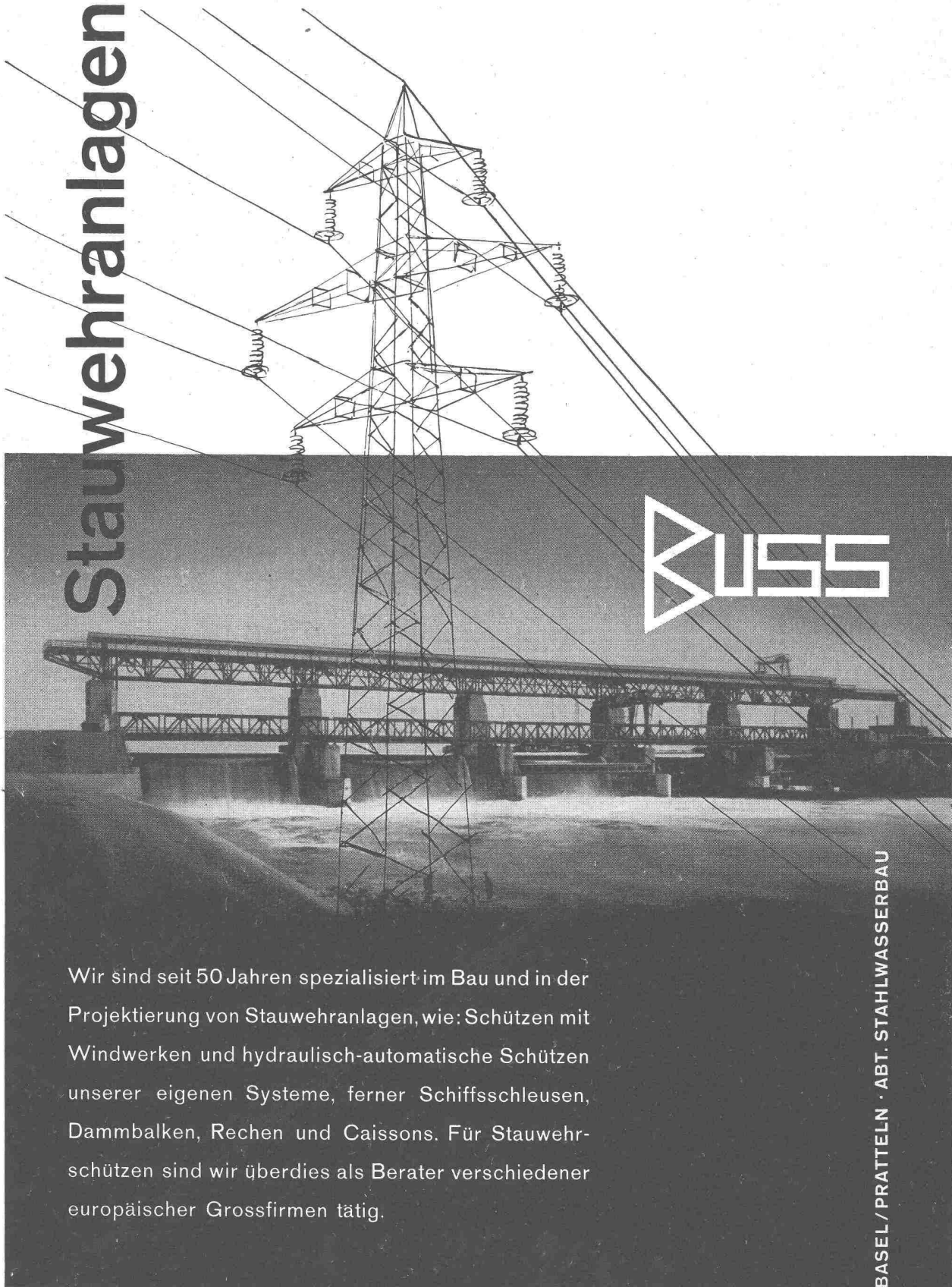

Wir sind seit 50 Jahren spezialisiert im Bau und in der Projektierung von Stauwehrlanlagen, wie: Schützen mit Windwerken und hydraulisch-automatische Schützen unserer eigenen Systeme, ferner Schiffsschleusen, Dammbalken, Rechen und Caissons. Für Stauwehrlschützen sind wir überdies als Berater verschiedener europäischer Grossfirmen tätig.

BUSS AG BASEL/PRATTELN · ABT. STAHLWASSERBAU