

Zeitschrift: Schweizerische Bauzeitung
Band: 76 (1958)
Heft: 45

Werbung

Nutzungsbedingungen

Die ETH-Bibliothek ist die Anbieterin der digitalisierten Zeitschriften. Sie besitzt keine Urheberrechte an den Zeitschriften und ist nicht verantwortlich für deren Inhalte. Die Rechte liegen in der Regel bei den Herausgebern beziehungsweise den externen Rechteinhabern. [Siehe Rechtliche Hinweise.](#)

Conditions d'utilisation

L'ETH Library est le fournisseur des revues numérisées. Elle ne détient aucun droit d'auteur sur les revues et n'est pas responsable de leur contenu. En règle générale, les droits sont détenus par les éditeurs ou les détenteurs de droits externes. [Voir Informations légales.](#)

Terms of use

The ETH Library is the provider of the digitised journals. It does not own any copyrights to the journals and is not responsible for their content. The rights usually lie with the publishers or the external rights holders. [See Legal notice.](#)

Download PDF: 19.11.2024

ETH-Bibliothek Zürich, E-Periodica, <https://www.e-periodica.ch>

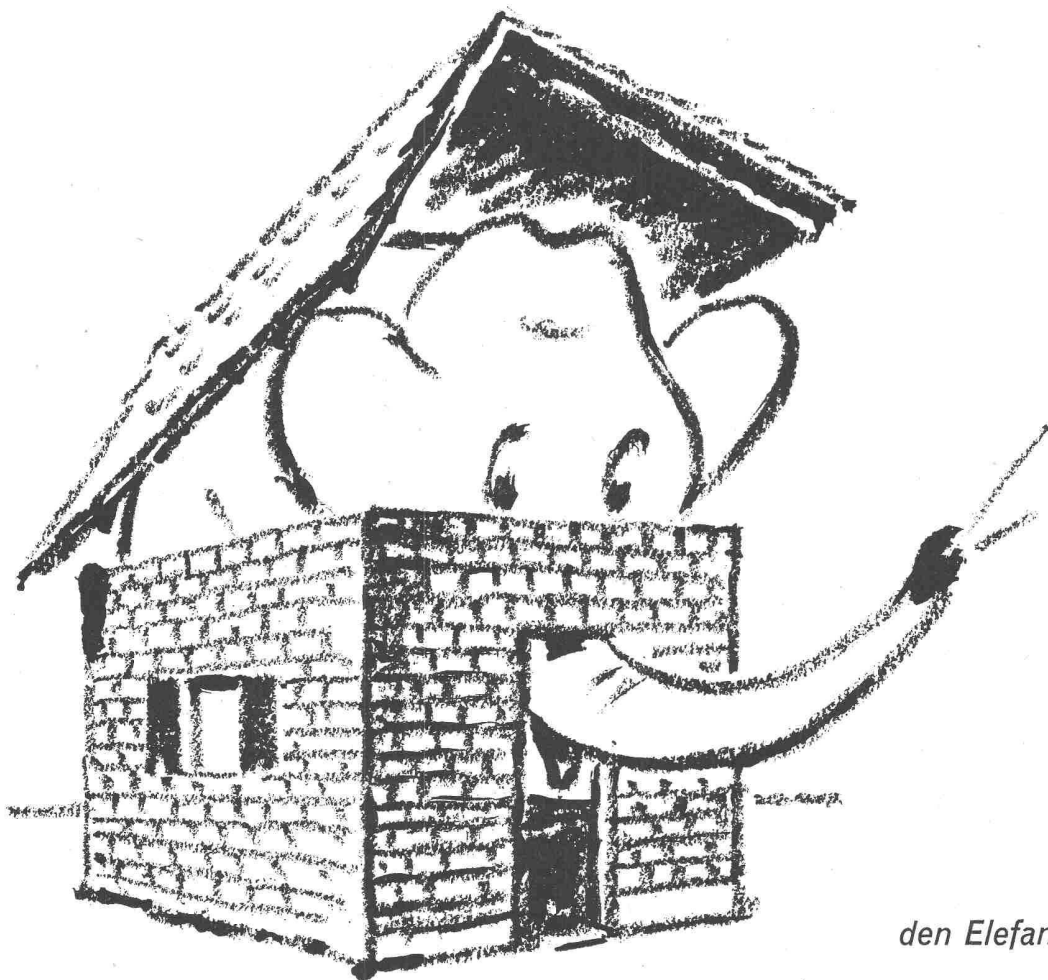

Wie bringen wir
den Elefanten wieder hinaus?

Das letzte Wort auf dem Gebiet der Zentralheizungstechnik ist die Kessel-Boiler-Kombination. Der Heizkessel liefert dann nicht nur das Heisswasser für die Radiatoren, sondern auch für Küche und Badzimmer. Die meisten bisherigen Kessel-Boiler-Kombinationen haben jedoch einen Nachteil: sie bestehen aus *einem* Stück und sind wahre «Monstrümer» an Grösse. Man muss sie schon in der frühesten Phase des Neubaus – vor dem Einbetonieren der Kellerdecke! – mit einem Kran an Ort und Stelle bringen. Dann wird mit einem Stoss-Seufzer zugemauert, und jeder denkt: «Hoffentlich hält das Ding auf Zeit und Ewigkeit!»

Denn: sollte Boiler oder Heizkessel jemals spuken und revisionsbedürftig werden, dann ist guter Rat teuer. Dann stellt sich die Frage: «Wie bringen wir den Elefanten aus der engen Klause wieder hinaus?»

All dieser Sorgen sind Sie beim IDEAL-BITHERM enthoben! Auch er ist eine Kessel-Boiler-Kombination.

Auch bei ihm liefert der Zentralheizungskessel zugleich das heisse Wasser für Küche und Bad. Aber der Bitherm wird nicht an *einem* Stück, sondern in *Einzelteilen* geliefert, die sich bequem transportieren und an Ort und Stelle montieren und demontieren lassen. *Dieser Vorteil ist von grösster Wichtigkeit.*

In den Bitherm lässt sich jeder Öl Brenner einbauen. Mehr noch: sollte unser Land einmal von den Ölzufuhren abgeschnitten sein – was auch schon da war! – dann kann der Öl Brenner mit Leichtigkeit entfernt und jedes andere Heizmaterial verfeuert werden: Kohle, Holz, Karton, Zeitungen – alles!

Als letzter Vorteil sei noch erwähnt: der Bitherm-Heizkessel ist aus Guss; *seine Lebensdauer ist enorm.*

Prospekt und Auskünfte durch Zentralheizungsfirmen oder die

IDEAL-Standard AG
Dulliken b. Olten Tel. 062/51021

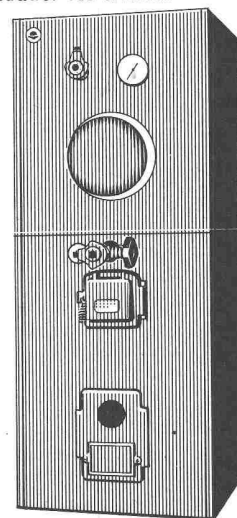

IDEAL-BITHERM

Verblüffend niedere Anschaffungs- und Betriebskosten

NEU! BAHCO-SILENT

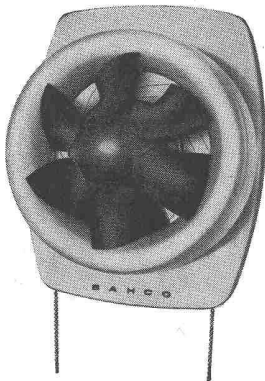

Preis Fr. 186.—

Praktisch geräuschloser Lauf.

Vollkommen neue, aerodynamische Konstruktion. Mit Irisverschluss und eingebautem Schalter versehen. Ohne Durchzug bewirkt BAHCO-SILENT eine

10-20fache schnellere Entlüftung der Küche

Verlangen Sie Prospekte und nähere Angaben dieses preisgünstigen Absaugventilators durch die Generalvertretung

WALTER WIDMANN AG

Zürich 1 Löwenstrasse 20 Tel. (051) 27 39 96

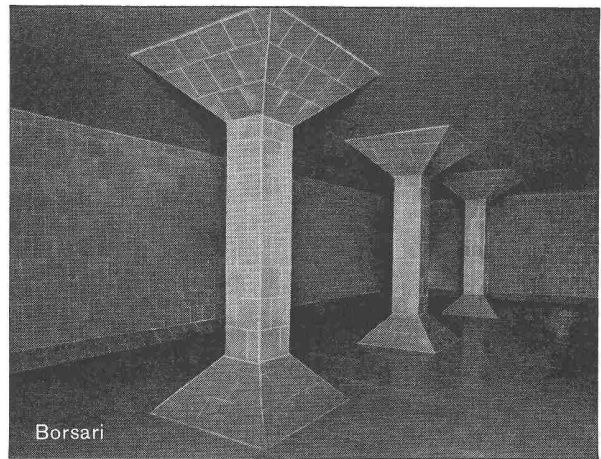

BORSARI HEIZÖL- u. BENZIN-TANKS

aus Eisenbeton mit Plattenauskleidung

für jeden Bedarf

50 Jahre Erfahrung

Erstklassige Referenzen

Keine Korrosion

Kein Unterhalt

BORSARI & CO., Zollikon - Zürich

Telephon (051) 24 96 18

Gegründet 1873

Zerlegbare Bock-Krane



2 Mann stellen oder zerlegen einen 5-Tonnen-Kran in 5 Minuten

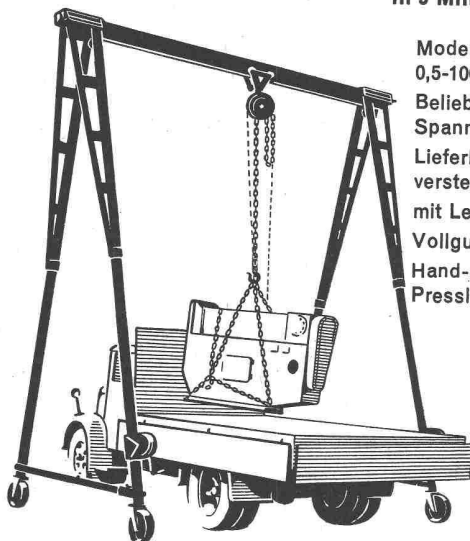

Modelle von 0,5-100 To. Tragkraft
Beliebige Höhen und Spannweiten
Lieferbar mit Höhenverstellung mit Lenkrollen
Vollgummireifen
Hand-, Elektro- oder Pressluftbetrieb

Verlangen Sie den interessanten Spezialprospekt

Hans Merk Maschinenfabrik Dietikon/ZH

Telephon 051/919121

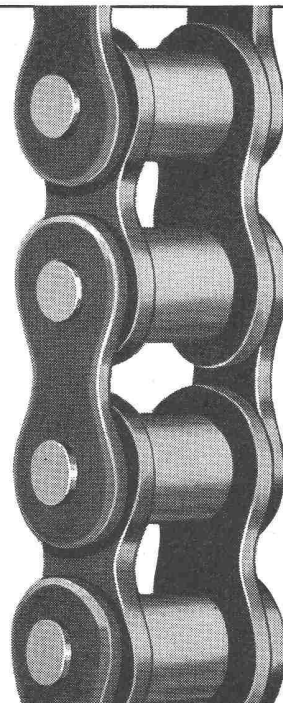

«WIPPERMANN»

Präzisions-Rollenketten Antriebe

für hohe Ansprüche

Komplette Antriebe ab Lager

WILH. PLÜSS · ZÜRICH 1

Postfach Zürich 39
Talstrasse 66
Tel. (051) 27 52 01 / 27 27 80

Verlangen Sie Katalog 924 B

«CANTEX»-Isolierplatte

aus gepresstem Schilf, ohne jedes chem. Bindemittel

ein vorzügliches Isoliermaterial

Grossformat	Stärke:	2	2½	3½	5 cm
	Gewicht:	4,5	6,0	7,5	9,5 kg pro m ²

Grosse Dammfähigkeit, rissfrei,
bruchsicher, elastisch, schnelle
Arbeitsweise

Alleinfabrikanten:

VEREINIGTE SCHILFWEBEREIEN ZÜRICH

Teleph. (051) 28 43 63

Isolierung von:
Befondecken
Mauerwerken
Unterlagsböden
freihängenden Decken

Bezug durch den Bauhandel

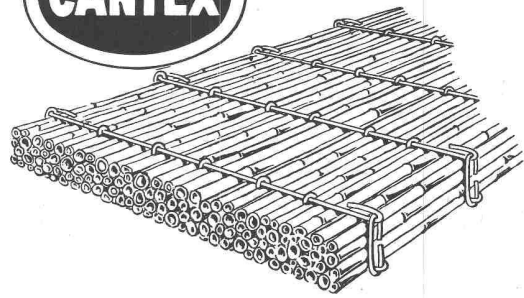

**Nivelliere
Theodolite
Messgeräte
Bandmasse
Wasserwaagen**

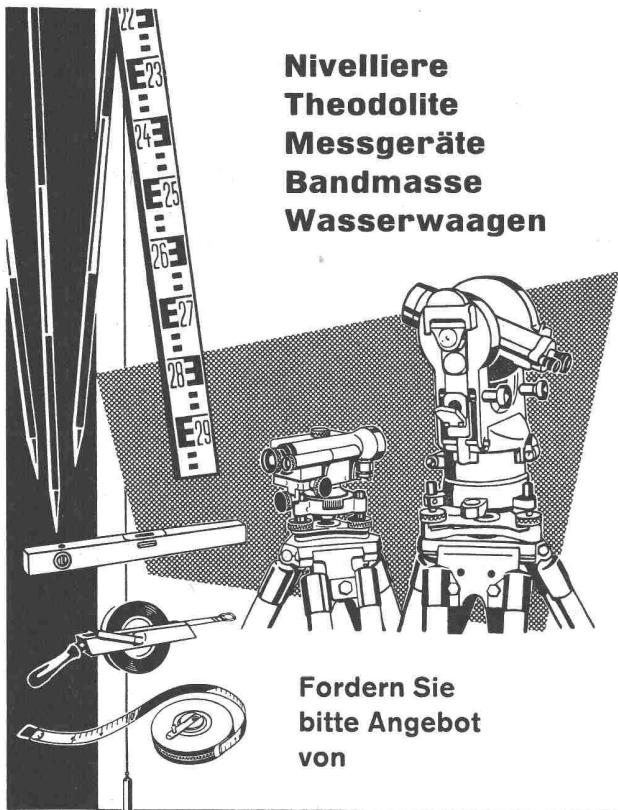

Fordern Sie
bitte Angebot
von

GRAB & WILDI AG
URDORF und ZÜRICH

*Regulierbares Licht mit
Roll- und Raff-Lamellenstoren*

Solomatic

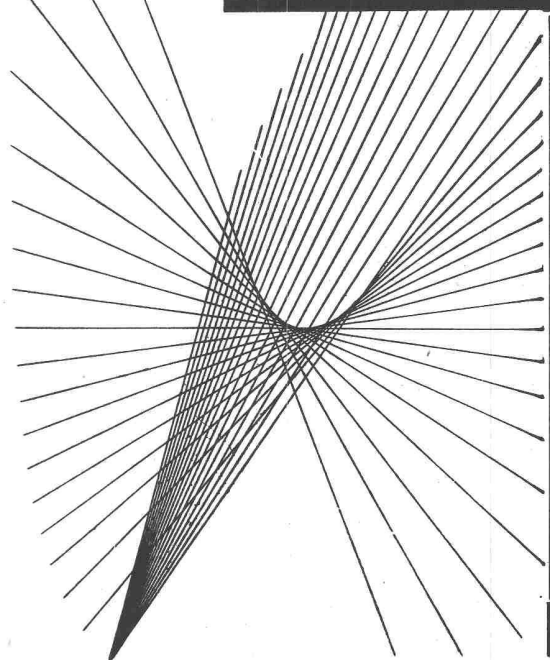

Griesser AG
AADORF BASEL BERN LUZERN ST. GALLEN ZÜRICH

Filialen in der welschen Schweiz: Lausanne und Genf

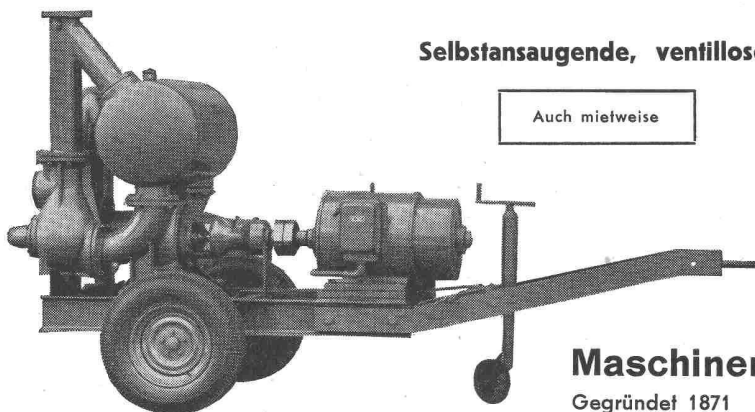

Selbstansaugende, ventillose

Auch mietweise

Bau-Pumpen

System Lauchenaer • Saughöhen bis 9 m

Leistungen 1—500 Liter/Sek. Kein Bodenventil.
Keine Klappe im Saugstutzen. Keine Hilfs-Va-
kuum-Pumpe. Jederzeitiges automatisches An-
saugen auch nach Lufteintritt im Saugrohr.
Keine reibenden, sich abnützenden Dichtungs-
flächen, daher störungsfrei auch bei Schlamm-,
Sand- und Kiesförderung.

Maschinenfabrik a. d. Sihl AG. Zürich

Gegründet 1871

Telephon (051) 23 35 14

ARETOR

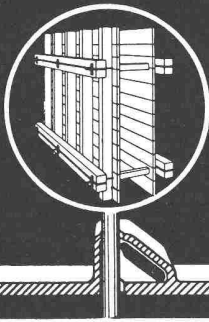

DIE SOLIDE UND PRAKTISCHE SCHALUNGSKLEMME

- Denkbar einfache und billige Arbeitsweise
- Einmalige Anschaffung — keine Abnutzung
- Mit «ARETOR» Verwendung von gewöhnlichem Rundeisen als Zugstab
- Mit «ARETOR» absolute Sicherheit: Je grösser die Druckkraft, desto grösser die Klemmwirkung

Verlangen Sie unsern Prospekt:



R. RIGLING & CO.

Telephon (051) 46 82 25

ZÜRICH-OERLIKON

Leutschenbachstrasse 44



BODAN-Standard 0 der einfachste Lichtpaus-Apparat

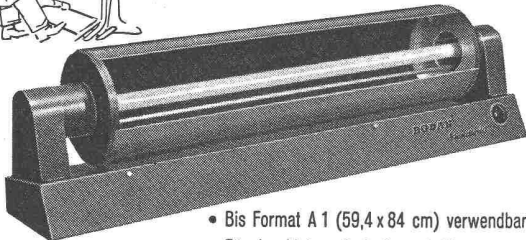

- Bis Format A 1 (59,4 x 84 cm) verwendbar
- Für den kleinen Bedarf geschaffen
- Erstaunlich niedriger Preis
- Verlangen Sie **Gratis-Probestellung** oder Prospekt über grössere Durchlauf-Lichtpaus-Maschinen



BODAN-Hand-Entwicklermaschine

Für Pläne von 65, 110 und 120 cm Breite; mit oder ohne Motor-Antrieb. Das praktische Zusatzgerät zum BODAN-Standard 0.

**Karl Müller AG.
Roggwil/TG**

Fabrik für Lichtpausmaschinen u. Fotokopierapparate • Tel. 071/48377

KISSLING Motorgetriebe

Wir liefern Getriebe und Zahnräder jeder Art und verzahnen eingesandte Rad-Körper

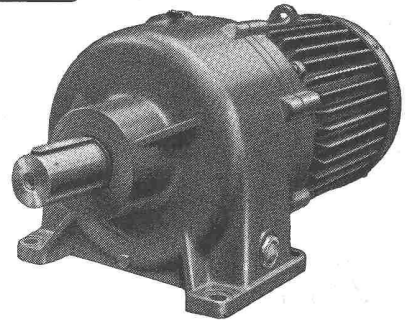

Tel. (051) 46 64 00

L. Kissling & Co., Maschinenfabrik, Zürich-Seebach

GEBR. MEIER AG.

TIEFBAUUNTERNEHMUNG
BRUGG und OLTEN

Sondierbohrungen
Grundwasserfassungen
Wasserversorgungsanlagen



3-schichtig, querverleimt, 28 mm stark. Fabrikationsgrösse 100 x 500 cm oder auf kleinere Masse zugeschnitten. Ueber 50mal verwendbar.



G. Kämpf, Rapperswil/AG
Holzbau

Telephon (064) 3 42 12

sägen + hobeln + nageln

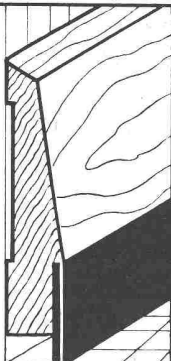

erhältlich in div. Farben

meFra

DER NEUE IDEALE FUSSOCKEL
HOLZ + KUNSTHARZPLATTEN
KOMBINATION

meFra - PRODUKTE

390 65 · KRIENS LU · 9 7113
VERLANGEN SIE PROSPEKTE
MUSTER + PREISE

meFra entwickelt für Sie

Ernst URINOIRS

geruchlos
Trocken-
Desinfektions-
verfahren
Ohne Wasserspülung
Einfache Reinigung

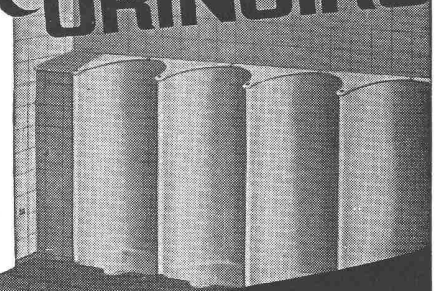

F. ERNST, ING. AG. ZÜRICH

Weststr. 50/52 Telefon (051) 33 60 66

Förder-Anlagen mit
RENOLD
TRANSPORTKETTEN

sind
kraftsparend
leistungsfähig
störungsfrei
von langer
Lebensdauer

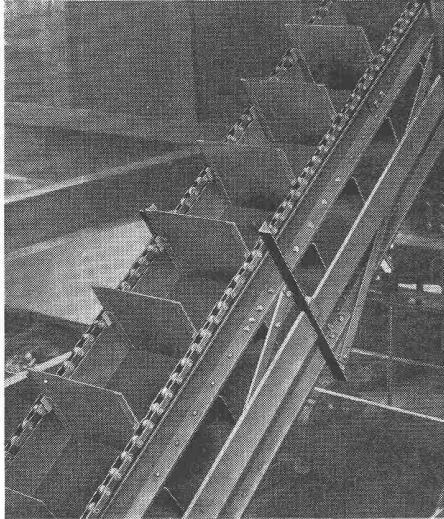

W. Emil Kunz • Zürich 27
Gotthardstrasse 21 Telephone (051) 27 30 57



Ingenieur-
Nivellier
WILD NK 2

**Auch unter schwierigen
klimatischen Verhältnissen**

wie in den feuchtheißen Tropen, gibt das WILD-Nivellierinstrument immer zuverlässige, genaue Meßresultate. Es ist speziell gegen Eindringen von Staub oder Feuchtigkeit geschützt. Wer höchste Anforderungen hinsichtlich Genauigkeit und praktischer Eignung an sein Vermessungsinstrument stellen muß, wählt die weltbekannte Marke

WILD
HEERBRUGG

Glasdächer
Senkrechte
Verglasungen

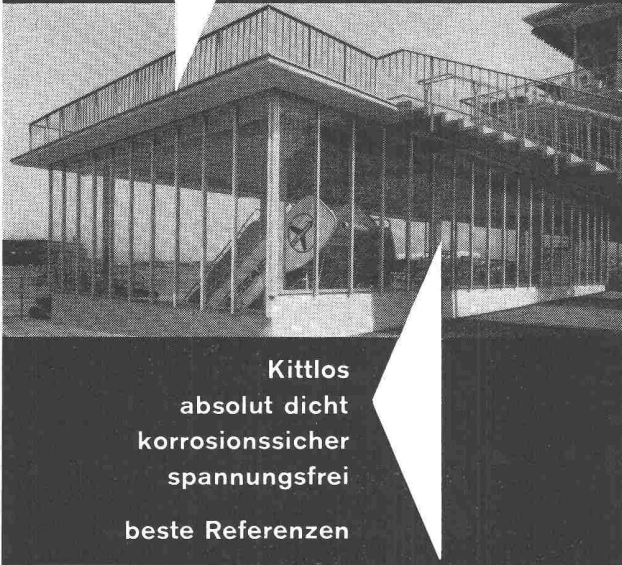

Kittlos
absolut dicht
korrosionssicher
spannungsfrei
beste Referenzen

Glasdachbau, unsere
Spezialität seit 1907

Jakob

SCHERRER

Söhne

ZÜRICH 2
Allmendstr. 7
Tel.: 051/25 79 80

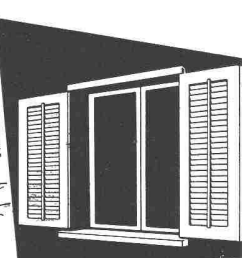
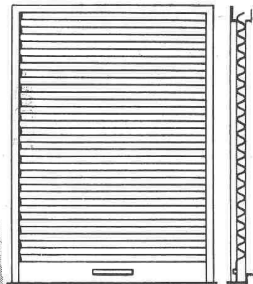
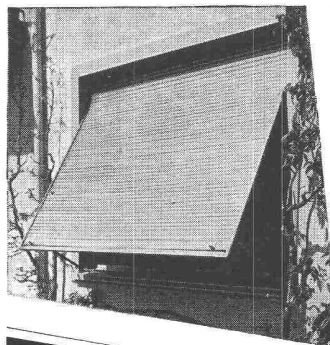

Bei Bedarf
wenden Sie sich
mit Vorteil an
die Spezialfirma

HARTMANN

HARTMANN & CO. AG. BIEL
ROLLADENFABRIK UND METALLBAU - TEL. (032) 2 77 37

Filialen in Basel, Bern, Lausanne, Luzern, Neuchâtel und Zürich

STS

**Schweiz. Technische Stellenvermittlung
Service Technique Suisse de placement
Servizio Tecnico Svizzero di collocamento
Swiss Technical Service of employment**

Zürich, Lutherstr. 14, Tel. 23 54 26. Telegr. STSINGENIEUR ZÜRICH.
Für Stellensuchende Einschreibgebühr 3 Fr. für 3 Monate. Bewerber
wollen Anmeldebogen verlangen. — *Auskunft* über offene Stellen und
Weiterleitung von Offerten erfolgt *nur gegenüber Eingeschriebenen*.

INDUSTRIE-ABTEILUNG:

- 189 **Elektrotechniker**, Fachrichtung Hochfrequenztechnik, mit Praxis und absolv. Mechanikerlehre für die Montageüberwachung, den Unterhalt und Reparatursdienst an elektr. Apparaten für Laboratorien, Röntgen- und elektromed. Geräten, Franz. und Engl. Ingenieur-Vertreter in Algerien, Gelegenheit zur persönlichen Kontaktnahme mit dem Inhaber in der Schweiz.
- 235 **Maschineningenieur** mit Erfahrungen in der Konstruktion und Entwicklung von Drahtheftmaschinen, Drahtnähmaschinen und Maschinen für Metallbefestigungen für die Kartonageindustrie. Fabrik für Spezialmaschinen in USA, Offerten in engl. Sprache auf Flugpostbewerbformularen der STS.
- 239 **Metallurge** mit mind. 5 Jahren Erfahrungen im Ziehen und Schlichten von kohlenstoffarmem Draht, Befähigt Qualitäts- und Produktionskontrollen vorzunehmen. Fabrik in USA, Offerten in engl. Sprache auf Flugpostbewerbformularen der STS.
- 253 **Elektroingenieur** der ETH oder EPUL mit guter techn. Begabung und Fremdsprachenkenntnissen für den Verkauf (Projekt, Angebot, In- und Auslandsreisen, etc.) elektr. Fernmess- und Fernsteuerungsanlagen; ferner **Zeichner-Konstrukteur** mit Praxis für interessante Einzelanfertigungen von Apparaten. Zentralschweiz.
- 293 **Technischer Mitarbeiter** mit guten Kenntnissen in feinmechanischer-elektronischer Richtung für den Service und Kundendienst wissenschaftl. und betriebstechn. Geräte. Zürich.
- 309 **Dipl. Elektroingenieur oder -techniker** mit Praxis als Chef des techn. Büros, Voraussetzungen: Erfahrung in der Entwicklung und Konstruktion elektron. Geräte, sowie Starkstromtechnik und Apparatebau. Arbeitsgebiete: Entwicklung von elektr. Apparaten bis zur Fabrikationsreife, inkl. Messungen und Versuche. Mittlerer, neuzeitl. Fabrikationsbetrieb der elektromech. Branche in Bern.
- 359 **Dipl. Elektrotechniker** mit Praxis für den Betrieb, Unterhalt und Reparatursdienst der elektr. Stromerzeugungs- und Stromverteilungsanlagen (Dampfmaschinen, Dieselmotoren, Fremdstrombezug, Installations, Motoren (auch Neuwickeln), Beleuchtung, elektr. Kontrollapparate für Zentrifugen, etc.). Bezahlung in USA-\$. Freie Unterkunft. Grosse Zuckerfabrik in Kolumbien (Südamerika). Offerten auf Flugpostbewerbformularen der STS in franz., engl. oder span. Sprache.

361 **Heizungstechniker** mit Praxis, guter Zeichner, für Projekt und Ausführung von Zentralheizungsanlagen und geeignet für den Verkehr mit der Kundschaft, Stadt der Ostschweiz.

BAU-ABTEILUNG:

- 12 **Dipl. Bauingenieur**, wenn möglich mit Praxis für statische Berechnungen und Konstruktionen im Eisenbetonhoch- und -tiefbau. Ingenieurbüro in Zürich.
- 442 **Bauingenieur oder Tiefbautechniker** mit Praxis in Kanalisationen für Projekt und Bauleitungen, spezielles Gebiet, Abwasserreinigungsanlagen. Ferner 2-3 **Tiefbautechniker**, die Interesse haben, in die Spezialgebiete Kanalisationen und Abwasserreinigungsanlagen eingearbeitet zu werden. Ingenieurbüro im Kanton Bern.
- 466 **Dipl. Hochbautechniker** mit entspr. Qualifikationen, flotter Darsteller, für Entwurf und Ausführung interessanter Hochbauten. Architekturbüro in Bern.
- 516 **Hochbautechniker**, evtl. qualifizierter **Hochbauzeichner** mit mehrj. Praxis, sauberer Planbearbeiter, für die selbständige Herstellung von Werk- und Detailplänen, sowie Bauleitungen. Architekturbüro in Zürich.
- 566 **Hochbautechniker** mit mehrj. Praxis, sauberer Planbearbeiter, für die selbständige Herstellung von Werk- und Detailplänen, Kostenvoranschläge und bei Eignung auch Bauleitung, speziell Umbauten. Architekturbüro im Zürcher Oberland.
- 628 **Hochbautechniker und Hochbauzeichner** mit Praxis, saubere Planbearbeiter, ausschliesslich für Bürotätigkeit. Architekturbüro in Zürich.
- 796 **Dipl. Hochbautechniker** mit Büro- und Bauplatzpraxis, sauberer Planbearbeiter, für Werk- und Detailpläne, sowie zeitweise Bauleitung interessanter Objekte. Architekturbüro in Stadt der Nordostschweiz.
- 798 **Hochbautechniker oder -zeichner**, versiert in allen vorkommenden Arbeiten, als Stütze des Chefs, Mittl. grosses Architekturbüro im Kanton Solothurn.
- 800 **Hochbautechniker oder -zeichner** mit Büro- und Bauplatzpraxis, sauberer Planbearbeiter, für Projekt- und Ausführungspläne, sowie Bauleitung interessanter Objekte. Architekturbüro am linken Zürichseeufer.
- 802 **Hochbautechniker oder -zeichner** mit Büro- und Bauplatzpraxis, für Planbearbeitung, Kostenvoranschläge, Bauleitung, Ausmass und Abrechnung. Architekturbüro in Zürich.
- 804 **Hochbautechniker oder -zeichner**, flotter Planbearbeiter, in der Hauptsache für die Herstellung von Werk- und Detailplänen. Architekturbüro in Zürich.
- 806 **Dipl. Architekt** mit Praxis im Entwurf, flotter Darsteller, für die Bearbeitung grösserer Bauobjekte; ferner **Hochbautechniker-Bauführer** mit Büro- und Bauplatzpraxis, selbständig in der Herstellung von Werk- und Detailplänen und in örtl. Bauleitung für ein grösseres Bauvorhaben. Architekturbüro in Zürich.

Wer sich baut ein neues Haus,
lass stets den Holzfeind draus!



A. BENZ & CIE Holzkonservierung Zürich 2/38 Renggerstrasse 56 Telefon (051) 45 34 34



Im Zuge der Vergrößerung unserer Abteilung Stahl-Wasserbau
suchen wir tüchtige und initiative

INGENIEURE, TECHNIKER und ZEICHNER

- Arbeitsgebiet:** Projektierung, Berechnung und Konstruktion von Stauweherschlässen in Stahl und Leichtmetall.
- Anforderungen:** Gute Auffassungsgabe, konstruktives Können, Erfahrung im Stahlbau, Maschinenbau, Kesselbau oder nahverwandten Gebieten.
- Wir bieten:** Entwicklungsfähige Stellung, interessantes, selbständiges Tätigkeitsgebiet. Angenehme Arbeitsbedingungen in gutem Mitarbeiterkreis, entsprechende Salarierung, neuzeitliche Arbeitsstunden und Sozialfürsorge.

Offerten mit Zeugniskopien, Bild, Angaben über bisherige Tätigkeit und Gehaltsansprüchen erbeten an die
DIREKTION DER AG. CONRAD ZSCHOKKE, Werk DÖTTINGEN (Aarg.)
oder Wasserwerkstrasse 53 in Zürich

Infolge Neuorganisation der technischen Abteilung sucht mittelgrosse, alteingesessene Maschinenfabrik für die beiden Gebiete **Strassenbau und Kiesaufbereitung** einen initiativen, selbständigen und verantwortungsbewussten

Entwicklungs-Ingenieur Konstruktions-Chef

Wir bieten eine sehr vielseitige und interessante Dauerstelle. Branchenkenntnis erwünscht, jedoch nicht Bedingung. Einarbeitung in den Betrieb mit wesentlichen Entwicklungsarbeiten vorgesehen. Schrittweise Uebernahme der entsprechenden Konstruktionsabteilung als selbständiger Chef nach erfolgter Einarbeitung. Ein grosszügiges Entwicklungsprogramm bietet einem jüngeren, strebsamen Ingenieur alle Chancen und Entwicklungsmöglichkeiten in einer gut bezahlten Vertrauensstelle.

Wir suchen diplomierten Ingenieur, nicht über 45 Jahre alt, der mit viel Freude und neuen Ideen die Probleme und Fragen dieses **zukunftsreichen Sondergebietes der Technik** frisch anpackt und in praktischen Lösungen realisiert. Geschick und Takt für die erfolgreiche Führung der Mitarbeiter ist unbedingt erforderlich.

Dienststofferten mit Lebenslauf, Bildungsgang, Sprachkenntnissen, Photo, Schriftprobe, Saläranspruch und Eintrittsdatum erbeten an **Orell Füssli-Annoncen, Bern 2, unter Chiffre OFA 9624 B.**



Für unser Projektierungsbureau in Baden suchen wir

zwei Tiefbauzeichner

Bewerbungen mit Personalien, Angaben über bisherige Tätigkeit und Gehaltsanspruch sind mit Zeugnisabschriften und Photo zu richten an **Nordostschweizerische Kraftwerke AG., Baden.**

Wir suchen zu baldigem Eintritt

ZEICHNER

für Arbeiten im allgemeinen Tiefbau sowie Bohr- und Injektionsarbeiten.

Bei Eignung Dauerstelle.

Stump Bohr AG., Zürich 8
Othmarstrasse 8, Telephon (051) 47 05 60

Inserate in der Schweiz. Bauzeitung haben Erfolg

Wir suchen für unsere Abteilung Stahlbau tüchtigen

Zeichner-Konstrukteur

mit abgeschlossener Berufslehre als Stahlbauzeichner, mit einigen Jahren Praxis.

Ausbaufähige Dauerstelle mit guter Entlohnung. 5-Tage-Woche.

Ausführliche Offerte mit Lebenslauf und Zeugniskopien sind erbeten an



Hübscher & Co.
Maschinen- und Stahlbau
Schaffhausen

Gesucht auf Ingenieurbüro in der Ostschweiz

Dipl. Tiefbautechniker

(als Leiter eines Zweigbüros)

mit Erfahrung auf dem Gebiet der Abwasserreinigung und des Strassenbaues, sowie

Eisenbeton- u. Tiefbauzeichner

Bewerbungen unter Chiffre ZV 9747 an Mosse-Annoncen AG., Zürich 23.

Ingenieurbüro

wegen Verschiebung einer grossen Arbeit nicht voll beschäftigt

übernimmt Aufträge

evtl. auch von Kollegen. Sorgfältige und rasche Erledigung zu günstigen Bedingungen. Referenzen vorhanden. Offerten unter Chiffre 5992 an **Mosse-Annoncen AG., Basel 1.**



Asphalt-Emulsion AG Zürich

Telephon 25 88 66

Löwenstrasse 40

erstellt zuverlässig

TERRASSEN • FLACHDÄCHER • GRUNDWASSER-ISOLIERUNGEN

**Schweizerische Unfallversicherungsanstalt
in Luzern**

sucht qualifizierten, initiativen dipl.

BAU-INGENIEUR

als Mitarbeiter auf dem Gebiete der

UNFALLVERHÜTUNG

Anforderungen:

Einwandfreier Charakter, Praxis in Unternehmung und auf Bauplätzen, sicheres und taktvolles Auftreten, gute Kenntnisse einer zweiten Landessprache.

Geboten werden:

Vielseitige, interessante Tätigkeit, Dauerstelle, angenehme Zusammenarbeit, gut ausgebaute Personalfürsorge.

Bewerber sind gebeten, ihre Offerte mit Lebenslauf, Zeugnisabschriften, Photo und Gehaltsansprüchen zu richten an unsern Personaldienst in Luzern.

Wir suchen für sofort oder nach Uebereinkunft:

jüngern dipl. Bauingenieur

für die Kalkulation und für die Bauführung von grösseren Tiefbauarbeiten im Gebirge.

Anforderungen: Diplom als Bauingenieur, Bauplatzpraxis auf Grossbaustellen, Kenntnisse im Kalkulationswesen und gute Kenntnisse der französischen Sprache.

jüngern Tiefbautechniker

für die Bauführung und die Abrechnung von Tiefbauarbeiten.

Anforderungen: Technikumsbildung und einige Jahre Praxis sowie gute Kenntnisse in der französischen Sprache.

Wir bieten interessantes, vielseitiges Arbeitsfeld, bei Eignung gutbezahlte Dauerstelle und Aufnahme in die Personalfürsorgeversicherung.

Bewerbungen sind handschriftlich, mit Angaben über den Bildungsgang, die bisherige Tätigkeit, sowie der Gehaltsansprüche und unter Beilage von Zeugnisabschriften und Photo zu richten an

Ed. ZÜBLIN & Cie. AG., Hoch- und Tiefbauunternehmung, **BASEL**, Postfach Basel 2

Beim Stadtbauamt Zug ist zur Ergänzung des Personalbestandes folgende Stelle zu besetzen:

Tiefbautechniker oder Bauführer

für den allgemeinen Tiefbau, insbesondere Strassenbau.

Handschriftliche Bewerbungen mit genauen Personalien, Lebenslauf, Angaben über Ausbildung, bisherige Tätigkeit, Gehaltsforderungen und des frühesten Eintrittstermins sind unter Beilage von Photo und Zeugnisabschriften dem Baupräsidium der Stadt Zug einzureichen.

Persönliche Vorstellung nur auf besondere Einladung hin.

Zug, den 9. Oktober 1958.

Einwohnerrat der Stadt Zug.

Gesucht wird auf Ingenieurbüro der Inner-schweiz jüngerer, tüchtiger

Dipl. Bauingenieur

guter Statiker, als Stellvertreter des Chefs und für die Projektierung von Eisenbeton-, Stahl- und Holzkonstruktion im Hoch- und Tiefbau, sowie ein

Dipl. Tiefbautechniker

mit 1—2 Jahren Praxis für die selbständige Bearbeitung von Eisenbetonkonstruktionen und Tiefbauarbeiten.

5-Tage-Woche.

Offerten mit Angaben über Bildungsgang, bisherige Tätigkeit, Gehaltsansprüche und Eintrittstermin sind zu richten unter Chiffre ZL 9765 an Mosse-Annoncen AG., Zürich 23.

BOX STAHL

naturharter, schweisbarer Betonstahl

MONTEFORNO, Stahl- u. Walzwerke AG, BODIO
Bureau Zürich: Genferstrasse 23, Tel. 051/25 26 28

Dipl. Bauingenieur

Bernische Bauunternehmung sucht jüngern, initiativen Ingenieur mit Unternehmungspraxis, dem nach Einarbeitung leiternder Posten übertragen werden könnte. Wir wünschen charakterfesten Mann mit Vorgesetztentalent und guten Umgangsformen.

Bewerbungen mit Zeugniskopien, Photo unter Chiffre A 8947 Y an **Publicitas, Bern.**

Vente aux enchères publiques

les 24 et 25 novembre

1 500 000 dollars

(valeur d'origine)

de matériel américain

Payable en toutes monnaies

Pièces détachées pour tous matériels et engins de génie civil, mobiles et fixes. Tuyauteries en tous genres, pipe-line, tous raccords. Petit outillage de quincaillerie, de bâtiment. Tous équipements électriques de gros chantiers: lignes, transformateurs, contacteurs, haute tension, gaines de sécurité etc. Véhicules automobiles de transports légers.

Au port France d'Anvers

Belgique

à l'entrepôt no. 194 / 196

(situé derrière l'usine de montage FORD)

Visite du matériel sur place du 17 au 22 novembre

Catalogue sur demande à:

DOUGLAS CORPORATION
c/o **DUMANEX** 55, rue des Tanneurs
ANVERS Belgique Tél. 383

Frischlufzufuhr das Problem Nr.1 beim Stollen- und Tunnelbau!

Intensive Luftzufuhr schafft bessere Arbeitsbedingungen. Daher nur das BESTE wählen:

WOODS Ventilatoren

Qualitäts - Apparate des grössten europäischen Unternehmens der Branche.

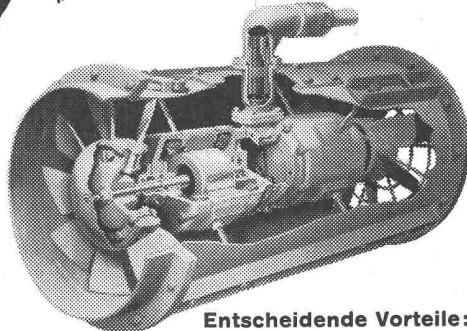

Entscheidende Vorteile:

- Höherer Wirkungsgrad - bessere Wirtschaftlichkeit, da nicht Zentrifugal-, sondern Axialventilator.
- Verstellbare Propeller, daher genaueste Festlegung der gewünschten Förderleistung.
- Hochwertiger Motor für die schwierigsten Arbeitsbedingungen. Schlagwettergeschützt, feuchtigkeitsbeständig.
- In jeder beliebigen Lage überall leicht einbaubar. Kleine, platzsparende Gesamtmasse.
- Technisch einwandfreie Bauart dank 50-jähriger Erfahrung.

Generalvertretung:

38



A. WIDMER AG. - ZÜRICH 1
Talacker 35 Telefon (051) 23 03 11

St. Margrether-Sandstein



Jegliche Steinhauer-Arbeiten
Tür- u. Fenstereinfassungen, Kaminöfen etc.

Verlangen Sie unverbindlich Offerte oder Vertreterbesuch.

STEINBRUCH- UND STEINMETZGESCHÄFT

E. GAUTSCHI, St. Margrethen Tel. (071) 7 34 86

(051) 28 28 11

der Spezialist für **Architektur,
Industrie und Technik**

REKLAME- FOTOGRAF

Carl Erhardt, Zürich 10/37
Wasserwerksstrasse 94

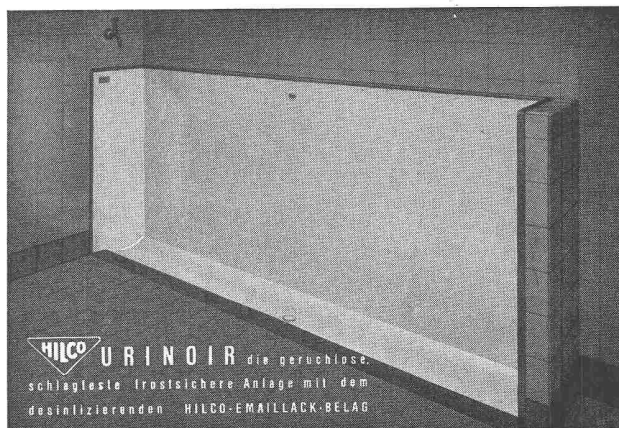

HILCO URINOIR die geruchlose,
schlagfesteste, frostsichere Anlage mit dem
desinfizierenden HILCO-EMALLACK-BELAG

A. HILBERT & CO. ZÜRICH 6 GUGGACHSTR. 10 TEL. (051) 26 29 39

Städtische Baudirektion I

Stellenausschreibung

Wir suchen

Tiefbautechniker

Tätigkeitsgebiet: Ausarbeitung von Strassen-, Kanalisations- und allgemeinen Tiefbauprojekten, Bauleitung und Abrechnung.

Anforderungen: Diplom als Tiefbautechniker; praktische Betätigung im Vermessungswesen, im Strassen- und Kanalbau erwünscht.

Besoldungs- und Anstellungsbedingungen: entsprechend der Personal- und Besoldungsverordnung der Stadt Bern. Auskunft erteilt der Stadtingenieur.

Stellenantritt: nach Uebereinkunft.

Anmeldestelle: Städtische Baudirektion I, Bundesgasse 38.

Anmeldefrist: 22. November 1958.

Der handschriftlichen Anmeldung sind Lebenslauf und Ausweise über die Ausbildung und die bisherige Tätigkeit beizulegen.

Bern, den 6. November 1958.

Der städtische Baudirektor I: Hubacher.

Einwohnergemeinde Zug

Die Einwohnergemeinde Zug veranstaltet einen öffentlichen

WETTBEWERB

zur Erlangung eines Projektes für den Ausbau des

Strandbades am Chamerrfussweg

Teilnahmeberechtigt sind alle seit dem 1. Oktober 1957 in der Stadtgemeinde Zug niedergelassenen Architekten schweizerischer Nationalität.

Die Unterlagen können gegen Bezahlung v. Fr. 10.— vom Stadtbauamt bezogen werden. Der bezahlte Betrag wird nach Einreichung eines programm-gemässen Entwurfes zurückerstattet.

Die Projekte sind bis Montag, den 12. Januar 1959, dem Stadtbauamt Zug einzureichen.

Zug, den 28. Oktober 1958.

Der Einwohnerrat.

Architekt-Innenarchitekt

mit längerer Praxis in Architekturbüros **übernimmt Zeichnungsaufträge**, spez. Entwurfs-, Wettbewerbs- oder Planbearbeitung. — Offerten unter Chiffre OFA 8546 Zv an **Orell Füssli-Annoncen, Zürich 22.**

Statische Berechnung

übernimmt versierter Statiker-Dipl.-Bauingenieur ETH als Heimarbeit. Günstige Bedingungen. — Offerten unter Chiffre ZB 1830 an Mosse-Annoncen AG., Zürich 23.



Wir suchen für unsere mechanische Aufzugsabteilung einen in Stahl-, Feineisen- und Aluminium-Konstruktionen bewanderten

Zeichner / Konstrukteur

Handschriftliche Offerten mit Photo, Zeugnissen und Angabe der Saläransprüche sind zu richten an die Personalabteilung der

Schweizerischen Wagons- und Aufzügefabrik AG., Schlieren-Zürich

Ingenieurbureau in Basel sucht

1 Dipl. Bauingenieur

und

1 Dipl. Techniker

gute Statiker für Eisenbeton- und Stahlkonstruktionen, allgem. Tiefbau.

Handgeschriebene Offerten mit Gehaltsansprüchen und Eintrittstermin an Chiffre 5974, **Mosse-Annoncen, Basel 1.**

Junger, begabter

Bauzeichner

sucht Stelle in fortschrittlichem Architekturbüro, zwecks beruflicher Weiterbildung. Eintritt sofort. — Offerten unter Chiffre ZD 9791 an Mosse-Annoncen AG., Zürich 23.

ARCHITEKT

selbständig in allen vorkommenden Arbeiten, speziell Wohnungsbau, Umbauten, Wettbewerben und Bauführung **sucht neuen Wirkungskreis.** Offerten unter Chiffre SA 2112 Z an Schweizer-Annoncen AG. «ASSA», Zürich 23.

Bauamt II der Stadt Zürich

Beim **Hochbauamt** (Büro für Generalverkehrsplanung) ist die Stelle eines

Bautechnikers

zu besetzen.

Anforderungen: Abgeschlossenes Technikum oder andere gleichwertige Fachausbildung, Sinn für Bearbeitung städtebaulicher Probleme im Zusammenhang mit dem Generalverkehrsplan, guter Zeichner.

Besoldung: Nach Uebereinkunft im Rahmen der städtischen Besoldungsverordnung.

Handschriftliche Anmeldungen mit Angabe der Personalien, des Bildungsganges und der bisherigen Tätigkeit sind unter Beilage einer Photographie bis zum 24. November 1958 dem Vorstände des Bauamtes II der Stadt Zürich, Amtshaus IV, Uraniastrasse 7, Zürich 1, einzureichen.

Zürich, den 4. November 1958.

Der Vorstand des Bauamtes II.

Der Lehre entlassener

Hochbau-Zeichner

sucht Stelle zur Weiterbildung in Bündner Höhenkurort (nicht tb). Antritt Mitte November möglich.

Offerten richten Sie bitte unter Chiffre OFA 7315 R an Orell Füssli-Annoncen, Aarau.

Von Architekturbüro in Winterthur werden ein

Architekt und ein Bautechniker

mit baldiger Eintrittsmöglichkeit gesucht. Pro Monat zwei freie Samstage. Anfangsgehälter Fr. 1200.— bzw. Fr. 1000.—. Gewandte Kräfte werden um Kontaktaufnahme ersucht unter Chiffre P 5841 W an Publicitas, Winterthur.

Dipl. Bauingenieur ETH

29jährig, mit 5jähriger Praxis in Eisenbeton-, Stahl-, Wasser- und Holzbau, sucht auf Anfang nächsten Jahres neuen Wirkungskreis mit verantwortungsvollen Aufgaben im In-, evtl. Ausland. — Offerten unter Chiffre ZK 9795 an Mosse-Annoncen AG., Zürich 23.

Junger, einsatzfreudiger

Bauführer

mit Erfahrung im Industrie- und Wohnungsbau sucht auf Frühjahr 1959 selbständige Stelle auf Architekturbüro. — Offerten unter Chiffre ZV 1828 an Mosse-Annoncen AG., Zürich 23.

Junger Hochbauzeichner

sucht Stelle in Architekturbüro der Stadt Zürich. — Offerten bitte unter Chiffre ZA 1827 an Mosse-Annoncen AG., Zürich 23.

Suche Stelle als

Sekretärin

in Architekturbüro oder Baugeschäft

Bin seit sechs Jahren im Baufach tätig und in allen vorkommenden Büroarbeiten der beiden Branchen versiert. Stadt Luzern oder Zürich und Umgebung bevorzugt. — Anfragen unter Chiffre ZF 9794 an Mosse-Annoncen AG., Zürich 23.

BAUFÜHRER

empfiehlt sich Architekten für Kostenvoranschlag und Devis in Heimarbeit sowie für Bauführung im Raum Zürich. Vielseitige Praxis, Neu- und Umbauten, gute Referenzen, Offerten erbeten unter Chiffre ZN 1838 an Mosse-Annoncen AG., Zürich 23.

Aus unserem Bauprogramm

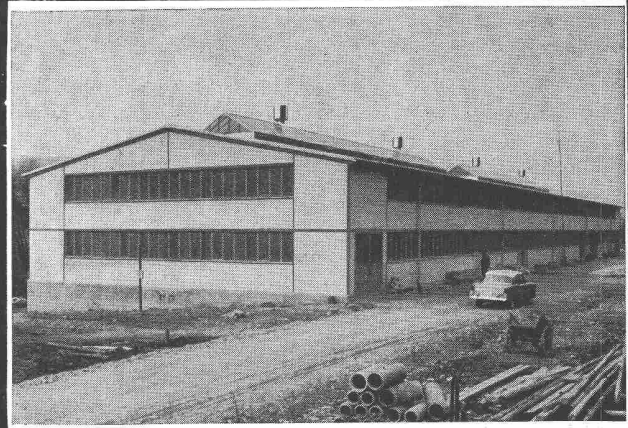

Stahlhochbau Behälter Schlosserei
Brückenbau Silos Metallbau
Ingenieurbureau

PREISWERK & ESSER

Basel

Schönaustr. 10

Tel. (061) 32 46 88

Gediegene und exakte

Architektur- und Reliefmodelle

in jeder gewünschten Ausführung in Holz liefert kurzfristig und preiswert **Krebsler-Modellbau**, Effretikon ZH, Telephon (052) 3 20 16.

Ein in allen Arbeiten des Berufes erfahrener und selbständiger

BAUZEICHNER

in ungekündigter Stellung sucht neuen, interessanten und verantwortungsvollen Wirkungskreis. Unter Umständen käme auch ein Bureau in Frage, das später übernommen werden könnte. — Offerten unter Chiffre OFA 16453 A an Orell Füssli-Annoncen AG., Basel 1.

Günstige Gelegenheit für

Bauunternehmer, Architekten

für Umbau, Ausbau und Neuüberbauung, beste Lage

in Bonstetten bei Station

6556 m² Land Fr. 78 672.—
Gebäulichkeiten mit Mobiliar, ohne Land Fr. 176 328.—
Total Fr. 255 000.—
Nötiges Barkapital (ca. 62 %) Fr. 157 000.—
Anfragen u. Chiffre E 17499 Z an Publicitas, Zürich 1.

DICHT AG ST. GALLEN + LUZERN

UNTERNEHMUNG FÜR BOHRUNGEN UND FOUNDATIONEN

ST. GALLEN: ROSENBERGSTRASSE 76
LUZERN: HALLWYLERWEG 10

TELEPHON (071) 22 89 23
TELEPHON (041) 3 89 69

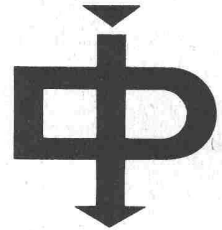
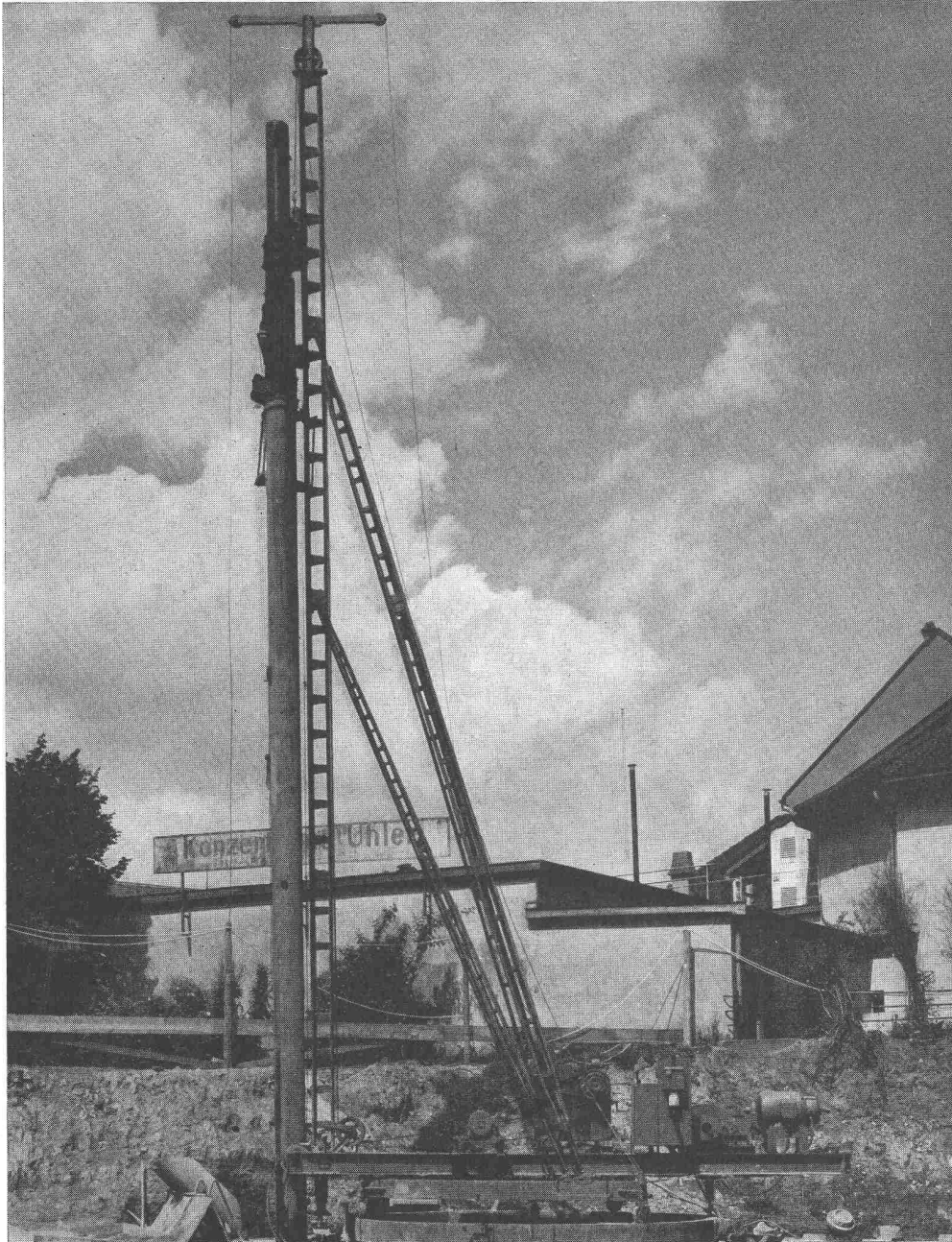

Ortsbeton- Rammpfähle

System

«DELTA»

Tragkraft bis 100 t

Senkrecht oder geneigt

Armirt oder unarmiert

- **SICHER**

Da Grundbruch im Rohr und Schafteinschnürungen praktisch unmöglich

- **RASCH**

Durch schnellschlagende Dieselhämmer und rationellen Betoniervorgang

- **WIRTSCHAFTLICH**

Moderne, komplett zerlegbare Rohrgerüststrahmen. Totalgewicht unter 15 t!

Aus unserem weiteren Arbeitsprogramm:

BETON-BOHRPFÄHLE

SONDIERUNGEN

Erstellung lärm- und erschütterungsfrei möglich, ebenso in beschränkten Platzverhältnissen wie Kellerräumen etc.

Für Wasservorkommen und Baugrunduntersuchungen — Sondierbohrungen, Rammsondierungen, ungestörte Bodenproben

Wir beraten Sie gerne und unverbindlich in allen Fundationsfragen