

Objektyp: **Advertising**

Zeitschrift: **Schweizerische Bauzeitung**

Band (Jahr): **77 (1959)**

Heft 17

PDF erstellt am: **13.09.2024**

### **Nutzungsbedingungen**

Die ETH-Bibliothek ist Anbieterin der digitalisierten Zeitschriften. Sie besitzt keine Urheberrechte an den Inhalten der Zeitschriften. Die Rechte liegen in der Regel bei den Herausgebern. Die auf der Plattform e-periodica veröffentlichten Dokumente stehen für nicht-kommerzielle Zwecke in Lehre und Forschung sowie für die private Nutzung frei zur Verfügung. Einzelne Dateien oder Ausdrucke aus diesem Angebot können zusammen mit diesen Nutzungsbedingungen und den korrekten Herkunftsbezeichnungen weitergegeben werden. Das Veröffentlichen von Bildern in Print- und Online-Publikationen ist nur mit vorheriger Genehmigung der Rechteinhaber erlaubt. Die systematische Speicherung von Teilen des elektronischen Angebots auf anderen Servern bedarf ebenfalls des schriftlichen Einverständnisses der Rechteinhaber.

### **Haftungsausschluss**

Alle Angaben erfolgen ohne Gewähr für Vollständigkeit oder Richtigkeit. Es wird keine Haftung übernommen für Schäden durch die Verwendung von Informationen aus diesem Online-Angebot oder durch das Fehlen von Informationen. Dies gilt auch für Inhalte Dritter, die über dieses Angebot zugänglich sind.

# SCHWEIZERISCHE BAUZEITUNG

WOCHENSCHRIFT FÜR ARCHITEKTUR / INGENIEURWESEN / MASCHINENTECHNIK

REVUE POLYTECHNIQUE SUISSE

ORGAN DES S.I.A. SCHWEIZERISCHER INGENIEUR- UND ARCHITEKTEN-VEREIN  
UND DER G.E.P. GESELLSCHAFT EHEMAL. STUDIERENDER DER EIDG. TECHN. HOCHSCHULE  
GEGRÜNDET 1883 VON ING. A. WALDNER / HERAUSGEGEBEN VON ING. W. JEGHER

*Fenster*

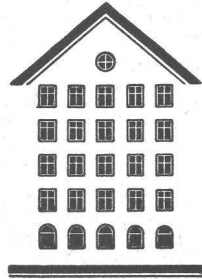

*Kiefer Zürich*

## LERCH AUFZÜGE

Zürich 1, Oetenbachgasse 5  
Telephon (051) 23 30 00

für Akten, Speisen, Waren  
mit Hand- und elektrischem Antrieb

### HCH. LIER

**Deckenheizungen** System Crittall

**Heisswasser-Heizungen**

**Umbau bestehender Dampfanlagen  
in Heisswasser • Abwärmeanlagen**

HEIZUNGS-INGENIEUR ZÜRICH 4 Badenerstrasse 444 Tel. 52 23 50/51

# Durisol

BAUPLATTEN ohne und mit ARMIERUNG für ISOLIERUNG  
AUSFACHUNG, DECKEN- und FLACHDACHKONSTRUKTIONEN  
grossflächige DECKENHOURDIS, HOHLBLOCKMAUERSTEINE

DURISOL AG. FÜR LEICHTBAUSTOFFE DIETIKON • TEL. 91 86 65

#### Verlag

W. Jegher & A. Ostertag, Dianastrasse 5,  
Zürich / Tel. 23 45 07 / Postcheck VIII 6110  
Bürozeiten: Montag bis Freitag 7—12 Uhr  
und 13.45—17.30 Uhr. Samstags geschlossen.

Postadresse:

Schweiz. Bauzeitung, Postfach Zürich 39

#### Bezugspreise

Einzelheft Fr. 1.65 — Abonnements:

	12 Monate	6 Monate	3 Monate
Schweiz	66.—	33.—	16.50
Ausland	72.—	36.—	18.—

Für Mitglieder des S.I.A., der GEP und  
des Schweiz. Technischen Verbandes sowie  
für Studierende der ETH, der EPUL und  
schweiz. staatl. Technischer Mittelschulen  
ermässigte Preiskategorien nach Tarif.

#### Anzeigenverwaltung

Mosse-Annoncen AG., Zürich, Limmat-  
quai 94 / Tel. 32 63 17 / Postcheck VIII 1027

#### INHALT

Zum Uebergang auf das MKSA-  
System. Von *P. Grassmann* und  
*A. Ostertag* . . . . . 249, 262

Klimatisierte Werkhalle der Schiess-  
AG, Düsseldorf . . . . . 256\*

Plan der Akademie. Von *W. R. Corti*  
und *E. Lanners* . . . . . 258\*

#### Mitteilungen

Vorschuss-Lorbeeren (G 59). Persön-  
liches . . . . . 262

#### Buchbesprechungen

Ursachen der Putz- und Anstrich-  
schäden, von *K. Lade* / *A. Winkler*.  
Neuerscheinungen . . . . . 263

#### Wettbewerbe

Oberstufenschulhaus Dübendorf.  
Künstlerischer Schmuck des Schul-  
hauses Höhe, Bümpliz. Kantonales  
Verwaltungsgebäude Altdorf. Ge-  
werbeschule Sitten . . . . . 263

#### Ankündigungen

Gedenkfeier Aurel Stodola . . . . . 263  
Institut für Landesplanung der ETH.  
Schweiz. Gesellschaft für Automatik.  
Schweisskurse des Schweiz. Vereins  
für Schweissttechnik. Colloque et  
Journées d'étude des eaux, Liège.  
Vortragskalender . . . . . 264

# Hesco- Stop-Jalousie Beschläge

gewährleisten müheloses Öffnen und Schliessen der Fensterläden. Einfache, sichere Rückhaltvorrichtung ohne Montage von separaten Rückhaltern.

Beim Öffnen genügt ein leichter Stoss auf den Laden wodurch der Schliesshaken selbsttätig einklinkt und auch bei Wind und Wetter nicht gelockert wird.

Beim Schliessen ist der Hebel in Drehpunktnähe greifbar, so dass der Laden ohne Griffwechsel gezogen werden kann.

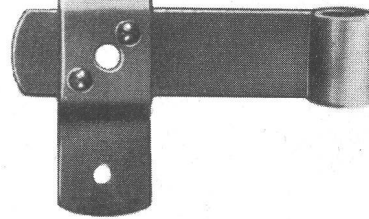

**Verkauf  
durch Eisenwarenhändler.**

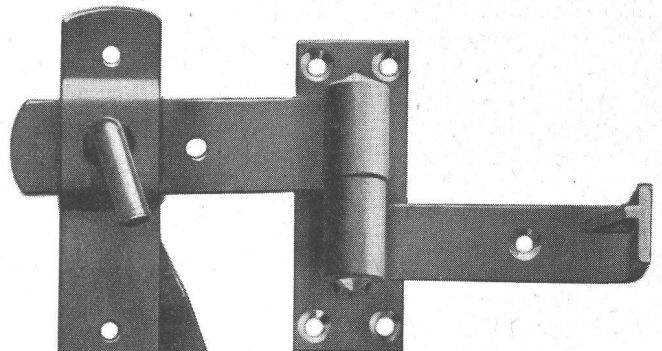

*Hess & Cie.*

**Drahtzieherei, Metallwaren- und  
Nagelfabrik, Pilgersteg, Rütli / ZH  
Tel. (055) 4 35 22**



# Gussröhren bestehen aus einem Material von hoher Festigkeit

*Nur Guss hat diese Eigenschaften*

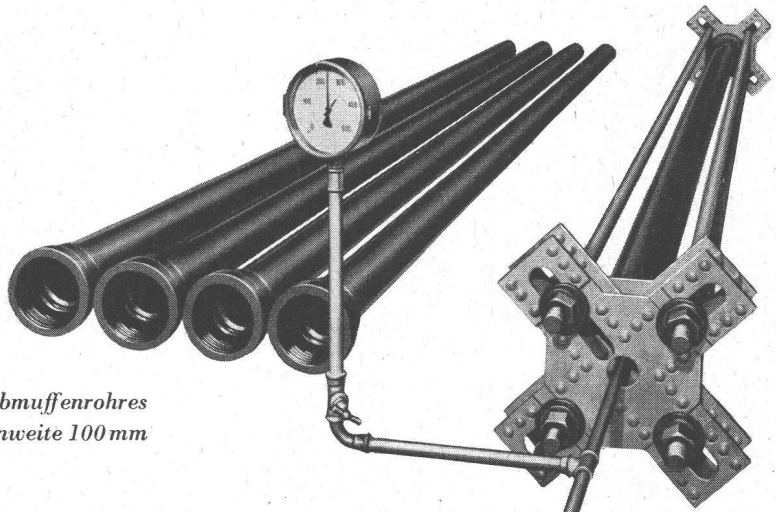

*Druckprobe eines ARENS-Schraubmuffenrohres  
der Nennweite 100 mm*

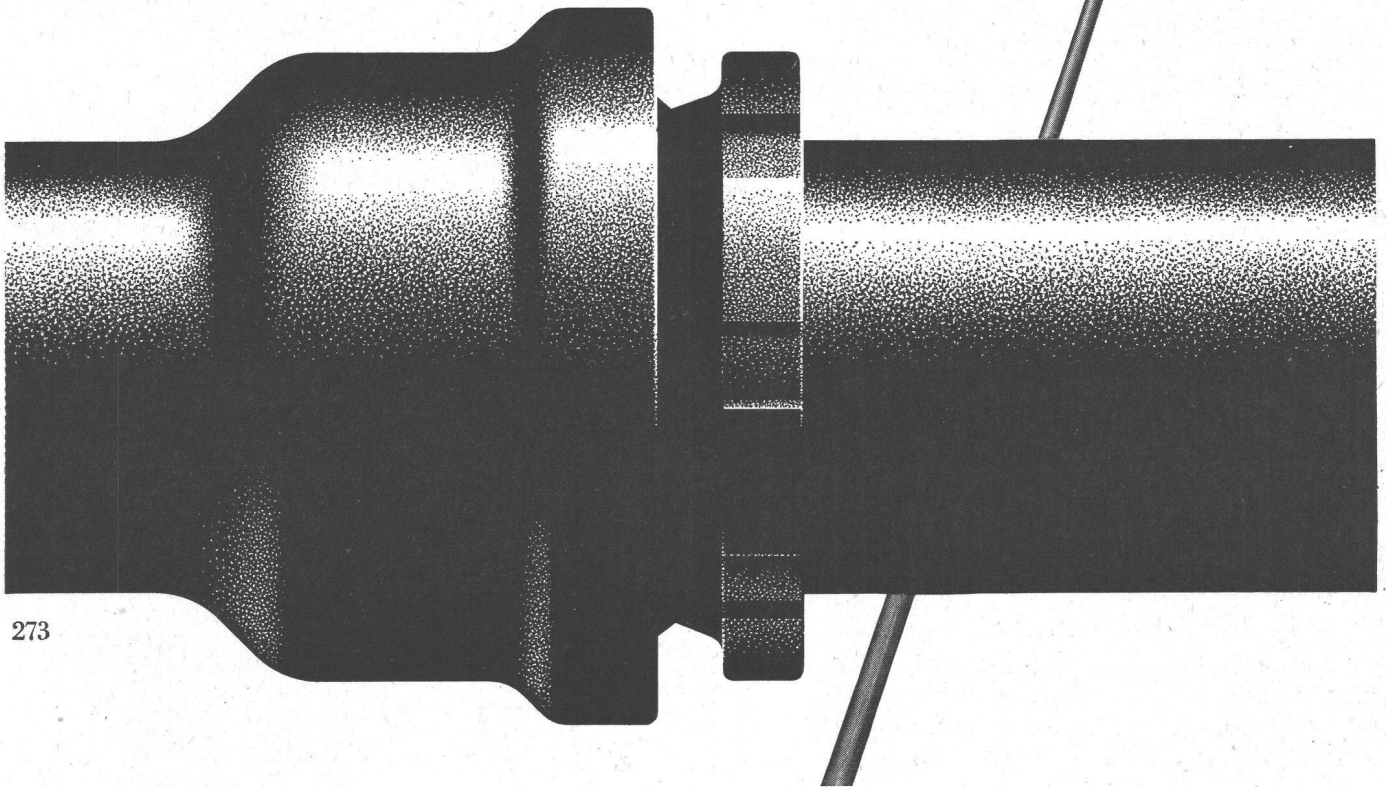

273

**VON ROLL**  
Werk Choindéz  
**Gusseiserne Druckröhren**

Gussröhren halten viel höhere als die in Leitungsnetzen normalerweise vorkommenden Betriebsdrücke aus.

Ein für 25 atm bestimmtes Rohr der Nennweite 100 mm zum Beispiel kann auf rund 300 atm abgepresst werden, bis es bricht.

Diese Sicherheit ist bei Rohrnetzen mit eingebauten Hydranten, Schiebern und Pumpen, welche im Betrieb Druckschwankungen verursachen, eindeutig von Vorteil.

Dank seiner hohen Festigkeit ist das Gussrohr in den meisten Fällen auch einer nachträglichen Erhöhung des Betriebsdrucks durchaus gewachsen.

# Schlieren – Aufzüge

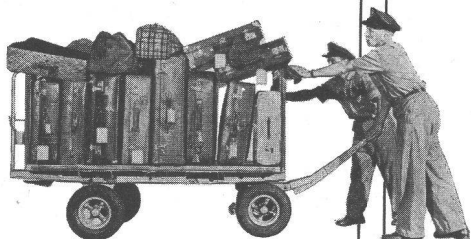
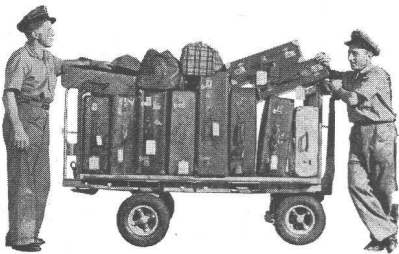
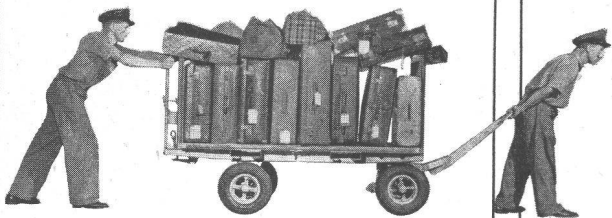

schnell und sicher mit Schlieren

Schweizerische Wagons- und Aufzügefabrik A.G.  
Schlieren – Zürich

# Spezialbeton AG Staad

Treppenanlagen, Betonfenster  
Fassadenverkleidungen  
Bodenbeläge  
Vorfabrizierte Sichtbetonelemente  
Ausführung sämtlicher Kunststeinarbeiten

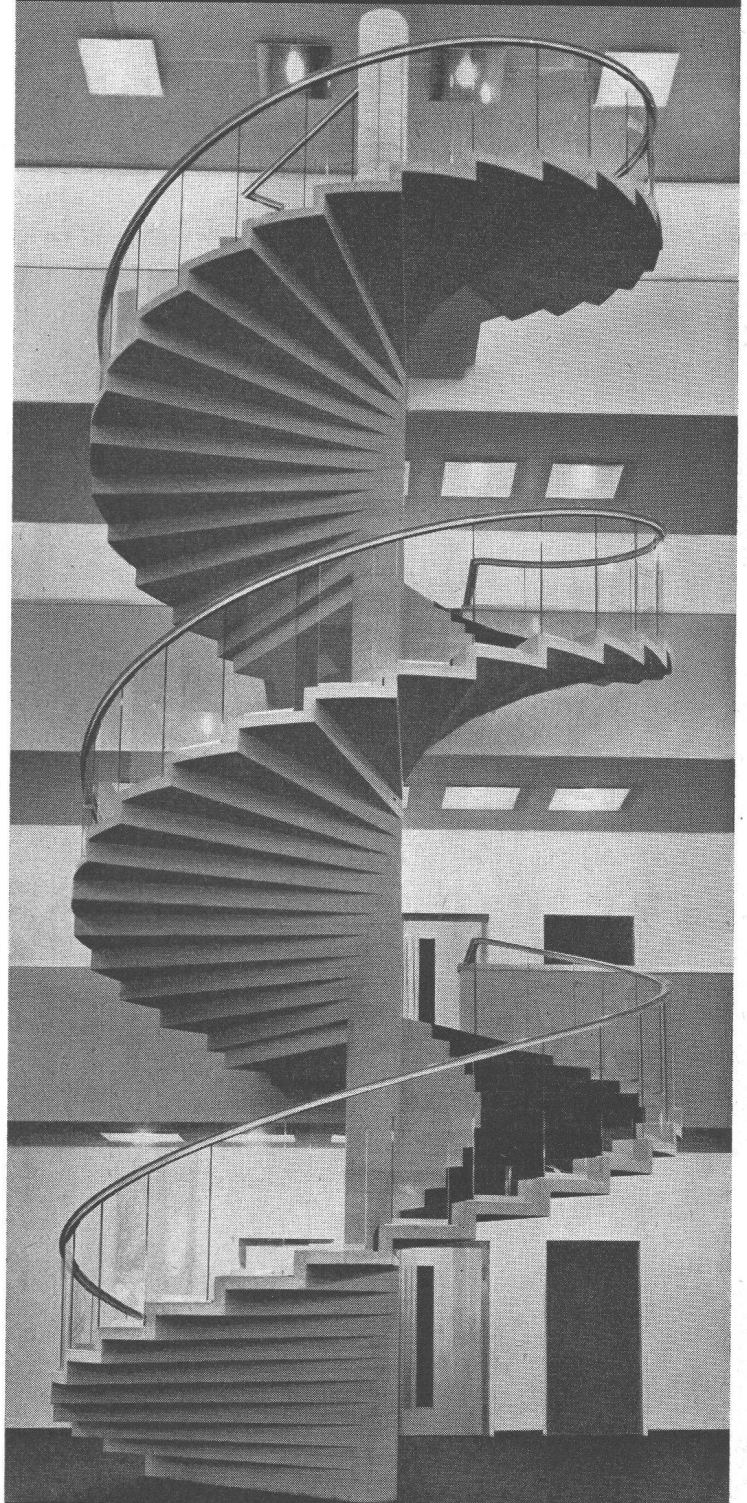

Freistehende Spindeltreppe, Verwaltungsgebäude AIAG, Zürich

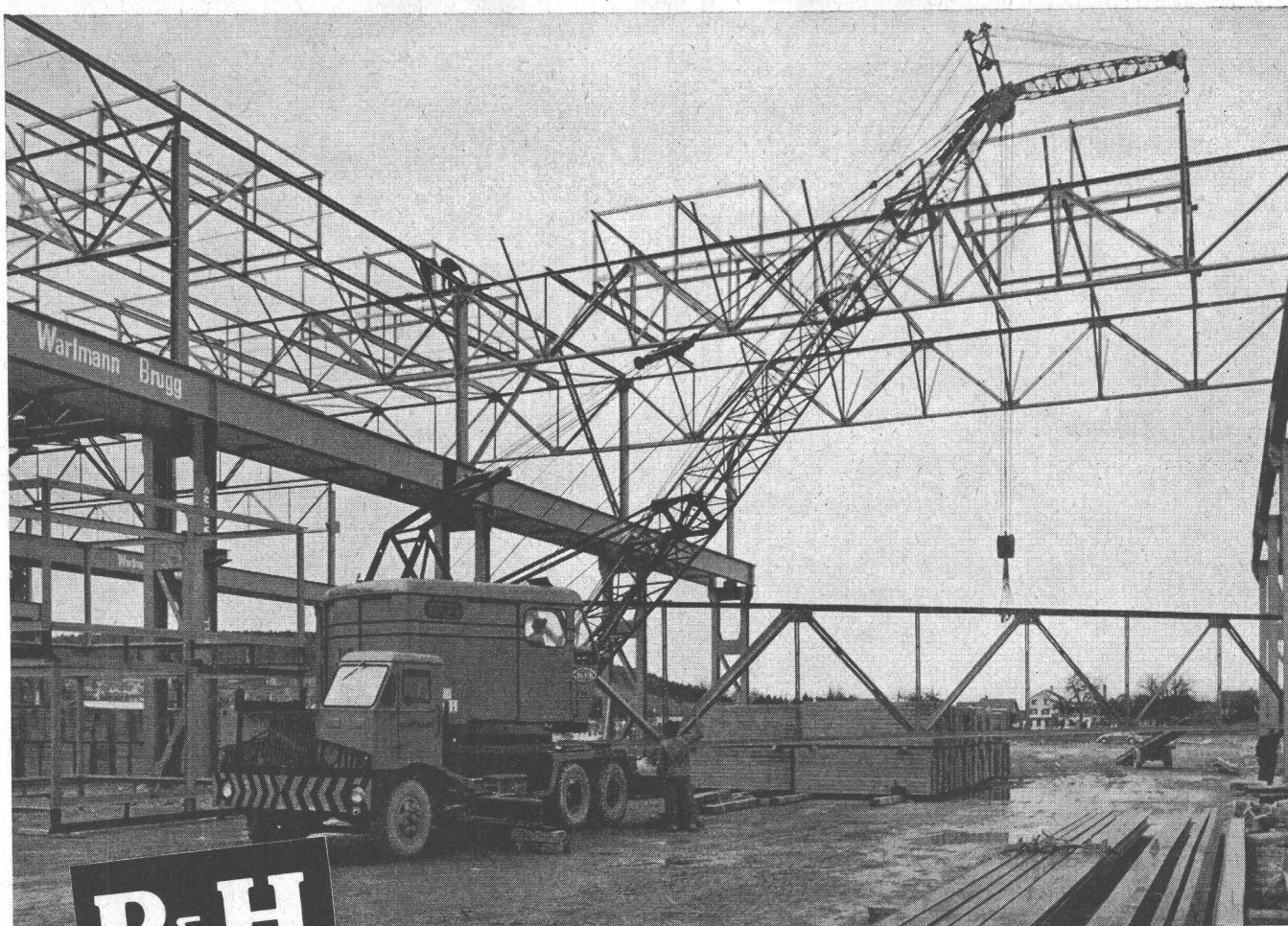

**P&H**

## 18,2 t Autokran 255 A-TC

Ihr gewinnbringender Helfer dank

**P&H**

**Typ 255 A-TC**  
**«Made in Europe»**  
 nach USA-Normen

- ★ Mittels unabhängiger Planetengetriebe kann die Last sicher und präzise gesenkt werden
- ★ 2-Ganggetriebe erlaubt Anpassung der Hub- und Senkgeschwindigkeit an das Lastgewicht
- ★ Laufrollenring für geschmeidiges und schnelles Schwenken
- ★ Hydraulische Niederdrucksteuerung gibt dem Kranführer das Gefühl für die Last
- ★ Dreifach gesichertes Auslegerhubwerk

Geschwindigkeit, Beweglichkeit und grosser Leistung. Das bedeutet für Sie **«Mehr Arbeit in kürzerer Zeit!»**

- ★ Maximale Rollenhöhe von 36 m inkl. Hilfsausleger,
- ★ Ausladung von 3 - 21 m,
- ★ 5 Strassen- und 5 Geländegänge

sprechen für die Leistungsfähigkeit und Manövrierbarkeit des P & H 255 A-TC.

Der P & H Autokran wird aus hochwertigem, legiertem Stahl als vollständige Schweisskonstruktion hergestellt. Qualitätsarbeit, rascher Ersatzteil- und Servicedienst bürgen für einwandfreien Betrieb und geringsten Unterhalt. Verlangen Sie bitte ausführliche Angaben; wir beraten Sie gerne.

Alleinvertretung für die Schweiz:

**ULRICH AMMANN**  
**Baumaschinen Langenthal**

Telephon 063 / 2 27 02

Harnischfeger International Corporation GmbH

**P&H**

## perfecta Umwälzpumpen für Zentralheizungen

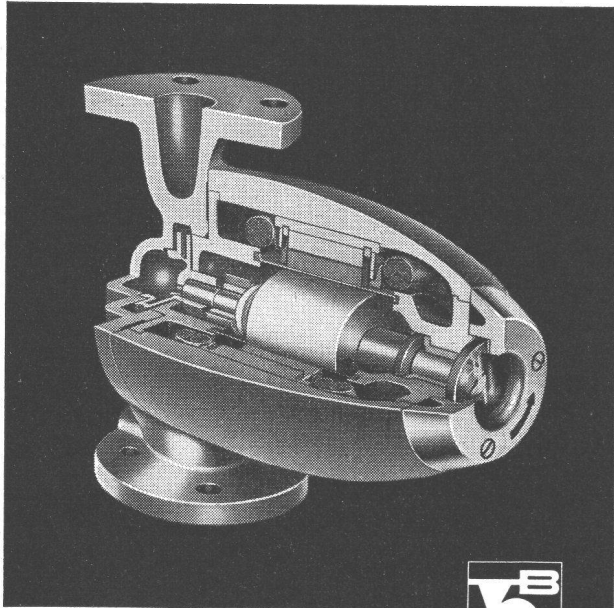

K. RÜTSCHI PUMPENBAU BRUGG

BRUGG SCHWEIZ TELEPHON (056) 4 13 31

Drei exklusive Vorteile, die Ihnen nur die PERFECTA bietet:

### Die «gute» Form

das Kennzeichen der modernen PERFECTA-Pumpe

### Robuste beidseitige Lagerung

des schweren Rotors bürgt für geräuschlosen Gang und lange Lebensdauer

### Schauglas

für einfachste Lauf- und Drehrichtungskontrolle

# JOSEF MEYER

Rheinfelden · Luzern

Stahlbau  
Waggonbau  
Kessel- und Apparatebau

# Neue Verbindungs- und

# Konstruktions-Elemente

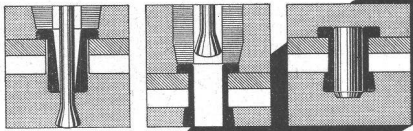

1

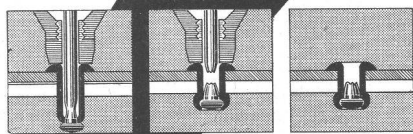

2

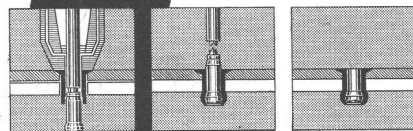

3

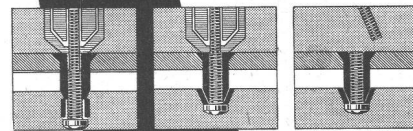

4

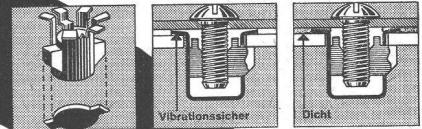

5

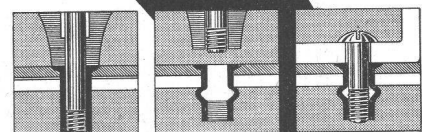

6

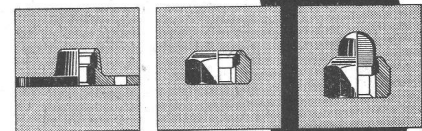

7

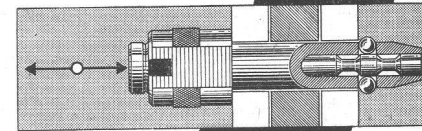

8

Als «specialist in fastening» sind wir in der Lage, viele Verbindungsprobleme mit bewährten Konstruktionselementen zu lösen. Für kostenlose Beratung halten wir uns gerne zur Verfügung.

**1 Chobert-Blindniete,** automatische Nietzuführung, grösste Arbeitsleistung, arbeitet auf Lochlaibung, mit einsetzbarem Füllstift erhöhte Scherfestigkeit.

**2 Pop-Blindniete** Ihre vorzügliche Klemmwirkung ist besonders im Apparatebau u. Spenglergewerbe geschätzt.

**3 Avdel-Blindniete** für den Flugzeugbau.

**4 Jo-Bolt-Blindniete** für höchste Ansprüche hinsichtlich Klemmwirkung u. Scherung, Festigkeit min. 110 kg/mm<sup>2</sup>.

**5 Champion-Blindmutter** Erlaubt Schraubenverbindungen auf Hohlkörper, kein Gewinde-schneiden.

**6 Rivnut-Blind-Nietmutter** Kombinierte Blindniete und Blind-Nietmutter. Einfache Verarbeitung, hohe Leistung.

**7 Poly-Stop-Sicherungsmuttern** Auch nach vielfacher Verwendung selbst sichernd.

**8 Pip-Pin-Bolzen** für schnellste Montage und Demontage.

**DR. ING. M. KOENIG ZÜRICH**

Für Verbindungs-Elemente



Unsere Verbindungselemente sind wertvolle Hilfsmittel für Konstrukteur und Werkstätte; sie sparen Zeit und Geld.



# «CANTEX»-Isolierplatte

aus gepresstem Schilf, ohne jedes chem. Bindemittel

**ein vorzügliches Isoliermaterial**

Grossformat

Stärke: 2 2½ 3½ 5 cm

Gewicht: 4,5 6,0 7,5 9,5 kg pro m<sup>2</sup>

Grosse Dammfähigkeit, rissfrei,  
bruchsicher, elastisch, schnelle  
Arbeitsweise

Isolierung von:  
Betondecken  
Mauerwerken  
Unterlagsböden  
freihängenden Decken

Alleinfabrikanten:

**VEREINIGTE SCHILFWEBEREIEN ZÜRICH**

Teleph. (051) 28 43 63

Bezug durch den Bauhandel

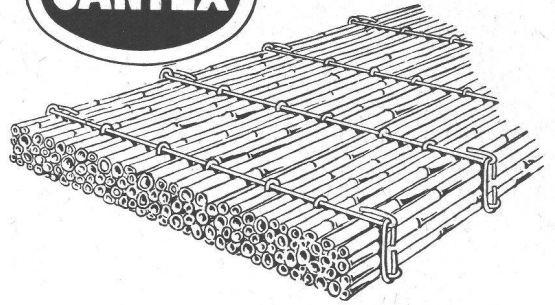

**BODAN-Standard 0**

der einfachste  
Lichtpaus-Apparat

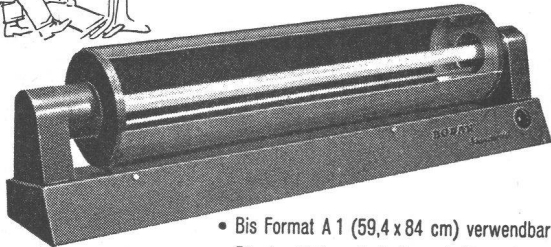

- Bis Format A 1 (59,4 x 84 cm) verwendbar
- Für den kleinen Bedarf geschaffen
- Erstaunlich niedriger Preis
- Verlangen Sie **Gratis-Probstellung** oder  
Prospekt über grössere Durchlauf-Lichtpaus  
Maschinen

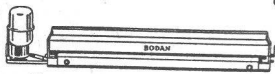

**BODAN-Hand-Entwicklermaschine**

Für Pläne von 65, 110 und 120 cm  
Breite; mit oder ohne Motor-  
Antrieb. Das praktische Zusatz-  
gerät zum BODAN-Standard 0.

**Karl Müller AG.**  
Roggwil/TG

Fabrik für Lichtpausmaschinen u. Fotokopierapparate • Tel. 071/48377

**Aus unserem Bauprogramm**

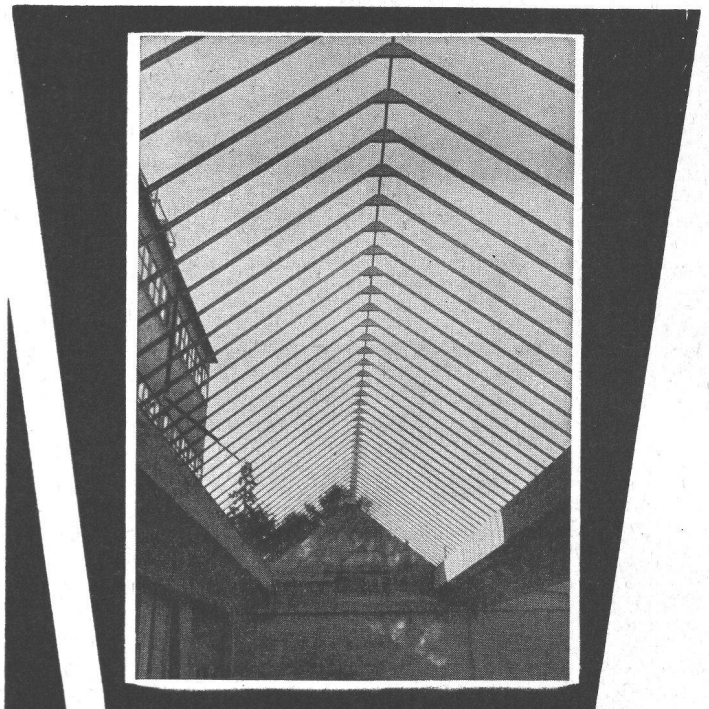

**PREISWERK & ESSER**

Stahlhochbau	Schlosserei	Basel
Brückenbau	Metallbau	Schönastr. 10
Behälter Silos	Ingenieurbureau	Tel. (061) 32 48 88

**St. Margrether-Sandstein**



Jegliche Steinhauer-Arbeiten  
Tür- u. Fenstereinfassungen, Cheminées etc.

Verlangen Sie unverbindlich Offerte oder Vertreter-  
besuch.

STEINBRUCH- UND STEINMETZGESCHÄFT  
E. GAUTSCHI, St. Margrethen Tel. (071) 7 34 86

**RICOFIX**

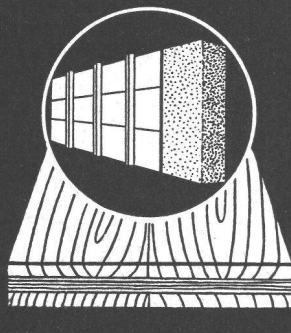

**Die Betonschaltafel, die sich nicht verzieht**

Oberflächen mit eingepresstem und gehärtetem Ueberzug - Lange Haltbar-  
keit - Grosse Tragfähigkeit - Für Sichtbeton und für Normalbeton verwendbar

Muster und Preisliste durch die Herstellerfirma:

**R. RIGLING & CO.**

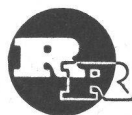

Tel. (051) 46 82 25

*Holzkonstruktionen*

**ZCH.-OERLIKON**

Leutschenbachstrasse 44

6190 J Grösse: 71/76 mm

6195 J Grösse: 71/76 mm

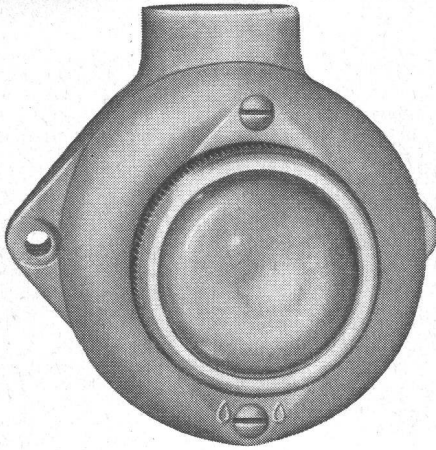
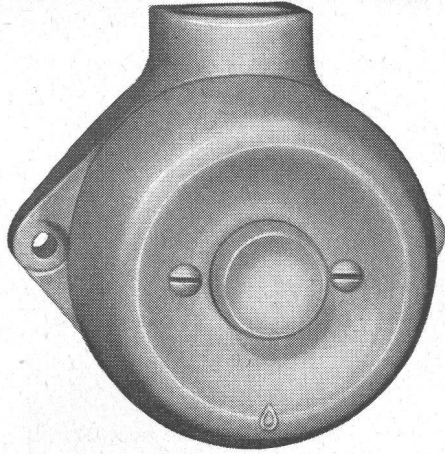

*Adolf Feller*

Druckkontakt, Signallampe,  
Drehschalter und  
Steckdose aus Isolier-  
presstoff, kleine Modelle, für  
feuchte und nasse Räume

**Adolf Feller AG Horgen**

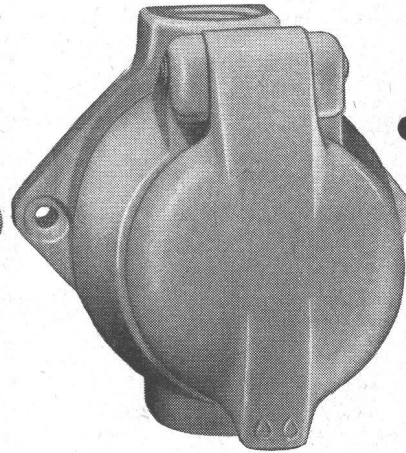
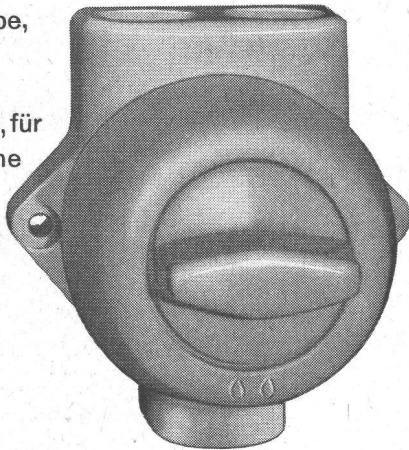

6203 J Grösse: 78/76 mm

6100 Jd Grösse: 78/76 mm

**Gebr. Tuchs Schmid AG**  
**Frauenfeld**



**Leichtmetallfenster**

5

Aufzüge- und  
Elektromotorenfabrik  
Schindler & Cie. AG  
Ebikon / Luzern

In  
hohen  
Häusern  
fahren  
schnelle  
Schindler  
Lifts



# BAHCO-SILENT NEU!

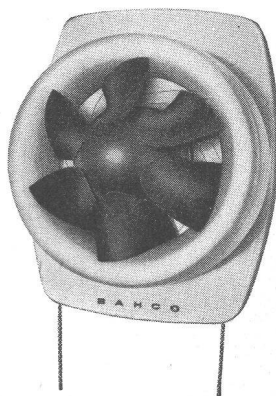

Preis Fr. 186.—

Praktisch geräuschloser  
Lauf.  
Vollkommen neue, aero-  
dynamische Konstruktion.  
Mit Irisverschluss und ein-  
gebautem Schalter ver-  
sehen. Ohne Durchzug  
bewirkt BAHCO-SILENT  
eine

## 10-20fach schnellere Entlüftung der Küche

Verlangen Sie Prospekte und nähere Angaben dieses  
preisgünstigen Absaugventilators durch die General-  
vertretung

### WALTER WIDMANN AG

Zürich 1

Löwenstrasse 20

Tel. (051) 27 39 96

Nivelliere  
Theodolite  
Messgeräte  
Bandmasse  
Wasserwaagen



Fordern Sie  
bitte Angebot  
von

## GRAB & WILDI AG

URDORF und ZÜRICH

# ROLLMAPLAST

- das moderne, biegsame Leitungsrohr aus Polyäthylen

Seit einem Jahrzehnt bewähren sich  
Polyäthylen-Rohre in

Trinkwasserversorgungen  
Bewässerungsanlagen  
Landwirtschaft  
Nahrungsmittelindustrie  
Chemische Industrie  
Baugewerbe

- korrosionsbeständig
- leicht
- flexibel
- schlagfest
- frostbeständig
- strömungsgünstig

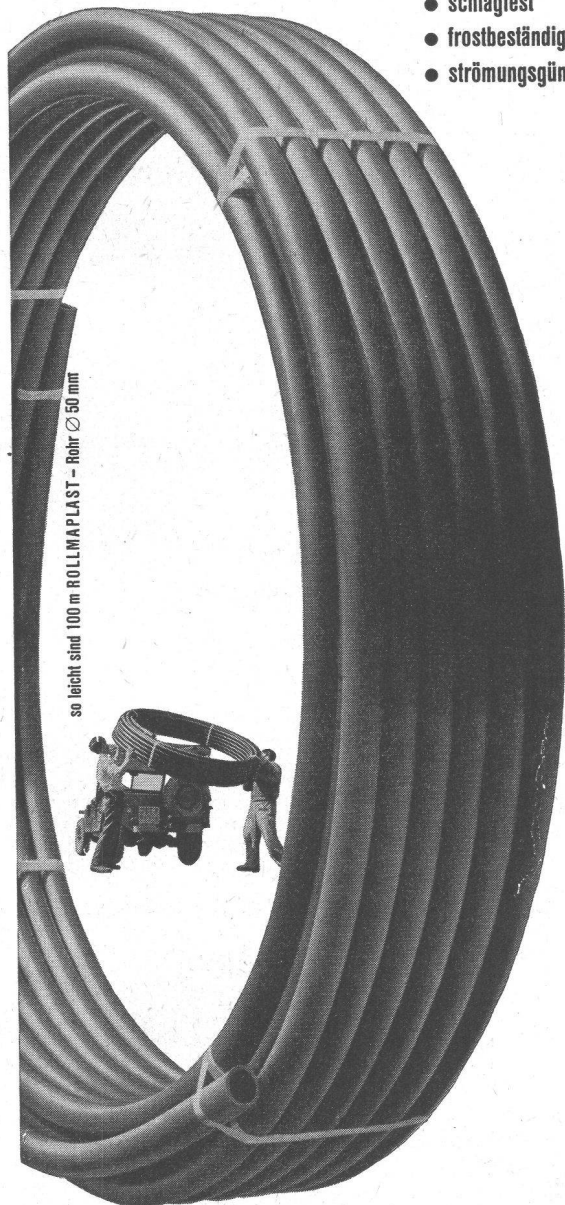

252

ROLLMAPLAST AG., Choindez

Generalvertretung:

Von Roll, Choindez Tel. 066 / 35177

Verkauf:

Eisenhandel und Installationsgewerbe

# ROLL WE AS

## BOHRHAMMERÖL

Adolf Schmids Erben A.G.  
Bern

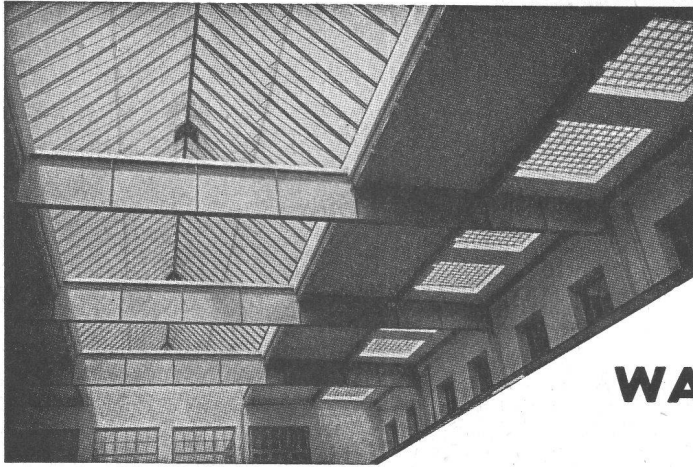

Kifflose

## Glasdächer

Glasbeton-Oberlichter, begeh- und befahrbar

**Glasbaustein-Wände**

**WALTHER & MÜLLER \* BERN**

Telephon (031) 2 49 12

**LICHT  
IST UNSERE  
STARKE**

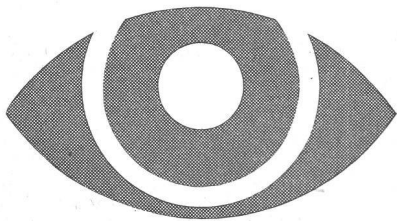

**ALUMAG**

Aluminium – Licht AG  
Industrie für  
technische Beleuchtung  
Uraniastr. 16, Zürich  
Telephon (051) 23 77 33



Normen  
vereinfachen und  
verbilligen das Bauen

## Göhner Normen

Gewähr für  
pünktliche Lieferung

Ernst Göhner AG, Zürich  
Hegibachstrasse 47  
Telefon 051 / 24 17 80  
Vertretungen in  
Bern, Basel, St.Gallen, Zug,  
Biel, Genève, Lugano

Fenster 221 Norm-Typen,  
Türen 326 Norm-Typen,  
Luftschutzfenster + -Türen,  
Garderoben- + Toilettschränke  
Kombi-Einbauküchen,  
Carda-Schwingflügelfenster.

Verlangen Sie unsere Masslisten  
und Prospekte. Besuchen  
Sie unsere Fabrikausstellung.

B 2

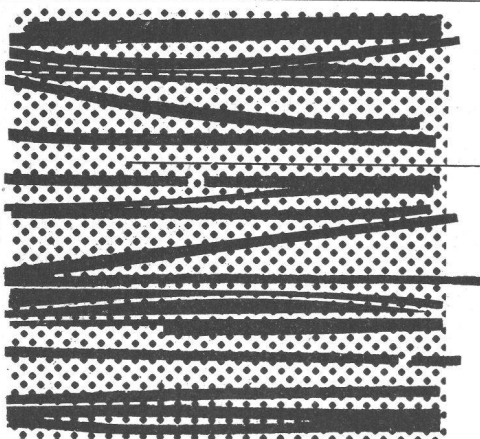

Asbestzement **Éternit**

## Asbest + Zement

Ein Inserat der ETERNIT AG Niederurnen

**Éternit**-Asbestzement besteht aus Portlandzement und Asbestfasern. Portlandzement hat die Druckfestigkeit eines guten Steines. Asbestfasern besitzen eine Zugfestigkeit, welche die von Stahldraht erreicht. Diese Eigenschaften ermöglichen die Produktion von **Éternit**-Druckrohren bis zu 24 Atm. Prüfdruck. **Éternit**-Schiefer für Dächer und Fassaden wird mit zehnjähriger Garantie, auch gegen Hagelschlag geliefert.

Asbestzement **Éternit** – ein moderner Baustoff mit verblüffenden Eigenschaften!



Als Bindeglied zwischen Hersteller und Benützer schätzen wir den Saisonbedarf an Baumaschinen im voraus ab und helfen unseren Lieferanten mit geschlossenen Aufträgen und prompter Bezahlung. Der Lieferant kann so – viel besser als mit unregelmässigen Einzelaufträgen – seine Fabrikation zweckmässig planen. Die dadurch erreichten günstigeren Preise kommen wieder Ihnen zugut.

Robert Aebi AG Zürich

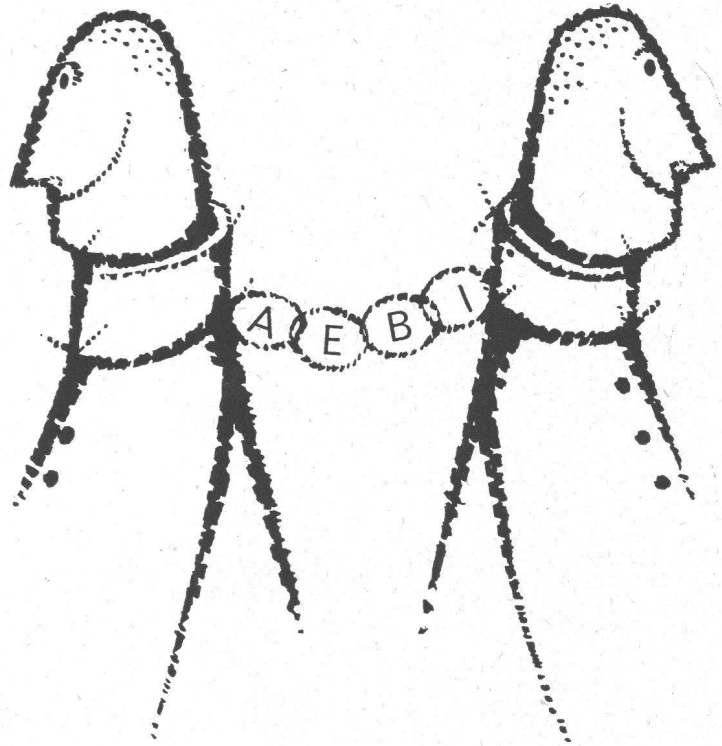

# SchenkerStoren

*Vitra-Flex*

**Die bewährte Store für Doppelverglasungsfenster**

**Beliebige Lamellenverstellung**

**Grosse Farbwahl**

**Zuverlässige Getriebebedienung**

**Storenfabrik**

**Emil Schenker AG., Schönenwerd**

Telephon (064) 3 13 52

**Filialen in: Basel, Bern, Genf, Lausanne, Lugano, Luzern, Solothurn, St. Gallen, Winterthur, Zürich**

# Leichtmetallfenster Geilinger & Co. Winterthur

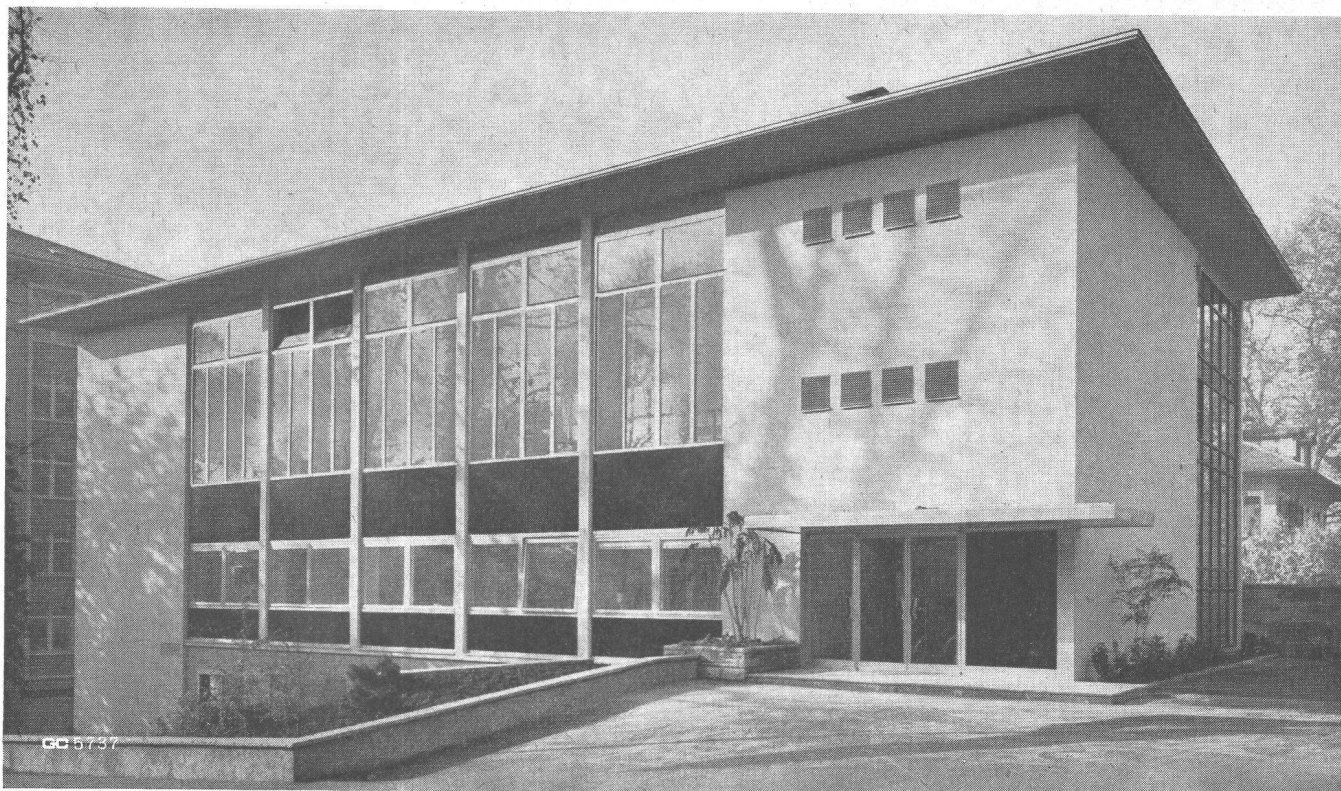

PASSAVANT-  
Rundräumer

Passavant-Werke

Michelbacher Hütte

(b. Michelbach, Nassau)

Unsere Vertretung für die Schweiz: Ing. **Theo Noerdlinger**, Zürich 8, Feldeggstrasse 28, Telephon (051) 24 35 61