

Objektyp: **Advertising**

Zeitschrift: **Schweizerische Bauzeitung**

Band (Jahr): **77 (1959)**

Heft 19

PDF erstellt am: **13.09.2024**

Nutzungsbedingungen

Die ETH-Bibliothek ist Anbieterin der digitalisierten Zeitschriften. Sie besitzt keine Urheberrechte an den Inhalten der Zeitschriften. Die Rechte liegen in der Regel bei den Herausgebern. Die auf der Plattform e-periodica veröffentlichten Dokumente stehen für nicht-kommerzielle Zwecke in Lehre und Forschung sowie für die private Nutzung frei zur Verfügung. Einzelne Dateien oder Ausdrucke aus diesem Angebot können zusammen mit diesen Nutzungsbedingungen und den korrekten Herkunftsbezeichnungen weitergegeben werden. Das Veröffentlichen von Bildern in Print- und Online-Publikationen ist nur mit vorheriger Genehmigung der Rechteinhaber erlaubt. Die systematische Speicherung von Teilen des elektronischen Angebots auf anderen Servern bedarf ebenfalls des schriftlichen Einverständnisses der Rechteinhaber.

Haftungsausschluss

Alle Angaben erfolgen ohne Gewähr für Vollständigkeit oder Richtigkeit. Es wird keine Haftung übernommen für Schäden durch die Verwendung von Informationen aus diesem Online-Angebot oder durch das Fehlen von Informationen. Dies gilt auch für Inhalte Dritter, die über dieses Angebot zugänglich sind.

SCHWEIZERISCHE BAUZEITUNG

WOCHENSCHRIFT FÜR ARCHITEKTUR / INGENIEURWESEN / MASCHINENTECHNIK

REVUE POLYTECHNIQUE SUISSE

ORGAN DES S. I. A. SCHWEIZERISCHER INGENIEUR- UND ARCHITEKTEN-VEREIN
UND DER G. E. P. GESELLSCHAFT EHEMAL. STUDIERENDER DER EIDG. TECHN. HOCHSCHULE
GEGRÜNDET 1883 VON ING. A. WALDNER / HERAUSGEGEBEN VON ING. W. JEGHER



Zürich Luzern Bern Basel Solothurn Lausanne Genf Sion Chur
Neuzeitliche patentierte Konstruktionen



Vertrauen
Sie unserer jahrzehntelangen
Erfahrung

GLAS

DÄCHER

Jakob SCHERRER Söhne

ZÜRICH 2 Allmendstr. 7 Tel.: 051/257980

Gebauer
für alle Aufzüge

A. K. GEBAUER & CIE. ZÜRICH 36 TELEPHON 33 21 65

Verlag

W. Jegher & A. Ostertag, Dianastrasse 5,
Zürich / Tel. 23 45 07 / Postcheck VIII 6110
Bürozeiten: Montag bis Freitag 7—12 Uhr
und 13.45—17.30 Uhr. Samstags geschlossen.

Postadresse:
Schweiz. Bauzeitung, Postfach Zürich 39

Bezugspreise

Einzelheft Fr. 1.65 — Abonnements:

Monate:	Schweiz			Ausland		
	12	6	3	12	6	3
Kat. A	66.—	33.—	16.50	72.—	36.—	18.—
B	60.—	30.—	15.—	66.—	33.—	16.50
C	50.—	25.—	12.50	56.—	28.—	14.—
D	40.—	20.—	10.—	46.—	23.—	11.50

A Normaler Preis

B für Mitglieder Schweiz. Techn. Verband
sowie für Studierende schweizerischer
staatlicher Technischer Mittelschulen

C für Mitglieder S. I. A. oder G. E. P.

D für Mitglieder S. I. A. oder G. E. P., die
weniger als 30 Jahre alt sind, sowie für
Studierende der ETH und der EPUL
(bei Bestellung Geburtsjahr angeben)

Das Abonnement kann mit jedem Kalen-
dermonat begonnen werden. Die Katego-
rien B, C und D gelten nur für direkte
Bestellung beim Verlag.

Anzeigenverwaltung

Mosse-Annoncen AG., Zürich, Limmat-
quai 94 / Tel. 32 68 17 / Postcheck VIII 1027

INHALT

Der Erweiterungsbau des Kunst-
hauses Zürich. Von *Gebr. Pfister* . . . 281*

Die Klimatisierung des Zürcher
Kunsthause. Von *Walter Häusler* 286*

Thermische Turbomaschinen. Von
P. de Haller 293

Neuere Entwicklung der Unter-
suchung und Berechnung von Flach-
fundationen. Von *Heinz Muhs* . . . 293*

Wettbewerbe

Kath. Kirche in Uster. Oberstufen-
schulhaus in Dübendorf 300

Ankündigungen

S.I.A.-Fachgruppe der Ingenieure
für Brückenbau und Hochbau. Gra-
phische Sammlung der ETH Zürich.
Vortragskalender 300

Ausgesuchte Harmonie der Farben

Dank der richtigen Farbenharmonie — mit ihrer Vielfalt an Kombinationsmöglichkeiten — sind KenFlex-Platten anerkannterweise die idealsten Bodenbeläge für Geschäfte jeder Art und Grösse. Diese Platten werden bevorzugt, weil sie fett-, öl-, laugen- und weitgehend säurefest sind.

Sie widerstehen selbst grösster Beanspruchung und bleiben auch bei minimaler Pflege dauernd schön.

KenFlex ist zudem so schnell verlegt, dass bei Umbauten nur kurze Arbeitsunterbrüche entstehen. Das sind einige Gründe weshalb — zusammen mit KenTile und KenRoyal — KenFlex zum populärsten Plastikbodenbelag der Welt wurde.

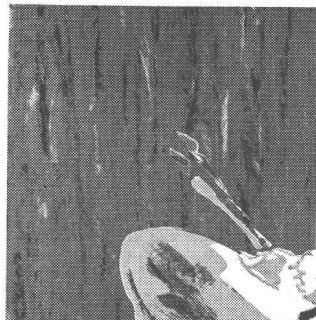

KENFLEX

KenFlex wird durch jedes gute Fachgeschäft einwandfrei verlegt.

Vinylasbest-Platten für schöne Bodenbeläge in über 20 verschiedenen Farben! Platten 23x23 cm, in 3, 2, 2.5 und 1.6 mm Dicke.

Generalvertretung und Engroslager

Hans Hassler & Co. AG. Aarau

Das führende Haus für Linoleum- und Plastikbeläge



Reduzierung des Wasserverbrauchs durch Verwendung von

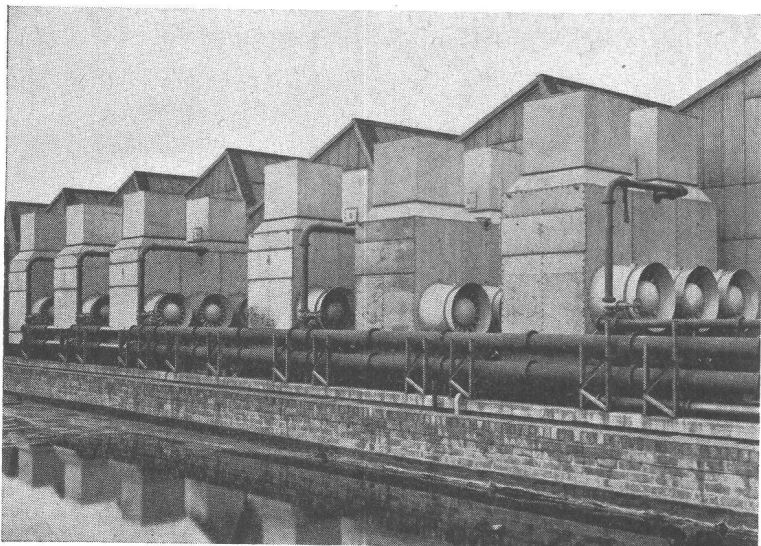

Ausseninstallation bei Metropolitan-Vickers Electrical Co. Ltd. in Manchester (Motoren-Prüfanlagen)

HEENAN- Wasserrückkühlwerken

Verwendbar mit:

Dieselmotoranlagen
Luftkompressoren
Kälte- und Klimaanlage

Kühlanlagen für:

Plastikmaschinen
Sperrholzpressen
in der chemischen Industrie

Beste Referenzen — Kurze Lieferfristen



Beratung, Verkauf und Service durch den Alleinvertreter für die Schweiz:

B. SCHINZ & CO. - ZÜRICH 35

Beckenhofstrasse 6

Tel. (051) 26 46 10

harmonisches Zusammenspiel –
hohe Leistung!

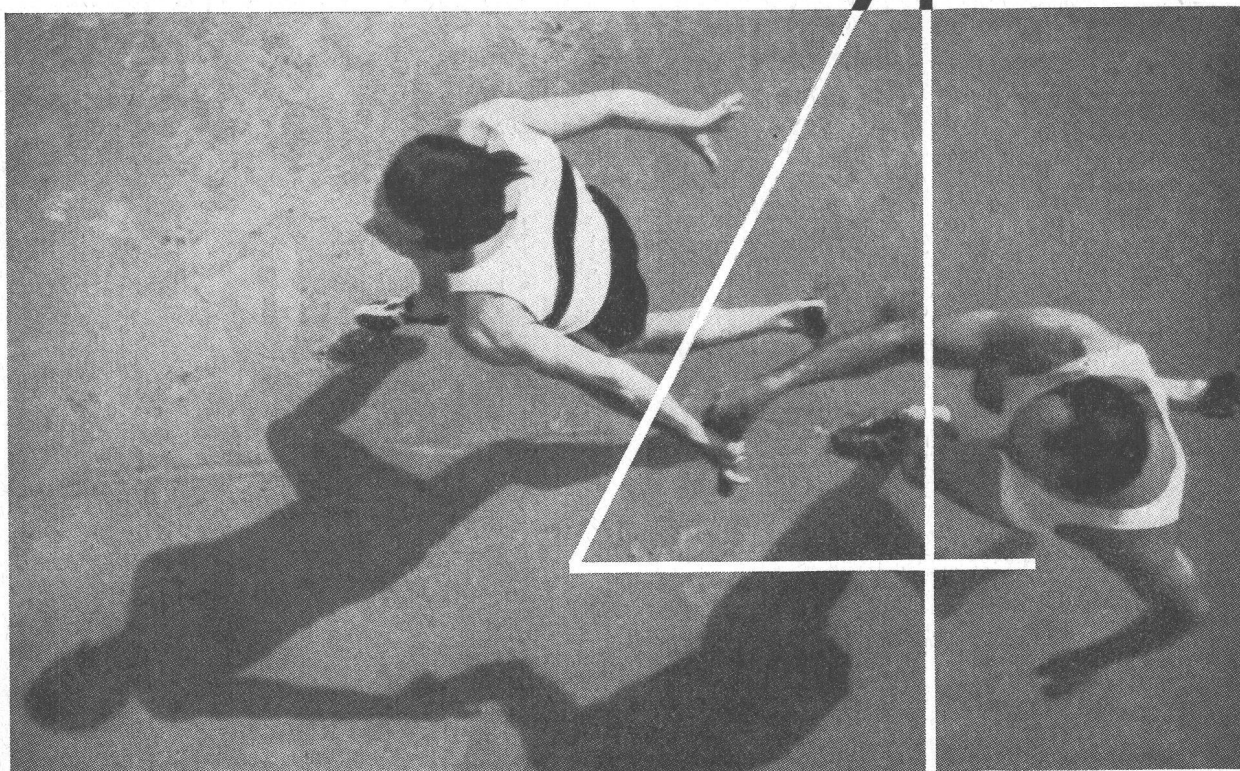

Das Zusammenwirken der vier Komponenten des Betons: Zement, Kiessand, Wasser **und Zusatz** ist die Voraussetzung für wirtschaftliches Betonieren. Unsere Betonzusätze erleichtern die Verarbeitung, verbessern die Transportfähigkeit, verhindern die Entmischung und verkleinern die Gefahr der Kiesnesterbildung des Betons.

Wählen Sie: PLASTIMENT für hohe Festigkeiten
PLASTOCRETE für wasserdichten Beton
SIKANOL-Mischhilfe für leicht verarbeitbaren
und wetterfesten Beton und Mörtel
SIKA-RETARDER für Abbindeverzögerung



Kaspar Winkler+Co.

FABRIK FÜR CHEMISCHE BAUSTOFFE - ZÜRICH 48 - (051) 54 77 33
ST. GALLEN (071) 22 77 41 - BERN (031) 8 57 57 - LAUSANNE (021) 23 28 13

Spezialbeton AG Staad

Treppenanlagen, Betonfenster
Fassadenverkleidungen
Bodenbeläge
Vorfabrizierte Sichtbetonelemente
Ausführung sämtlicher Kunststeinarbeiten

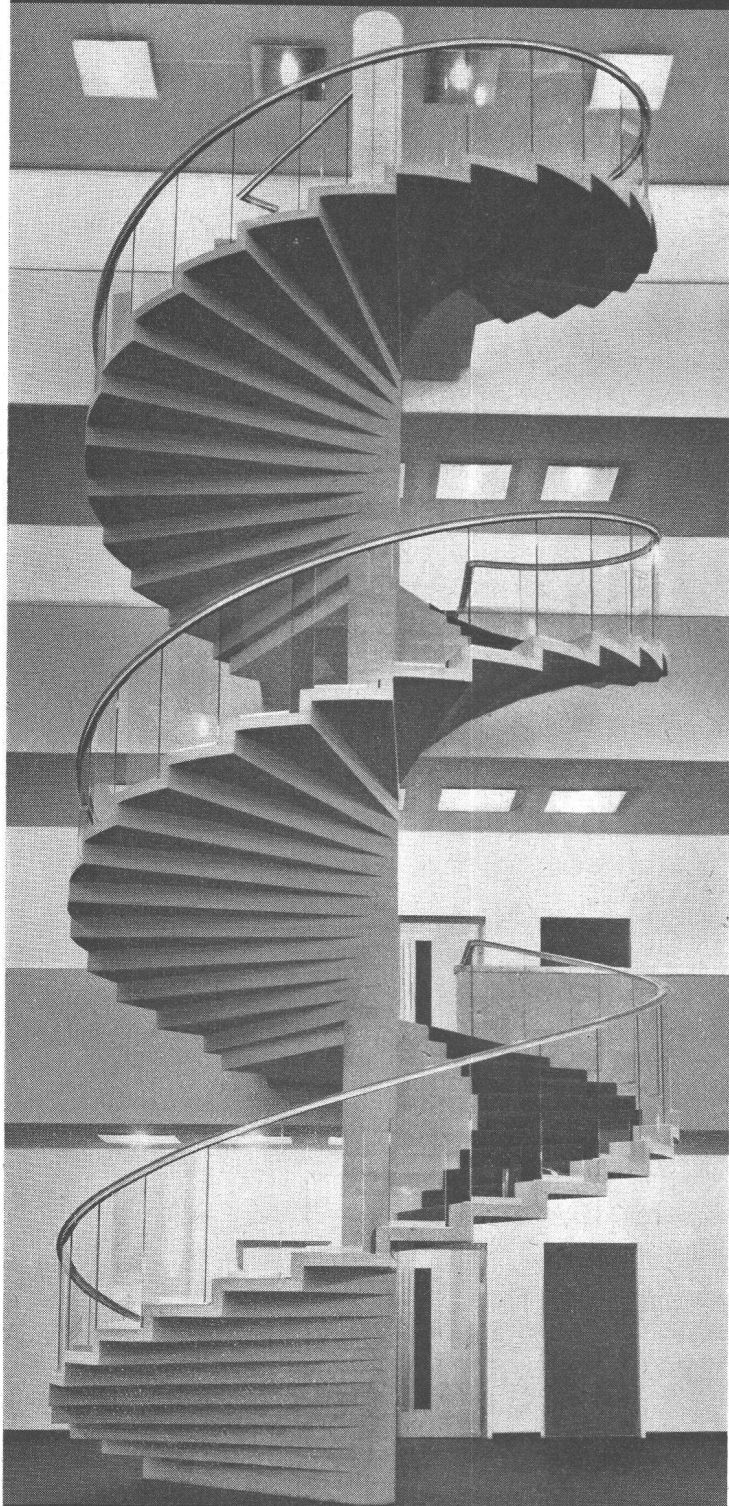

Freistehende Spindeltreppe, Verwaltungsgebäude AIAG, Zürich

Schlieren – Aufzüge

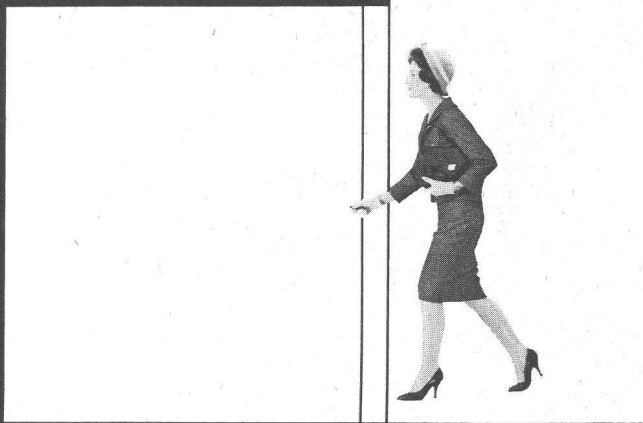

schnell und sicher mit Schlieren

Schweizerische Wagons- und Aufzügefabrik A.G.
Schlieren – Zürich

CATERPILLAR Traxcavator



Nr. 933
760 I

Nr. 955
1150 I

Nr. 977
1750 I

die ideale Maschine für Aushub- und Ladearbeiten

Wo es sich vorwiegend um Ladearbeiten handelt, empfiehlt sich die Verwendung des Seitenkippkübels, da durch Wegfall der Wendemanöver die Ladeleistung bedeutend gesteigert wird.

Alleinverkauf für die Schweiz:

ULRICH AMMANN

Baumaschinen

LANGENTHAL

Telephon (063) 2 27 02



Flachbedachungen

Terrassenbeläge

Grundwasserisolierungen

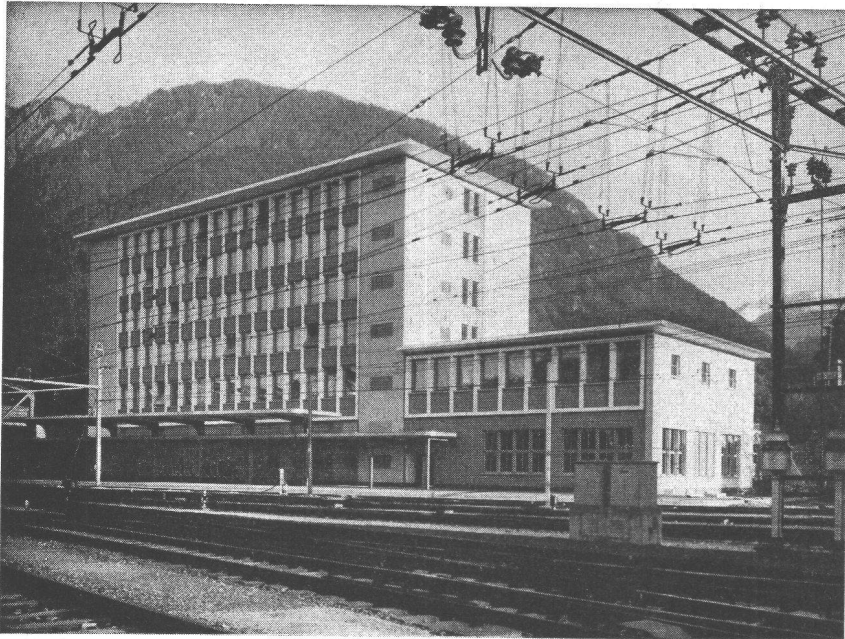

Neues Postdienstgebäude Chur

AEZ

Flachdachbeläge

2200 m²

Direktion der eidg. Bauten, Bern

Asphalt-Emulsion AG Zürich

Löwenstrasse 40 Telephone (051) 25 88 66

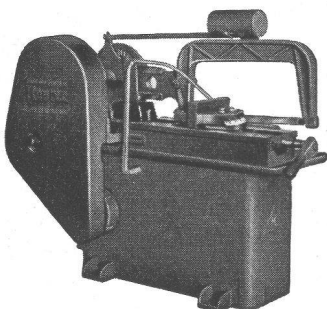
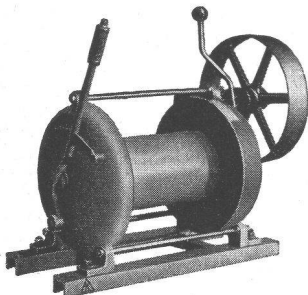
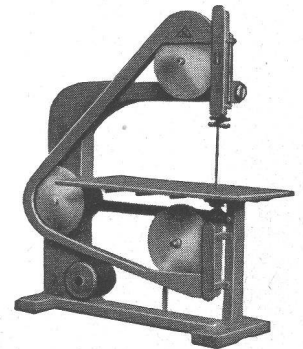
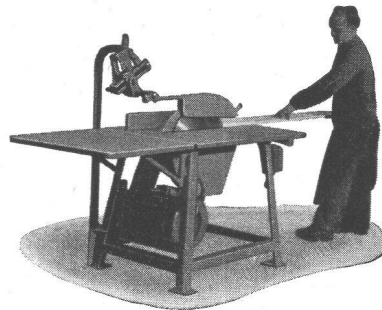
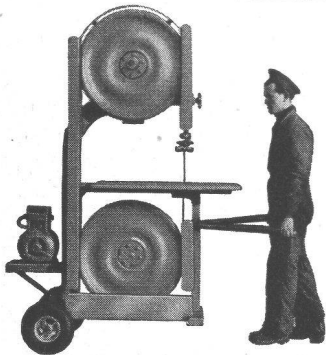

PRAKTISCHE MASCHINEN FÜR DEN BAUPLATZ

Bandsägen und Kreissägen

mit Benzin- oder Elektromotor in verschiedenen Ausführungen

Kaltsägen zum Schneiden von Profileisen

Wir liefern ferner:

Seilbahnen für Materialtransporte aller Art, Einzelteile für Seilbahnen

Seilwinden Aufzugwinden mit Benzinmotor, Schlittenwinden, Motorfahrwinden, Windwerke bis 10 Tonnen Zugkraft

L. & E. Küpfer

Maschinenfabrik
STEFFISBURG
Tel. (033) 2 23 42



Strasse Zürich-Chur bei Walenstadt

Betonstrassen

hell bei Nacht

dauerhaft
griffig

verkehrssicher
wirtschaftlich

259

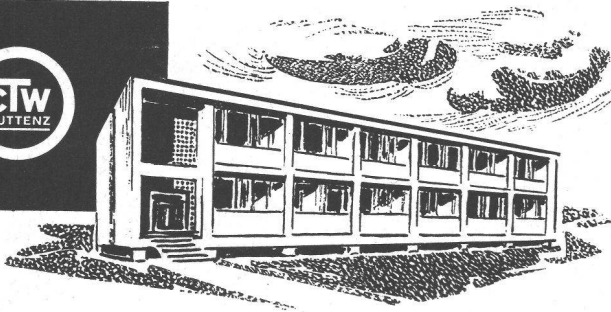

Seit 1887 die Vertrauensfirma für:

Flachbedachungen

Terrassenbeläge

Eindeckungen von Industriebauten, Hallen-, Shed- und Tonnengewölben

Brücken-, Stollen- und Tunnelisolierungen

Fundament-, Keller-, Bassin- und Grundwasser-Abdichtungen

Unser Beratungsdienst steht Ihnen für die richtige Wahl der in Frage kommenden Produkte wie auch zur Abklärung technischer und chemischer Fragen jederzeit zur Verfügung.

**CHEMISCH-TECHNISCHE WERKE AG
MUTTENZ-BASEL**

Telephon (061) 53 20 21

Zürich • Bern • Luzern • St. Gallen • Lausanne • Bellinzona

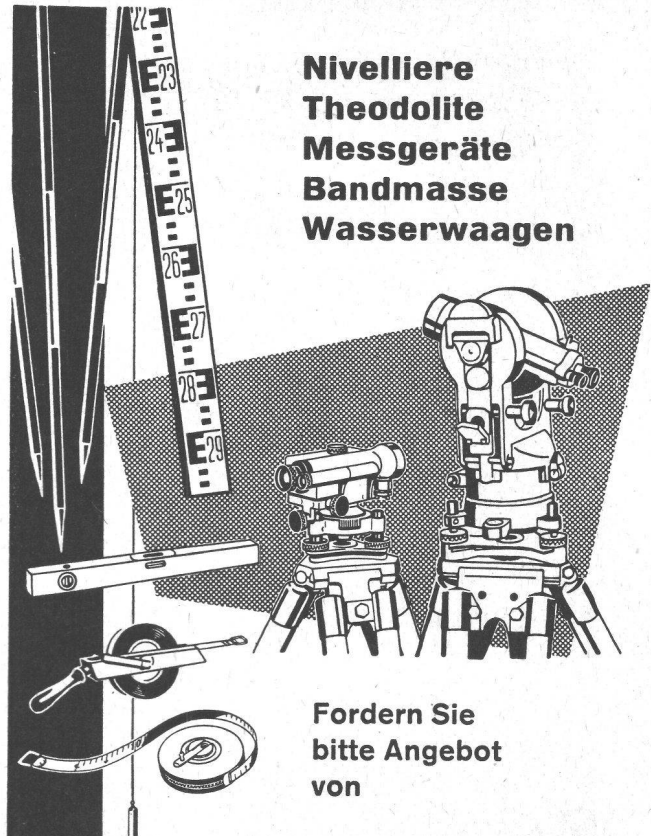

**Nivelliere
Theodolite
Messgeräte
Bandmasse
Wasserwaagen**

Fordern Sie
bitte Angebot
von

GRAB & WILDI AG
URDORF und ZÜRICH

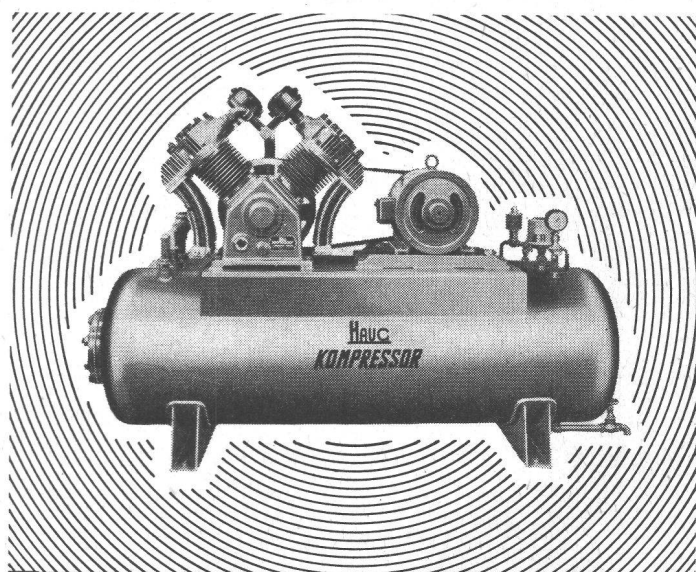

**Haug
KOMPRESSOREN**

VAKUUMPUMPEN LUFTFILTER FÜR JEDEN ZWECK

FRITZ HAUG AG, MASCHINENFABRIK, ST. GALLEN

AUSSTELLUNG UND VORFÜHRUNG BEI

ERNST HAUSAMANN & CO. ZÜRICH 3/45

UETLIBERGSTRASSE 15

SCHULTHESS



Waschautomaten Schulthess-Frontal

7 Modelle	4	6	10	18	25	35	60 kg
-----------	---	---	----	----	----	----	-------

Jedes Modell mit patentierter Lochkartensteuerung, eingebautem Boiler, automatischer Waschmittelzufuhr durch Kippbecher und patentierter Spülvorrichtung. Diese Automaten waschen vor, kochen, brühen, spülen und schwingen. Geeignet für gewerbliche Wäschereien, Hotels, Restaurants, Heime, Anstalten sowie für Haushaltungen und Mehrfamilienhäuser. 50 bis 65% Leistungssteigerung und Einsparungen an Waschmitteln, Löhnen und Energie im Vergleich mit konventionellen Maschinen. Mit 8 Lochkarten leistet Ihr Schulthess-Automat die gleiche Arbeit wie 8 ganz verschiedene Spezial-Waschautomaten.

Die beste Referenz: Über 30 000 Schulthess-Automaten in Betrieb!

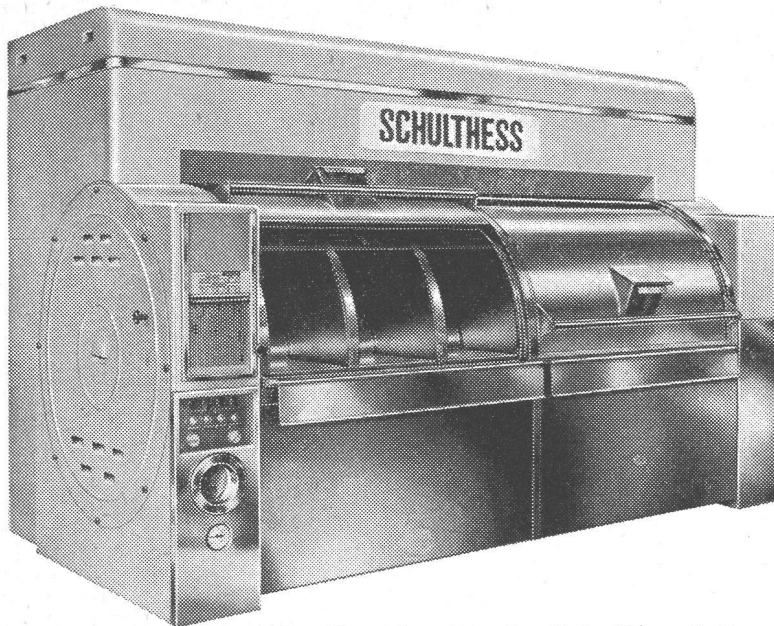

Schnellwaschautomaten Schulthess-Pullman

4 Modelle	S/P 3	S/P 4	S/P 5	S/P 6
Ladegewicht	120	155	190	230 kg
Std.leistung	210	270	290	350 kg

Schnellwasch-Programmdauer 30 Min.

MASCHINENFABRIK AD. SCHULTHESS & CO. AG. ZÜRICH

Grm. F / R30 D

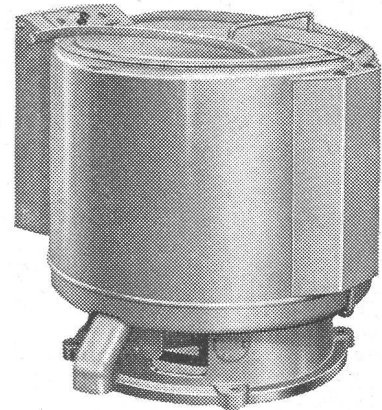

Schulthess - Schnellläuferzentrifugen

3 Modelle	S/500	S/700	S/900
Ladegewicht	14	30	47 kg

Diese Zentrifugen arbeiten vollständig vibrationsfrei mit 1500 t/min und sind vollautomatisch gesteuert. Die Schleuderleistung ist derart hoch, dass höchstens während 6 Minuten geschwungen werden darf, weil sonst die Wäsche für das Mangen zu trocken wird.

Einfüllen und entladen in 6 bis 10 Minuten. Automatische Programmsteuerung mit austauschbaren Lochkarten. Eingebauter Wassertank, automatische Waschmittelzufuhr, patentierte Spülvorrichtung, eingebaute Anlage für Wärme- und Spülwasserwiederverwertung. Energie- und Betriebskosten-Einsparungen gegenüber konventionellen Maschinen über 60%.

Zürich Stockerstrasse 57 Tel. 051/274450
 Bern Aarberggasse 29 Tel. 031/30321
 Chur Bahnhofstrasse 9 Tel. 081/20822
 Lausanne 16, av. du Simplon Tel. 021/262124
 Neuchâtel 9, rue des Epancheurs Tel. 038/58760

UDDIA

HARTMETALL
GESTEINS-
BOHRER

unübertroffen
in Leistung



Lieferbar prompt ab Lager
Generalvertretung:

HANS KOHLER AG

Tel. (051) 23 01 10 Zürich Claridenstrasse 20

ANNEN



Förder-Anlagen mit **RENOLD** TRANSPORTKETTEN

sind

kraftsparend

leistungsfähig

störungsfrei

von langer

Lebensdauer

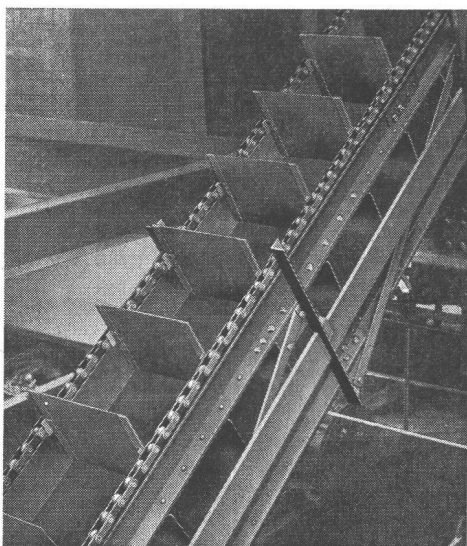

W. Emil Kunz • Zürich 27

Gotthardstrasse 21

Telephon (051) 27 30 57

BAHCO-SILENT **NEU!**

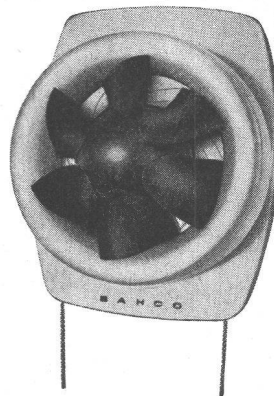

Preis Fr. 186.—

der leise laufende Küchen-
ventilator. Grosse Leistung
dank überlegener aerody-
namischer Konstruktion.
Für Haushaltküchen, Bade-
zimmer, WC. etc. die ideale
Entlüftung.

**Nie mehr Kochgerüche in der
Wohnung!**

Prospekte und nähere Auskunft durch die
Generalvertretung

WALTER WIDMANN AG

Zürich 1

Löwenstrasse 20

Tel. (051) 27 39 96

Gut isoliert **besser** gebaut



Je besser die Isolation, umso geringer die Heizkosten. Die Ersparnisse an Heizkosten machen im Laufe der Jahre oft ein Vielfaches dessen aus, was eine gut isolierende Decke mehr kostet. Mit BAUKORK-Isolierdecken – K-Werte zwischen 0,58 und 0,68 – bauen Sie bei Wegfall von Gefällsbeton etc. sogar noch billiger!

Fragen Sie die Spezialisten mit grosser, praktischer Erfahrung.

BAUKORK AG.

Verkaufsbüro Zurich, Gotthardstr. 61
Telephon 051/238012 - Werk in Steinhausen/Zug



Türlautsprecher Emgefön

EMGEFON-Türlautsprecheranlagen bewahren Sie vor zeitraubenden Wegen und unerwünschten Besuchern.

Die Standard-Türlautsprecheranlagen, verbunden mit den Hausprechstellen EMGEFON eignen sich für gewerbliche Zwecke, sowie als Nachtrufeinrichtung für Aerzte, Apotheken, Hotels usw. Die Türsprechstellen können auch für den Einbau in Tasterplatten und Normbriefkästen verwendet werden.

Haussprechstellen schwarz oder elfenbeinfarbig lieferbar.

Standard Telephon und Radio AG.

Verkaufsabteilung Zürich 4,
Zweierstrasse 35 Tel: 051/25 45 10



1709a

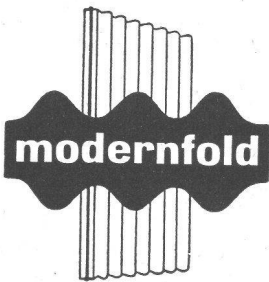

Harmonikatüren

verbinden

**sinnvolle Raumnutzung
mit dekorativem Effekt**

MODERNFOLD bedeutet die Lösung
Ihrer Probleme der Raumunterteilung

ERBA AG. ERLBACH-ZÜRICH

Metallwarenfabrik

Telephon (051) 90 42 42

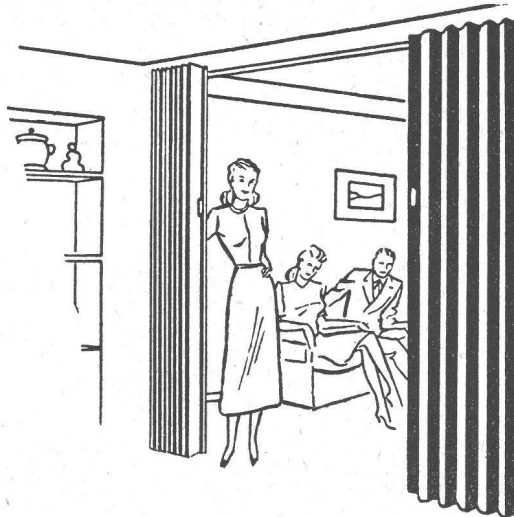

KISSLING

Motorgetriebe

weit über
die Schweiz hinaus
bekannt

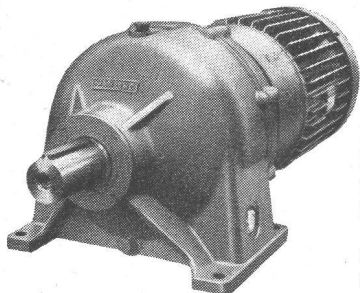

Unsere Getriebe sind der
ideale Antrieb für Beton-
mischer und Transport-
bänder:

- robuste Bauart
 - wartungsfrei
 - niedriger Preis
 - rasch lieferbar
- Normaldrehzahlen ab
Lager.

Verlangen Sie unsere Pro-
spekte u. Preislisten. Wir
beraten Sie unverbindlich.

L. Kissling + Co Maschinenfabrik
Zürich-Seebach
Telefon 051/466400



Krane

Elektrozüge

Aufzüge

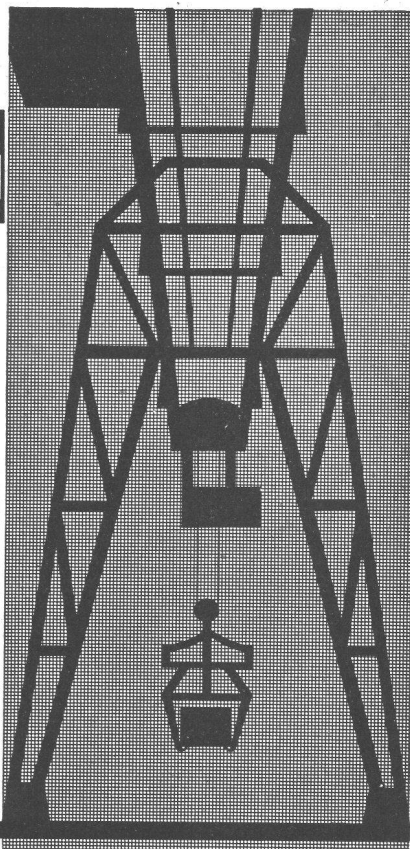

Schindler-Aufzug- und Uto-Kran-Fabrik AG., Zürich

Gusseiserne Hochdruckröhren mit Stemm- u. Schraubmuffen Formstücke – Armaturen

Schweizer Normalien
Lager in Winterthur

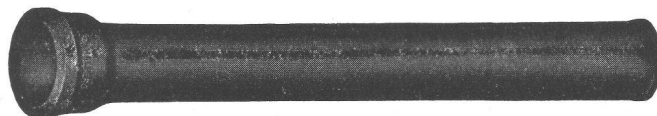

für normalen und
höheren Betriebsdruck

KÄGI & Co. TELEPHON No. 2 24 15 **WINTERTHUR**

Verschiedene unserer Modelle wurden mit der Anerkennungsurkunde «Die gute Form» ausgezeichnet.

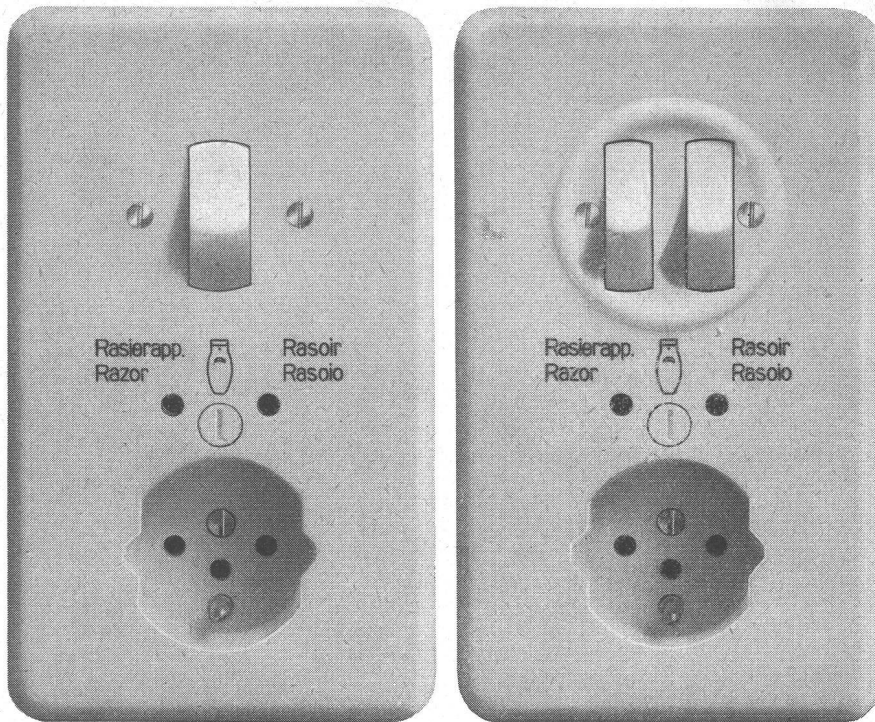

Wippenschalter,
Rasiersteckdose und
Steckdose mit
Schutzkontakt
kombiniert,
für Unterputzmontage



7541/76023 SPR Pmi mit Isolier-
presstoff Abdeckplatte crème-
weiss (Farbe 61) oder
elfenbeinfarbig (Farbe 62)

7140/76023 SPR Pmi
mit Isolierpresstoff
Abdeckplatte crème-weiss
(Farbe 61)
oder elfenbeinfarbig
(Farbe 62)

Grösse I-I Pmi 86 x 146 mm

Adolf Feller AG Horgen

Stahlhochbau



Gebr.
Tuchs Schmid AG
Frauenfeld

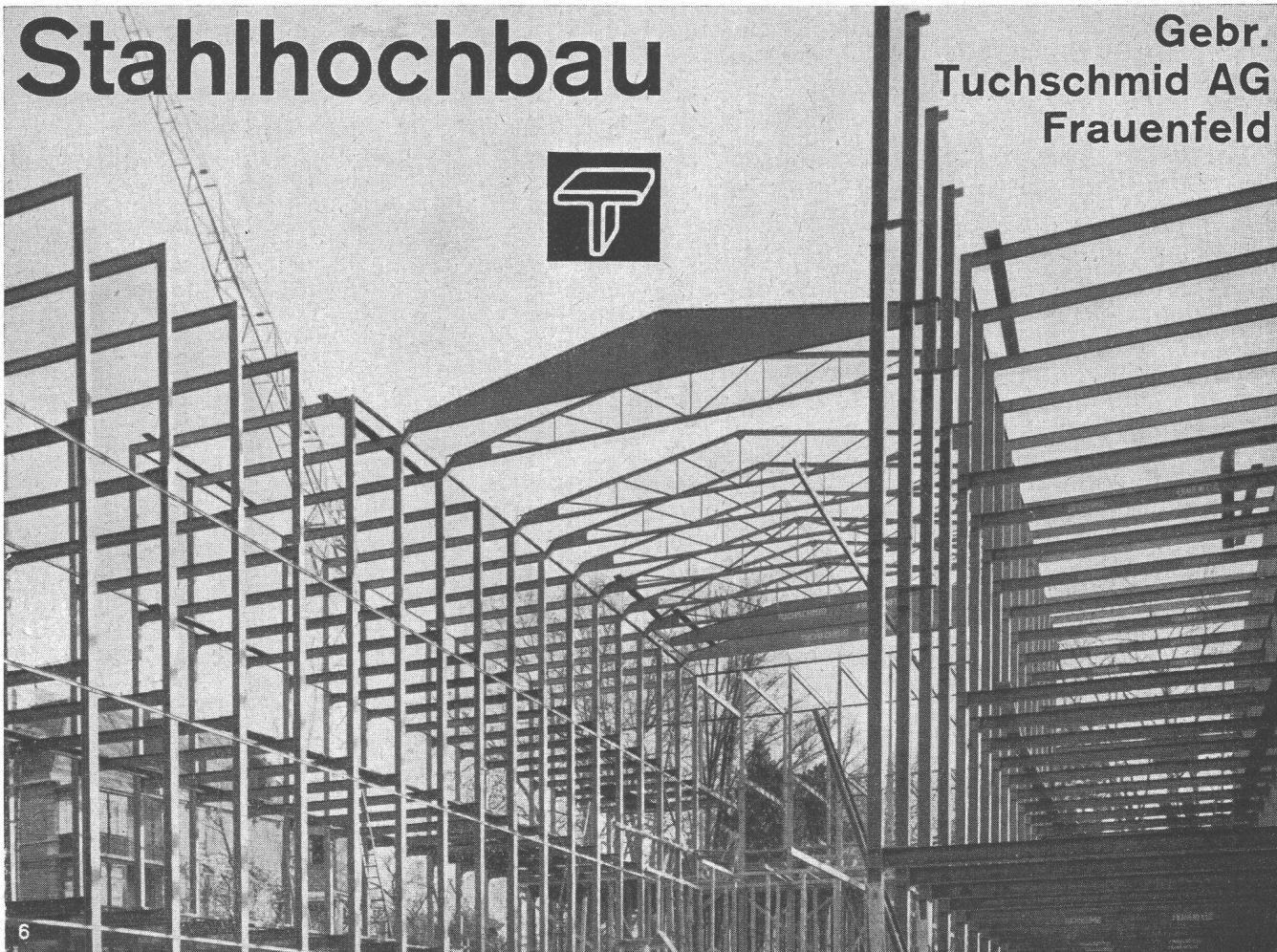



Nicht jeder ist ein Mahara-
dscha von Sambalpur
und kann in seinen
Schätzen baden. Wenn
Sie eine interessante
Arbeit in Aussicht ha-
ben, prüfen wir unvor-
eingonnen und sach-
lich, wie wir Ihnen die
Anschaffung von kost-
spieligen Maschinen fi-
nanziell erleichtern kön-
nen.

Robert Aebi AG Zürich

Stahlbau



Geilinger & Co. Winterthur



GG5729

Singsaal Schulhaus Seen-Winterthur