

Objektyp: **Advertising**

Zeitschrift: **Schweizerische Bauzeitung**

Band (Jahr): **77 (1959)**

Heft 28

PDF erstellt am: **13.09.2024**

### **Nutzungsbedingungen**

Die ETH-Bibliothek ist Anbieterin der digitalisierten Zeitschriften. Sie besitzt keine Urheberrechte an den Inhalten der Zeitschriften. Die Rechte liegen in der Regel bei den Herausgebern.

Die auf der Plattform e-periodica veröffentlichten Dokumente stehen für nicht-kommerzielle Zwecke in Lehre und Forschung sowie für die private Nutzung frei zur Verfügung. Einzelne Dateien oder Ausdrucke aus diesem Angebot können zusammen mit diesen Nutzungsbedingungen und den korrekten Herkunftsbezeichnungen weitergegeben werden.

Das Veröffentlichen von Bildern in Print- und Online-Publikationen ist nur mit vorheriger Genehmigung der Rechteinhaber erlaubt. Die systematische Speicherung von Teilen des elektronischen Angebots auf anderen Servern bedarf ebenfalls des schriftlichen Einverständnisses der Rechteinhaber.

### **Haftungsausschluss**

Alle Angaben erfolgen ohne Gewähr für Vollständigkeit oder Richtigkeit. Es wird keine Haftung übernommen für Schäden durch die Verwendung von Informationen aus diesem Online-Angebot oder durch das Fehlen von Informationen. Dies gilt auch für Inhalte Dritter, die über dieses Angebot zugänglich sind.

Ein Dienst der *ETH-Bibliothek*  
ETH Zürich, Rämistrasse 101, 8092 Zürich, Schweiz, [www.library.ethz.ch](http://www.library.ethz.ch)

<http://www.e-periodica.ch>

# SCHWEIZERISCHE BAUZEITUNG

WOCHENSCHRIFT FÜR ARCHITEKTUR / INGENIEURWESEN / MASCHINENTECHNIK

REVUE POLYTECHNIQUE SUISSE

ORGAN DES S.I.A. SCHWEIZERISCHER INGENIEUR- UND ARCHITEKTEN-VEREIN  
UND DER G.E.P. GESELLSCHAFT EHEMAL. STUDIERENDER DER EIDG. TECHN. HOCHSCHULE  
GEGRÜNDET 1883 VON ING. A. WALDNER / HERAUSGEGEBEN VON ING. W. JEGHER

Die umwälzende Neuerung  
in der Flachdachisolation:

## ►► Meycomatic

eine Meynadier-Entwicklung

ein Meynadier-Produkt

rein anorganisch

fäulnissicher

verrottungssicher

wellenfrei

blasenfrei

Meycomatic — immer wieder Meycomatic

**MEYNADIER + CIE AG**

Zürich  
051/52 22 11

Bern  
031/290 51

Luzern  
041/201 05

Lausanne  
021/23 13 44

### Verlag

W. Jegher & A. Ostertag, Dianastrasse 5,  
Zürich / Tel. 23 45 07 / Postcheck VIII 6110  
Bürozeiten: Montag bis Freitag 7—12 Uhr  
und 13.45—17.30 Uhr. Samstags geschlossen.  
Postadresse:  
Schweiz. Bauzeitung, Postfach Zürich 39

### Bezugspreise

Einzelheft Fr. 1.65 — Abonnements:

	12 Monate	6 Monate	3 Monate
Schweiz	66.—	33.—	16.50
Ausland	72.—	36.—	18.—

Für Mitglieder des S.I.A., der GEP und  
des Schweiz. Technischen Verbandes sowie  
für Studierende der ETH, der EPUL und  
schweiz. staatl. Technischer Mittelschulen  
ermässigte Preiskategorien nach Tarif.

### Anzeigenverwaltung

Mosse-Annoncen AG., Zürich, Limmat-  
quai 94 / Tel. 32 68 17 / Postcheck VIII 1027

### INHALT

Alfred Büchi zum 80. Geburtstag. Von A. Ostertag . . . . .	445
Das Qualitätsproblem bei Tiefkühl- produkten. Von K. Stoll . . . . .	445*
Wettbewerb für ein zweites Gymna- sium in Bern . . . . .	449*
Donaukraftwerk Aschach. Von der Oesterreichischen Donaukraftwerke AG. . . . .	456*

### Mitteilungen

Eröffnung des Verkehrshauses der Schweiz . . . . .	459
Das sibirische Grosskraftwerk Bratsk. Fahrbare Kraftzentralen für Russland . . . . .	460
Zementpreisabschlag. Aargauisches Technikum . . . . .	461

### Buchbesprechungen

Landwirtschaftlicher Wasserbau. Neuerscheinungen . . . . .	461
---	-----

### Wettbewerbe

Kanzleineubau Oberwil. Kircheng- meindehaus Bülach . . . . .	461
---	-----

### Mitteilungen aus der G. E. P.

Förderung des akademischen tech- nischen Nachwuchses . . . . .	461
Generalversammlung 1960 in Venedig	462

### Ankündigungen

1. Internat. Elektrowärme-Ausstel- lung in Belgrad. 6. Europäische Werkzeugmaschinen - Ausstellung, Paris 1959. Jahrestreffen 1959 der Verfahrens-Ingenieure in Essen. In- ternat. Vereinigung für Brückenbau und Hochbau. Fahrt zu den Kunst- denkmälern des Kantons Luzern. Vortragskalender . . . . .	462
--	-----

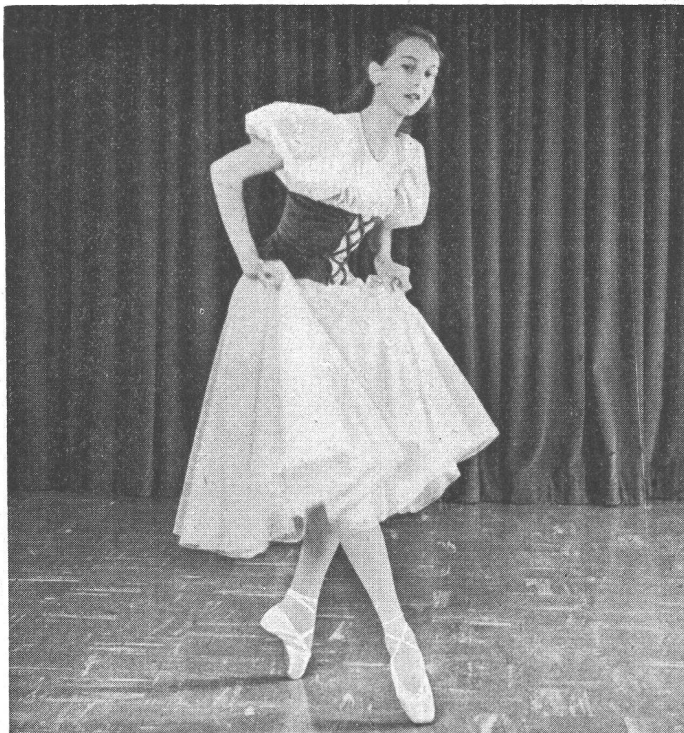

# TERRAFLEX

-Bodenbelag, seit 20 Jahren bewährt und ständig verbessert, ist ein Spitzenprodukt.

36 wohlausgewogene, schönste Farbtöne erlauben Kombinationen vom einfachen Zweckboden bis zum anspruchsvollsten künstlerischen Dessinbelag: für Industrieräume, Laboratorien, Spitäler, Verkaufslöke, Büros, Studios, Küchen, Korridore, Soussols, Wohndielen, Konferenzräume, Hallen etc.

Die durchgeknetete Mischung von Asbestfasern und Vinyl verleiht TERRAFLEX grösste Widerstandsfähigkeit (minimale Abnützung); Feuer-, Fett- und Säurebeständigkeit; hohe Druckfestigkeit; Elastizität (angenehmes Gehen) und Isolierfähigkeit (Spannungen bis 4500 V).

TERRAFLEX-Böden benötigen geringste Wartung (nur aufwaschen), wirken schalldämpfend und lassen sich leicht und rasch verlegen: Grösse der Platten:

22,8 x 22,8 cm; Stärken: 1,6 mm, 2,5 mm und 3,2 mm.

TERRAFLEX im Wohnungs-, Zweck- und Industriebau wird höchsten Ansprüchen gerecht. Verlangen Sie Offerten beim Fachgeschäft.

Generalvertretung:  
Flachdach- und Terrassenbau AG.  
Bern Marktgasse 37 Tel. (031) 2 76 76



JOHNS - MANVILLE PRODUKTE



# LICHT ISTUNGERE STARKE

Scheinwerfer und  
Flutlichtstrahler für Sport-  
plätze und Fassaden

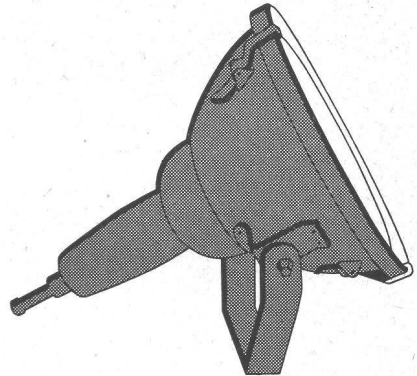

## ALUMAG

Aluminium-Licht AG  
Industrie für  
technische Beleuchtung  
Uraniastr. 16, Zürich  
Tel. (051) 23 77 33

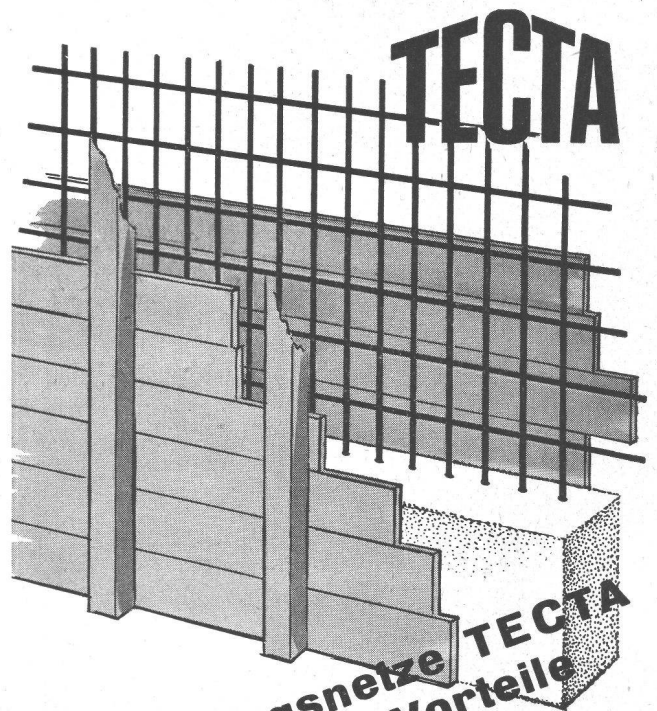

Armierungsnetze TECTA  
bieten grosse Vorteile

Aufklärungsschrift mit  
Berechnungstabellen durch:  
TEKTONIK AG. ZÜRICH  
Buckhauserstrasse 40  
Tel. (051) 54 83 83

# Vielseitiger

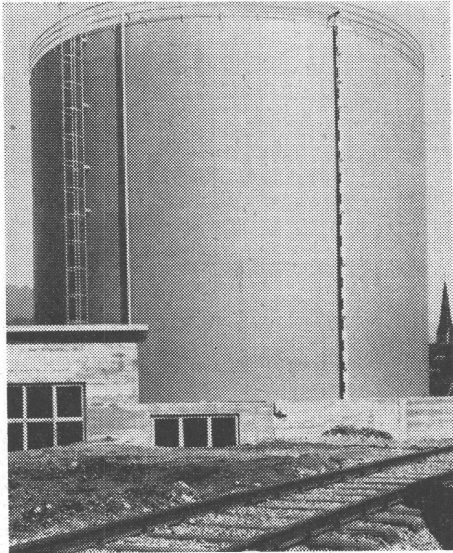

**TOPOL-Eisenglimmer**  
Tankanlage der Firma Hunziker AG, Olten



Ihre Betriebsanlagen, Maschinen und Bauwerke sind korrodierenden Einflüssen durch aggressive Feuchtigkeit, Wasser und Chemikalien ausgesetzt.

Lassen Sie sich in allen Fragen des Schutzes von Eisen und Beton durch unseren technischen Dienst beraten.

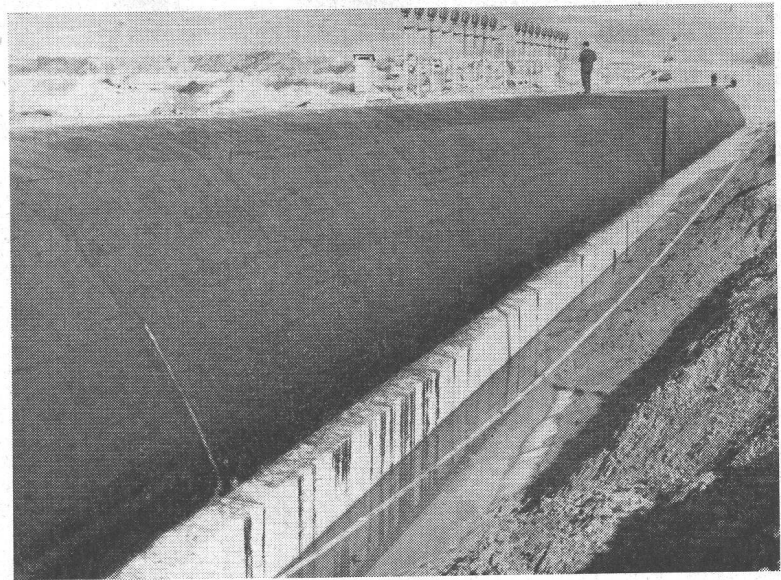

INERTOL-Schutzanstriche für Kanalisation Flughafen-Erweiterung Kloten

## Oberflächenschutz

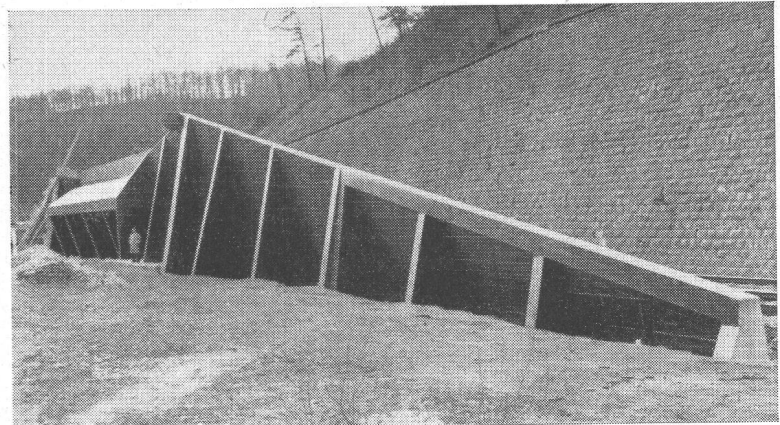

INERTOL-Schutzanstrich für Stützmauer Autostrasse Nr. 15  
Schaffhausen — Thayngen

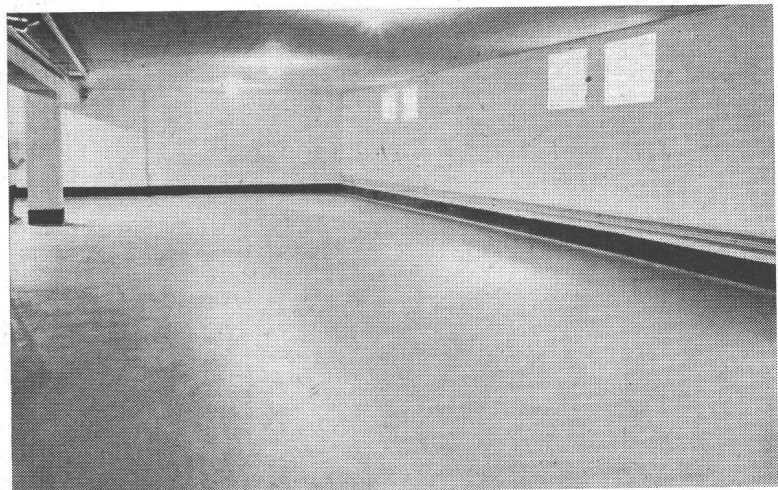

PASSIVOL-Fussbodenlack in Kellerräumen Neubau Baumeisterverband Zürich



**Kaspar Winkler+Co.**

FABRIK FÜR CHEMISCHE BAUSTOFFE - ZÜRICH 48 - (051) 54 77 33  
ST. GALLEN (071) 227741 - BERN (031) 8 57 57 - LAUSANNE (021) 23 28 13

# Standard

## Leichtbau- Isolierplatten

Lieferung durch Ihren  
Baumaterialhändler und

Format 50/200 cm; mittl. Wärmeleitzahl  $\lambda = 0,061$   
Stärken 1, 2, 2 $\frac{1}{2}$ , 3 $\frac{1}{2}$ , 5, 7 $\frac{1}{2}$  und 10 cm; zementgebunden

Mit Standard-Platten bei gleichen Kosten bessere  
Isolation von Wärme, Kälte und Schall.

# Herbag

Herstellung von Baustoffen AG  
Zürich • Rapperswil  
Schmerikon • Flawil

# KISSLING

## Motorgetriebe

weit über  
die Schweiz hinaus  
bekannt

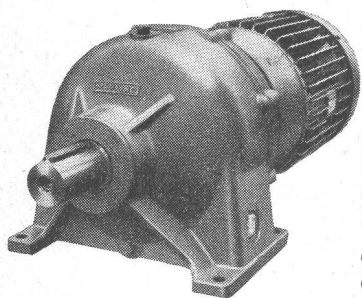

Unsere Getriebe sind der  
ideale Antrieb für Beton-  
mischer und Transport-  
bänder:

- robuste Bauart
  - wartungsfrei
  - niedriger Preis
  - rasch lieferbar
- Normaldrehzahlen ab  
Lager.

Verlangen Sie unsere Pro-  
spekte u. Preislisten. Wir  
beraten Sie unverbindlich.

**L. Kissling + Co Maschinenfabrik**  
**Zürich-Seebach**  
Telefon 051/466400

## Rascher, bequemer horizontieren!

Mit einer Handbewegung ist das neuartige **Bau-  
Nivellier GK 0** grobhorizontiert und mit der Fein-  
kippschraube in Sekunden ablesebereit! Erstklassige  
Fernrohroptik. Leistungsfähig, robust, präzise und  
doch nur **Fr. 342.-** mit Stativ A und Behälter.

Verlangen Sie Prospekt GK 524 von  
Kern & Co. A. G., Aarau -  
Tel. 064 21112



**Kern**  
AARAU



## Montage- bereit!

Nach bloßem Andrücken  
und Anklopfen ist diese Holzfaser-  
Platte fertig verleimt.

# BRIGATEX

der sofort und ohne Preßdruck  
abbindende Kaltleim  
ist in der Anwendung einfach,  
zeitsparend und zuverlässig.

# BRIGATEX

ist außerdem der ideale Leim  
für Kunstharz-Platten,  
Aluminium, Blei usw.  
auf Holz, Gips, Beton, Mauerwerk.

Unser technischer Dienst  
steht Ihnen mit seinen praktischen  
Vorführungen jederzeit kostenlos  
zur Verfügung.  
Telephon 041.781351

# KING

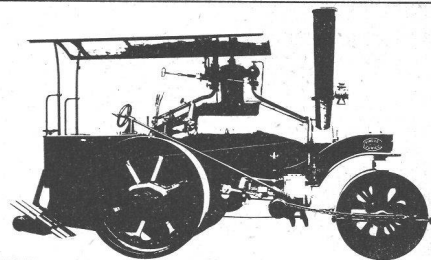

Martz + Bühmann

Seit drei Generationen häufen sich unsere Erfahrungen und Kenntnisse im Maschinenbau. Was 1891 begonnen wurde, hat sich bis heute und für die Zukunft zum leistungsfähigen, neuzeitlichen Unternehmen entwickelt.

Kesselbau in Eisen und rostfreiem Stahl  
Konstruktion und Herstellung von Apparaten  
Tankanlagen, Fahrzeugtanks, Silos, Rohrleitungen

Mechanische Bearbeitungen, Reparaturen  
Schweisskonstruktionen  
Runden von Blechen und Profilen

**Edward King AG Zürich-Seebach**

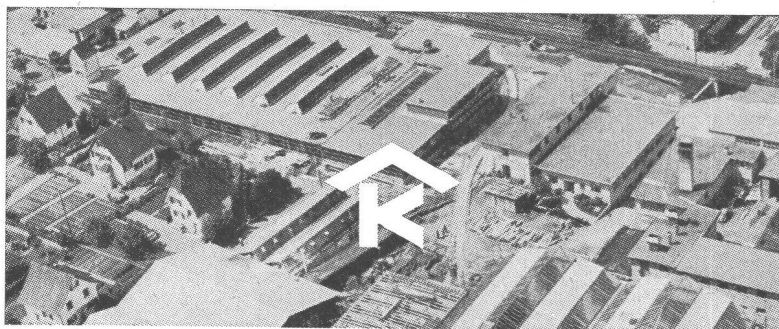

## KULLY GLASDÄCHER

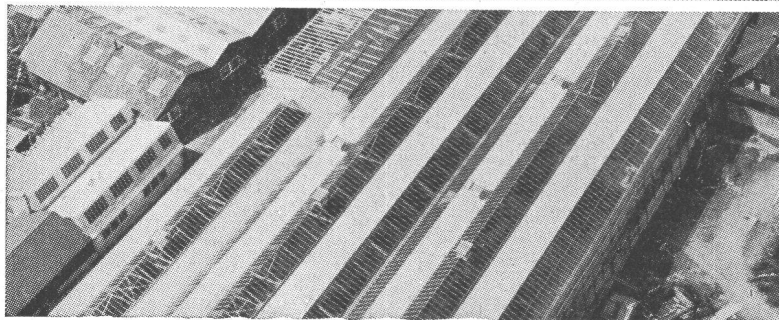

Kittlose Oberlichter  
für Shed- Sattel- und Pultdächer

Parallelöffnende Ventilations-  
flügel «AIREX»

A. Kully A. G. Glasdachwerke Olten

**HEBEBÜHNEN** für die Industrie

**VERSENBÜHNEN** für Theater,

Konzertsäle usw.

Antriebe: elektro-hydraulisch oder  
elektro-mechanisch

**JOSEF MEYER EISENBAU AG.  
LUZERN TEL. (041) 2 62 02**

Büro Zürich:  
Waffenplatzstr. 50 Tel. (051) 25 36 86

**JOSEF MEYER**

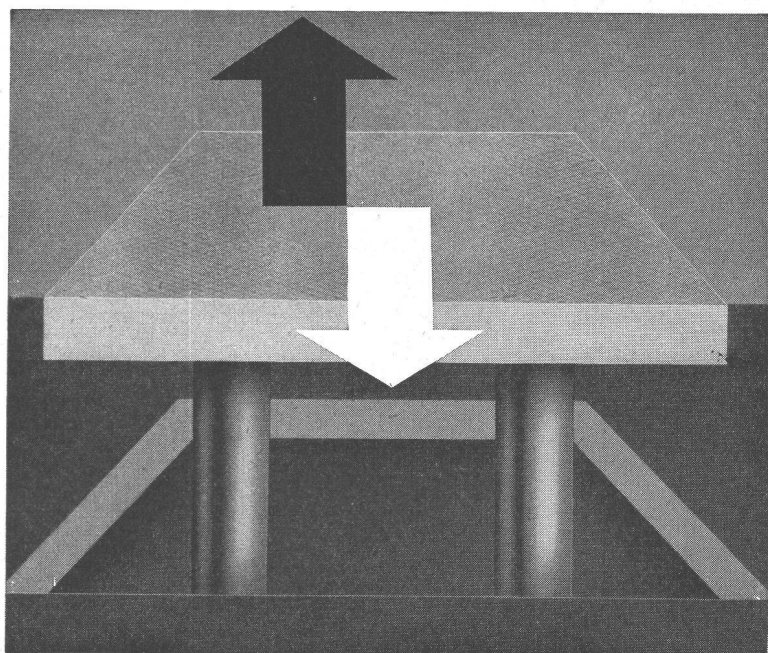

# Baugespanntürme

aus Konsolrahmen

innert kurzer Zeit erstellt

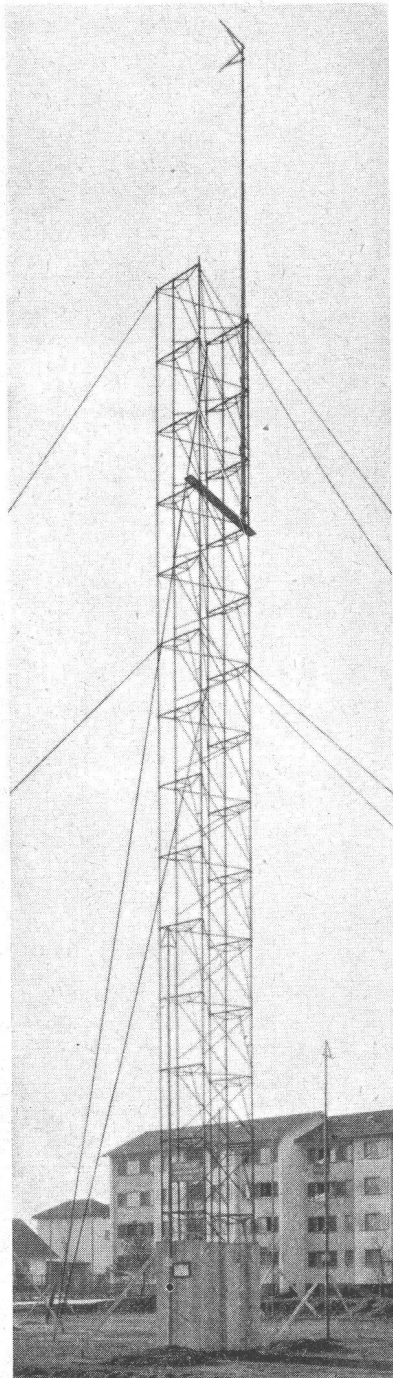

**CONRAD KERN AG.**

**ZÜRICH 8**

**EISENGASSE 6**

Tel. 051/32 12 46

# ALCON

## Pumpen

Selbstansaugend  
von 3/4" bis 6"

Hochleistungs-  
pumpen für  
jeden  
Zweck

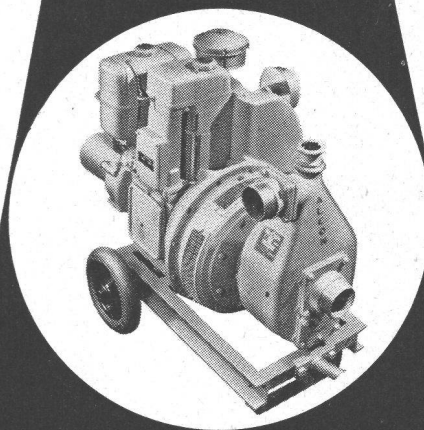
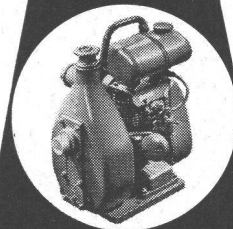

**Hans Fehr Dietlikon**

Zürich-Glattal Tel. 051/933 666





**Blancolit**, die Polystyrol-Hartschaumplatte in gewöhnlicher und **schwer flammbarer Qualität**.  
Grossformate 1/2,50 m und 1/2 m  
Normalformat 0,50/1 m  
Profilplatten

# Blancolit...

**Baukork AG.**

Gotthardstrasse 61, Zürich 2, Telefon (051) 23 80 12  
Werk in Steinhausen

## RADICON

Das Radicon-Schneckengetriebe steuert alle möglichen Industrie-Maschinen

Höhere Leistung      lange Lebensdauer  
wenig Platzbedarf    minimale Wartung  
absolute Sicherheit

In aller Welt bewährt und besonders auch dort, wo ungünstige Verhältnisse besondere Zuverlässigkeit und Robustheit verlangen.

Einbaufertige Einheiten von 0,03-73 PS und Uebersetzungen von 5:1 bis 60:1  
ab Lager Zürich

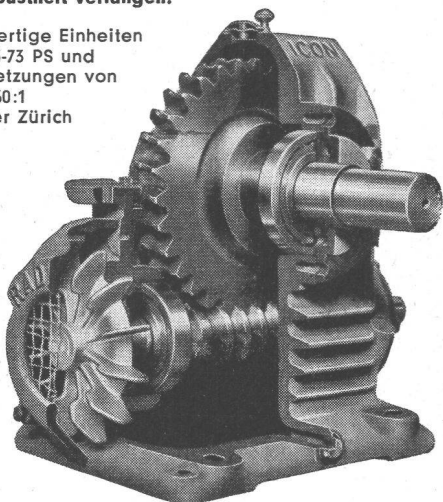

**W. Emil Kunz, Zürich 27** Gotthardstrasse 21  
Tel. 051/273057

## Klarspülung

wie sie nicht besser sein kann.  
**4maliger Wasserwechsel bis zum Ueberlauf. Daher sauber gespülte Wäsche — keine Seifenrückstände mehr.**

**f**  
**FURRER**

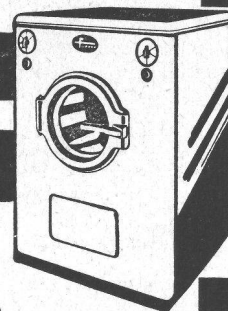

### Gratisprospekt

erhalten Sie, wenn dieser Abschnitt an die Firma **J. Furrer AG., Aarau**, eingesandt wird.

Name: .....

Strasse: .....

Ort: .....

70

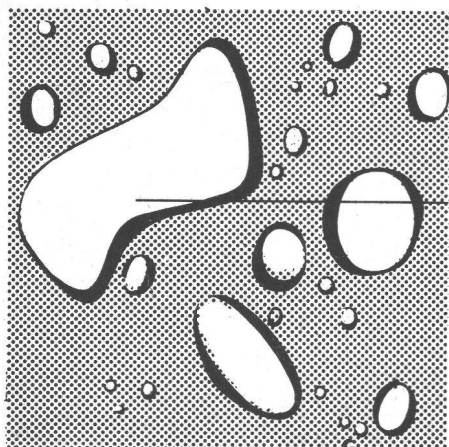

Asbestzement **Eternit**

## rostet nie

Ein Inserat der ETERNIT AG Niederurnen

**Eternit**-Asbestzement-Rohre für Druckleitungen und Hausinstallationen können wegen ihrer nichtmetallischen Zusammensetzung nie rosten. Zerstörung von außen her ist unmöglich, schädliche Verkrustung der Rohrrinnenwandungen tritt nicht auf. **Eternit**-Simsen verhindern Roststreifen an Fassaden. Eine **Eternit**-Dachhaut und **Eternit**-Fassadenverkleidung leidet nicht durch Korrosion.

Asbestzement **Eternit** — ein moderner Baustoff mit verblüffenden Eigenschaften!



Verschiedene unserer Modelle wurden mit der Anerkennungsurkunde «Die gute Form» ausgezeichnet.

Unser Prinzip: Stete Auswertung des technischen Fortschrittes zur Hochhaltung der Qualität und Entwicklung der guten Form.

Ein Ergebnis: Der geräuscharme, mit Silberkontakten ausgerüstete Feller»-Kippbalkenschalter, von ungewöhnlich langer Lebensdauer

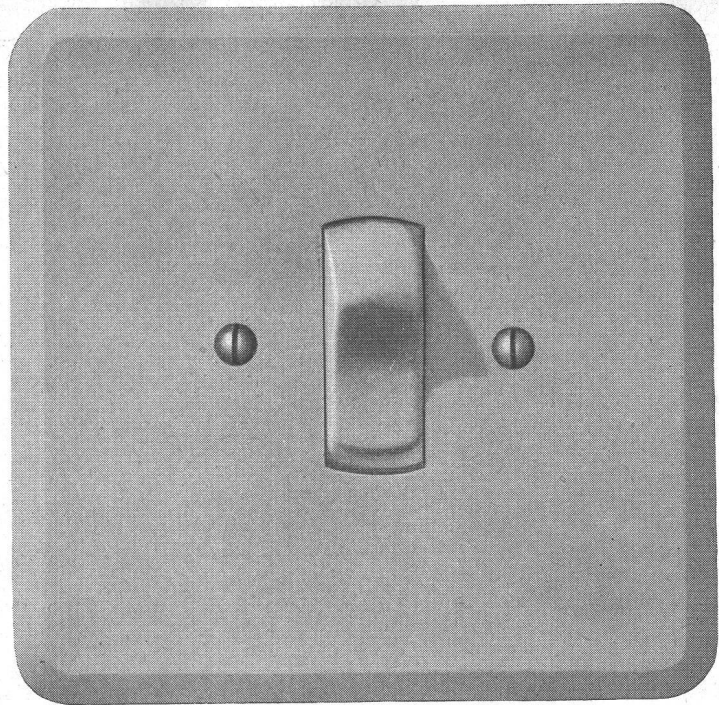
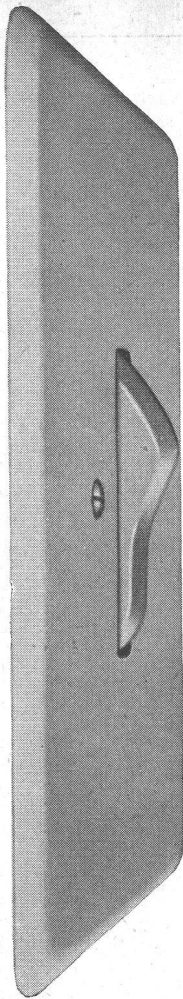

## Adolf Feller AG Horgen

# SULZER

### Sulzer-Ventilatoren für alle Zwecke

0 m    1 m    2 m

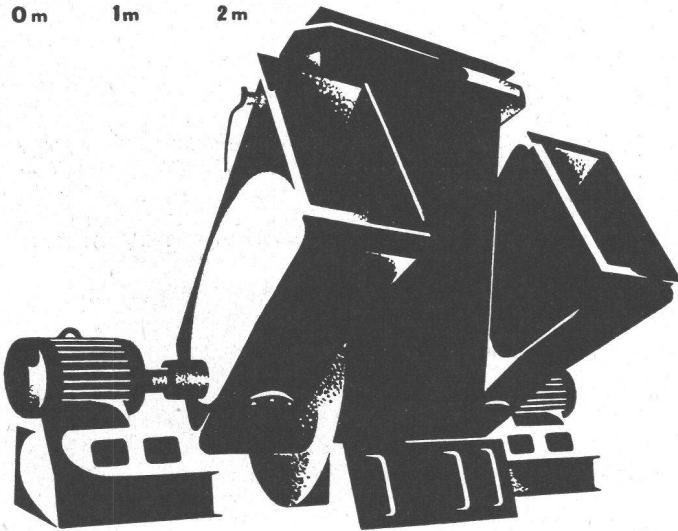

- Für Entnebelungsanlagen, Lüftungsanlagen, Heizungsanlagen, Trocknungsanlagen, Befeuchtungsanlagen, Kühlanlagen.
- Für Unterwinderzeugung oder künstlichen Kaminzug usw.
- Für Stollen-, Tunnel- und Minenventilationsanlagen usw.
- Für Kupolöfen, Schmiedefeuer, Gasgeneratoren, Gas- und Ölbrenner, Tiegelöfen usw.

Serienausführungen in allen Größen ab Lager lieferbar.

73 585

Saugzugventilator  
für eine Kesselanlage.  
 $Q = 70 \text{ m}^3/\text{s}$ ;  $p = 278 \text{ mm WS}$

Gebrüder Sulzer, Aktiengesellschaft,  
Winterthur / Schweiz

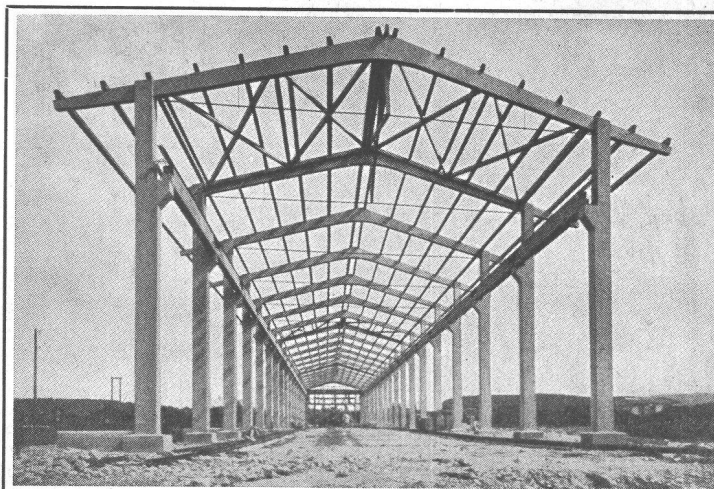

# Vobag

AG. für vorgespannten Beton  
und Zementwarenfabrik

Spezialfirma für hochwertige Betonwaren  
für alle Zwecke

**Adliswil-Zürich - Tel. 91 68 44**

Lagerhalle von 100 m Länge. Säulen, Dachbinder und  
Windverbände aus vorfabrizierten Betonelementen

## Vorbildliche Helfer für wirtschaftliches Bauen

sind seit bald 40 Jahren die

### TRICOSAL-PRODUKTE

frei von Chloriden

Betonverflüssiger	ACTIVAL GRÜNAU
Mischöl	TRICOSAL - L P V
Zusatzmittel für Einpressmörtel für Spannbetonkanäle	TRICOSAL H 181
Dichtungsmittel	TRICOSAL-P (Pulver) TRICOSAL ND (flüssig) RAPID 1 (Pasta)
Schnelldichtungs- mittel	TRICOSAL S III TRICOSAL S I RAPID 2-4
Verzögerer	TRICOSAL V Z

**Ab-perlan** wasserabweisend farblos  
Silikon-Dauerschutz für Fassaden etc.

### FUGEN-BÄNDER 11-50 cm

besandet und unbesandet in PVC  
230-370% Bruchdehnung

**CHEMISCH-BAUTECH. PRODUKTE TURGI**  
Büro Basel, Telephon (061) 23 10 32, Hans Hirf, dipl. Architekt

Vertrieb: **OSK. DOLDER, ZÜRICH**, Tel. (051) 24 44 24  
Lager in Zürich und Basel

## Für Abzugsprobleme, hier die Ideallösung: WOODS-Dach-Ventilatoren

Ein guter Tip  
für den Fachmann:

WOODS-Dachventilatoren sind  
bei Industriebauten in sehr vielen  
Fällen die einfachste und güt-  
tigste Ventilationsart. Hohe Lei-  
stungsfähigkeit, absolute Be-  
triebssicherheit **ohne den Ein-  
bau von kostspieligen Luft-  
kanälen.**

Weitere Vorzüge:  
**Preiswürdig, keine grossen  
Montagespesen**  
Type bis 48000 m<sup>3</sup>/h Förder-  
leistung

Leistung mit Regulator ab-  
stufbar  
**Absolut ruhiger Motorengang**

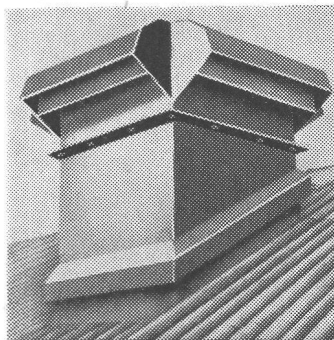

**Formschöne, wetterfeste Aus-  
führung für Flach-, Schräg- und  
Giebel-Aufbau:**

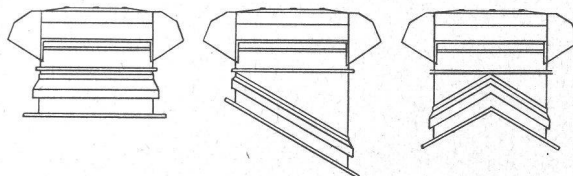

Verlangen Sie heute noch Prospekte und ausführliche Offerte über  
WOODS-Dach-Ventilatoren ... Qualitätsprodukte der grössten Ven-  
tilatoren-Fabrik Europas.

**A. WIDMER AG, ZÜRICH 1** Talacker 35  
Tel. (051) 23 03 11

52 a

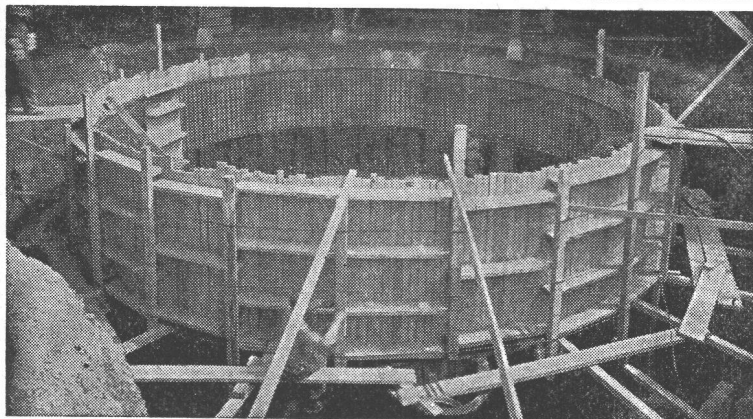

Befontank von 250 000 l im Bau

## TBA-Betontankanlagen

zur Lagerung von Heizöl, Dieselöl etc.

Die zuverlässigen, betriebs- und korrosionssicheren  
TBA-Stahlbetonbehälter können in jeder Form und  
Grösse erstellt werden. Kellereinbautanks.

### TANKBAU AG, ZÜRICH

Minervastrasse 126, Telephon (051) 34 46 42