

Objektyp: **Advertising**

Zeitschrift: **Schweizerische Bauzeitung**

Band (Jahr): **78 (1960)**

Heft 47

PDF erstellt am: **12.07.2024**

Nutzungsbedingungen

Die ETH-Bibliothek ist Anbieterin der digitalisierten Zeitschriften. Sie besitzt keine Urheberrechte an den Inhalten der Zeitschriften. Die Rechte liegen in der Regel bei den Herausgebern.

Die auf der Plattform e-periodica veröffentlichten Dokumente stehen für nicht-kommerzielle Zwecke in Lehre und Forschung sowie für die private Nutzung frei zur Verfügung. Einzelne Dateien oder Ausdrucke aus diesem Angebot können zusammen mit diesen Nutzungsbedingungen und den korrekten Herkunftsbezeichnungen weitergegeben werden.

Das Veröffentlichen von Bildern in Print- und Online-Publikationen ist nur mit vorheriger Genehmigung der Rechteinhaber erlaubt. Die systematische Speicherung von Teilen des elektronischen Angebots auf anderen Servern bedarf ebenfalls des schriftlichen Einverständnisses der Rechteinhaber.

Haftungsausschluss

Alle Angaben erfolgen ohne Gewähr für Vollständigkeit oder Richtigkeit. Es wird keine Haftung übernommen für Schäden durch die Verwendung von Informationen aus diesem Online-Angebot oder durch das Fehlen von Informationen. Dies gilt auch für Inhalte Dritter, die über dieses Angebot zugänglich sind.

SCHWEIZERISCHE BAUZEITUNG

WOCHENSCHRIFT FÜR ARCHITEKTUR / INGENIEURWESEN / MASCHINENTECHNIK

REVUE POLYTECHNIQUE SUISSE

ORGAN DES S. I. A. SCHWEIZERISCHER INGENIEUR- UND ARCHITEKTEN-VEREIN
UND DER G. E. P. GESELLSCHAFT EHEMAL. STUDIERENDER DER EIDG. TECHN. HOCHSCHULE
GEGRÜNDET 1883 VON ING. A. WALDNER / HERAUSGEGEBEN VON ING. W. JEGHER

Fenster

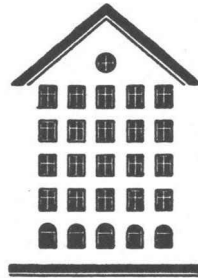

Kiefer Zürich

Geleisebau

Strassenbau

Tiefbau

Industrieböden

WALO

WALO

Bauunternehmung Walo Bertschinger AG

Verlag

W. Jegher & A. Ostertag, Dianastrasse 5,
Zürich / Tel. 23 45 07 / Postcheck VIII 6110
Bürozeiten: Montag bis Freitag 7—12 Uhr
und 13.45—17.30 Uhr. Samstags geschlossen.

Postadresse:

Schweiz. Bauzeitung, Postfach Zürich 39

Bezugspreise

Einzelheft Fr. 1.65 — Abonnements:

	12 Monate	6 Monate	3 Monate
Schweiz	66.—	33.—	16.50
Ausland	72.—	36.—	18.—

Für Mitglieder des S. I. A., der GEP und des Schweiz. Technischen Verbandes sowie für Studierende der ETH, der EPUL und Schweiz. staatl. Technischer Mittelschulen ermässigte Preiskategorien nach Tarif.

Anzeigenverwaltung

Mosse-Annoncen AG., Zürich, Limmat-
quai 94 / Tel. 32 68 17 / Postcheck VIII 1027

INHALT

Grundlagen der dreidimensionalen Photoelastizität. Von <i>W. Schumann</i>	755*
Vorprojekt zum Stadtspital II in Zürich	762*
Die Radialmaschine. Von <i>W. Traupel</i>	768

Mitteilungen

Elektrische Energie als industrieller Kostenfaktor. Neues elektronisches Rechenzentrum in Zürich	769
Betonplatten für Platzbeläge. Uebersetzungsbüro für Texte in osteuropäischen Sprachen. Persönliches	770*

Buchbesprechungen

Stahlbeton-Tabellen, von <i>K. Hofacker</i> . Bauverlag-Katalog 1961. Schalungsdruck beim Betonieren, von <i>O. Graf</i> und <i>F. Kaufmann</i> . Versuche mit Innenrüttlern und Rütteltischen, von <i>K. Walz</i> , <i>H. Schöffler</i> und <i>J. Strey</i> . Der Freileitungsbau, von <i>H. Rieger</i>	770
Geologie, Mineralogie und Lagerstättenlehre, von <i>P. Kukuk</i> . Neuerscheinungen	771

Nekrologe

E. Abt. A. Hottinger	771
----------------------	-----

Wettbewerbe

Schulhaus mit Turnhalle in Oberurnen. Schulhausanlagen in Zürich-Witikon. Schweizerische Landesausstellung 1964	771
Sekundarschulhaus in Frutigen. Aarg. Technikum Brugg-Windisch	772

Mitteilungen aus der G. E. P.

Generalversammlung der Vereinigung Ehemaliger Chemiestudierender an der ETH	772
---	-----

Ankündigungen

Schweizerischer Rhone-Rhein-Schiffahrts-Verband. Die Keramische Fachschule Bern. Vortragskalender	772
---	-----

KAELBLE

FÜR ERDBEWEGUNGSMASCHINEN!

Pneu-Ladeschaufel SL 1450
1000/1400 I, 85 PS

Raupen-Ladeschaufel LR 410
1100/1400 I, 85 PS



Planierraupen

PR 660 160 PS
PR 660 T 200 PS
PR 800 HT 270 PS



Hinterkipper, Zweiachser

K 680 SE Nutzlast 10,5 t 180 PS
KV 21 E 6 Nutzlast 21 t 200 PS
KV 21 E 6 T Nutzlast 21 t 270 PS

Hinterkipper, Dreiachser

KDV 650 E, Nutzlast 11,8 t 150 PS
KDV 833 E, Nutzlast 22 t 240 PS
KDV 836 E, Nutzlast 30 t 300 PS



WHB

Alleinverkauf
für die Schweiz:

WALTER HÄCHLER, ING., BAUMASCHINEN

WETTINGEN AG

Telephon (056) 6 04 00

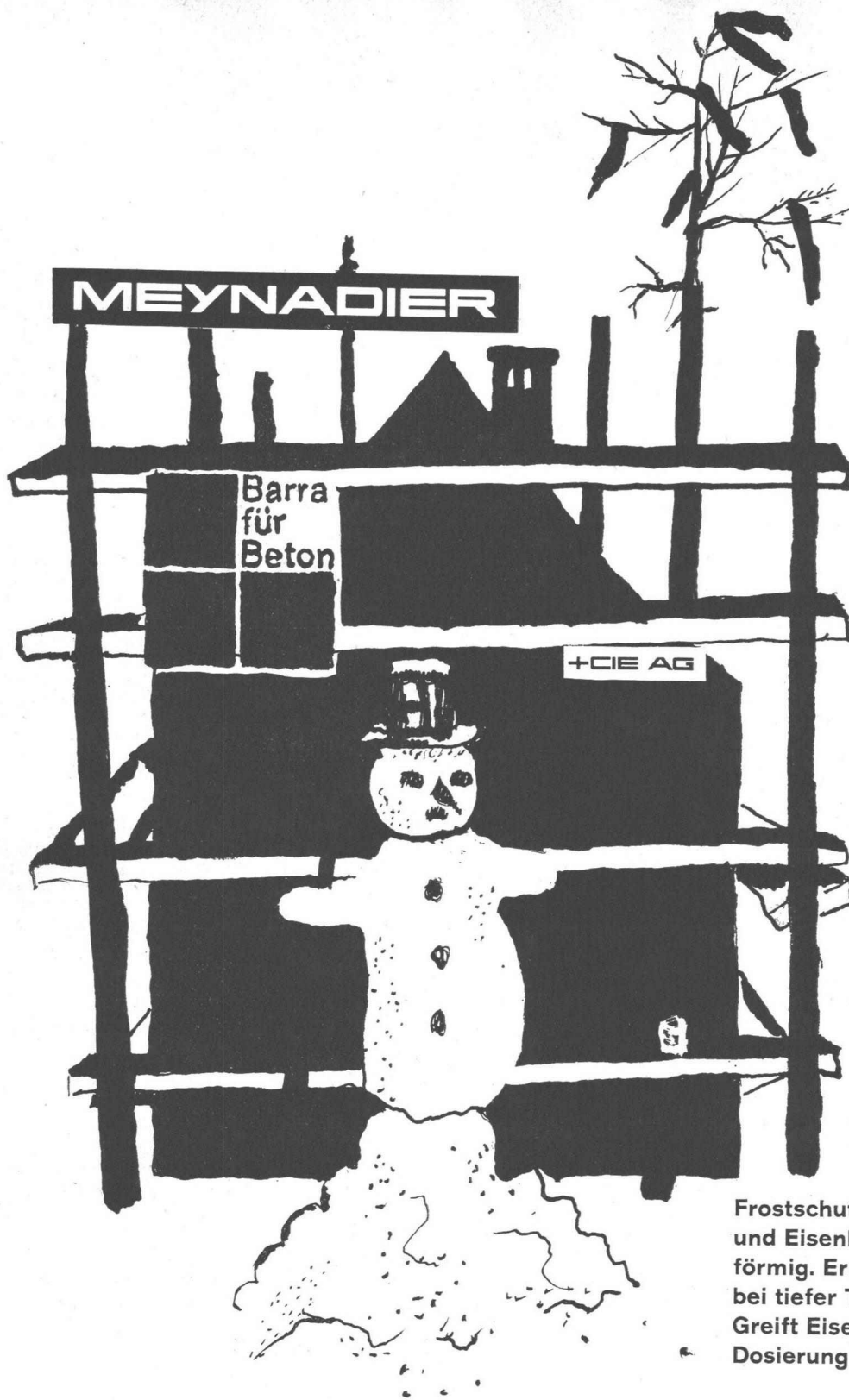

Frostschutzmittel für Beton
und Eisenbeton, pulver-
förmig. Ermöglicht Betonieren
bei tiefer Temperatur.
Greift Eisen nicht an. Feste
Dosierung: 3%.

OB NORD OB SÜD
OB WEST OB OST
BEI KÄLTE BAU MIT

BARRA-FROST

MAAG

Zahnradpumpen für alle Industrien

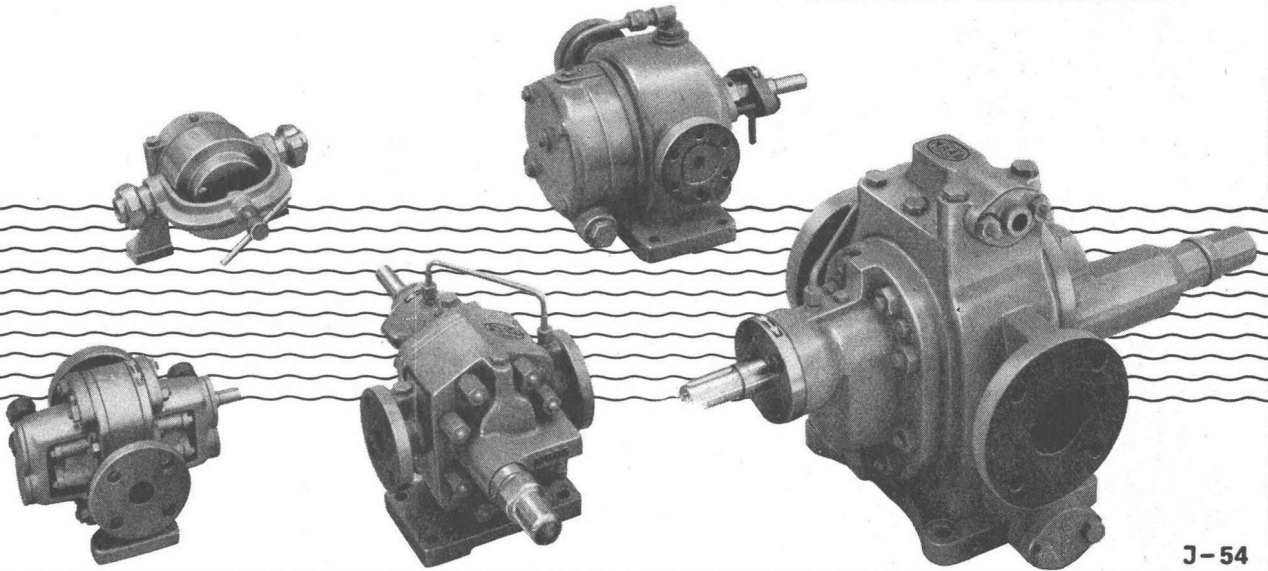

J-54

MAAG-ZAHNRÄDER A.-G. ZÜRICH



SchenkerStoren

Vitra-Flex

Die bewährte Store für Doppelverglasungs-
fenster

Beliebige Lamellenverstellung

Grosse Farbwahl

Zuverlässige Getriebebedienung

Storenfabrik

Emil Schenker AG., Schönenwerd

Telephon (064) 3 13 52

Filialen in: Basel, Bern, Genf, Lausanne, Lugano, Luzern, Solothurn, St. Gallen, Winterthur, Zürich

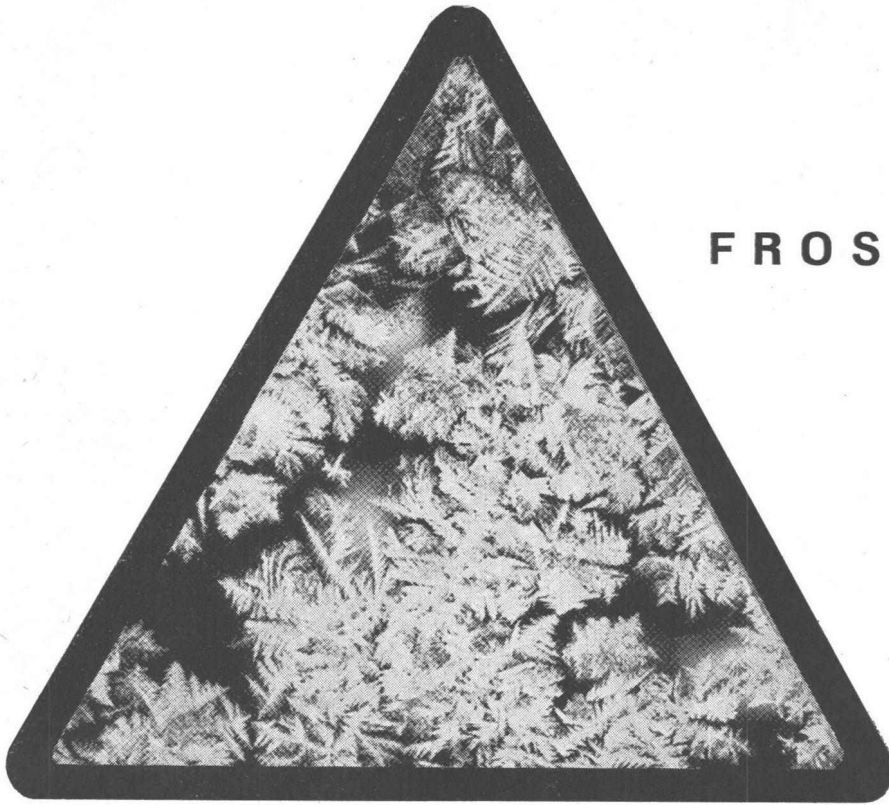

FROSTGEFAHR!

**Kein Unterbruch im Betonieren
mit dem chlorfreien Frostschutzmittel
für armierten Beton**

Friolite OC

Keine Gefährdung der Armierungseisen oder Verankerungen, sondern rostverhindernd. Gleichzeitig Verarbeitungserleichterung und Qualitätserhöhung. Pulverform. Feste Dosierung (3 % des Z-Gewichtes). Betonieren bis -5°C möglich; keine Zerstörung des Betons beim Durchgefrieren bei tieferen Temperaturen.



Kaspar Winkler+Co.

FABRIK FÜR CHEMISCHE BAUSTOFFE - ZÜRICH 48 - (051) 54 77 33
CHUR 2 59 60 - ST. GALLEN 22 77 41 - BERN 8 57 57 - LAUSANNE 23 28 13

WIRTSCHAFTLICHKEIT SICHERHEIT

mit ABLAUFLEITUNGEN SOMO-LKA aus Hart-PVC.
Die Rohre und Formstücke SOMO-LKA sind billiger
und schneller verlegt.
Absolute Wasserdichte dank den langbewährten
KLEBEMUFFEN.

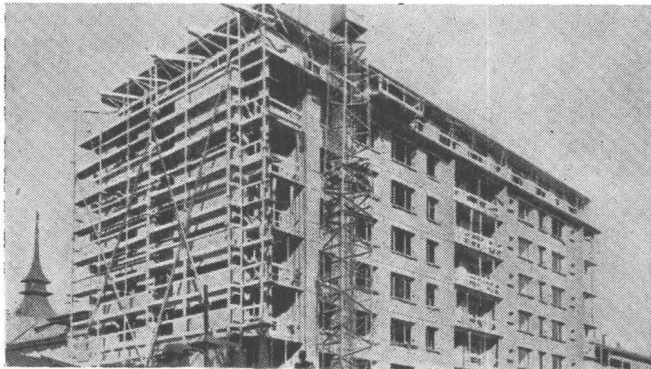

PLASTIC

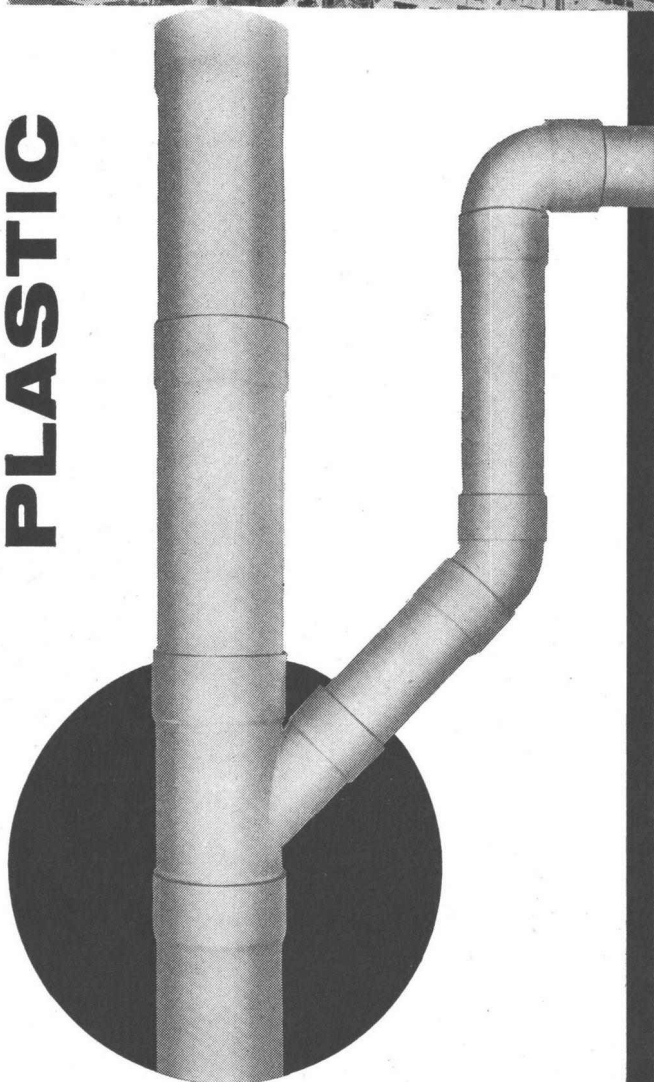

SOMO-LKA

SOMO STÉ POUR LES MÉTAUX OUVRÉS

Acacias - Genève
Tél. (022) 42 33 33

VGB

Der OBERBURG-Hochleistungskessel

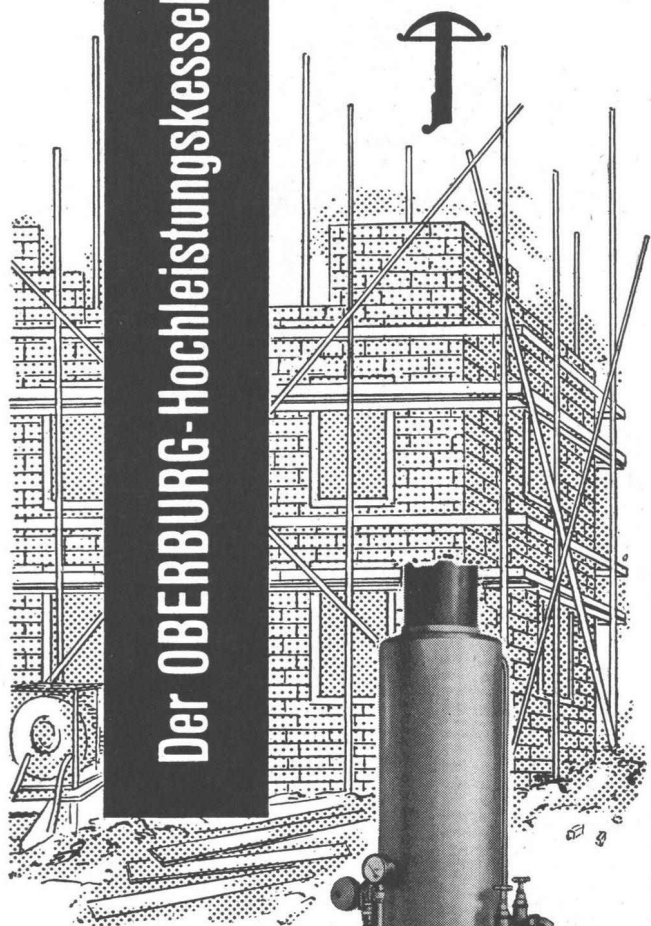

bietet als solider Mehrzweckkessel schweizerischer Herkunft für Winterarbeiten im Baugewerbe bei konkurrenzlosem Preis eine **maximale Leistung**.

Der **OBERBURG-Hochleistungskessel** hat in vielen hundert in- und ausländischen Betrieben höchste Anerkennung gefunden.

Technische Beratung und unverbindliche Probeverföhrung durch

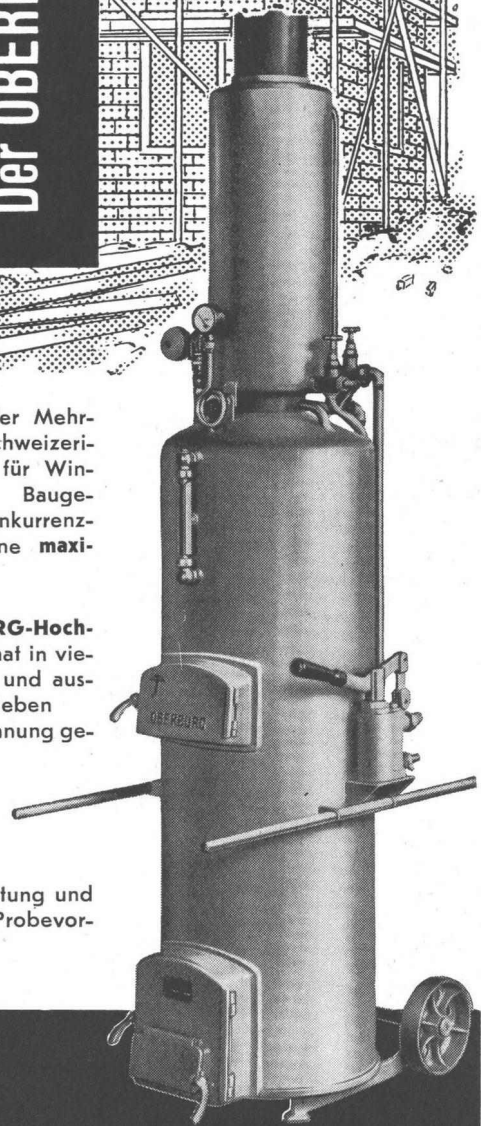

NOTTARIS & WAGNER

Eisengiesserei & Ofenfabrik Gegr. 1842
Oberburg-Burgdorf Telefon (034) 230 11

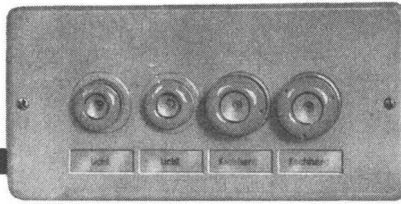

Kleinverteiler Type UPE
3 Grössen. 3-, 4- und 7-polig. 15 A,
250 V oder 25 A, 500 V

**Anschlussbereite Kleinverteilungen sparen
Montagestunden.**

Sie sind formschön und preisgünstig.

Gruppen-Sicherungselemente Type UG 3 Grössen, 2-, 4- und 6x25 A, 500 V

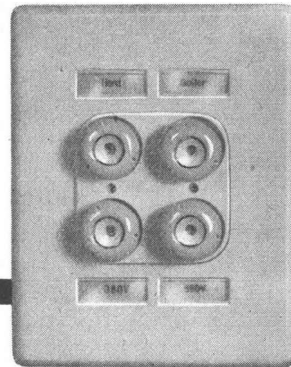

**Verlangen Sie unsere Sonderlisten. Sie enthalten alle gewünschten
Angaben.**

Type UG Kombination 6 x 25 A. 500 V, mit Schutz,
Schalter und Signallampe

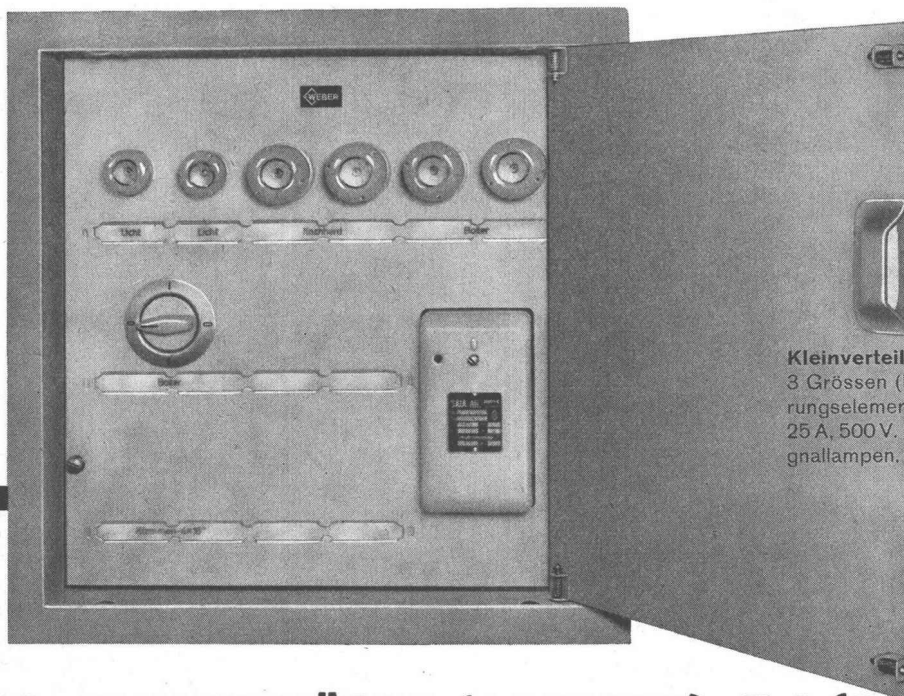
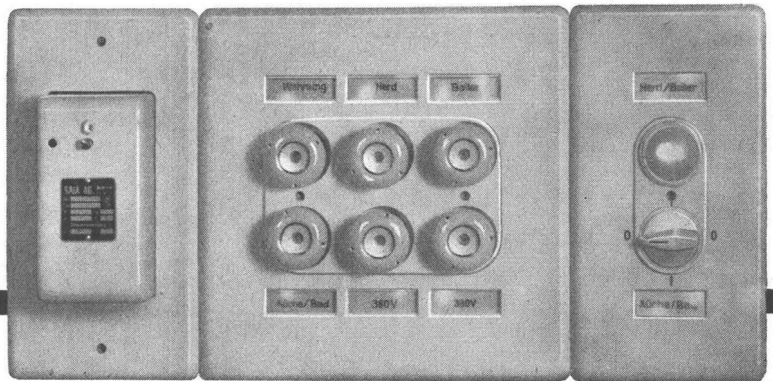

Kleinverteiler Type VG
3 Grössen (bis 18 Pole) für Sicherungselemente 15 A, 250 V oder 25 A, 500 V. Schützen, Schalter, Signallampen.

O. F. THALMANN, ZÜRICH

WEBER AG · EMMENBRÜCKE (SCHWEIZ) · Tel. (041) 5 22 44
Fabrik elektrotechnischer Artikel und Apparate

Die geringe Bauhöhe

ein wichtiger Vorteil von

STREBEL-*bicalor*

Seine vorteilhaften Abmessungen erfordern keine teuren baulichen Vorkehrungen.

Es sind **keine kostspieligen Heizraumvertiefungen** nötig.

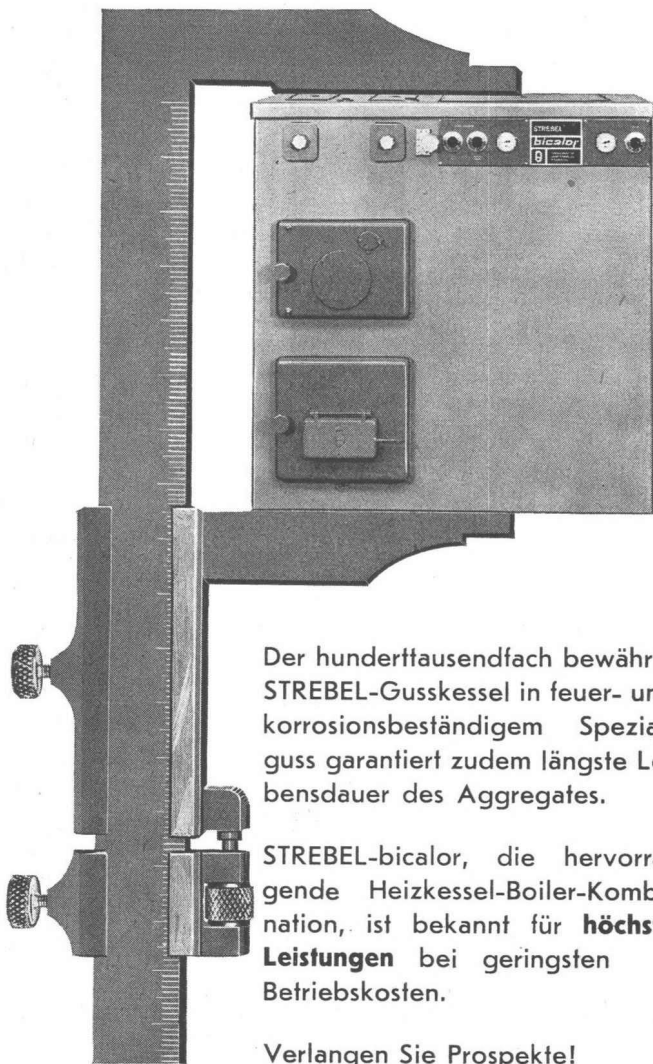

Der hunderttausendfach bewährte STREBEL-Gusskessel in feuer- und korrosionsbeständigem Spezialguss garantiert zudem längste Lebensdauer des Aggregates.

STREBEL-bicalor, die hervorragende Heizkessel-Boiler-Kombination, ist bekannt für **höchste Leistungen** bei geringsten Betriebskosten.

Verlangen Sie Prospekte!



STREBELWERK AG
ROTHRIST
TEL. 062 744 71

Am
schnellsten

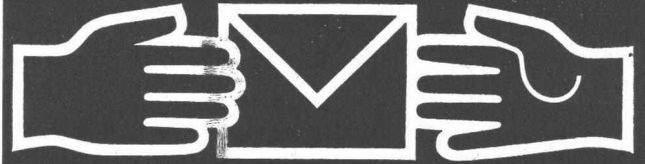

mit
Standard
Rohrpost-Anlagen

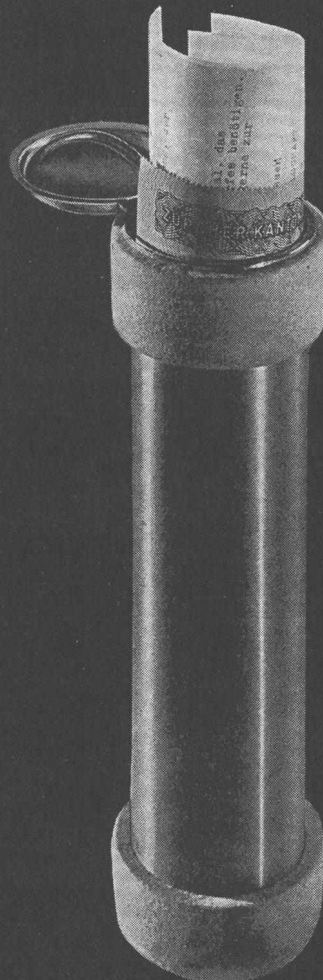

Standard Telephon und Radio AG.
Zürich, mit Zweigniederlassung in Bern

1706

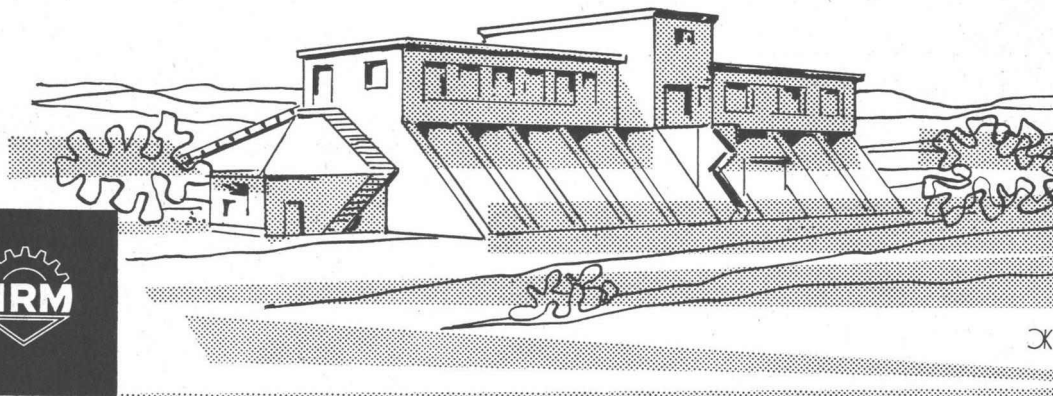
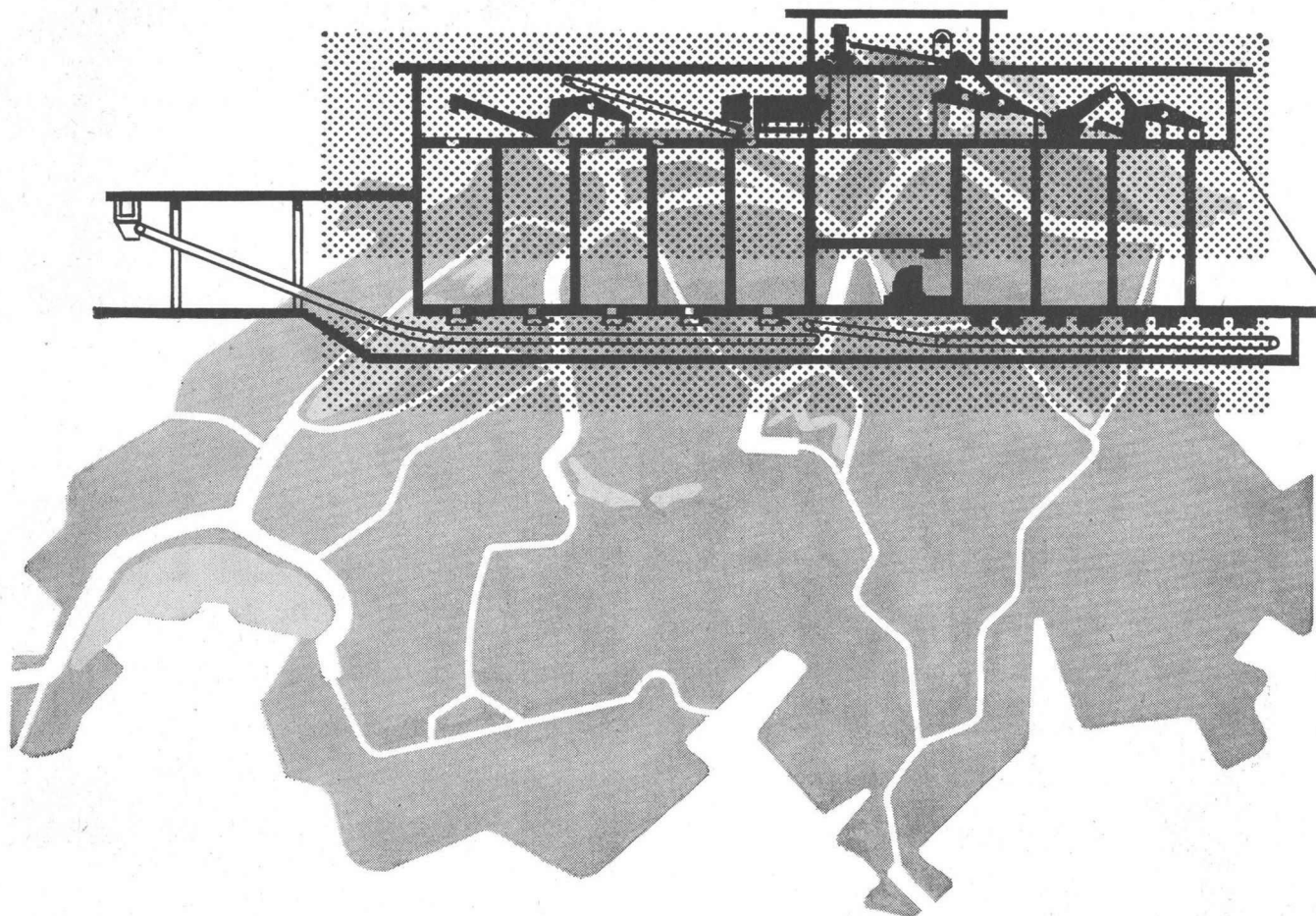

Mehr Rendite — dank rationeller Kiesaufbereitung

Der Bau des schweizerischen Nationalstrassennetzes wird in Zukunft an die Kiesaufbereitung noch vermehrte Anforderungen stellen. — Unsere Spezialisten gehen deshalb heute schon neue Wege. In engster Zusammenarbeit mit Ihnen und der Maschinenfabrik Trummer + Co. Frutigen lösen wir auch Ihre Probleme. Wir beraten — wir planen und wir bauen für Sie die rationellsten Kiesaufbereitungsanlagen.

Eine rechtzeitige Anfrage bei uns ist Ihr Vorteil und wir unterbreiten Ihnen eine individuelle und zeitgemässe Lösung der Kiesaufbereitung.

Generalvertretung der TMF-Produkte für ganz Europa

Ulrich Rohrer-Marti AG, Baumaschinen, Zollikofen/Be

Telefon (031) 65 03 71

Mitglied des Schweizerischen Baumaschinen Verbandes

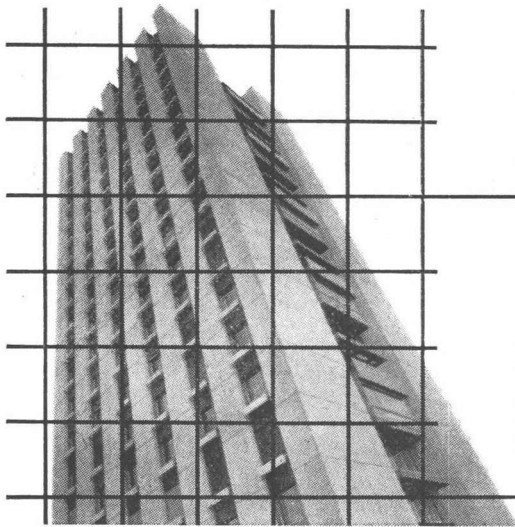

Für rationellen Hoch- und Tiefbau
 profilierte **PERFEKT** Stahldrahtnetze

Verlangen Sie Spezialkatalog mit Berechnungstabellen.

EMIL HITZ

Fabrik für Drahtgeflechte
 Zürich 3/45 Grubenstrasse 29 Telephone 051-33 25 50
 Zweigbetrieb Basel
 Obere Rebgasse 40 Telephone 061-32 45 92

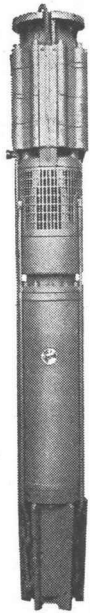

Das Problem der Grundwasser-
 förderung für den zivilen-, land- und
 hauswirtschaftlichen, sowie den
 industriellen Bedarf wird am
 einfachsten gelöst mit den seit
 vielen Jahren in allen Erdteilen
 bewährten

**ATURIA-
 Unterwasser-
 pumpen**

Förderleistungen 10/18000 l/min
 Förderhöhen 1-300 m
 Kein Unterhalt
 Geringe Installationskosten
 Zehntausende im Betrieb
 Patentierter Unterwassermotor

Spezialkonstruktion für
 Schmutzwasserförderung aus
 Baugruben.

SOPOMPAT AG, BERN

Effingerstrasse 37 — Telephone (031) 2 85 88

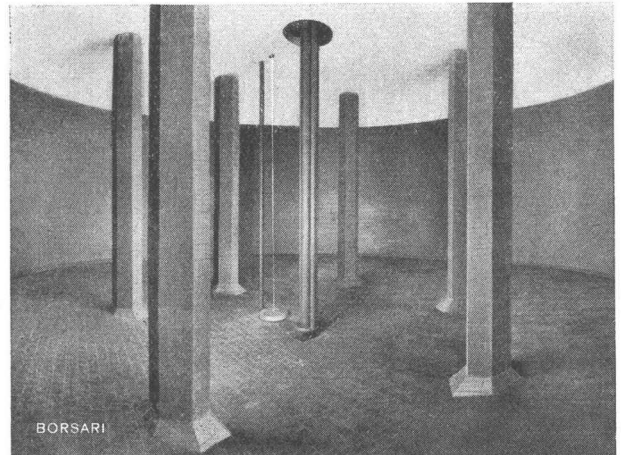

Flughafen-Immobilien-gesellschaft Zürich-Kloten
 4 Tanks, total 2 800 000 Liter Heizöl

**BORSARI
 HEIZÖL- u. BENZIN-TANKS**

aus Eisenbeton mit Plattenauskleidung
 für jeden Bedarf 50 Jahre Erfahrung

Erstklassige Referenzen

Keine Korrosion

Kein Unterhalt

BORSARI & CO., Zollikon - Zürich

Telephone (051) 24 96 18

Gegründet 1873



Vobag

**AG. für vorgespannten Beton
 und Zementwarenfabrik**

Spezialfirma für hochwertige Betonwaren
 für alle Zwecke

Adliswil-Zürich Tel. (051) 91 68 44

Lagerhalle von 100 m Länge. Säulen, Dachbinder und
 Windverbände aus vorfabrizierten Betonelementen



Tettovinyl®

Neu!

Eine PVC-Wellplatte aus Giubiasco

Nun ist sie da, die neue Wellplatte TETTOVINYL, hergestellt auf Basis von Hart-Polyvinylchlorid (PVC).

TETTOVINYL lässt sich schneiden, nageln, sägen, bohren und sogar schweißen. TETTOVINYL ist porenfrei und bleibt daher sauber und lichtdurchlässig. TETTOVINYL ist nicht nur eine robuste und unverwüsthliche Platte, sondern auch ein preislich äusserst günstiges Material (opak Fr. 19.- pro m²; lichtdurchlässig Fr. 20.- pro m²), das sich in der Praxis in Hitze und Kälte seit Jahren bewährt hat.

Ausser den herkömmlichen Wellenbahnen bringt Giubiasco ein neues Profil «grec» auf den Markt. TETTOVINYL ist lichtdurchlässig oder opak in je fünf Farben und drei Profilierungen erhältlich; es ist korrosionsfrei, wetterbeständig und schwer entflammbar. TETTOVINYL eignet sich für Gewölbendächer von Industriehallen, für Sheddächer auf Industriebauten, für Trennwände, Tramwartehallen, Auto- und Velo-Unterstände, für Balkonverkleidungen, Sonnendächer und vieles mehr.

Bombierte Dächer können durch Kabelzug ohne Verschraubung montiert werden.

TETTOVINYL ist zu besichtigen: Baumusterzentrale Zürich, Baumesse Bern, Exposition de la construction Lausanne.

Nähere Auskünfte durch den Beratungsdienst der Linoleum AG., Giubiasco, Tel. 092 / 5 12 71
Zürich, Tel. 051 / 25 02 22



Individuelle Projektierung

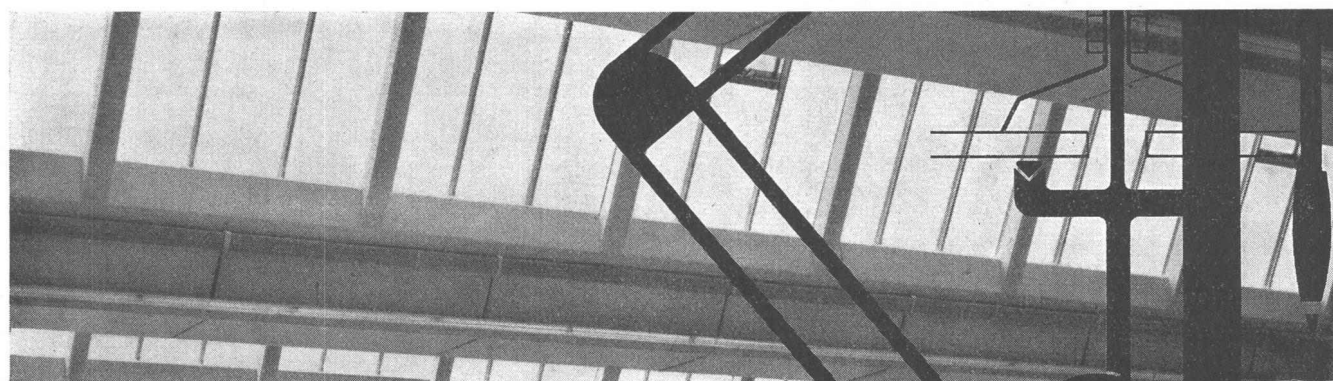

Unser technisches Büro bereitet jede Aufgabe – ob gross oder klein – sorgfältig vor, deren Ausführung erfahrenen, langjährigen Fachkräften anvertraut wird.

JAKOB **SCHERRER** SÖHNE

Glasdachbau – unsere Spezialität seit 1907

Allmendstrasse 7 Zürich 2/59 Tel. 051/25 79 80

WEY

Bautenschutzmittel Baukunststoffe

Aus unserem Verkaufsprogramm

WEY-Fugenbänder werden seit 17 Jahren für wasserdichte Dilatationsfugen mit bestem Erfolg verwendet. Lieferbar in Breiten von 12 bis 50 cm.



WEY - Baustoff - Chemie AG · Zürich 6/57 · Streitholzstrasse 7 · Tel. 051/28 2191

KISSLING

Motorgetriebe

weit über
die Schweiz hinaus
bekannt

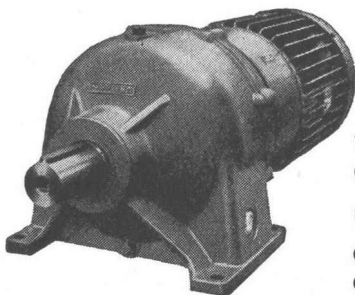

**Wir lösen jedes
Getriebeproblem**

Unsere Getriebe sind:

- formschön
- niedrig im Preis
- rasch lieferbar
Normaldrehzahlen ab
Lager.

Stirnradgetriebe bis 200 PS, Planetengetriebe bis 150 PS, Trommel- u. Schneckengetriebe bis 25 PS, stufenlose Getriebe bis 8 PS, Spezialgetriebe

**L. Kissling + Co Maschinenfabrik
Zürich-Seebach**
Telefon 051/466400

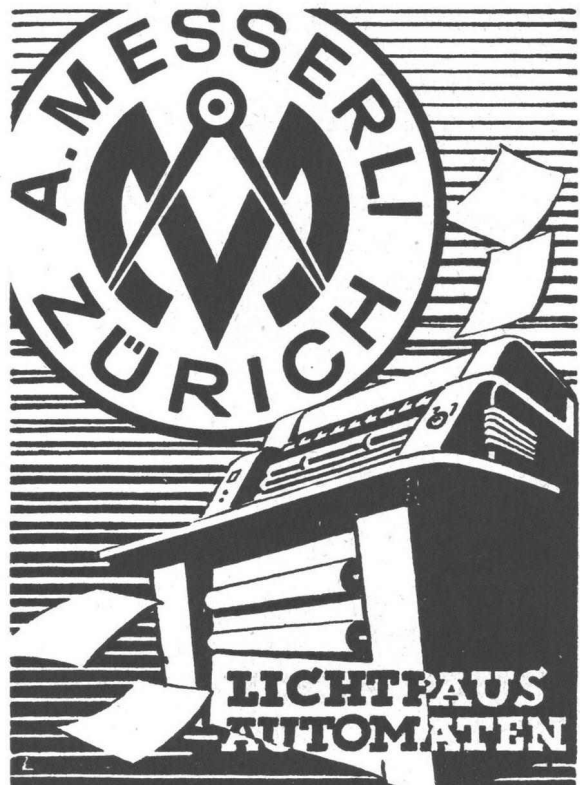

A. MESSERLI · ZÜRICH 2

Fabrik technischer Papiere

Lavaterstrasse 61

Telephon (051) 27 12 33

Aufzüge- und
Elektromotorenfabrik
Schindler & Cie. AG
Ebikon / Luzern

In
hohen
Häusern
fahren
schnelle
Schindler
Lifts



Esso Propangas — das flüssige Gas

aus der Flasche

- Höchste Heizkraft!
- Liefert bei jeder Temperatur
- eine leicht regulierbare Flamme!
- Ist wirtschaftlicher!

Leicht transportierbar, unabhängig von teuren Zu-
leitungen, Pumpen und Motoren.



PROPANGAS

der ideale Wärmelieferant für industrielle
und gewerbliche Zwecke!



Prompte und zuverlässige Belie-
ferung in handlichen, soliden Stahl-
flaschen durch unsere Esso
Gas-Depositäre oder direkt durch

ESSO STANDARD SWITZERLAND
Uraniastrasse 40 - Zürich
Tel. (051) 23 97 34

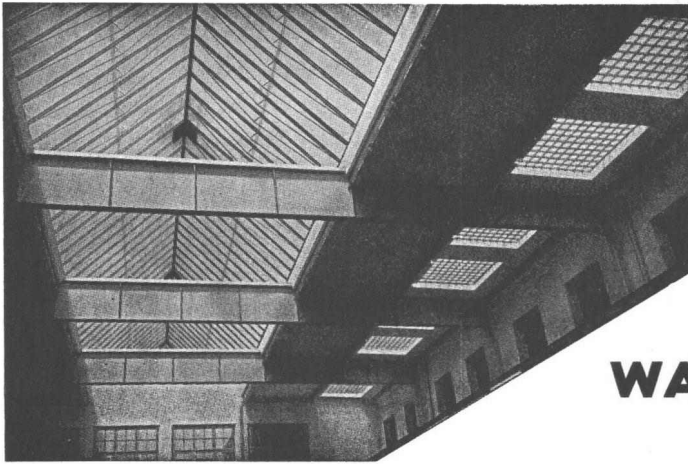

Kittlose

Glasdächer

Glasbeton-Oberlichter, begehbare und befahrbar

Glasbaustein-Wände

WALTHER & MÜLLER * BERN

Telephon (031) 2 49 12

Baue schnell und gut ...

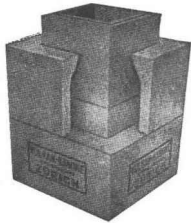

Kamine

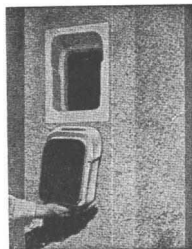

Russtüren

Vulkan-Baustoffe

SPRING + SÖHNE

ZÜRICH UND DIETIKON

Telephon (051) 52 51 55



Schalungssteine



Zwischenwandsteine

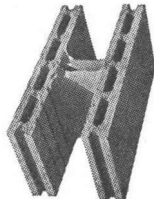

leeriersteine

... baue mit SPRING-Steinen

RENOLD-ANTRIEBE

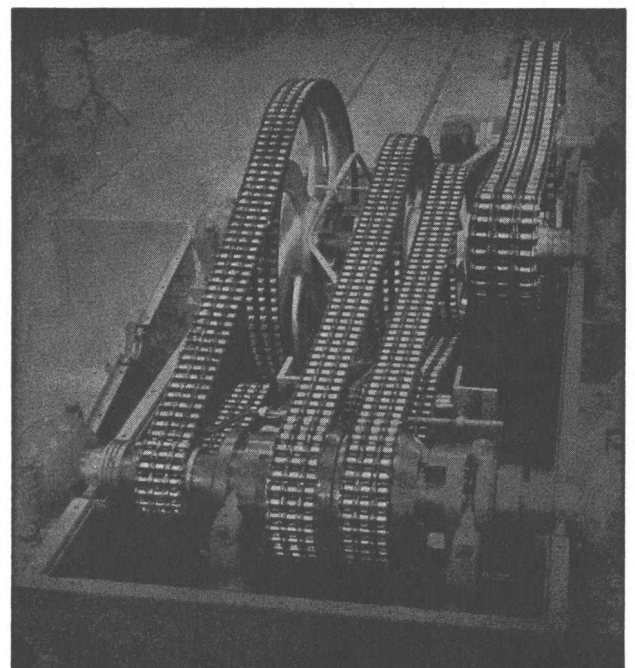

längste Lebensdauer
für störungsfreien Betrieb
ruhigen Lauf

kurze Achsdistanzen
kleinste Breiten
hoher Wirkungsgrad

Ab Lager:

W. EMIL KUNZ * ZÜRICH 27

Gotthardstrasse 21 — Telephon (051) 27 30 57

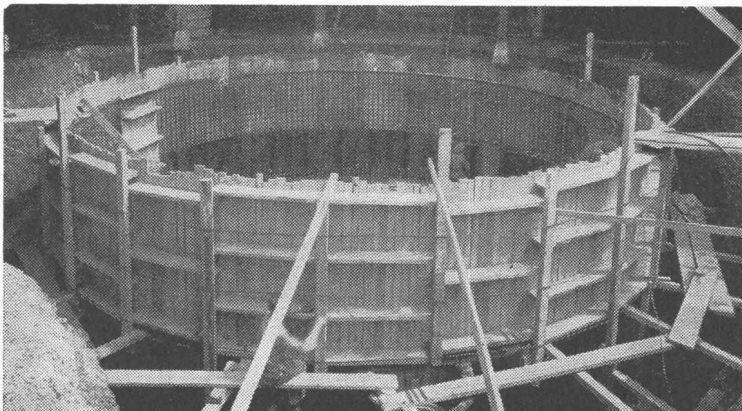

Betontank von 250 000 l im Bau

TBA-Betontankanlagen

zur Lagerung von Heizöl, Dieselöl usw.

Die zuverlässigen, betriebs- und korrosionssicheren TBA-Stahlbetonbehälter können in jeder Form und Grösse erstellt werden. Kellereinbautanks.

TANKBAU AG, ZÜRICH

Badenerstrasse 681 Telephon (051) 54 56 54

Schweisskonstruktionen in allen wünschbaren Formen aus fi Rista-Rippenstahl mit seinen bekannten Vorzügen für die Armierung von Beton-Normteilen

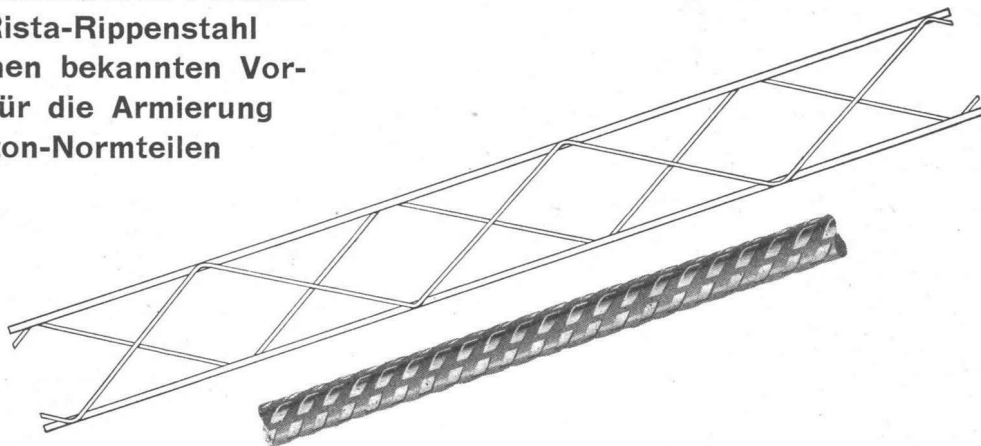

- Rippenstahl

Beratung durch unsere Fachleute

**Drahtwerke
Fischer & Co.
Reinach AG**

Telephon (064) 6 15 55

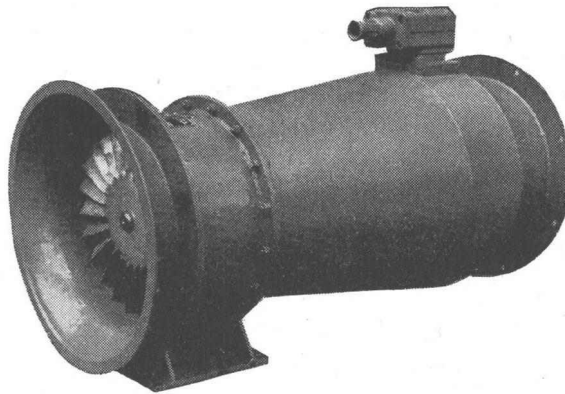

Luwa-Axialventilator für Stollenbelüftung
2900 U/min, Leistung an der Welle 1,35 bis
13 kW, je nach Fördermenge und Druck

**Technisch richtig
geplante Stollenbelüftung
senkt Betriebskosten**

Weil Ventilationskosten während der ganzen Bauzeit auflaufen und erhebliche Beträge erreichen, ist es wichtig, Belüftungsprobleme im Stollenbau optimal zu lösen.

Um unseren Kunden wirklich zu dienen, arbeiten wir individuell für jeden Fall das wirtschaftlichste Projekt aus. Legen Sie uns Ihre Probleme vor, unsere Fachingenieure stellen Ihnen gerne ihre reiche Erfahrung zur Verfügung.

Luwa AG Zürich 47

Anemonenstrasse 40, Telefon 051 / 52 13 00
Paris, Frankfurt am Main, Barcelona, Sao Paulo, Charlotte USA

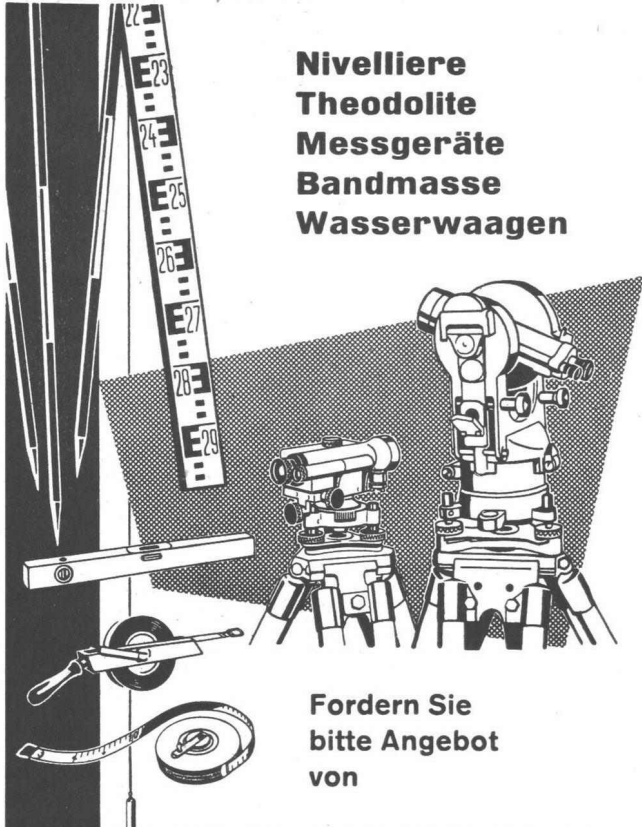

**Nivelliere
Theodolite
Messgeräte
Bandmasse
Wasserwaagen**

Fordern Sie
bitte Angebot
von

GRAB & WILDI AG
URDORF und ZÜRICH

WALLISELEN-ZH
TEL. 051/933232

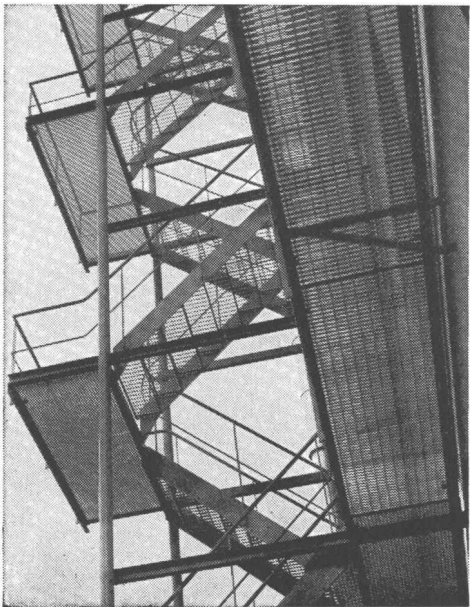

SIEGFRIED KELLER AG

Treppenstufen und Podeste
Begeh- und befahrbare Roste
Abdeckungen

Sämtliche Gitterrostkonstruktionen
System WEMA



**Der neue FIX-3
Schalungsträger**

mit dem Keilverschluss und abklappbarer
Brücke. Gitter vom Balkenteil unabhängig;
dadurch müheloses Ein- und Ausschalen.

FIXTRÄGER AG
LAUFENBURG

Telephon 064/73521

LUFTSCHUTZ-TÜREN A+L 203-2
LUFTSCHUTZ-DECKEL A+L 607-2

Unser Modell hat die an
leichte Schutzraumtüren
($P=2000 \text{ kg/m}^2$) gestellten
Anforderungen erfüllt

Lauf Sprengprüfungen
Untersuchungsbericht
EMPA Nr. 26937/3
vom 27. Jan. 1958

**Für innern und äussern
Anschlag OHNE
Querbalken**

Einfache Montage

Normgrössen
Spezialgrössen für Türen
bis maximal 1—2 m

Vorteilhafte Preislage



System DANGEL

Alleinvertrieb
der Beschläge
BARTH & CO.
Schützengasse 31
Zürich 1



DANGEL & Co ZÜRICH 2
Mutschellenstrasse 152
Telephon (051) 45 22 22