

Zeitschrift: Schweizerische Bauzeitung
Band: 81 (1963)
Heft: 20: SIA Schweizerischer Ingenieur- und Architektenverein: 68.
Generalversammlung 17. bis 19. Mai 1963 Genf

Werbung

Nutzungsbedingungen

Die ETH-Bibliothek ist die Anbieterin der digitalisierten Zeitschriften. Sie besitzt keine Urheberrechte an den Zeitschriften und ist nicht verantwortlich für deren Inhalte. Die Rechte liegen in der Regel bei den Herausgebern beziehungsweise den externen Rechteinhabern. [Siehe Rechtliche Hinweise.](#)

Conditions d'utilisation

L'ETH Library est le fournisseur des revues numérisées. Elle ne détient aucun droit d'auteur sur les revues et n'est pas responsable de leur contenu. En règle générale, les droits sont détenus par les éditeurs ou les détenteurs de droits externes. [Voir Informations légales.](#)

Terms of use

The ETH Library is the provider of the digitised journals. It does not own any copyrights to the journals and is not responsible for their content. The rights usually lie with the publishers or the external rights holders. [See Legal notice.](#)

Download PDF: 15.10.2024

ETH-Bibliothek Zürich, E-Periodica, <https://www.e-periodica.ch>

Durchführungs- oder Futter- Rohre

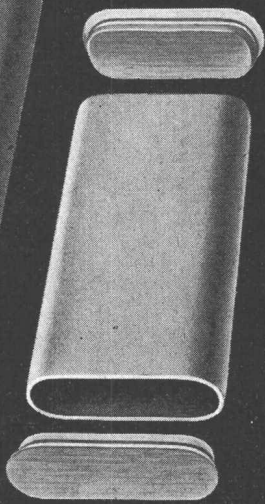
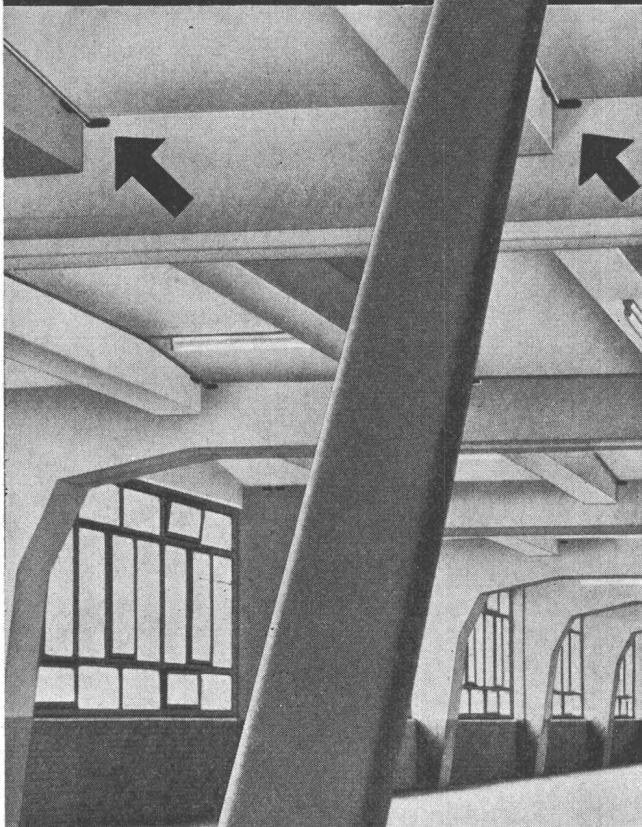

Hermann Lanz AG
Murgenthal Tel. 063 3 43 41

DEMAG HEBEZEUGE UND FÖRDERMITTEL

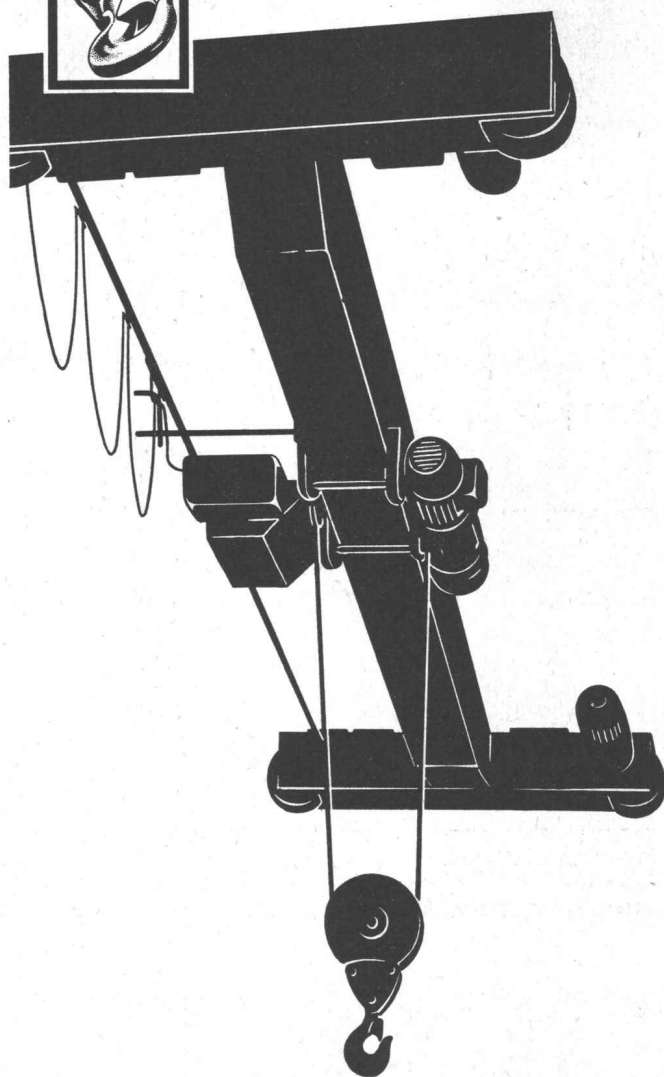

Krane »maßschneidern«?

Dieser formschöne Standardkran wird in Serie gebaut. Eine moderne Konstruktion bereitete einem alten Vorurteil ein Ende: Krane müssen heute nicht mehr „maßgeschneidert“ werden! Der DEMAG-STANDARDKRAN ist wegweisend für den Kranbau von morgen. Er bietet Ihnen bei günstigem Preis eine neuzeitliche Lösung Ihrer Transportprobleme. Er hat sich tausendfach bewährt. Hinter ihm steht die Erfahrung von Jahrzehnten. – Nutzen Sie diese Erfahrung! Beraten Sie sich mit unseren Spezialisten rechtzeitig. Sie sparen Zeit und Geld! Ihr Erfolg ist auch immer unser Erfolg!



Hans Fehr
Dietlikon-Zürich 051/933666

3

187

Produkte der weltbekannten **MOTOSACOCHE WERKE GENF**

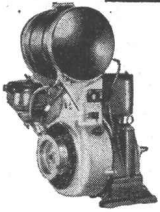

BENZIN- UND DIESELMOTOREN MAG

1 und 2 Zylinder, 4-Takt und 2-Takt, luftgekühlt, 2 bis 18 PS

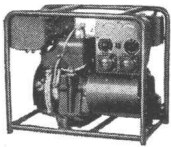

STROMERZEUGER-AGGREGATE MOTOWATT

mit Benzin- oder Dieselmotor, 1 bis 7 KVA, 220/380 V

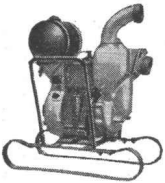

BAUPUMPEN

bis zu 1000 l/min Leistung, mit Benzin- oder Dieselmotor

MOTOSACOCHE bietet Schweizer Qualität, hohe Leistung und einen guten Kundendienst. Verlangen Sie unverbindlich Prospekte und Preise



MOTOSACOCHE SA Verkaufsbüro HORGEN-ZH Tel. 051/82 49 77

MOTOSACOCHE SA GENEVE



das
hochwertige
Spezialrohr

unarmiert; mit Doppelglocken- und Spitzmuffen. Baulänge 200 cm. Hohe Bruchfestigkeit, lange Lebensdauer; der spezielle Innenwand-

überzug ergibt wirksamen Schutz gegen mechanische Abnutzung und chemische Aggressivstoffe; dichte Oberfläche u. maximaler Abfluss.

Phlomax – Betonrohre

Bangerter Lyss

A. Bangerter & Cie A.G. Lyss/BE
Zementwaren- und Bausteinwerke
Tel. (032) 8 53 15

Für jeden Raum
den richtigen
Bodenbelag

plastofloor
domus

günstig im Preis,
ideal für Wohn-
und Siedlungsbauten

plastofloor
dynamic

der Bodenbelag
für höchste Ansprüche

plastofloor
silent

weich wie ein Teppich,
unempfindlich
wie ein Kunststoffbelag

Dätwyler AG

Altorf / Uri, Telefon 044 / 2 13 13
Abteilung Bodenbeläge

Equitherm

Vollautom. Heizungsregleinrichtungen

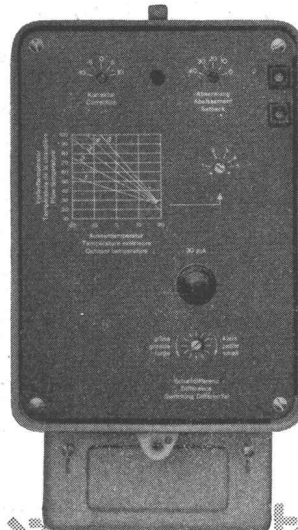

Der einfache Heizungsregler «**Equitherm Junior**», mit Transistorverstärker, wird vor allem in kleinen bis mittleren Heizanlagen verwendet

Zwei Ausführungen sind lieferbar:

Typ ERTO 1
als Zweipunkt-Regler in Ölf Feuerungsanlagen,

Typ ERTJ 1
als Zweilauf-Regler in Heizanlagen mit langsam laufendem Ventil

Katalog D2a

Mit Hilfe des übersichtlichen Zeigerdiagramms kann jede Equitherm-Anlage dem gewünschten Heizplan angepasst werden

Unsere Heizungsregler ermöglichen gleichmässige Raumtemperaturen und eine Reduktion der Brennstoffkosten um 15-20%

Im elektronischen, hochempfindlichen Heizungsregler «**Equitherm**» sind Schaltuhr und Wählschalter eingebaut. Die Einrichtung für Zweipunkt- oder stetige Regelung eignet sich für Heizanlagen jeder Grösse

Katalog D2a

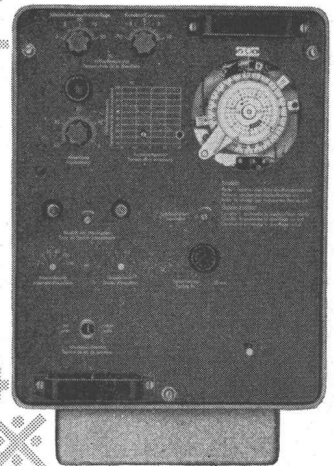

SAUTER

Fabrik elektrischer Apparate Basel/Schweiz

Technische Büros: Zürich Tel. (051) 24 16 98
Bern Tel. (031) 3 31 55
St. Gallen Tel. (071) 22 74 94
Genève Tel. (022) 24 42 48
Lausanne Tel. (021) 24 30 33

GC-Stahlskelette BGT-Holz / Metallfenster

unentbehrliche Elemente zeitgemäss gestalteter Hochhäuser

Geilinger & Co. Winterthur



HANOMAG

Gesundes Herz
und starkes
Rückgrat —



die Kennzeichen der HANOMAG-Fahrzeuge!
Der MARKANT ist der grösste Lastwagen der
HANOMAG-Frontlenker-Serie. Der starke, vernie-
tete Rahmen bildet das Fundament für alle
gewünschten Normal- und Spezialaufbauten. Der
Dieselmotor ist unverwüstlich und sparsam im
Verbrauch. Duo-Servo-Bremsen, Lenkradschal-
tung, Sperr- und Vollsynchron-Getriebe erleichtern
dem Fahrer die Arbeit. Sogar mit einer Nutzlast
von ca. 3200 kg lässt sich der MARKANT wie ein
PW fahren.

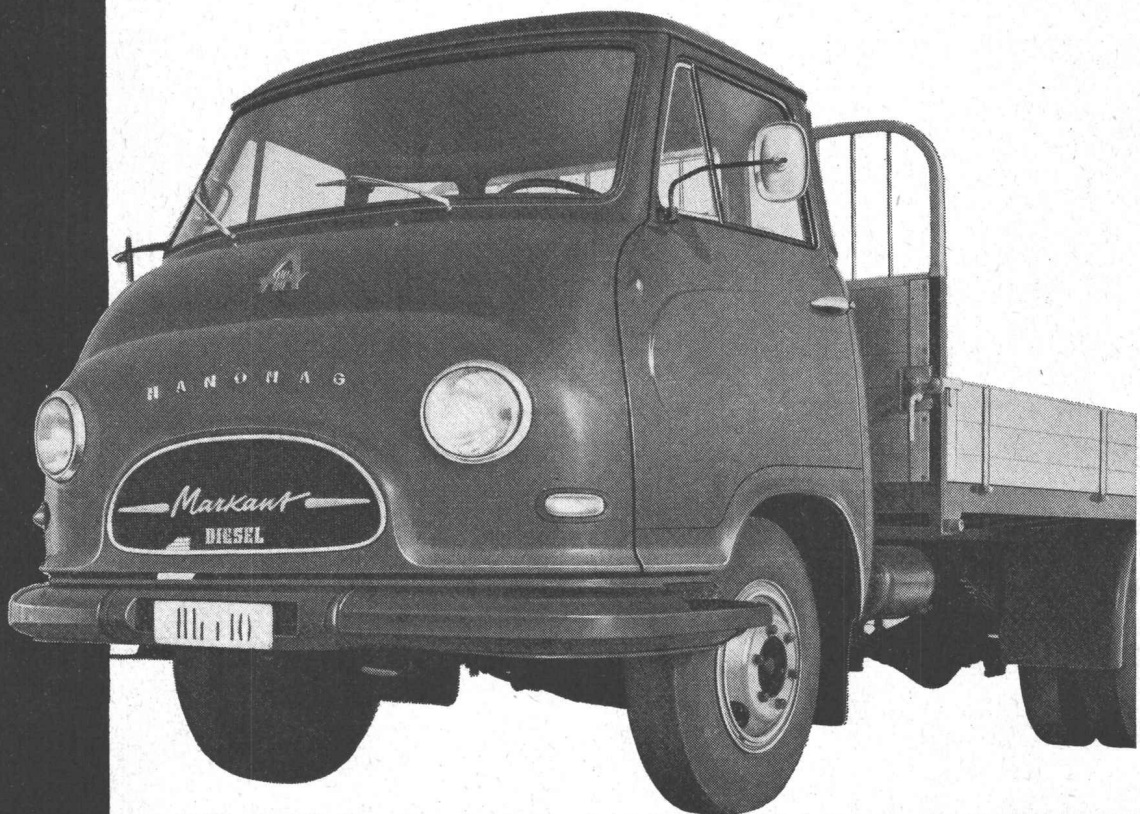

Generalvertretung für die Schweiz:

ALFAG

Ersatzteillager Service
und modernste Reparaturwerkstätte

Aktiengesellschaft für Fahrzeuge
Schlieren-Zürich Bernstrasse 33
Telegr. Manalfag Tel. 051/98 6161

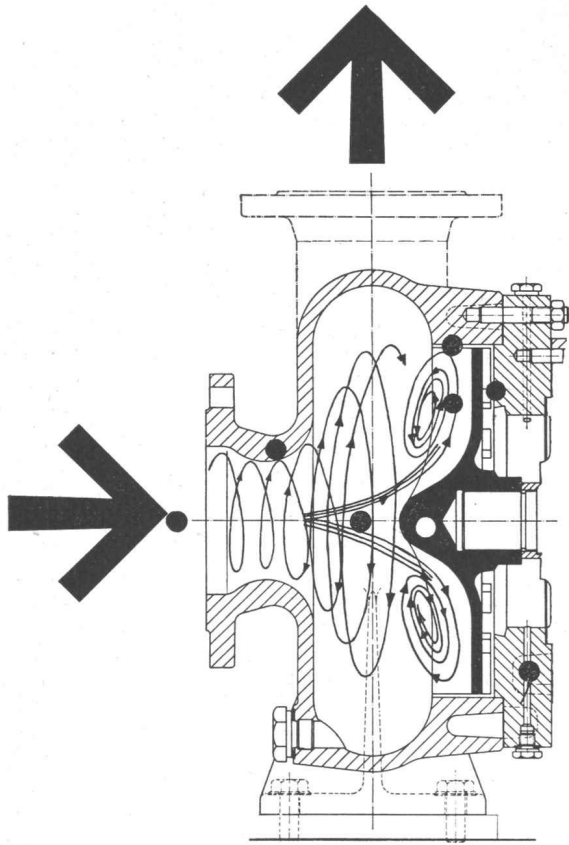

TURO-Pumpen

Für Abwässer (ohne Rechen), Schlämme, Rückstände, Massen, Pasten, Suspensionen, Flüssigkeiten mit hohem Feststoffanteil, Gemüse und sonstigen Aufschwemmungen in allen Industrien.

Wir beraten Sie gerne, bitte orientieren Sie uns über Ihr Förderproblem.



Emile Egger & Co. AG

Pumpenbau
und Maschinenfabrik

Cressier/NE

Tel. 038 / 7 72 17

tc

Verteiltableaux für Wohnungen

VORTEILHAFT EINFACH MODERN

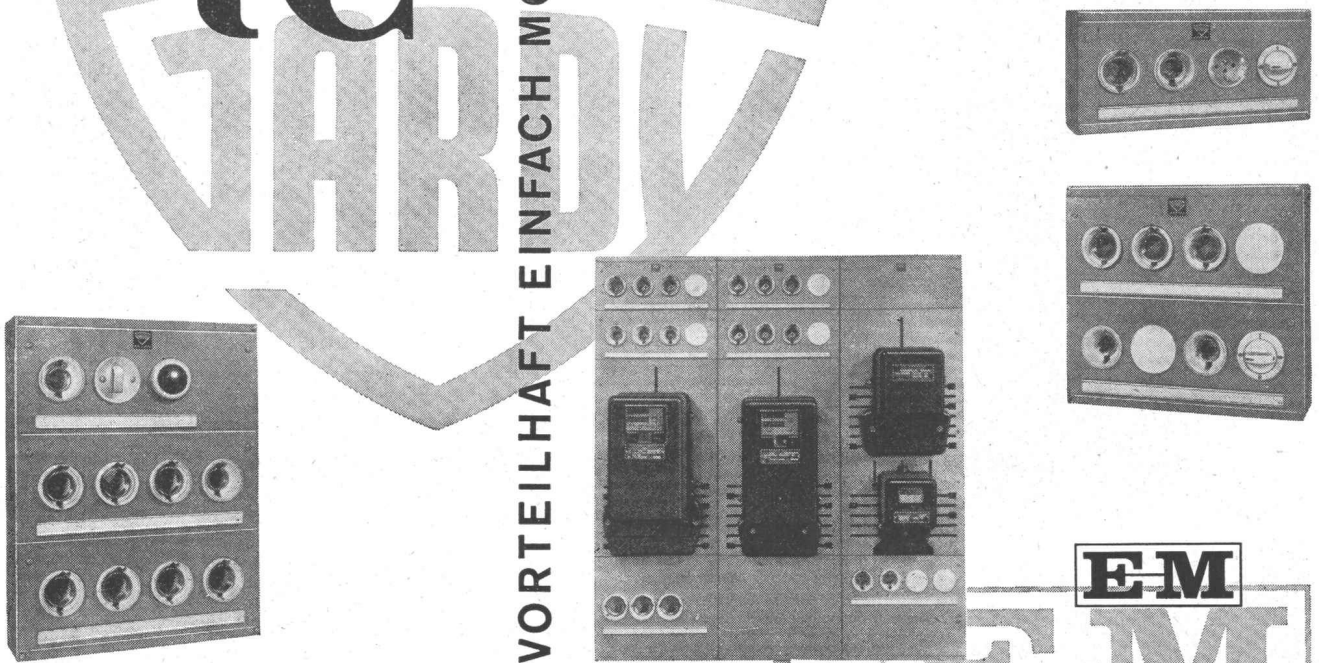

ELEKTRO-MATERIAL AG

Zürich Basel Bern Genf Lausanne Lugano

EM



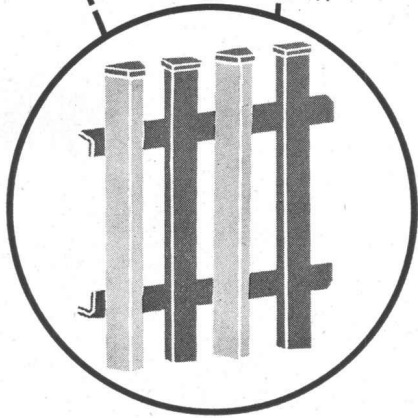
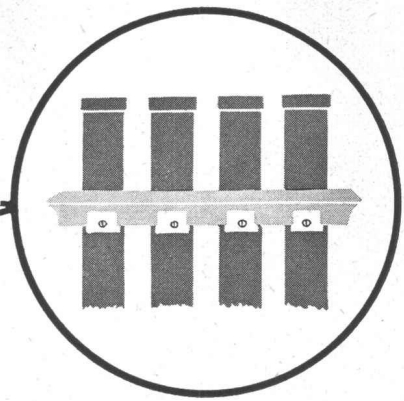
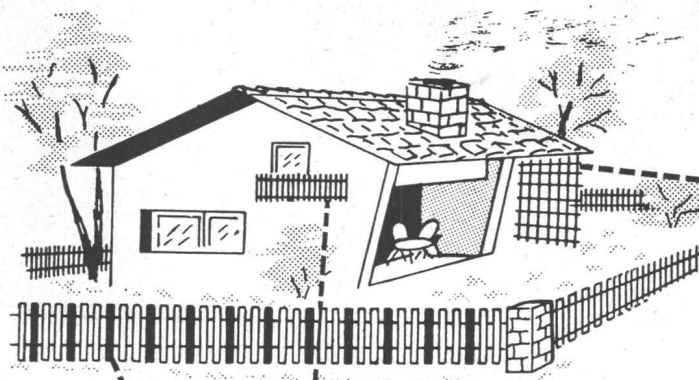

NEU! PRAKTISCH! SCHÖN!

Gartenzäune aus Kunststoff

Das Material besteht aus einem Spezial-Hart PVC und hat folgende Vorzüge:

- Absolut witterungsbeständig, hitze- und kältebeständig
- Farb- und lichtecht, Masse durchgehend eingefärbt
- **Kein Anstreichen oder Nachstreichen**
- Unempfindlich gegen Laugen, Säuren, Öle und Fette
- Besonders stabil durch geschlossenes Hohlprofil
- Einfache Befestigung: bohrungslos (Patent)
- Sieben Pastellfarben: hellgrau, gelb, blau, dunkelgrau, grün, weiss, Holzmaserung

RIWOSA AG

Industrie- und Baubedarf

Witikonstrasse 80 Zürich 32 Telefon (051) 24 45 54

NOUVEAU!
PRATIQUE!
DÉCORATIF!

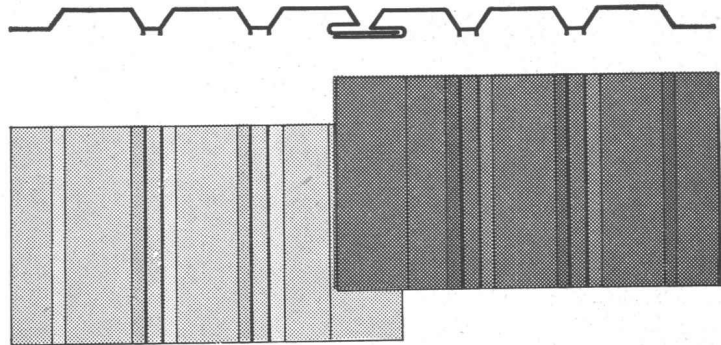

Utilisez le revêtement profilé RIWOSA en matière plastique PVC pour cloisons, plafonds, bardage, couverture, décoration.
Livrabale en toutes longueurs

- Simple à monter
Se laisse scier, percer, visser, clouer, coller
- Insensible aux acides et matières grasses, aux intempéries
- Inaltérable à la lumière
- Isolant, ininflammable
- En 7 couleurs: gris-clair, gris-foncé, jaune, vert, bleu, blanc, bois madré

RIWOSA AG

Equipement pour l'industrie et le bâtiment Witikonstrasse 80
Zürich 32 Telefon (051) 24 45 54

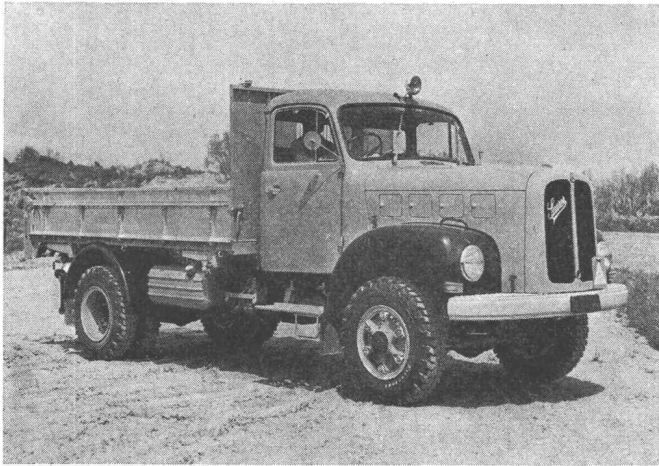

SAURER

Aktiengesellschaft Adolph Saurer Arbon

Die Saurer-Wagen verdanken ihren einzigartigen Ruf vor allem der Tatsache, dass sie auf Grund der spezifischen Ansprüche des schweizerischen Nutzfahrzeug-Betriebes geschaffen und weiterentwickelt werden. Der stete persönliche Kontakt zwischen Konstrukteur und Wagenbesitzer hat jene Spitzenqualität geschaffen, die überall als Vorbild gilt.



DAVERIO

Handels- und Mühlensilos
Getreidemühlen
Pneumatische und mechanische
Förderanlagen

DAVERIO AG ZÜRICH

Heinrichstrasse 221

Tel. 42 17 77

Neuer Getreidesilo der Silo AG
Brunnen SZ
Inhalt 21 000 t Weizen
Annahmleistung 120 t/h

Gratfreies und senkrechtes Ablängen von Röhren ...

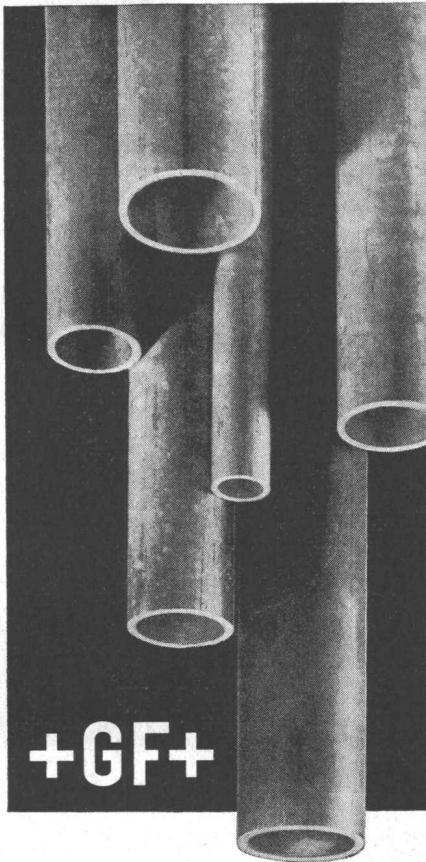

+GF+

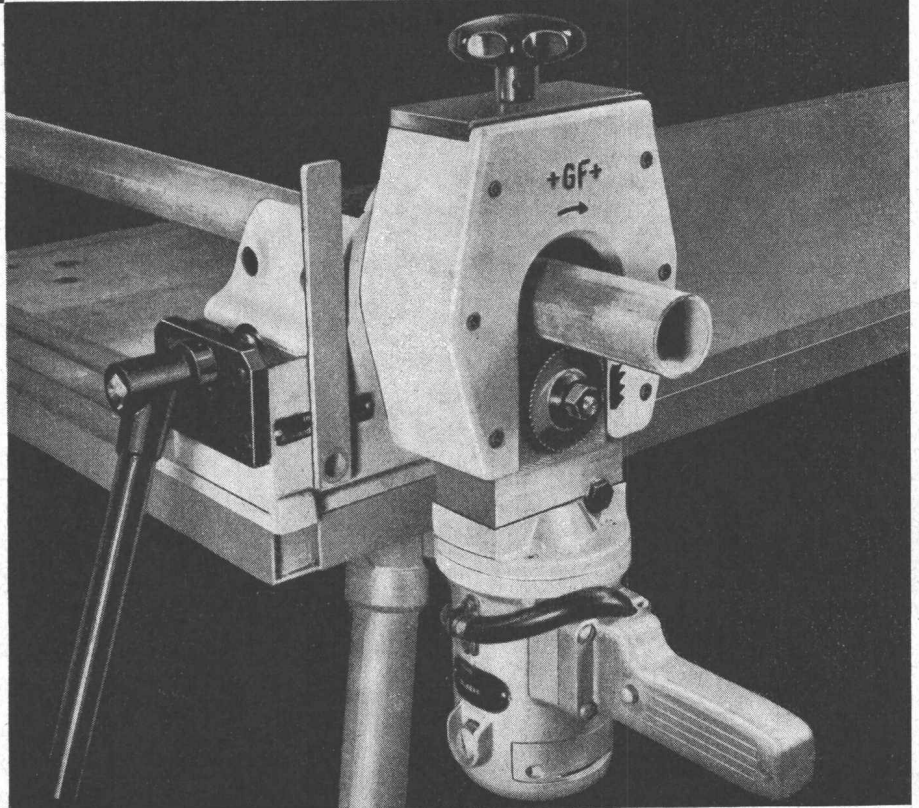

... mit der elektrischen **+GF+ Rohrsäge RA 2**

Dimensionsbereich: 3/8"-2"
bzw. 17-60 mm Durchmesser,
bis 5 mm Wandstärke

Georg Fischer Aktiengesellschaft, Schaffhausen

Telephon: (053) 5 60 31 und (053) 5 70 31

HR 514/1b

Wir lösen Ihre Entfeuchtungs- und Austrocknungsprobleme

Neubauten
Umbauten
Betriebsräume
Lagerräume
Wohnungen

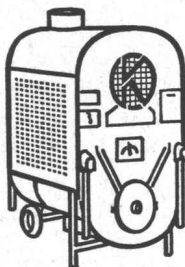

Koco-Verk
vollautomatischer
Heizöl-Druckbrenner
für
Grossraumheizung



Elektro-
Warmluft-Ventilatoren
2-16 kW



Infrarot-Wärme-
Strahler
1,5 kW
für feuchte Stellen

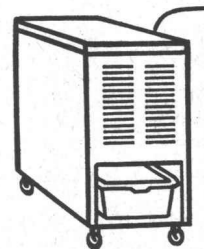

«Elektro»-Entfeuchter
für bewohnte Räume
in Neubauten

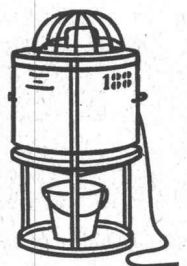

Exsiccator-
Entfeuchter
für Rohbauten

Krüger + Co vorm. Ing. **Degersheim SG** **Telephon (071) 545 44**
H. Krüger

forster

Profil-Stahlrohre

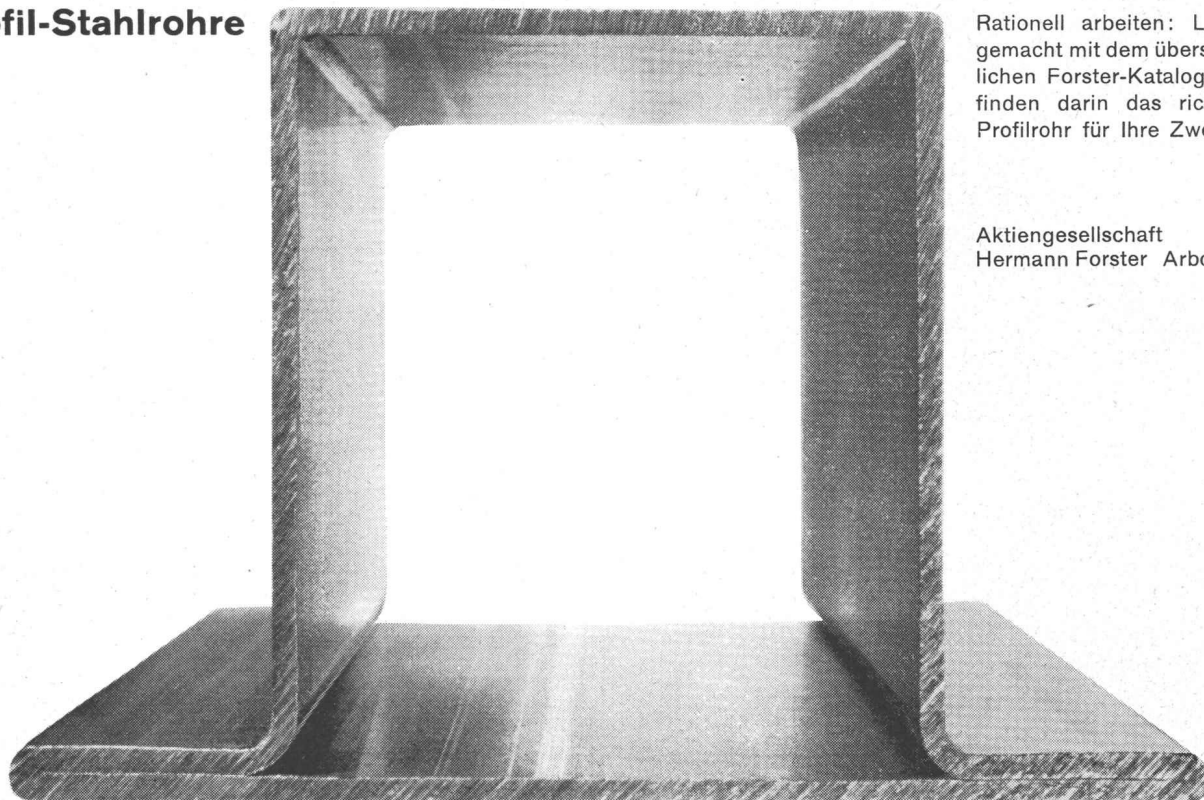

Rationell arbeiten: Leicht gemacht mit dem übersichtlichen Forster-Katalog. Sie finden darin das richtige Profilrohr für Ihre Zwecke.

Aktiengesellschaft
Hermann Forster Arbon

Kostenteiler

Der Kostenteiler SODECO erlaubt die einwandfreie Aufteilung der Kosten, welche durch die Benützung einer den Mietern eines Wohnblocks zur Verfügung gestellten gemeinsamen Waschküche entstehen.

Er besteht aus den nebenstehend abgebildeten Apparaten: links ein Drehstromzähler herkömmlicher Bauart, welcher im Verhältnis zum Energieverbrauch photoelektrische Impulse abgibt;

rechts für jeden Benutzer ein individuelles Schloss und ein dazugehöriges Zählwerk, welches die Impulse empfängt und die verbrauchten Kilowattstunden anzeigt.

Wenn ein Benutzer seinen Schlüssel im Schloss dreht (in der nebenstehenden Abbildung Schloss Nr.2), verbindet sich einerseits sein kleines Zählwerk mit dem Impulsgeber des Drehstromzählers, und andererseits wird die Anlage betriebsbereit.

Sobald dann die Maschine eingeschaltet wird, beginnt der Drehstromzähler zu arbeiten und gibt Impulse an das Zählwerk des betreffenden Benützers ab, welches den Energieverbrauch registriert.

Der Kostenteiler SODECO kann für 8, 16, 24 usw. Benutzer gebaut werden. Die Zählwerke zeigen entweder Kilowattstunden oder, zum gewünschten Tarif, direkt Franken und Rappen an.



SODECO

Société des Compteurs de Genève
Grand-Pré 70 Genève Tel. 022 / 33 55 00

ISOLIT
Rauch- und
Ventilationskamine
Kamin-Werk Allschwil BL

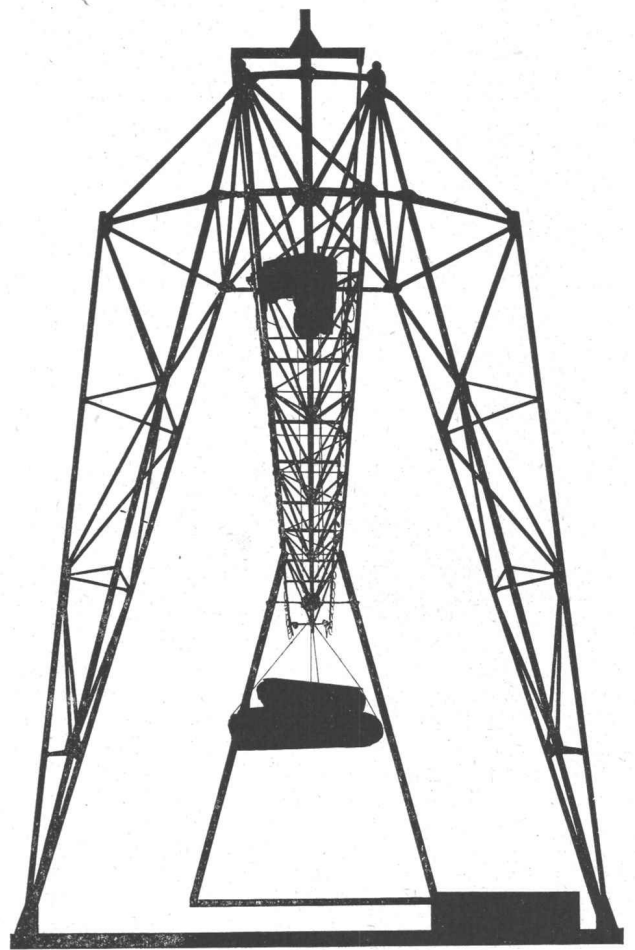

UTO

Krananlagen
Elektrozüge
Aufzüge
Fahrtreppen



Schindler-Aufzug-
und Uto-Kranfabrik AG
Zürich 9/48
Telefon 051/525310



Typen von 0—130 kg
und 0—50 000 kg

PIAB Dynamometer

- Genau
- Unverwüstlich
- Narrensicher
- Kleinste Abmessungen
- Geringes Gewicht
- Gesichert gegen plötzliche Entlastungen

Zum Kontrollieren, Prüfen oder Messen von mechanischen Spannungen aller Art. Zur ständigen Überwachung der Belastung an Kranen, Seilzügen usw. Zum Wägen überall dort, wo geeichte Geräte nicht benötigt werden. Zum Feststellen der Zugkraft an Motorfahrzeugen, Booten usw.

Lieferbar mit:
grosser Skala für Fernablesung
Fernables-Instrument, das getrennt vom Dynamometer montiert wird oder gekuppelt mit optischem oder akustischem Höchstlast-Signal mit Höchstlast-Schalter usw.

Walter Meier WERKZEUGMASCHINEN AG *Zürich*

Mühlebachstrasse 11-15

Tel. (051) 34 54 00

NORTHWEST

der unverwüstliche Schwerarbeiter

WETTLER + FREY

Inh. Hans Frey

Postf. Küsnacht-Zürich

Telefon (051) 90 55 70

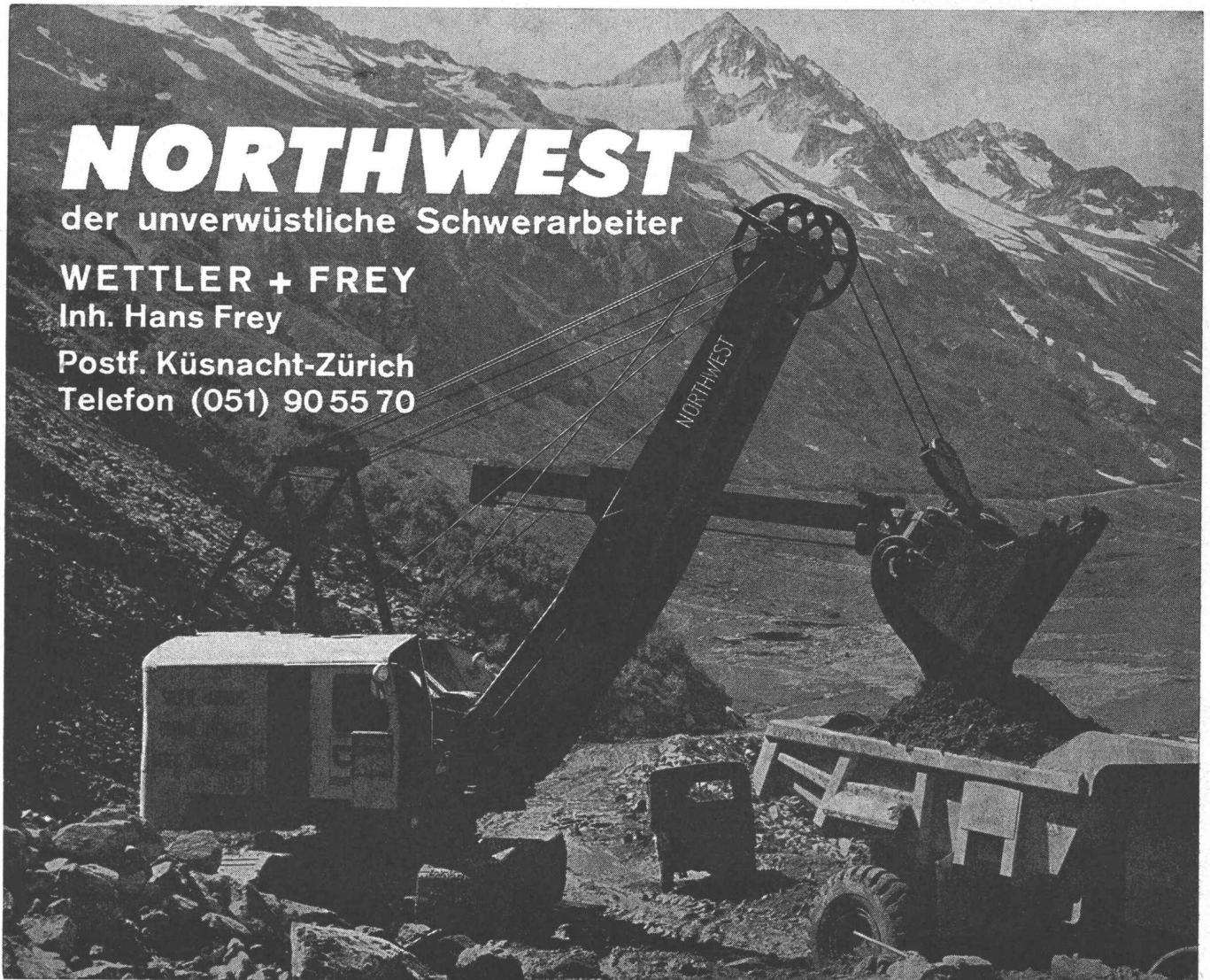

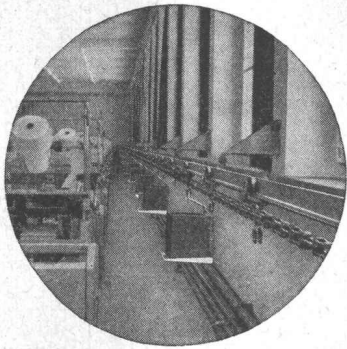

Wo liegen in Ihrem Unternehmen noch Rationalisierungsreserven ?

Die Materialflusskosten können 20, 30 und mehr Prozent Ihrer Gemeinkosten betragen. Eine zweckmässige Förderanlage der Oehler-Werke gestattet Ihnen, sie auf ein Minimum herabzusetzen.

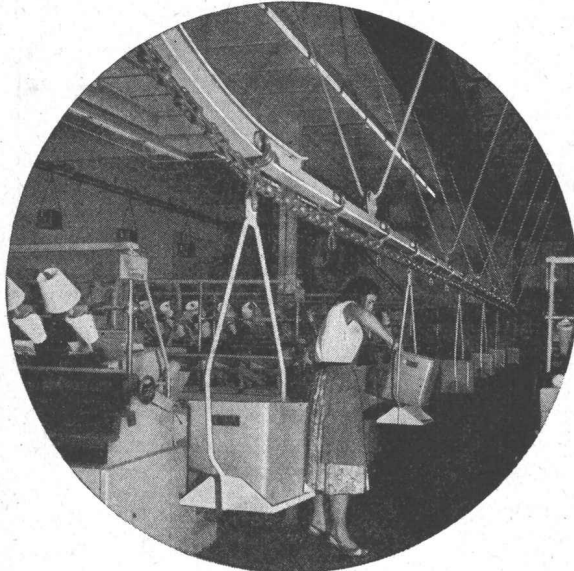

Dadurch werden Arbeitskräfte für andere, wichtigere Aufgaben frei; ein schnellerer Materialfluss bindet weniger Kapital und hilft Unfälle verhüten.

Verlangen Sie Unterlagen oder den unverbindlichen Besuch unseres Vertreters.

OEHLER AARAU

Eisen- und Stahlwerke
Oehler & Co. AG. Aarau
Tel. (064) 2 25 22



“Ritecure”
LA MEILLEURE PROTECTION DU BÉTON
BESTER BETONSCHUTZ

Le produit éprouvé depuis 25 ans!

Résultats des essais de l'EMPA tenus à la disposition de MM. les ingénieurs et entrepreneurs, à qui nous adresserons les photocopies sur demande.

L'enduit de protection qui s'impose dans la construction des routes à grand trafic, des chemins, des pistes d'envol et de toutes les superstructures en béton.

2,5 millions m² de béton ont été traités en Suisse avec le «RITECURE» à ce jour, dans un temps très court.

Manipulation facile; inoffensif à l'usage.

Reste stable et non-gélif à n'importe quelle température d'application.

Ne laisse aucune trace sur le béton après son effet de protection.

Fabricant et distributeur exclusif pour la Suisse

**SOCIÉTÉ ANONYME
PROCÉDÉS RITECURE
CHAVANNES-RENS**

avenue de la Gare 7bis
Téléphone 25 58 22

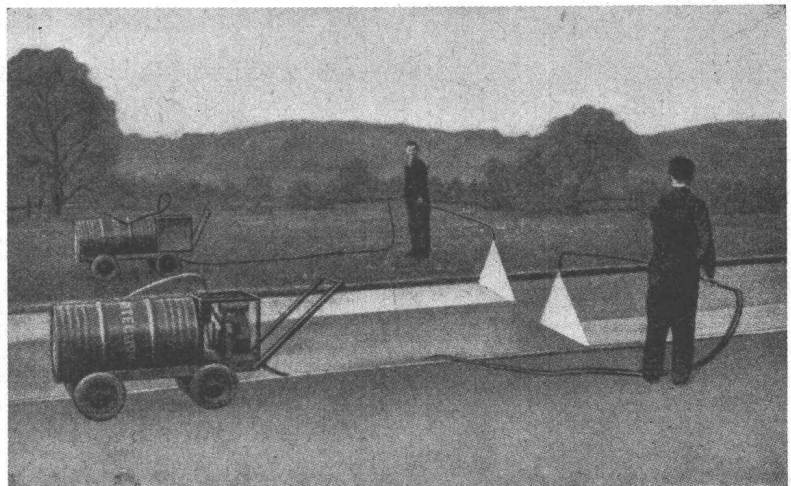

Ihr zuverlässiger Lieferant
beim Bau von Kraftwerken,
Staumauern, Dämmen, Stollen
und Kanälen, Strassen, Brücken
und Tunnels

Lieferung nur an Bauunternehmungen mit betriebseigenem Elektrikermeister

Freileitungsmaterial

Rohre, Drähte, Kabel und Zubehör

Plastic-Leitungskanäle

Schalter, Steckkontakte und Sicherungsmaterial aller Art

Schalttafel-, Befestigungs-, Löt- und Isoliermaterial

Lampenfassungen, Innen- und Aussenarmaturen in grosser Auswahl

Elektrowerkzeuge und -instrumente usw.

für alle elektrischen Licht-, Kraft-, Wärme- und Lüftungs-Baustellen-Installationen in Schlaf-, Wohn- und Bürobaracken, Kantinen sowie Aufbereitungsanlagen, Förderanlagen usw.



OTTO FISCHER AG

Elektrotechnische Bedarfsartikel en gros

Zürich 5
Sihlquai 125
Postfach Zürich 23
☎ (051) 42 33 11

HOFERS **econa** SCHIENE

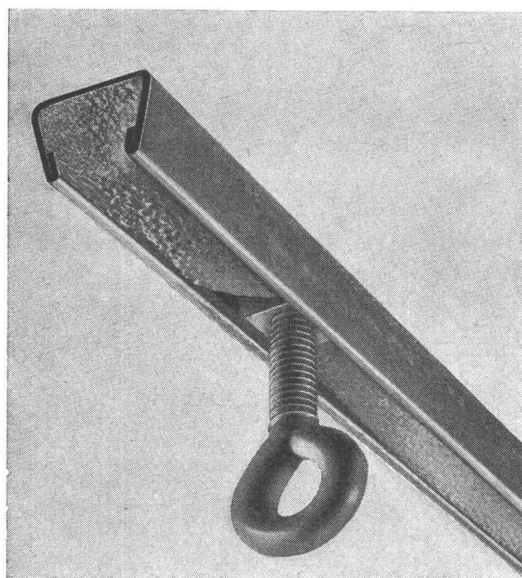

die neue technische Bauschiene

zur sicheren und raschen Befestigung von:

- Hängedecken jeder Art
- Deckenstrahlungsheizungen
- Lüftungskanälen
- Sanitär- und Heizleitungen usw.

Einfache und rasche Verlegung und kein Abkleben oder Reinigen der «econa»-Schiene

Lieferanten-Nachweis und kostenlose Beratung durch:

Hofers Fugenband- und Trageisen AG

Herzogenbuchsee Telefon (063) 5 16 50

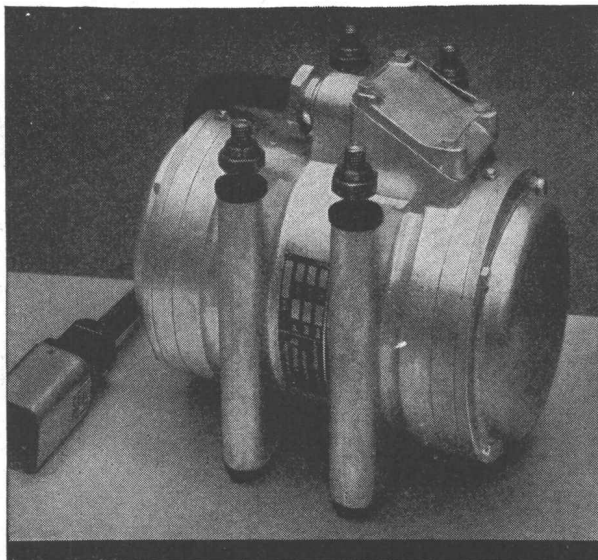

GW 356

VIBRODYNE

Der unverwüsthliche
Elektro-Vibrator
für universellen Gebrauch

Maschinenfabrik Graber & Wening AG.
Neftenbach (Winterthur) Schweiz



kämpf schalttafeln

G. Kämpf AG Holzbau Rapperswil Aarg.

064 34212

nur die verleimten 3-Schicht-Schalttafeln
wachsen und schwinden nicht

sie ergeben saubere Sichtflächen

sie brauchen viel weniger Arbeitszeit

sie werden 50 und mehr Male verwendet

sie halten jahrelang (Oberflächen-Schutz)

sie sind die wirtschaftlichen auf lange Sicht

das beweist die Verbrauchskurve

27 mm stark, dreifachquerverleimt,
100 x 500 cm oder kleinere Tafeln,
z. B. 50 x 500 cm / 50 x 250 cm

Verkauf 1962 m²

120 000

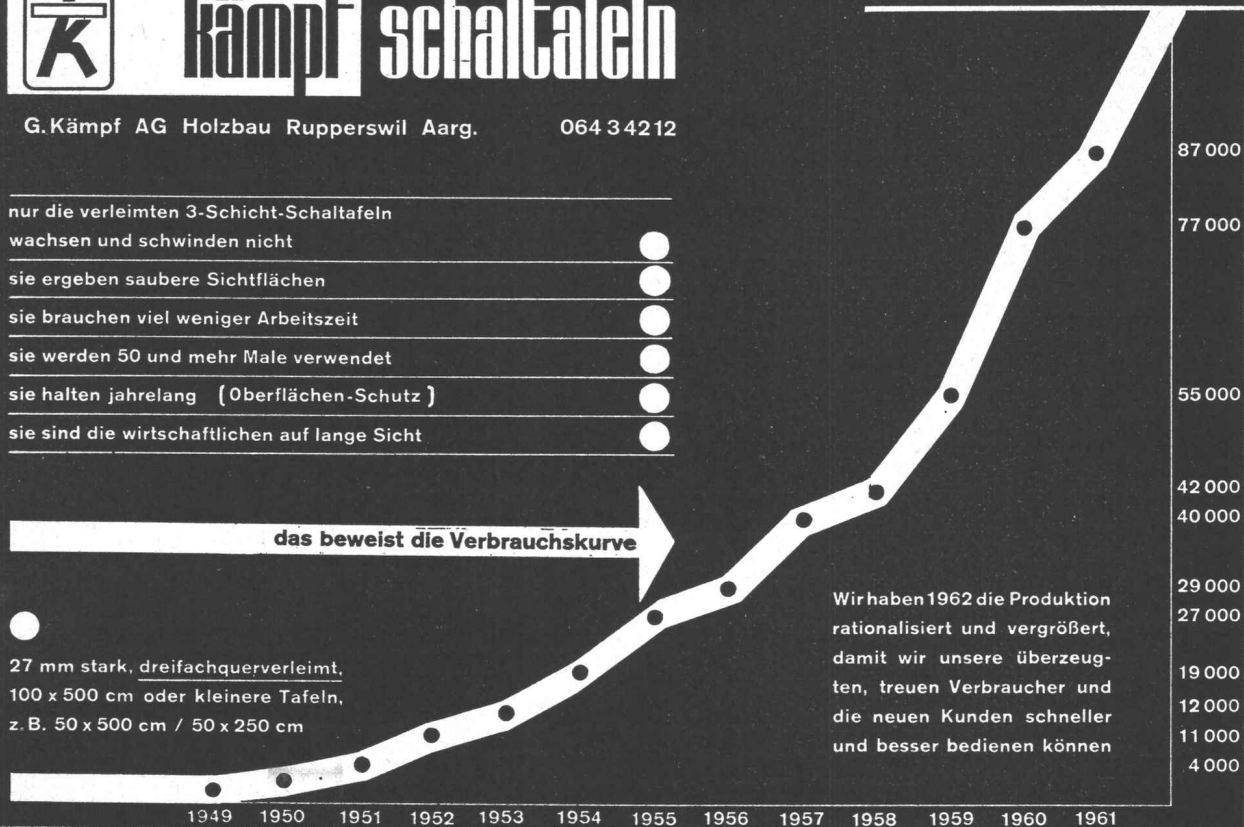

Wir haben 1962 die Produktion
rationalisiert und vergrößert,
damit wir unsere überzeu-
gten, treuen Verbraucher und
die neuen Kunden schneller
und besser bedienen können



Neuzeitliche Türen und Eingangspartien
von besonderem Gepräge mit

JANSEN

Profil-Stahlrohren

JANSEN-Profile sind technisch ausgereift,
arbeitssparend und deshalb preisgünstig.

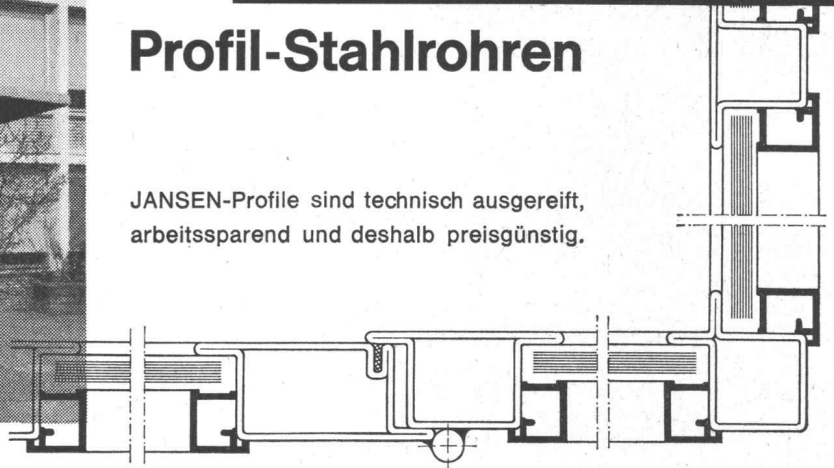

Fenster und Türen aus
JANSEN-Profilen entsprechen dem
modernen architektonischen Empfinden

Jansen & Co. AG, Oberriet / SG Stahlröhren- und Sauerstoff-Werke, Kunststoffwerk
Telephon (071) 7 82 44 / Telex Nr. 57 159

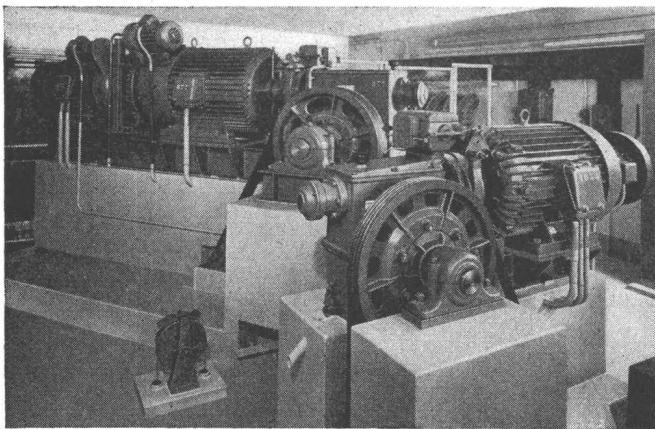

PERSONEN-
BETTEN-
WAREN-
AUTO-
AKTEN-
SPEISEN-



AUFZÜGE

für jeden Verwendungszweck

ROLLTREPPEN
FAHRSTEIGE

in wettergeschützter Ausführung

Gut durchdachte Lösungen der Transportprobleme im öffentlichen Verkehr, in Industrie-, Verwaltungs- und Hochhausbauten verbessern die Investitionen und den Nutzwert der Anlagen. Unsere Produkte verhelfen Ihnen zu zweckdienlichen und modernen Fördereinrichtungen.

eingehende **Beratung**

einwandfreie **Ausführung**

umfassender **Servicedienst**

Aufzüge AG

Schaffhausen

Telefon (053) 5 72 31

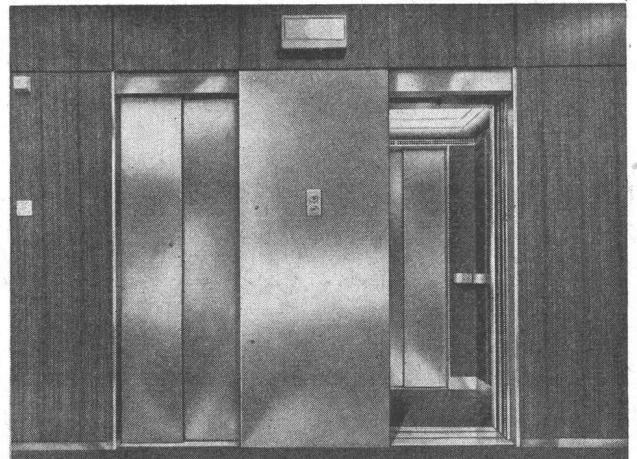

„WABERIT“-TANKISOLIERUNG

Die Tankisolierung ist seit Jahren eine **Spezialität** unserer Firma.



Langjährige Beobachtungen haben erwiesen, dass das «Beerdigen» eines Tanks nur mit dem üblichen hauchdünnen Teer- oder Asphalt-Anstrich unmöglich den vorhandenen Gefahren der Rostanfressung und vagabundierenden elektrischen Strömen Einhalt gebieten kann.

Die Kontrolle des Waberit-Belages mit unserem patent. Prüfgerät gewährleistet eine absolut wasserundurchlässige Isolierung. Belagstärke ca. 3—4 mm.

EMPA gepr. 29853/1

Isolierung auf der Baustelle.

20jährige Erfahrung

Referenzen, Muster und Offerten stehen gerne zur Verfügung.

STRASSENBAUMATERIAL AG. BERN

Wankdorffeldstrasse 70
Telephon (031) 41 31 34

HOWAG^{aine} Folien aus Polyäthylen

das ideale, vielseitige Abdeckmaterial für die Baubranche



Verwendungsarten:

- für Strassenbau
- als Trennwände
- als Schalfolie zum Betonieren
- als Wetterschutz im Winter- und Schlechtwetterbau
- als Bauelement (Barackenbau, Notdächer usw.)

Offene Fläche bis 4500 mm, in Dicken von 0,025 mm bis 0,2 mm

Isolierend

- säurebeständig
- durchsichtig

Hersteller:

HOWAG A.G. WOHLLEN / AARGAU

Vertrieb durch Grossistenfirmen des Bauhandels

Telefon 057 / 6 32 42

Millimeter-
Lichtpaus-
und Paus-

papiere

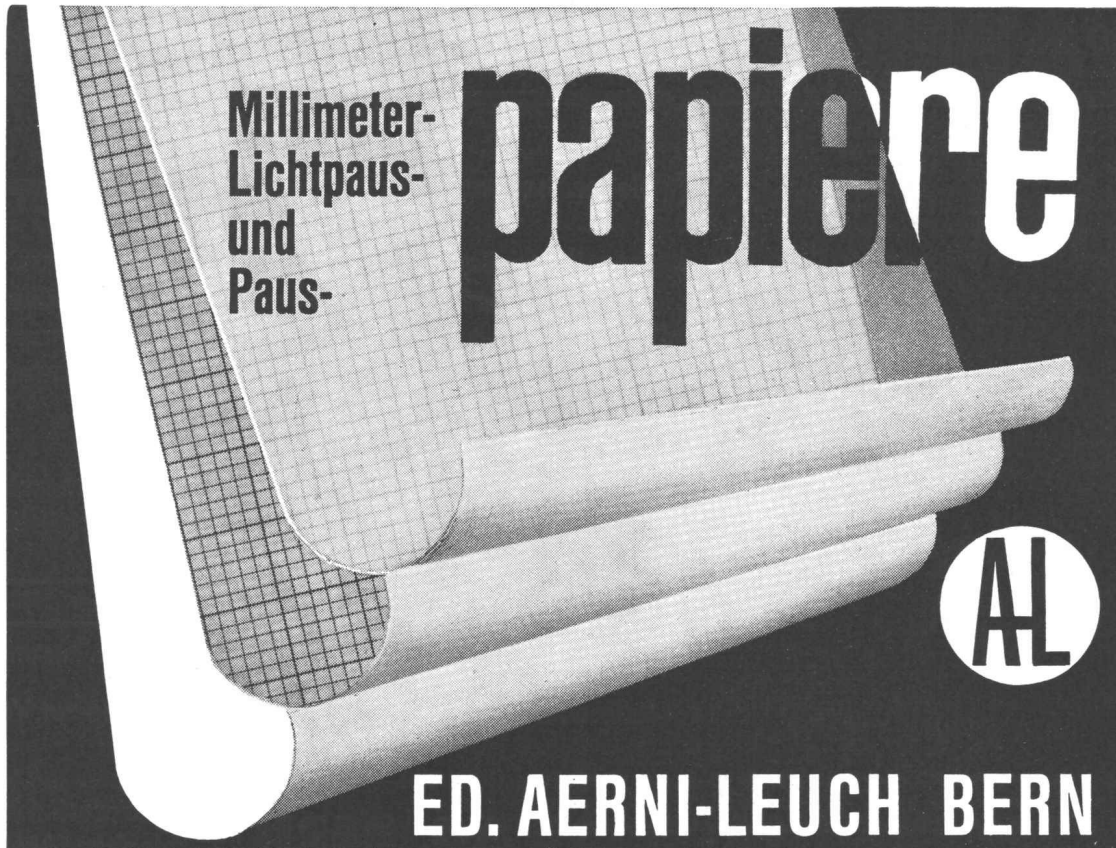

AL

ED. AERNI-LEUCH BERN



projektiert
baut
installiert

die modernsten Alarm- und Überwachungsanlagen

gegen Einbruch
Überfall
Feuer
Betriebspannen

SECURITON AG

Birkenstrasse 15
Technische Büros in Basel, Lausanne, Luzern, Winterthur

Zollikofen/BE

Telefon 031 / 65 04 92

Selbstansaugende, ventillose

Bau-, Industrie- und Schmutzwasser - Pumpen

System Lauchenaer

Saughöhen bis 9 m

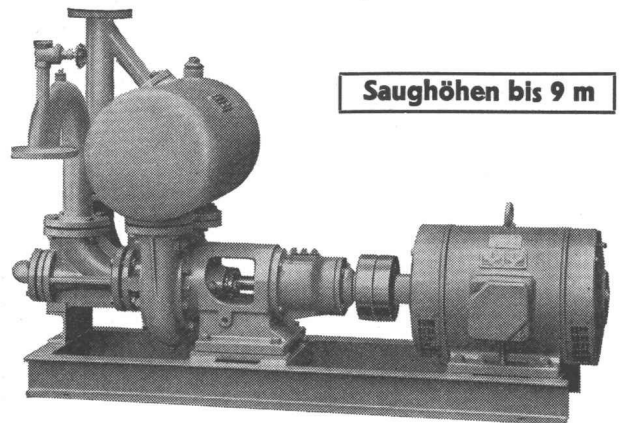

Leistungen 1—500 l/s. Kein Bodenventil. Keine Klappe im Saugstutzen. Keine Hilfs-Vakuumpumpe. Jederzeitiges automatisches Ansaugen auch nach Lufteintritt im Saugrohr. Keine reibenden, sich abnützenden Dichtungsflächen, daher störungsfrei auch bei Schlamm-, Sand- und Kiesförderung.

Maschinenfabrik a. d. Sihl AG Zürich

Gegründet 1871

Telephon (051) 23 35 14

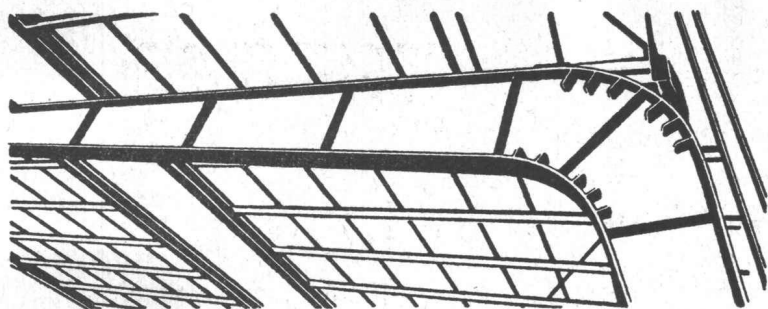

Stahlbau
Leichtmetallfenster
Eisenkonstruktionen
Projekte und statische
Berechnungen

Eigene Entwürfe

Sämtliche
Bauschlosserarbeiten

Reparaturen jeder Art

Bernhard Meyer, Solothurn

Eisenbau und Schlosserei

Tel. 065 / 2 35 89 dipl. Ing. ETH

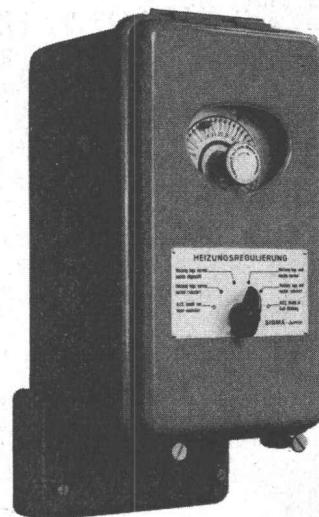
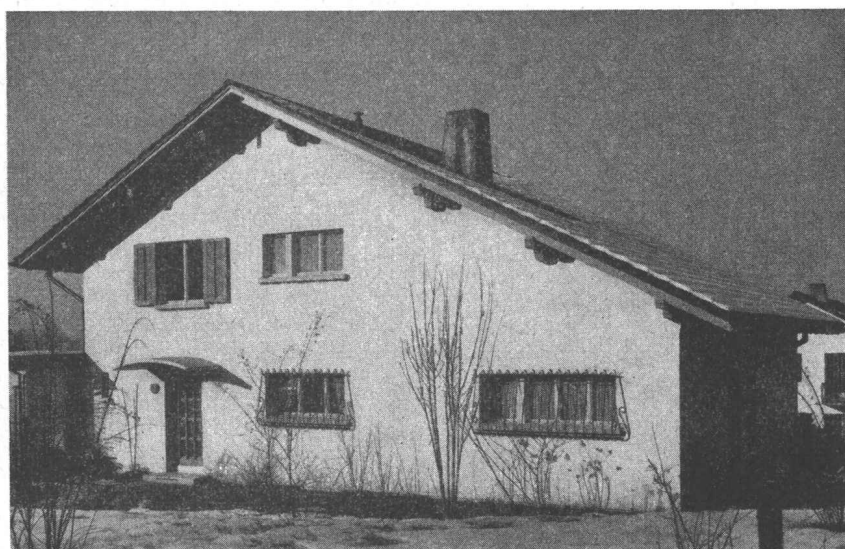

Angenehme Wärme = angenehmes Wohnen

Mit SIGMA-JUNIOR ist die automatische witterungsabhängige Zentralheizungsregelung auch für kleinere Wohngebäude möglich. Gleichmässige Raumtemperatur, automatische Umschaltung von Tag- auf Nacht-Heizung sowie die Wahl verschiedener Heizprogramme sind einige der Vorteile dieses Gerätes.

In 3274

LANDIS & GYR
AG ZUG



Geschäfts- und Verwaltungshaus der Schweiz. Versicherungs-Anstalt, Zürich
Architekt: Dr. Roland Rohn, BSA/SIA, Zürich

Fassaden

Alle Fassadenprobleme werden von Steiner-Fassadenbau fachgemäss gelöst.

Erstklassige Referenzen und ein Beratungsdienst stehen Ihnen zur Verfügung.

Karl Steiner

STEINER

Abteilung Fassadenbau
Hagenholzstrasse 60
Zürich 11/50
Telefon 051/46 43 44

Kläranlagen

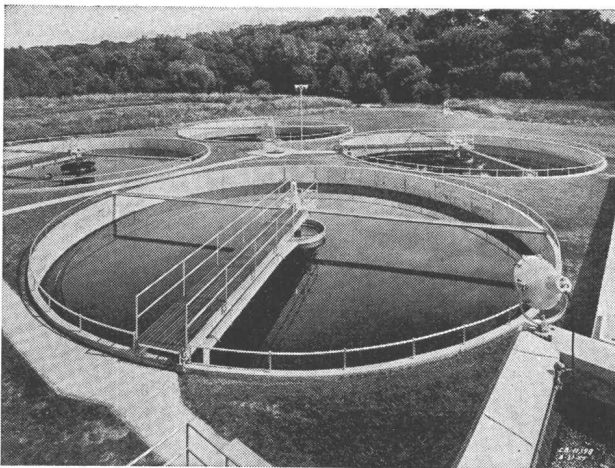

Automatische Rechen, Rechenguf- und Kehrlicht-Zerkleinerungs-Maschinen
Absetzbecken (Rund- und Rechteckbecken)
Biologische Abwasserreinigung
Faulkammerausrüstungen
Kombinierte Abwasserreinigungsanlagen für kleine Gemeinden und Institutionen
Industrielle Abwasserreinigung
Flotationssysteme

Alpha AG. Nidau

Tel. (032) 2 46 92

KISSLING

Motorgetriebe

weit über
die Schweiz hinaus
bekannt

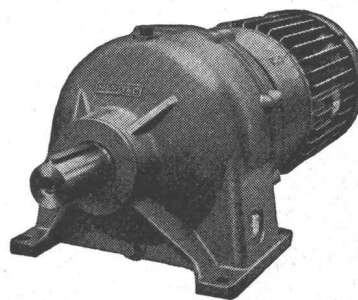

Wir lösen Jedes Getriebeproblem

Unsere Getriebe sind:

- formschön
 - niedrig im Preis
 - rasch lieferbar
- Normaldrehzahlen ab Lager.

Stirnradgetriebe bis 200 PS, Planetengetriebe bis 150 PS, Trommel- u. Schneckengetriebe bis 25 PS, stufenlose Getriebe bis 8 PS, Spezialgetriebe

L. Kissling + Co Maschinenfabrik
Zürich-Seebach
Telefon 051/466400

PORA

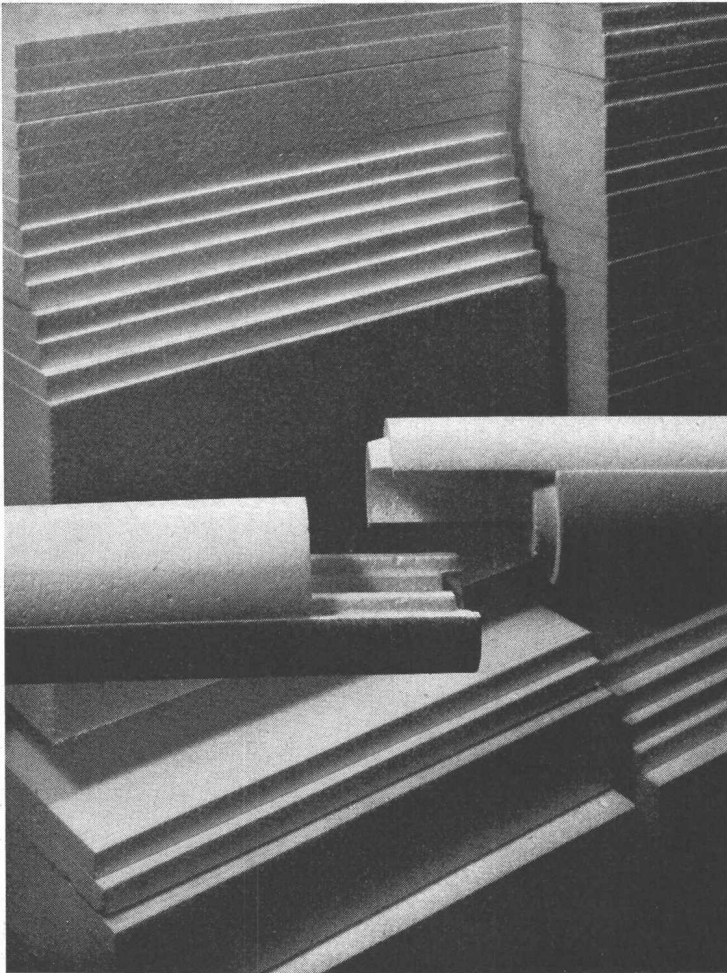

JPORA-HARTSCHAUM

für höchste Anforderungen
thermischer Isolationen
 $\lambda = 0,027 \text{ kcal/mh}^\circ\text{C}$ bei 0°
Qualitativ hervorragendes
Schweizerfabrikat aus
Schaumpolystyrol in
normaler, schwer entflammbarer
oder 90° beständiger Qualität

ISOLIERPLATTEN

Stärke 10 bis 300 mm
Zwischenstärken alle 5 mm

ROHRHALBSCHALEN

mit allseitigem Falz für
Kälteschutz und Zentralheizungen
in allen gebräuchlichen \varnothing

FORMSTÜCKE aller Art

PORA AG

Mühlehorn Reichenburg
VERKAUFSBUREAU ZÜRICH
Schifflande 16 051/47 26 62

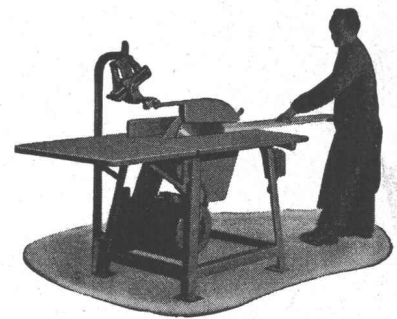
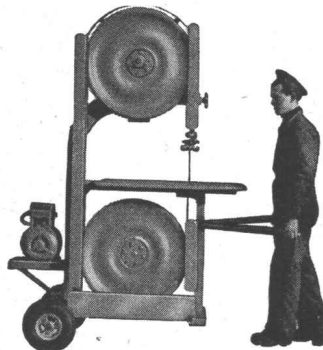
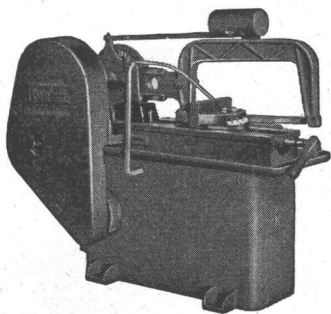

PRAKTISCHE MASCHINEN FÜR DEN BAUPLATZ

Bandsägen und Kreissägen
mit Benzin- oder Elektromotor in verschiedenen Ausführungen

Kaltsägen zum Schneiden von Profileisen

Wir liefern ferner:

Seilbahnen für Materialtransporte aller Art, Einzelteile für Seilbahnen

Seilwinden Aufzugwinden mit Benzinmotor, Schlittenwinden, Motorfahrwinden,
Windwerke bis 10 Tonnen Zugkraft

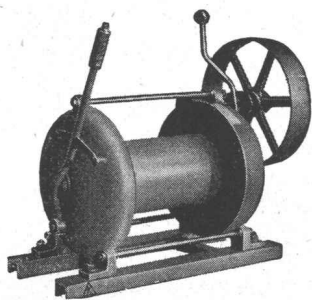

L+E. Küpfer

Maschinenfabrik
STEFFISBURG
Tel. (033) 2 23 42





Kabeltrommeln Bischoff & Hensel

31.15

Kabeltrommeln Bischoff & Hensel für die automatische Auf- und Abwicklung von Stromzuführungs- und Steuerkabeln für ortsveränderliche Stromverbraucher. Ausführung mit Feder-, Motor-, Gegengewichts- oder Fahrwerksantrieb für Kabellängen bis 1600 Meter. Nachlaufstrommeln für explosionsgefährliche Räume.

Verlangen Sie bitte unsere ausführlichen Unterlagen oder ein Angebot.

SAUBER + GISIN AG ZÜRICH 8
Höschgasse 45 Telefon (051) 34 80 80

SAUBER + GISIN



Patent-Aufzugtreppe

**Grösste Vorteile auf
kleinstem Raum**

**FELDMANN & CO. ★ HOLZBAU
LYSS** Telefon (032) 8 41 84 **Kt. BERN**

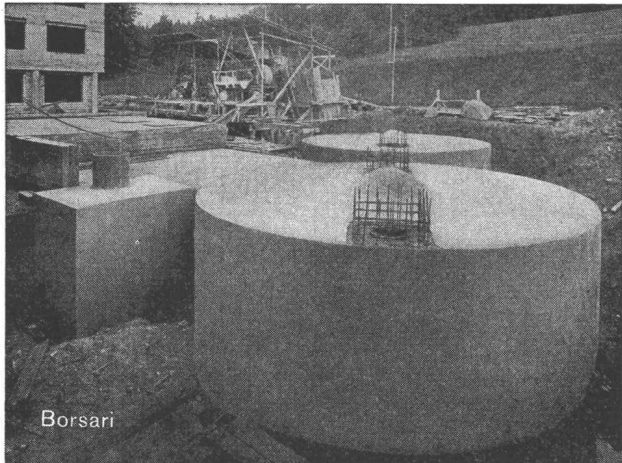

Borsari

Altersheim Bethesda, Küsnacht ZH, 2 Tanks, total 400 m³ Heizöl

BORSARI HEIZÖL- u. BENZIN-TANKS

aus Eisenbeton mit Plattenauskleidung
für jeden Bedarf **50 Jahre Erfahrung**
Erstklassige Referenzen

Keine Korrosion

Kein Unterhalt

BORSARI & CO., Zollikon - Zürich

Telephon (051) 24 96 18

Gegründet 1873

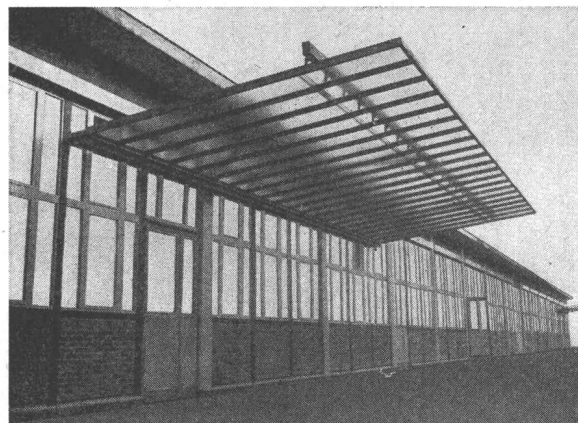

**Glasvordächer in kittloser
Konstruktion System WEMA**

SIEGFRIED
keller AG
WALLISELLEN-ZÜRICH

TEL. (051) 93 32 32

Das moderne Baugerüst

Self-Lock

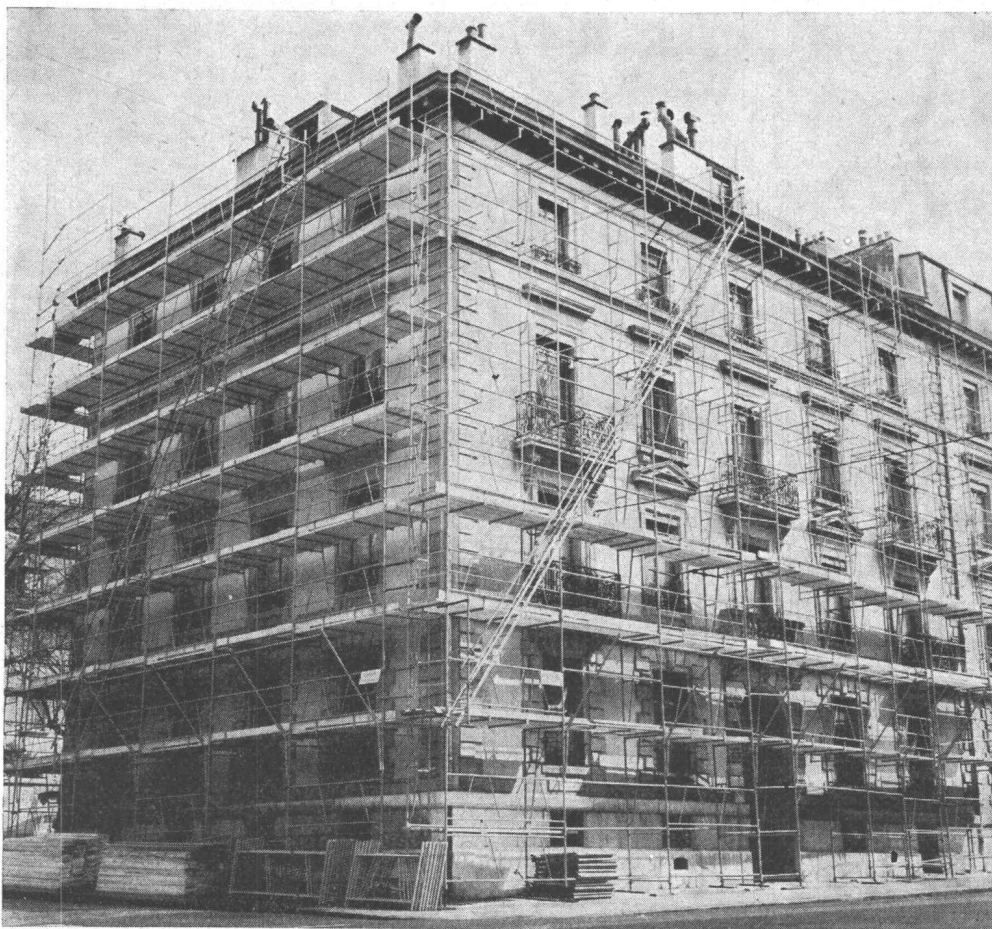

eine Lösung für
alle Ihre Probleme

Schnelligkeit
Wirtschaftlichkeit

REGSA

17, avenue
de la Gare
Lausanne

Tel. (021) 23 19 66
(022) 24 48 95

Unterlagsböden

Ing. A. Tobler, Zürich
Fugenlose Bodenbeläge

Kunstholzbeläge

Autofrigor

KLIMA-ANLAGEN

Die Klima-Anlage in Verbindung mit einer Kältemaschine «Autofrigor» ist in der Lage, jedes gewünschte Klima — ohne Rücksicht auf die Aussenwitterungsverhältnisse — zu schaffen. Die Kältemaschine «Autofrigor» macht jede Klima-Anlage zu einer vollwertigen Einrichtung.

AUTOFRIGOR AG ZÜRICH

Schaffhauserstrasse 473 Telephone (051) 48 15 55



Heizung / Lüftung

kamm

K A M M & Co., Zentralheizungen, Gerberngasse 7a/b, Bern Telephone (031) 3 35 37

«WIPPERMANN»

Präzisions-Rollenketten-
Antriebe

seit 1892

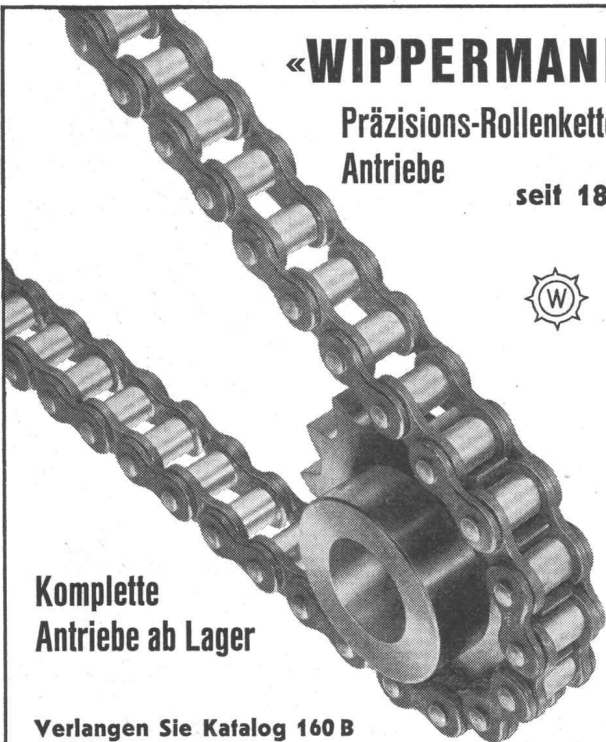

Komplette
Antriebe ab Lager

Verlangen Sie Katalog 160 B

WILH. PLÜSS ZÜRICH 1

Talstrasse 66 · Tel. (051) 275201 / 272780 · Postfach Zürich 39

Kein
überlaufender
Tank mehr

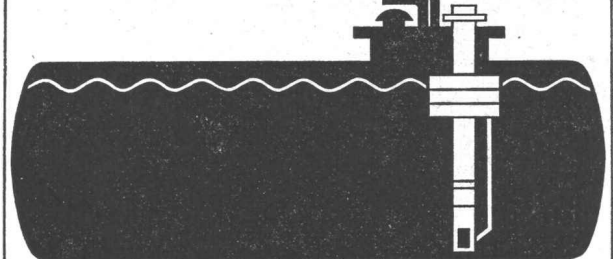

dank der vollautomatischen
Überfüllsicherung



NIVEAU AUTOMAT ist öl- und korrosionsbeständig
– schliesst allmählich ohne plötzlichen Druckanstieg
– besitzt vollautomatische Entleerung des verbleibenden
Schlauchinhaltes nach Füllung
– garantiert mindestens 95% Füllmöglichkeit
– keine Schäden und Verluste mehr durch Unvorsichtigkeiten
Wir führen verschiedene Typen und Ausführungen, welche den
individuellen Vorschriften unserer Kantone angepasst sind.
Verlangen Sie Dokumentation und Auskunft

PROTHERM AG / SA

protherm

Zürich Militärstr. 90
Telephon 051/25 76 55
Genève 022/42 32 60
32 rue des Noirettes
Lugano 091/258 42
Via Moncucco Cortivallo

Jenny Pressen AG
Werkzeugmaschinenfabrik
Frauenfeld / Schweiz

Ölhydraulische Pressen
in Normal- und Spezialausführung
für jeden Verwendungszweck

Dokumentationen stehen
zur Verfügung
Telefon 054 7 39 80

**HYDRAULISCHE
PRESSEN**

**JENNY
PRESSEN**

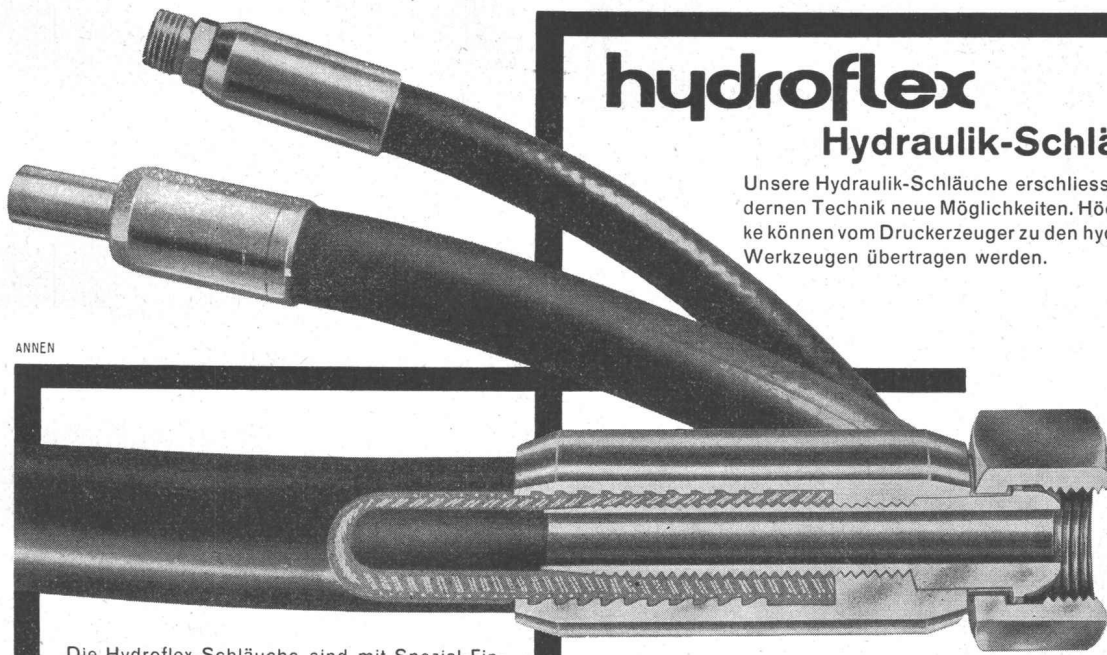

hydroflex

Hydraulik-Schläuche

Unsere Hydraulik-Schläuche erschliessen der modernen Technik neue Möglichkeiten. Höchste Drücke können vom Druckerzeuger zu den hydraulischen Werkzeugen übertragen werden.

ANNEN

AP
Z

Die Hydroflex-Schläuche sind mit Spezial-Einlagen, hochwertigsten Stahlgeflechten und aus synthetischem Kautschuk aufgebaut. Atmungs-festigkeit und Widerstand gegen höchste Drücke. Lieferbar in abgepassten Längen, mit montierten aufgeschraubten Anschlussarmaturen.

Angst & Pfister A/G.

Zürich: Stampfenbachstrasse 144, Tel. (051) 26 97 01
 Filiale Genf: 52, rue des Bains, Tel. (022) 24 73 62
 Mailand: 14, Via F. Aporti, Tel. 21 12 41

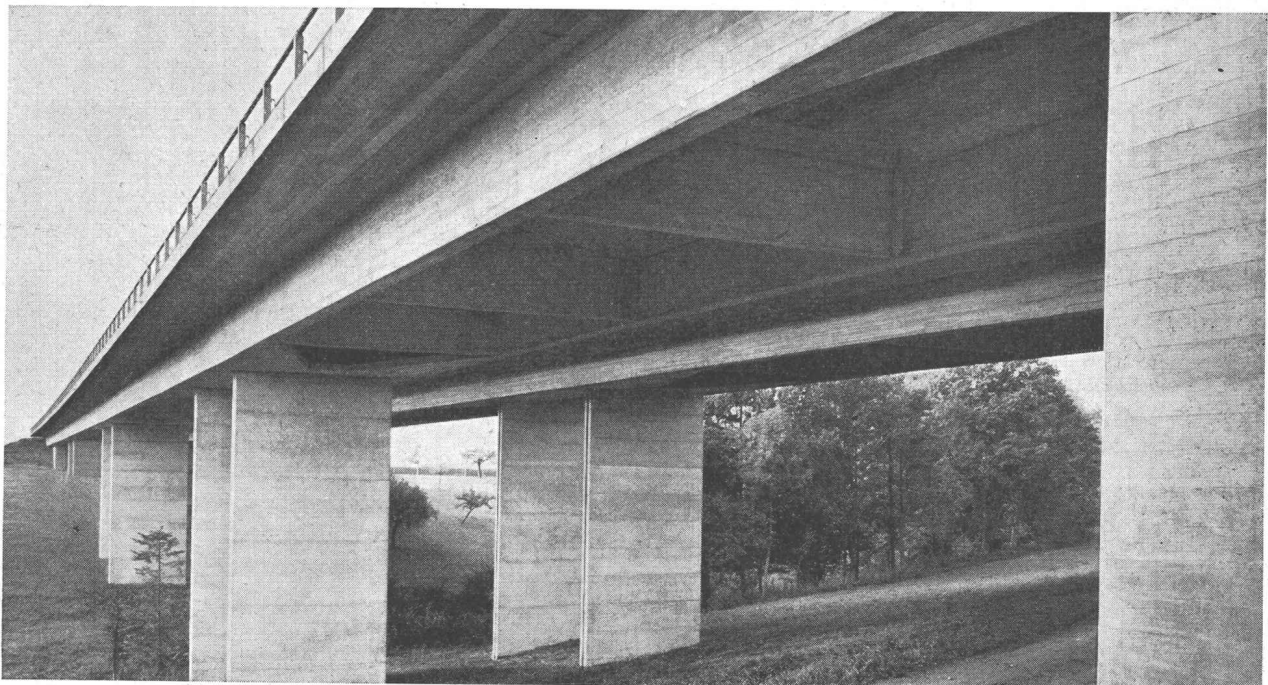

Spannbeton

BBRV

Objekt: Autobahn Genf-Lausanne
 Brücken über die Assé bei Nyon
 Projekt: René Suter, dipl. Ing., Lausanne

StahlTon AG

HEBE

Geheizt wird mit **OERTLI** Oelbrenner

Biegsame

Ventilationsrohre

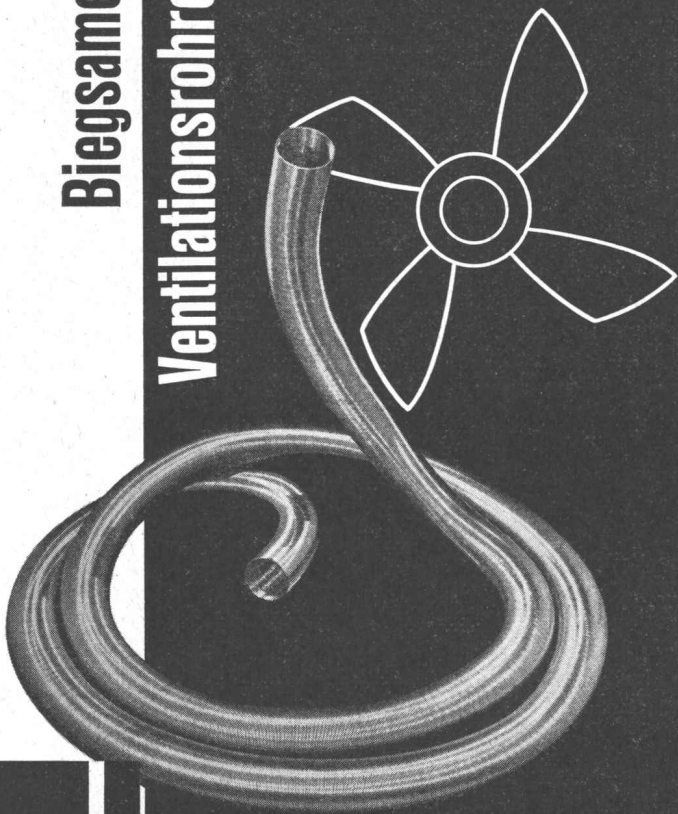

Uni Tubes Limited (Zurich Branch)
Zürich 9/48, Hohlstr. 475, ☎ 051 - 52 33 80

Die GEMA-Metaldecke bietet mit einfachsten Bauelementen einzigartige Vorzüge und Möglichkeiten

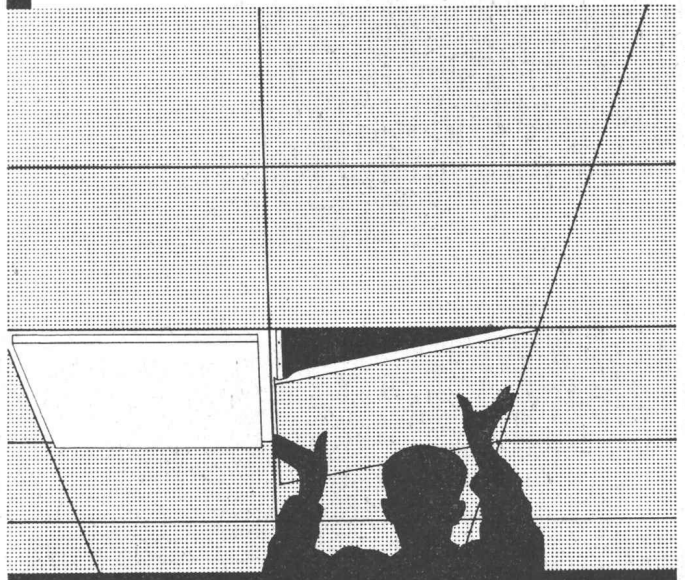

Wenn Sie Deckenprobleme haben, verlangen Sie bitte Referenzen, Beratung und technische Dokumentationen von uns.



Gema AG, St. Gallen-Winkeln
Tel. 071 / 23 83 83

MAXILON
MÖBELSTOFFE

SEIT ÜBER 10 JAHREN BEWÄHRT

in Hotels, Restaurants, Tea Rooms, Sälen, Bureaux, Sitzungszimmern, Spitälern, Amtshäusern, Verkaufsräumen, Wohnungen im In- und im Ausland

dank ihrer überragenden Qualität, ihrer Gediegenheit, ihrer Echtheit und ihrer unbeschränkten Farbauswahl.

Alleinhersteller:

SIGG AG ZÜRICH

Susenbergstr.182, Postfach Zürich 44, Tel.051 281977

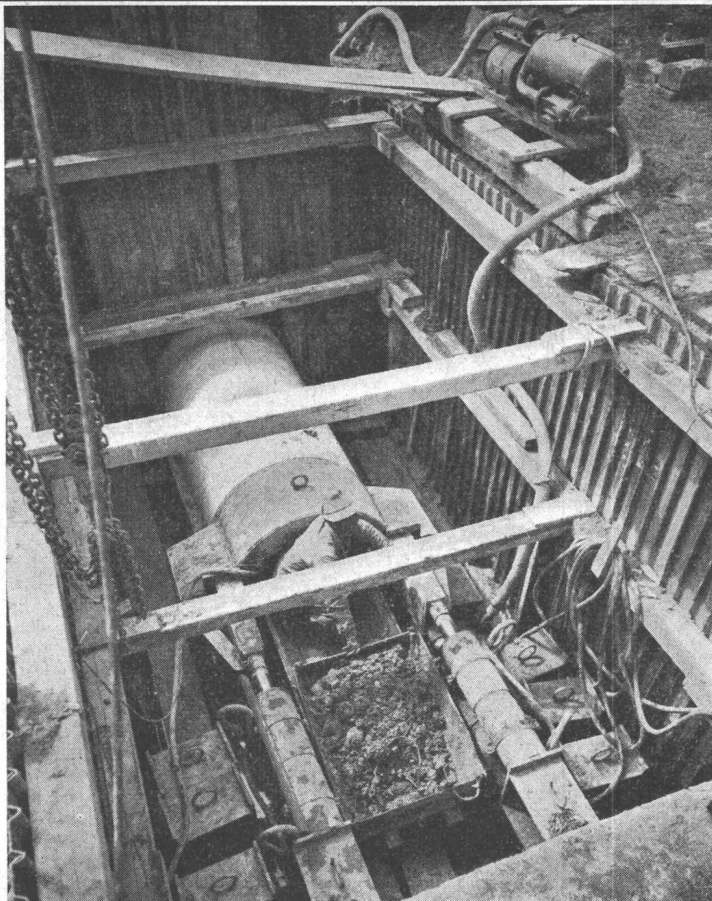

Rohrunterstossung

Spezialarbeiten der AG für Grundwasserbauten Bern

Zeughausgasse 22
Telephon (031) 2 17 42

Bentonit-Schlitzwände
Vertikalbrunnen
Horizontalbrunnen
Presspfahl-Unterfangungen
Sondierungen
Injektionen
Grundwasserabsenkungen
Rohrunterstossungen
Wellpoints
Vorgespannte Anker

Honeywell

Die Weltfirma mit über 75jähriger Erfahrung bürgt

für **QUALITÄT** in

BERATUNG – PRODUKTION – SERVICE

von

MESS- UND REGELSYSTEMEN

für

Heizungen, Klimaanlage und industrielle Prozesse

ZÜRICH

BASEL

BERN

GENÈVE

LAUSANNE

Höschgasse 45

Gundeldingerstrasse 179

Gryphenhübeliweg 42

Rue de Lyon 73

Chemin des Clochetons 41

Telephon 051 / 34 74 40

Telephon 061 / 35 35 83

Telephon 031 / 44 16 11

Telephon 022 / 34 60 66

Telephon 021 / 24 30 94

Durisol

-Mauerwerk, -Aussenwand- und -Dachplatten

die bewährten Bauweisen

DURISOL AG. für Leichtbaustoffe Dietikon ZH

Telefon 051/88 69 81

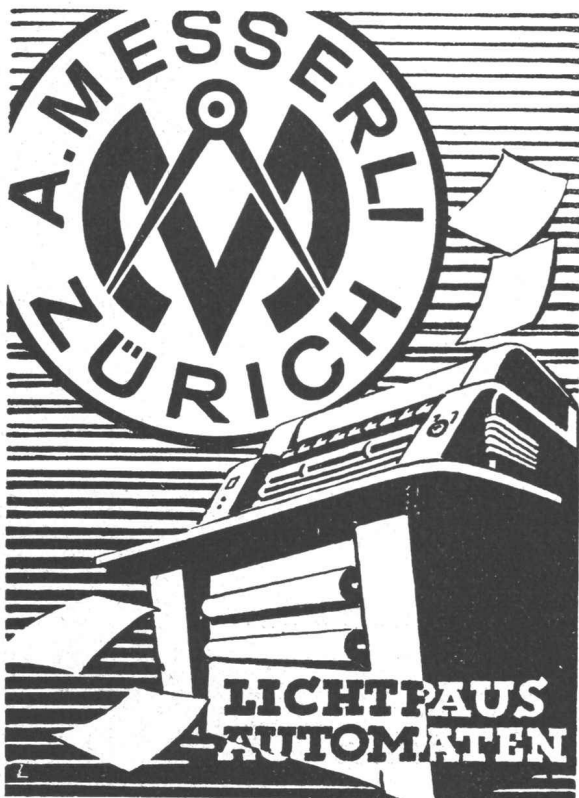

A. MESSERLI • ZÜRICH 2

Fabrik technischer Papiere Lavaterstrasse 61
Telephon (051) 27 12 33

...halt...

Sie fahren gut mit Clichés von

Anderson+Weidmann Tel. 42 08 17
Traugottstr. 6 Zürich

Gusseiserne Hochdruckröhren mit Stemm- u. Schraubmuffen Formstücke – Armaturen

Gut assortiertes
Lager in Winterthur

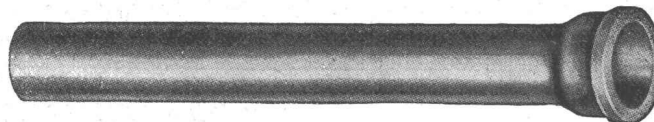

für normalen und
höheren Betriebsdruck

KÄGI & Co.

TELEPHON 052 / 6 63 31

WINTERTHUR

Vertretung der Halbergerhütte G. m. b. H. Brebach / Saar

Unsere

Schutz-



Schutzmarken sind dazu bestimmt, bewährte Erzeugnisse vor billigen Nachahmungen zu schützen. Darum erhalten Sie die drei nachstehenden Bauspezialitäten nur von uns:

1

ZIEGELRABITZ

+ No. 191 901 +
der universelle Putzträger mit dem Lehmbeleg

2

STRECKRABITZ

+ No. 154 360 +
Schwere Verzinkung und rechteckige Maschen für beste Putzarmierung

3

DÜLO

+ No. 166 696 +
Dübelmaterialien aus volumenbeständigem Holzzement

Insbesondere auf dem Rabitz-Sektor tauchen dann und wann Eintagsfliegen auf, die unserem schweizerischen Qualitätsbegriff nicht entsprechen. Volle Gewähr für einwandfreie Arbeit bieten Ihnen aber nur jene Produkte, die von der Erfahrung des spezialisierten einheimischen Betriebes profitieren.



4

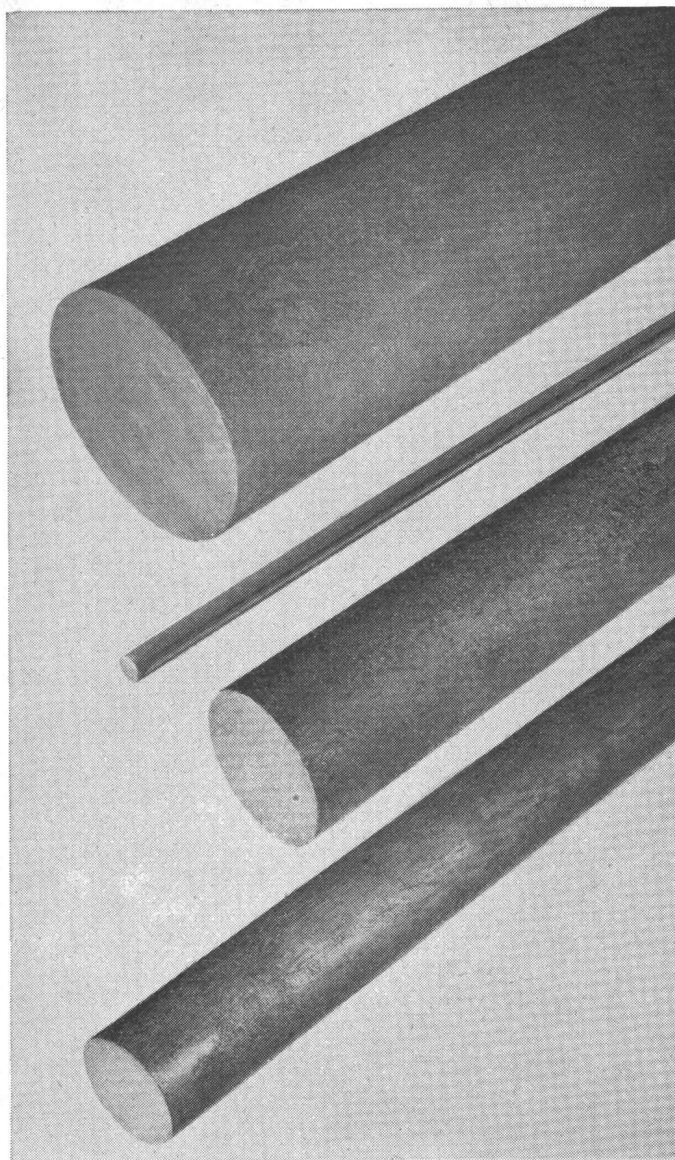

Schwedischer Kugellagerstahl

die preisgünstigste und vielseitigste verwendbare Oelhärterqualität gewalzt, gezogen, geschält, geschliffen in Draht, Stäben und Rohren grosse Vorräte in Zürich

SKF

SKF Kugellager AG

Falkenstrasse 28 Zürich 8
Telephon 051/47 03 70

**STAHLHOCHBAU
STAHLWASSERBAU
BRÜCKENBAU
MASTEN und GERÜSTE
TANKANLAGEN**

**KRANE
WINDEN
SEILBAHNEN
STOLLENBAUGERÄTE
BAUSTELLENINSTALLATIONEN**

Generalvertretungen:

MUNCK-BERGEN N, Elektrohebezüge bis 20 Tonnen Tragkraft
KLEEMANN-STUTT GART, Maschinen und komplette Anlagen für Kiesaufbereitung
Hydraulikanlagen für Theater, Turnhallen, Mehrzweckhallen, Lehrschwimmböden

Stahl- und Maschinenbau AG. Horw

HORW-Luzern Telefon (041) 41 77 66

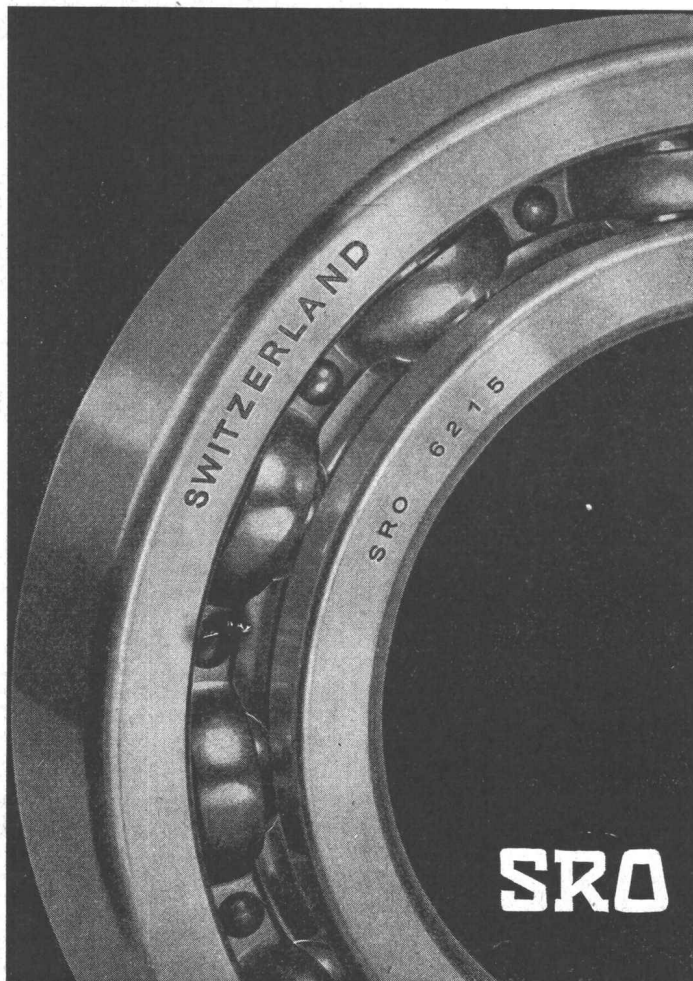

Sie kommen vorwärts, wenn Sie sich weiterbilden

Benützen Sie dazu Ihre Freizeit und unsere Fernkurse, die immer wieder in neuen Auflagen erscheinen und mit der modernen Technik Schritt halten. Fachkenntnisse oder besondere Schulkenntnisse brauchen Sie nicht zu haben. Unsere leichtverständliche Lehrmethode bringt Sie Schritt für Schritt tiefer in das Gebiet, das Sie interessiert, und eröffnet Ihnen so die Möglichkeit, Berufe auszuüben, die Ihnen bisher verschlossen waren

Es gibt Kurse in folgenden Fächern:

Maschinenbau	Bautechnik	Elektrotechnik	Radio + Fernsehen
Maschinenteile Techn. Zeichnen Stoffkunde Normung Statik Festigkeitslehre Physik Chemie Werkzeugmaschinen Schweißtechnik Mechanik Wärmelehre Mathematik	Hochbau Tiefbau Eisenbetonbau Stahlbau Spannbeton Zimmerei Statik Festigkeitslehre Techn. Zeichnen Baukonstr.-Lehre Bauführung Baustoffkunde Mathematik	Allgemeine Elektrotechnik Wechselstromtechnik Elektrische Maschinen Akkumulatorkunde Magnetismus und Elektro-Magnetismus Schemazeichnen Messtechnik Beleuchtungskunde Elektrische Wärmeezeugung Elektr. Schweißung Installationskunde Leitungsberechnung Mathematik	Grundlagen der Elektronik Allgem. Elektrotechnik Radiotechnik Fernsehen Radar Bildfunk Schemazeichnen Akustik und Elektro-Akustik Magnetismus und Elektro-Magnetismus Transistoren Messstechnik Mathematik

Automation Rechenschieber-Rechnen

Industrielle Elektronik
Steuerungs- und Regelungstechnik

Verlangen Sie mit diesem Coupon (im offenen Couvert mit 5 Rp. frankiert) eine Gratis-Orientierungsschrift vom

TECHN. LEHRINSTITUT ONKEN, KREUZLINGEN 31

Name und Vorname:

Adresse:

Erfolg durch Inserate

St. Margrether-Sandstein



Jegliche Steinhauer-Arbeiten
Tür- u. Fenstereinfassungen, Cheminées etc.
Verlangen Sie unverbindlich Offerte oder Vertreterbesuch.
STEINBRUCH- UND STEINMETZGESCHÄFT
E. Gaufschl AG, St. Margrethen, T. 7 41 31/32

Sponagel & Co

**BAUMATERIALIEN
PLATTENBELÄGE**

Zürich 5 Sihlquai 139/143



Ganzglastüren in
Sekuritkristallglas - Clarittüren

SECURIT S. A.
Chêne-Bougeries, Genève
Tel. (022) 35 98 00

ELEMENT AG TAFERS

Wir fabrizieren und montieren in Zusammenarbeit mit Ingenieuren und Architekten vorgespannte Industrie-bauteile, wie SHED-Konstruktionen, Binder, Stützen etc., sowie Elemente für den allgemeinen Wohnungsbau.

Element AG Tafers
Stahl- und Spannbetonwerk
Tafers FR. Tel. 037 / 4 43 51

Unser Fabrikationsprogramm:
Herstellen und montieren von allen Elementen für den Industrie- Tief- und Hochbau, in Zusammenarbeit mit Ingenieur und Architekt

ELEMENT AG VELTHEIM

Stahl- und Spannbetonwerk
Veltheim/Aargau Tel. 056 / 4 45 18



Seilbahnen
Stahlbau
Kranbau
Elektrozüge
Seilzugapparate

Telefon (033) 2 18 37

Bockkrane

Typen bis 20 000 kg Tragkraft

- Zerlegbar in Einzelteile
- Schnelle Aufstellung mit Habegger-Seilzugapparaten
- Mit Elektro- oder Handkettenzug lieferbar

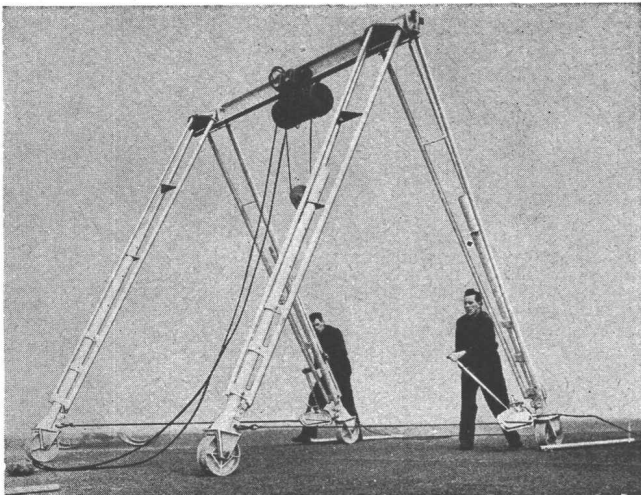

Seilzugapparate

Typen 750 — 1500 — 3000 kg Tragkraft

- Zum Ziehen, Heben, Senken von Lasten
- Ueberall sofort einsatzbereit

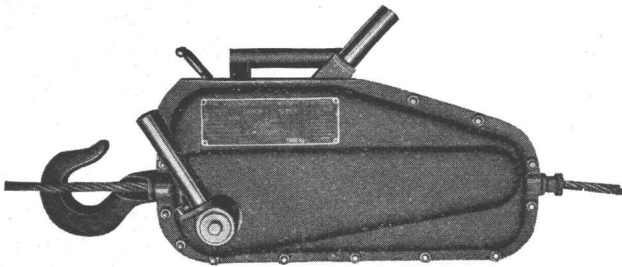

Wirtschaftlicher
armieren
mit fi-Rista
Elementen
armieren

Drahtwerke Fischer & Co.
Reinach AG Tel. (064) 615 55



W. ZÖLLIG AG Holzbau ARBON

Spezialität:
**AUSFÜHRUNG in der
HETZERBAUWEISE**

FÜR LAGER-, TURN- UND
FABRIKHALLEN

LEHRGERÜSTE UND
KIRCHEN

RISSFESTE SÄULEN

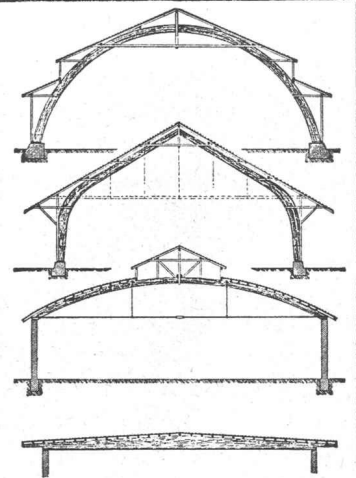

Vobag

**AG. für vorgespannten Beton
und Zementwarenfabrik**

Spezialfirma für hochwertige Betonwaren für alle Zwecke

Adliswil-Zürich

Tel. (051) 91 68 44

Lagerhalle von 100 m Länge. Säulen, Dachbinder und
Windverbände aus vorfabrizierten Betonelementen



HANS KISSLING AG

Metallbau Stahlbau Torbau
Bern, Lorrainestr. 17, Tel. 031 42 03 22

← Blitz-GERÜSTE



EMIL **Schärer** ERBEN

ZÜRICH 48 GRUNDSTRASSE 10
TEL. 051 / 52 42 10 / 54 47 10

- Fassadengerüste
- Combi-Blitzgerüste
- Liftschacht-Gerüste
- Decken-Gerüste
- Spengler-Gerüste
- Helm-Gerüste
- Fahr-Gerüste
- Spezial-Gerüste



Endlich ein vernünftiger und trotzdem preisgünstiger

Tür-Sprechflügel

Einfachste Montage ohne Holzrahmen, nämlich nur:
 Im Türblatt rechteckige Aussparung 120/44 mm ausstemmen.
 Innerer und äusserer Metallrahmen in die Aussparung ein-
 setzen und mit zwei Schrauben zusammenziehen.
 Passt für Türdicken von 35—50 mm.
 Normalausführung matt vernickelt.
 Verlangen Sie Muster und Offerte.

KOCH

Zürich 1/25
 (051) 32 43 00

Baubeschläge

Bülach
 (051) 96 14 19

BAG-Leuchten sind auser-
 wogen in Form und Material
 und deshalb für das
 gepflegte Interieur ganz
 besonders geeignet.



177614 Wandlampe
 für Innen- und Aussenmontage
 mit Opalglas

erhältlich
 in allen Fachgeschäften

BAG TURGI

Ausstellungs- und
 Verkaufsräume
 Stampfenbachstr. 15, Zürich



Tonwerk Lausen AG

Feuerfeste Erzeugnisse

Mantel zu Tiegel-
 Auskleidung aus
 hochfeuerfestem
 Material.

Wir empfehlen
 unsere
 Spezialqualitäten
 Sillimanit Korund
 Karborundum

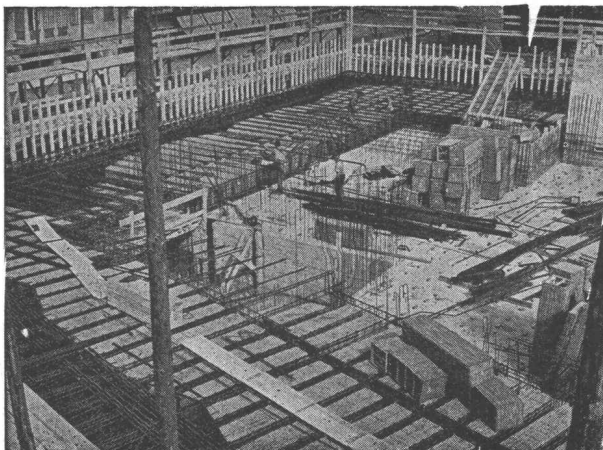

ROBUR Schilfrohrzellen für Betondecken

starke, betondichte Hohlkörper
 alle Dimensionen, verschiedene Ausführungen

Vorteile: Freie Konstruktion
 Ueberbrückung von grossen Spannweiten
 Decken ohne Unterzüge
 Geringes Eigengewicht (Reduktion bis 200 kg/qm)
 Entlastung von Trägern,
 Stützen und Fundamenten
 Vorzügliche Isolation
 Preisgünstig
 Offerten und Muster zu Diensten

VEREINIGTE SCHILFWEBEREIEN, ZÜRICH

Telephon (051) 28 43 63

STS

**Schweiz. Technische Stellenvermittlung
Service Technique Suisse de placement
Servizio Tecnico Svizzero di collocamento
Swiss Technical Service of employment**

Zürich, Lutherstr. 14, Tel. 23 54 26. Telegr. STSINGENIEUR ZÜRICH.
Für Stellessuchende Einschreibgebühr 3 Fr. für 3 Monate. Bewerber
wollen Anmeldebogen verlangen. *Auskunft* über offene Stellen und
Weiterleitung von Offerten erfolgt *nur gegenüber Eingeschriebenen*.

INDUSTRIE-ABTEILUNG :

- 97 **Lüftungs-Ingenieure, -Techniker, -Konstrukteure und -Zeichner** mit Praxis für Projektierung und Ausführung von Lüftungs- und Klimaanlageanlagen. Grosse Firma der Westschweiz mit Filialbüros in der ganzen Schweiz.
- 99 **Techn. Zeichner** mit Praxis für Projektzeichnungen über Elektrogrossküchen- und Industriewärmeanlagen. Büro einer Fabrik, Zürich.
- 159 Jüngerer **Maschinentechniker** oder **Zeichner-Konstrukteur** mit Praxis, möglichst im Apparate- und Behälterbau, für chem. Industrie für Tätigkeit im techn. Büro. Konstruktionswerkstätte Nordwestschweiz.
- 209 **Dipl. Elektrotechniker**, Fachrichtung Fernmeldetechnik, für Offertwesen inkl. Bearbeitung der Grundelemente auf dem Sektor Fabrikationsüberwachungsanlagen. Ferner: **Konstrukteur** für Ausarbeitung aller Fabrikationsunterlagen auf dem Gebiete der Fabrikationsüberwachungsanlagen. Fabrikationsbetrieb elektromech. Richtung. Stadt Kt. Bern.
- 211 **Betriebstechniker / dipl. Maschinentechniker** als Fabrikationschef mit Erfahrungen und Praxis, zur Führung einer mech. Abteilung (spanabhebender und spanloser Bearbeitung), sowie einer elektr. Abteilung (Wicklerei, Montage, Apparateverdrahtung). Fabrik elektromech. Apparate und Anlagen. Kt. Bern.
- 217 **Ingenieur** oder **Techniker** mit mehrjähriger Betriebserfahrung für Verkauf von Werkzeugmaschinen. Ausbildung in den Lieferwerken und Einführung in die Verkaufstätigkeit vorgesehen. Sprachen: Französisch, Englischkenntnisse in techn. Hinsicht. Verkaufsorganisation der Werkzeugmaschinenbranche. Zürich.

- 245 **Dipl. Elektroingenieur**, möglichst mit mehrjähriger Praxis auf dem Gebiete der industr. Elektronik zur Unterstützung, Instruktion des Verkaufspersonals der Werkvertretungen in Westdeutschland oder Frankreich. Sprachen: Deutsch oder Französisch. Einarbeiten im Applikationslabor für Gasentladungstechnik. Modernes Industrieunternehmen. Sitz im Kt. Zürich.
- 313 **Dipl. Chemie-Ingenieur** der Aluminium-Technologie mit wenigstens 7 Jahren praktischer Erfahrung in der Verhüttung von Tonerde zur Herstellung von Rohaluminium. Englisch in Konversation. Bedeutender Industriekonzern. Indien.

BAU-ABTEILUNG :

- 4 **Bauingenieur** mit Erfahrung in Statik und Kalkulation im Stahlbau für Kraftwerke-Freiluftstationen, Maste für Hochspannungsleitungen und Seilbahnen, Geschäfts-, Wohn- und Industriebauten. Konstruktionswerkstätte deutsche Schweiz.
- 18 Junge **Architekten, Hochbautechniker** und **-zeichner** mit etwas Praxis. Arch.-Büro irische Hauptstadt Dublin. Offerten auf Flugpost-Bewerbecformulare der S. T. S., begleitet mit einigen Arbeitsproben.
- 54 **Hoch- oder Tiefbautechniker** oder **Zeichner** mit Praxis möglichst im Baugeschäft für Büro- und Bauplatz. Hoch- und Tiefbaugeschäft grosse Ortschaft Kt. Appenzell/AR.
- 76 **Hochbautechniker** oder **-zeichner** mit Praxis und Kenntnissen der ital. Sprache für Projektbearbeitung und Werkpläne. Arch.-Büro Stadt Kt. Tessin.
- 208 **Architekt** oder **Hochbautechniker** mit mehrjähriger Praxis als Mitarbeiter in ein Architekturbüro Ostschweiz.
- 210 **Eisenbetonzeichner-Konstrukteur** mit Praxis. Kleineres Ing.-Büro Basel.
- 212 2 **jüngere dipl. Bauingenieure** mit Praxis für Projektierung, Berechnung und Bauleitung allgem. städtischer Tiefbauarbeiten. Ferner: **dipl. Tiefbautechniker** mit Praxis im Strassenbau für Projekte und Bauführungen. Ferner: **Tiefbau-, Eisenbeton- oder Vermessungszeichner**. Projektierungen Expresstrasse und allgem. Strassenbau. Städt. Bauverwaltung Ostschweiz.
- 214 **Dipl. Bauingenieur** mit Büro- und Bauplatzpraxis für Unterhalt von Ober- und Untergrund-Verkehrsanlagen und für Bahnbetrieb. Verwaltung einer Stadt deutsche Schweiz.
- 216 **Hochbauzeichner** mit Praxis, nur Bürotätigkeit. Arch.-Büro Zürich.
- 218 **Dessinateur en bâtiment**, ayant de pratique. Bureau d'architecture, Grand village au Canton de Vaud.



Bautenschutz

Grundwasser- u. Flachdachisolierungen, Abdichtungen

Frank Isolierungen AG

Manessestr. 6 Zürich 3, Tel. (051) 25 67 92/93

Bauamt I

Das Stadtplanungsamt der Stadt Zürich sucht einen tüchtigen jüngeren Juristen als

Sekretär

zur Bearbeitung vorwiegend rechtlicher Fragen im Zusammenhang mit der Stadt- und Regionalplanung.

Erfordernisse: Abgeschlossenes Hochschulstudium, wenigstens einjährige Gerichts-, Anwalts- oder Verwaltungspraxis. Kenntnisse im Bau- und Planungsrecht erwünscht, jedoch nicht Bedingung, da Gelegenheit zu gründlicher Einarbeitung geboten wird.

Besoldung im Rahmen der städtischen Besoldungsverordnung, Kinderzulagen, Pensions- und Unfallversicherung, 5-Tage-Woche.

Handschriftliche Anmeldungen mit Ausweisen über Studium und Praxis sowie Zeugnisabschriften und Foto sind bis zum 28. Mai 1963 dem Vorstand des Bauamtes I der Stadt Zürich, Postfach Zürich 23, einzureichen.

Der Vorstand des Bauamtes I.

L'Office de l'Urbanisme du Canton de Vaud
Section de l'Aménagement Régional

cherche

Dessinateur ou Technicien

pour reports statistiques et cartographiques, dessins de plans, relevés sur le terrain et au registre foncier, etc. Travail intéressant et demandant de l'initiative.

La préférence sera donnée à un candidat ayant une formation de dessinateur-géomètre, en génie civil ou en bâtiment, si possible en possession d'un permis de conduire.

Faire offres avec curriculum vitae et prétentions de salaire à l'Office cantonal de l'Urbanisme, place du Châteaueu 6, à Lausanne.

Lausanne, le 27 avril 1963.

EWZ

Wir suchen einen jüngeren

Bautechniker/ Tiefbautechniker

als Stellvertreter des Chefs unseres Baubüros für Kabel-
leitungen,

sowie einen jüngeren

Elektrotechniker

für den Bau und Betrieb von Transformatoren- und
Schaltstationen, Kabel- und Freileitungen.

Wir wünschen: Diplom eines schweizerischen Techni-
kums, praktische Tätigkeit auf Büro
und Bauplatz, Eignung für den Verkehr
mit Behörden und Privaten.

Wir bieten: Interessantes Arbeitsgebiet, neuzeit-
liche Anstellungsbedingungen, Pen-
sionsversicherung, angenehmes Ar-
beitsklima. Jeder zweite Samstag frei.

Handschriftliche Bewerbungen von Schweizer Bürgern
sind mit Beilage von Lebenslauf, Zeugnisabschriften und
Photo erbeten an das

Elektrizitätswerk der Stadt Zürich
Postfach Zürich 23

Zuverlässiger

Bauführer

mit langjähriger Erfahrung und guten Referenzen sucht neue
örtl. Bauleitung in Zürich.

Zuschriften erwünscht unter Chiffre ZG 853 an Mosse-Annon-
cen, Zürich 23.

Ingenieur electrotechnique

40 ans, avec 20 ans d'expérience dans le projet et la direction
d'installations électriques (lignes, gares sous-terrain, etc.)
cherche place intéressante surtout pour l'étranger.

Ecrire a: Casella 237 — T, S. P. I., Milano (Italie).

Chef der Bauabteilung

dipl. Bau-Ing. ETH

für bedeutendes **KIESFÖRDERUNTERNEHMEN**
im Raume **ZÜRICH**

zu sofortigem Eintritt gesucht

Der Tätigkeitsbereich umfasst örtliche Bauleitungen, Per-
sonal- und Maschineneinsatz, Kalkulation, leichtere Projek-
tierungsarbeit und Führung einer im Ausbau begriffenen
Tiefbauabteilung.

Bei Bewährung ist eine zusätzliche Uebertragung weiterer
Verantwortungen ohne weiteres möglich. Jedenfalls handelt
es sich um eine typische Entwicklungsposition, wobei gros-
ser Wert auf praktische Erfahrung im Tiefbau, insbesondere
im Strassenbau und der Erdbewegung, erwünscht ist.

Man reflektiert auf eine Persönlichkeit mit Gewandtheit und
sicherem Auftreten bei Kunden, Behörden und Partnern.
Idealalter: zwischen 35 und 50 Jahren.

Italienischkenntnisse sind zum Umgang mit der Belegschaft
notwendig.

Initiative, einsatzfreudige Herren mit Lust an grosser Ver-
antwortung finden in dem ungemein lebendigen Betrieb
reiche Entfaltungsmöglichkeiten, einen angenehmen Ver-
kehr mit der Direktion und eine leistungsgemässe Dotierung.

Wir bitten um Zustellung der Offerten mit Lebenslauf,
Handschriftprobe und Photo an:

INSTITUT FÜR ARBEITS- UND BETRIEBSPSYCHOLOGIE BERN

LAUPENSTRASSE 5 TELEFON (031) 2 09 59

Dipl. Ing. R. WILDBOLZ Dr. iur. E. FRÖHLICH

Unser Institut behandelt Ihre Bewerbungsunterlagen und Orientierungen
absolut diskret und nimmt irgendwelche Kontakte mit seinem Auftrag-
geber oder Drittpersonen nur mit Ihrer ausdrücklichen Einwilligung auf.

Für ein bekanntes Ingenieurbüro in Bern
 — Hoch- und Tiefbau —
 mit Bauvorhaben in der ganzen Schweiz
 im Wohn- und Industriebau
 hauptsächlich in Eisenbeton- und Spannbetonarbeiten

suchen wir einen

dipl. Bauingenieur

(Bau-Ing. oder Tiefbautechniker)

als

Bürochef

Der Arbeitskreis umfasst:

- Führung eines Mitarbeiterstabes (10—12 Bauzeichner)
- Statische Berechnungen
- Baukontrollen
- Verkehr mit Architekten und Bauherren

Das Unternehmen steht unter der Führung eines initiativen, modern denkenden Ingenieurs, der einen gleichgesinnten Praktiker sucht, mit dem er in offener Weise zusammenarbeiten kann, und der speditiv, energisch und mit Autorität seine Untergebenen leitet und sämtliche Bürotätigkeiten erledigt. Der Kandidat muss über Sicherheit in statistischen Berechnungen verfügen, ein Ingenieurbüro zu leiten verstehen und die nötige Aufgeschlossenheit und Intelligenz besitzen, um mit Architekten, Behörden und Kunden gewandt verhandeln zu können.

Sprachkenntnisse in Deutsch und Französisch.
 Idealalter: 30—45 Jahre.

Einer energischen, loyal gesinnten Persönlichkeit bietet sich in der engen Zusammenarbeit mit einem verständnisvollen Chef eine selbständige, gut honorierte Dauerposition. Personalversicherung.

Senden Sie bitte Ihre Bewerbung mit Lebenslauf, Handschriftprobe und Photo an

INSTITUT FÜR ARBEITS- UND BETRIEBSPSYCHOLOGIE BERN
 LAUPENSTRASSE 5 TELEFON (031) 2 09 59
 Dipl. Ing. R. WILDBOLZ Dr. iur. E. FRÖHLICH

Unser Institut behandelt Ihre Bewerbungsunterlagen und Orientierungen absolut diskret und nimmt irgendwelche Kontakte mit seinem Auftraggeber oder Drittpersonen nur mit Ihrer ausdrücklichen Einwilligung auf.

Vorfabrizierte Betonelemente

comolli

Comolli's Erben AG. Bremgarten
 Telephon 057/71414

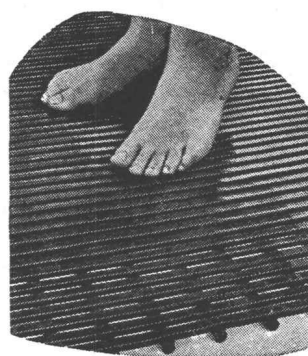

Die ideale Plastic-Rostmatte für Bade- und Duschräume in Turn- und Sporthallen usw.

EHA Matte

chemikalienfest
 säurefest
 laugenfest
 wasserfest
 haltbar
 elastisch
 rutschsicher
 fussplastisch
 porenfrei
 pilzabweisend

Alleinvertreter f. d. Schweiz:
L. Wachendorf & Co. Basel
 Freiestr. 45, Tel. 061 / 24 18 90

Architekturmodelle
 in Gips, Holz, Plexiglas
 termingerecht und in
 tadelloser Ausführung

Architekturmodelle

Willi Zaborowsky
 Neumarkt 10, Zürich 1
 Tel. 24 42 46

Zu baldigem Eintritt wird ein weiterer Mitarbeiter gesucht:

Architekt

oder

Bautechniker

mit mehrjähriger Erfahrung in der Ausarbeitung von Kostenvoranschlägen, Aufstellung von Offertformularen, Vergabungen, Abschluss von Werkverträgen, Bauabrechnungen usw.

Deutsch und Französisch in Wort und Schrift erforderlich.

Für zuverlässigen, exakten Bewerber selbständige Tätigkeit, angenehmes Arbeitsklima.

G. P. Dubois, Architekt BSA/S. I. A., Grossmünsterplatz 1, Zürich 1, Telefon 051/47 27 60.

Für Industrie- und Spitalbauten gesucht

Eisenbetontechniker/Zeichner

in Dauerstellung.

Ingenieurbüro H. Schoch, Zürich, Telefon Büro 34 64 22, privat 90 33 89.

Gesucht per sofort oder nach Uebereinkunft

1 Hochbautechniker 1 Bauzeichner

für die Bearbeitung interessanter Bauaufgaben, Industrie- und Gemeindebauten. Zeitgemässe Honorierung. 5-Tage-Woche.

Carl Froelich, Architekt S. I. A., Brugg
Telefon (056) 4 11 01

In nächster Umgebung von Zürich wird besteingeführtes

Ing.- und Geometerbüro

mit Kundschaft und Inventar abgetreten.

Kapitalkräftige Interessenten melden sich unter Chiffre ZC 863, Mosse-Annoncen, Zürich 23.

Gesucht guter

Eisenbetonzeichner

auf kleineres Ing.-Büro.

M. Unsel, dipl. Bauing. ETH/S. I. A., Büchnerstr. 5, Zürich 6, Telefon (051) 46 33 49.

Dipl. Tiefbautechniker übernehmen laufend

Ingenieurarbeiten

Eisenbeton, Strassenbau und Kanalisationen.
Offerten unter Chiffre ZE 6382 an Mosse-Annoncen, Zürich 23.

Bau-Ingenieur ETH

mit 7jähriger Praxis, hauptsächlich in Bauführung, Nachkalkulation und Offertwesen des Stollenbaues, sucht neuen Wirkungskreis mit festem Wohnsitz.

Offerten unter Chiffre ZS 6089 an Mosse-Annoncen, Zürich 23.

Bauingenieur

Dipl. Ing. ETH/SIA/ASCE mit 7 Jahren Praxis in der Schweiz und USA sucht verantwortungsvolle Stelle in Hochbau; kleineres Büro in der Nordwestschweiz bevorzugt.

Offerten unter Chiffre ZD 5361 an Mosse-Annoncen, Zürich 23.

Stetes Inserieren bringt Erfolg

In unserem Team wird ein Platz frei für:

dipl. Architekt oder dipl. Bautechniker und Bauzeichner

Verlangt wird: Selbständigkeit von A bis Z, Kameradschaft.

Geboten wird: Sehr guter Lohn, Dauerstelle, freie Arbeitszeit, neues, ruhiges Büro ab 1. 12. 1963 in der Nähe von Baden/AG, Mitarbeit an Büro- und Geschäftshäusern, Terrassensiedlungen, Fabrikbauten.

Anfragen unter Chiffre ZB 6154 an Mosse-Annoncen, Zürich 23.

Einem gut ausgebildeten und zuverlässigen

Bautechniker

(evtl. qualifizierten Bauzeichner), sowie einem selbständigen

Bauführer

bietet Architekturbüro im Kanton Aargau interessante Arbeit, in angenehmem Arbeitsklima und bei gutem Lohn.

Offerten unter Chiffre ZW 6315 an Mosse-Annoncen, Zürich 23.

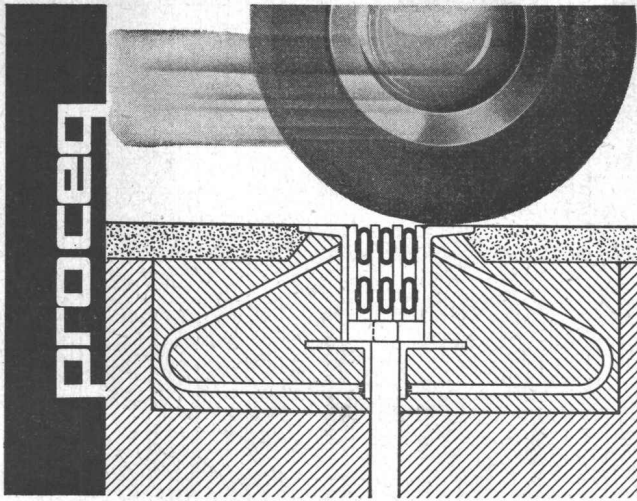

proceq

Proceq SA Postfach Zürich 34 051-32 60 00

Fugen-Übergangs-Konstruktionen für den Brückenbau

zur Aufnahme von Längs- und Quer-Bewegungen
wasserdicht — keine Federn — keine Schrauben —
Baukastensystem.
Bitte verlangen Sie unsere Unterlagen
über Brückenaufleger.

proceq

Stellenausschreibung

Beim kantonalen Tiefbauamt Graubünden ist die Stelle eines

administrativen Mitarbeiters

des Oberingenieurs neu zu besetzen.

Verlangt werden juristische oder volkswirtschaftliche Hochschulausbildung und gute Kenntnisse in technischen Belangen. Bewerber, die bereits auf dem Gebiete des Tiefbauwesens tätig waren und sich über gesetzgeberische Erfahrung ausweisen können, erhalten den Vorzug. Kenntnisse der italienischen Sprache erwünscht.

Besoldung: Grundgehalt gemäss Klasse 5 (Fr. 17 872.— bis 23 107.—), evtl. Klasse 4 (Fr. 19 142.— bis 24 546.—) inkl. die verordnungsgemässe Teuerungszulage. Dazu kommen Fr. 600.— Familien- und Fr. 300.— Kinderzulage. Frühere Praxis in ähnlicher Funktion kann bei der Gehaltsfestsetzung teilweise berücksichtigt werden. Der erste und dritte Samstag im Monat sind dienstfrei.

Eintritt nach Uebereinkunft.

Der Beitritt zur Pensionskasse bzw. Sparversicherung der kant. Beamten und Angestellten ist obligatorisch.

Anmeldungen sind unter Beilage der entsprechenden Zeugnisse und Ausweise, eines Arzt- und eines Leumundszeugnisses sowie unter Angabe der militärischen Einteilung bis 20. Mai 1963 an das unterzeichnete Departement zu richten.

Chur, 30. April 1963.

Bau- und Forstdepartement Graubünden:
Lardelli.



Wir suchen zum sofortigen Eintritt

jüngere dipl. Architekten

Arbeitsgebiet:

Projektierung und Oberbauleitung von Grossbauten

diplomierte Hochbautechniker

Arbeitsgebiet:

Kostenvoranschläge, Ausführungs- und Detailpläne, Preiseingabeformulare, Bauführungen, Bauabrechnungen.

Wir bieten:

- abwechslungsreiche Tätigkeit mit guten Aufstiegsmöglichkeiten
- Pensionskasse
- alternierende 5-Tage-Woche.

Handgeschriebene Offerten mit Lebenslauf, Zeugniskopien und Foto bitten wir unter Angabe der Gehaltsansprüche zu richten an die

DIREKTION DER EIDG. BAUTEN, BERN 3



WALTER J. HELLER AG.

BAUNTERNEHMUNG
SION BERN ILANZ

Dipl. Architekt ETH

gesucht in fortschrittliches Architekturbüro in Zürich für den Entwurf verschiedenartiger grosser Bauprojekte.

Offerten unter Chiffre ZM 6267 an Mosse-Annoncen, Zürich 23.

Gesucht auf Ende August oder früher

Ingenieur oder Techniker

mit etwas Praxis im Strassenbau für Planungsaufgaben und Projektierung von Strassen, Autobahnen und Kanalisationen in mittelgrosses Büro der Nordschweiz. Angenehmes Arbeitsklima. 5-Tage-Woche.

Offerten unter Chiffre ZD 6052 an Mosse-Annoncen, Zürich 23.

Aargauische Baudirektion

Wir suchen für das Wasserbau- und Wasserwirtschaftsamt als **Adjunkten** einen

dipl. Bauingenieur ETH

Erfordernisse: Praktische Erfahrung im Wasserbau, Gewandtheit im schriftl. und mündl. Verkehr mit Behörden und Privaten.

Besoldung: Nach Dekret und Uebereinkunft, Beitritt zur Pensionskasse obligatorisch. — Jeden 2. Samstag frei. — Angenehmes Arbeitsklima.

Eintritt: Möglichst bald oder nach Vereinbarung.

Handschriftliche Bewerbungen von Schweizerbürgern sind mit vollständigen Angaben über Bildungsgang, bisherige Tätigkeit, Photo, Gehaltsanspruch und Referenzen erbeten an die

Aargauische Baudirektion, Aarau

Bureau technique

engagerait tout de suite ou pour date à convenir:

1 technicien en génie civil

pour bureau et chantier, ayant si possible une certaine expérience comme conducteur de travaux,

1 dessinateur en génie civil

pour l'établissement de projets de routes, de canalisations pour l'épuration des eaux,

1 technicien-architecte diplômé

ayant quelques années de pratique au bureau et spécialement sur le chantier,

1 dessinateur-architecte

Traitement à convenir. Place stable. Caisse de pension.

Adresser offres manuscrites avec curriculum vitae et prétentions de salaire **sous chiffre P 30 150 F** à **Publicitas Fribourg**, jusqu'au 15 mai 1963.

Betonarbeiten armiert mit

BOX STAHL

naturhart, als einziger hochwertiger Schweizer Baustahl IIb ohne Festigkeitseinbuße schweißbar

MONTEFORNO, Stahl- und Walzwerke AG, BODIO

Wir suchen in Dauerstellung

Eisenbetontechniker Eisenbetonzeichner

für Industrie-, Hoch- und Brückenbau. 5-Tage-Woche, Fürsorgekasse, Erfolgsanteil.

Hünerwadel + Häberli, Ingenieurbureau, **Zürich 8**, Seefeldstrasse 152, Tel. 34 94 90.

Wir suchen per sofort zuverlässigen, erfahrenen

Bauführer

zur absolut selbständigen Leitung interessanter Wohn- und Geschäftshausbauten.

Geschäftswagen steht zur Verfügung, d. h. Führerschein Kat. A ist Bedingung.

Bei Eignung gutbezahlte Dauerstelle mit Aufstiegsmöglichkeiten in angenehmem Arbeitsklima mit 5-Tage-Woche.

Gern erwarten wir Ihre persönliche Vorstellung nach vorheriger tel. Anmeldung.

Büro Max Buergin, Mitarbeiter Walter Germann,
Langstrasse 4, Zürich 4, Tel. 25 56 98.

Gesucht

Jüngerer Bauzeichner

als Stütze des Bauführers

wenn möglich mit etwas Praxis.

Der Bewerber, welcher bestrebt ist, sich in die Industrie-Bautechnik einzuarbeiten, findet sofort interessante Beschäftigungen. Er hat Gelegenheit, die französische Sprache zu erlernen.

Handgeschriebene Offerten mit Lebenslauf, Foto und Zeugnisabschriften sind zu richten an das Personalbureau der

VON ROLL AG.
Werk Rondez in Delsberg.

Architekturbüro in Zug sucht

Bautechniker Bauzeichner

für sehr interessante Bauaufgaben
und eine gewandte

Sekretärin

für Korrespondenz und allgemeine Büroarbeiten.

Für erfahrene und selbständige Bewerber werden sehr gute Anstellungs- und Arbeitsbedingungen geboten. 5-Tage-Woche.

Eintritt baldmöglichst.

Offerten mit Bild, Zeugnisabschriften und Lohnansprüchen sind erbeten unter Chiffre ZS 6181 an Mosse-Annoncen, Zürich 23.



Lonsicar

Der vielseitige Betonhartstoff
für starke Beanspruchung

Bezugsquellennachweis
und Beratung durch die Hersteller

LONZA AG BASEL

GRANITARBEITEN

Quarzit, Marmor, Kalkstein, Sandstein.

Ernst A. Sigg, Marmor- und Granitindustrie,
Goldach SG, Telefon 071/4 11 75

PEIKERT

Wir suchen junge

Hochbautechniker Hochbauzeichner

Aufgaben: Selbständige Bearbeitung von Projekten des Industriebaus, Neuentwicklungen auf dem Gebiete der Vorfabrikation.

5-Tage-Woche, gute Entlohnung, Fürsorgekasse.

Richten Sie Ihre Offerte an:

PEIKERT BAU AG., Industriestrasse 22, ZUG
Telefon (042) 4 01 38.



Die Nordostschweizerischen Kraftwerke AG. suchen

Tiefbauzeichner

für die Projektierung von Kraftwerken. Hochdruckanlagen (Sarganserland, Vorderrheingebiet). Niederdruckanlagen (Koblenz). Thermische Kraftwerke. Unterwerke.

Gehalt nach Vereinbarung. Pensionsversicherung. Sparkasse und Todesfallversicherung. 5-Tage-Woche.

Bewerbungen sind mit Foto und Ausweisen über Ausbildung und bisherige Tätigkeit zu richten an

Nordostschweizerische Kraftwerke AG., Baden



Die Verkehrsbetriebe suchen für ihren Bahndienst einen

Bau-, Vermessungs- oder Maschinzeichner

Das Arbeitsgebiet umfasst vor allem Gleisanlagen.

Erwartet wird neben einer abgeschlossenen Berufslehre die Befähigung zum sauberen, zuverlässigen und selbständigen Arbeiten und Interesse an Gleisberechnungen. Die Einarbeitung in dieses Gebiet bietet entsprechende Aufstiegsmöglichkeiten.

Die Besoldung richtet sich nach der städtischen Besoldungsverordnung; auch die Aufnahme in die Versicherungskasse der Stadt Zürich ist vorgesehen.

Anmeldungen mit Personalien, Lebenslauf, Zeugnissen und Photo sind erbeten an den Personaldienst der Verkehrsbetriebe der Stadt Zürich, Bahnhofquai 5, Zürich 1.

Grösseres Ingenieurbüro in Zürich mit baufristigen interessanten Aufträgen, sucht für die Leitung der **Brücken- und Hochbauabteilung** einen intelligenten und initiativen

Dipl. Ingenieur ETH

Herren mit längerer Erfahrung im **Vorspann- und Eisenbeton**, nicht unter 35 Jahre alt, die selbständig arbeiten können, wird Gewinnbeteiligung offeriert und die Möglichkeit geboten, das sehr gut eingeführte Geschäft in einigen Jahren zu übernehmen.

Von Hand geschriebene Offerten, die streng vertraulich behandelt werden, enthaltend alle Angaben über Bildungsgang und berufliche Tätigkeit, sind zu richten unter Chiffre ZU 6310 an Mosse-Annoncen, Zürich 23.

Industrieunternehmen mit vielseitigen, interessanten Bau- und Betriebsaufgaben sucht als neue Mitarbeiter in ein junges Team

1 Bautechniker 1 Bauzeichner

für die Bearbeitung von Projektplänen, Bauleitung von grösseren Bauten des industriellen Hoch- und Tiefbaues sowie andere Betriebsaufgaben.

Bei Eignung bieten wir Dauerstelle mit guter Entlohnung, Altersfürsorge, 5-Tage-Woche.

Offerten mit den üblichen Unterlagen sind erbeten an:

Aktiengesellschaft Hunziker & Cie.
Baustoff-Fabriken, Werk Olten.

MAUERENTFEUCHTUNGEN nach «System LANG»
ASCIUGAMENTO rapido e definitivo dei muri umidi
ASSÈCHEMENT rapide et définitif des murs humides

W. ROBERT LANG, Ing. ZÜRICH
Hofwiesenstrasse 18 Telefon (051) 28 79 32

Bekannte, gut eingeführte Architekten in Basel suchen für ihr vielseitiges Tätigkeitsgebiet

Bürochef:

gut ausgewiesenen Architekten mit Diplomabschluss und künstlerischen Fähigkeiten als Leiter unserer Entwurfs- und Planabteilung mit selbständiger Verantwortlichkeit für:

- Entwurf
- Ausführungspläne
- Künstlerische Oberleitung
- Bürobetrieb
- Weiterbildung der Angestellten.

Bauführer:

zur selbständigen Bearbeitung grösserer Bauaufgaben:

- Devisierung
- Bauführung
- Abrechnung

Bauzeichner:

mit guter Praxis und der Fähigkeit zur freien Beurteilung vielseitiger Bauaufgaben.

Wir bieten den Bewerbern neben guter Entlohnung und interessanten Bauaufgaben 5-Tage-Woche und Pensionskasse.

Interessenten über 30 Jahre erhalten den Vorzug. Offerten unter Chiffre BL 8888 an **Mosse-Annoncen AG., Basel.**

Dipl. techn. Arch.

sucht interessanten Fähigkeitsbereich. Halbtagsstelle auch möglich. Bevorzugt Platz Zürich.
Offerten unter Chiffre ZA 873 an Mosse-Annoncen, Zürich 23.

Bauzeichnerin

sucht Stelle in Zürich zur Bearbeitung von individuellen Einfamilienhäusern.
Offerten unter Chiffre ZV 6333 an Mosse-Annoncen, Zürich 23.



cherche, pour son bureau de calculation à Genève

Ingénieur et Techniciens

en génie civil

Nous demandons: Bonne expérience de chantier. Capacité d'étudier et de calculer des soumissions de génie civil de toute nature. Esprit de collaboration. Langues: français ou allemand, de préférence bonne connaissance de la seconde langue.

Nous offrons: Travail intéressant et varié. Semaine de 5 jours. Caisse de maladie. Possibilité d'entrer dans caisse de retraite.

Société Anonyme Conrad Zschokke, Genève
42, rue du 31-Décembre

Dipl. Architekt

10 Jahre Praxis im Projektieren (Ausland und Schweiz) sucht neuen Wirkungskreis, Eintritt sofort möglich.
Offerten von der ganzen Schweiz werden erbeten unter Chiffre W 11 093 Z an Publicitas Zürich.

Initiativer

Bauzeichner-Bauführer

mit 5jähriger Büro- und Bauplatzpraxis, sucht neuen Wirkungskreis ab 1. Juli 1963. Versiert in allen Arbeiten vom Projekt bis zur Abrechnung. Beste Referenzen.

Offerten unter Chiffre ZK 6328 an Mosse-Annoncen, Zürich 23.

Architekten

in Bern empfehlen sich als freie Mitarbeiter zur Uebernahme von Werkplänen, Bauführung und Bauabrechnung.
Offerten unter Chiffre S 71 569 Y an Publicitas Bern.

compriband
für alle Fugendichtungen

Generalvertretung **ROGER FREY, dipl. Ing.**
Zürich 2 Beethovenstrasse 47
Telefon 23 33 64

Architekturbüro an Zürcher Stadt-Peripherie sucht

Bauzeichner

5-Tage-Woche, Eintritt nach Uebereinkunft.
Gewünscht wird selbständiges Arbeiten in Planbearbeitung und Bauführung.
Bewerbungen unter Tel. (051) 83 62 49.

Concours d'architecture pour la construction d'une église à Gland

Selon principe de la S. I. A. et F. A. S.

Ce concours est réservé:

- Aux architectes de confession protestante, originaires du canton de Vaud, quel que soit leur lieu de résidence.
- Aux architectes de confession protestante établis dans le canton de Vaud avant le 1er janvier 1961.

Le programme, les documents nécessaires et la maquette peuvent être obtenus auprès de M. le Pasteur Blailé, à Gland, contre versement de la somme de Fr. 80.— à verser par mandat postal.

Délai de remise des projets: le 14 septembre 1963.

Gland, le 16 avril 1963.

Le Jury.

Bauamt II der Stadt Zürich

Das **Hochbauinspektorat** der Stadt Zürich sucht mit Dienstantritt so bald als möglich

Hochbautechniker

Anforderungen: Abgeschlossene Fachausbildung und praktische Tätigkeit auf Büro und Bauplatz.

Anmeldung: Handschriftliche Anmeldungen mit Angabe der Personalien, des Bildungsganges, der bisherigen Tätigkeit und des Gehaltsanspruches sind unter Beilage von Zeugnisabschriften und Photo mit der Aufschrift «Technikerstellen beim Hochbauinspektorat» bis 20. Mai 1963 dem Hochbauinspektorat, Postfach Zürich 1, einzureichen.

Zürich, den 6. Mai 1963.

Der Vorstand des Bauamtes II.

Wir suchen

BAUFÜHRER

für die Bearbeitung von interessanten Aufgaben im Tief- und Strassenbau.

Aufgabengebiet: Organisation und Leitung der zugewiesenen Baustellen. Wer legen grossen Wert auf eine gute Arbeitsvorbereitung und zuverlässige Baukontrolle. Ueberwachung des Rapportwesens auf dem Bau. Ausmass und Abrechnung.

Wir bieten: Zuverlässigem und tüchtigem Fachmann mit einwandfreiem Charakter eine interessante und abwechslungsreiche Dauerstelle in angenehmem Arbeitsteam. Zeitgemässe Entlohnung und Personalfürsorge.

Offerten sind zu richten an:

Weiss & Marti AG., Tief- und Strassenbauunternehmung, Bern-Bümpliz, Statthalterstr. 46, Telefon 031/66 17 59.

Infolge Ueberlastung

Heimarbeit

zu vergeben an

Hochbauzeichner

Eisenbetonzeichner

Statiker (Eisenbeton)

Offerten mit Saläransprüchen unter Chiffre ZG 6344 an Mosse-Annoncen, Zürich 23.

Kleineres Arch.-Büro in Biel sucht:

Bautechniker / Architekten

für Projekte und Wettbewerb.

Bauzeichner

für Werk- und Detailpläne.

Vielseitige, entwicklungsfähige Dauerstelle. Detaillierte Offerten mit Saläranspruch unter Chiffre ZH 6342 an Mosse-Annoncen, Zürich 23.

Gesucht per sofort oder nach Uebereinkunft

Eisenbetontechniker

(evtl. Zeichner mit stat. Kenntnissen)

Sehr interessante Arbeit, 5-Tage-Woche.

Offerten bitte an:

Stämpfli & Sperandio, Ing.-Büro, Limmattalstrasse 247, Zürich 10/47, Tel. 56 85 46.

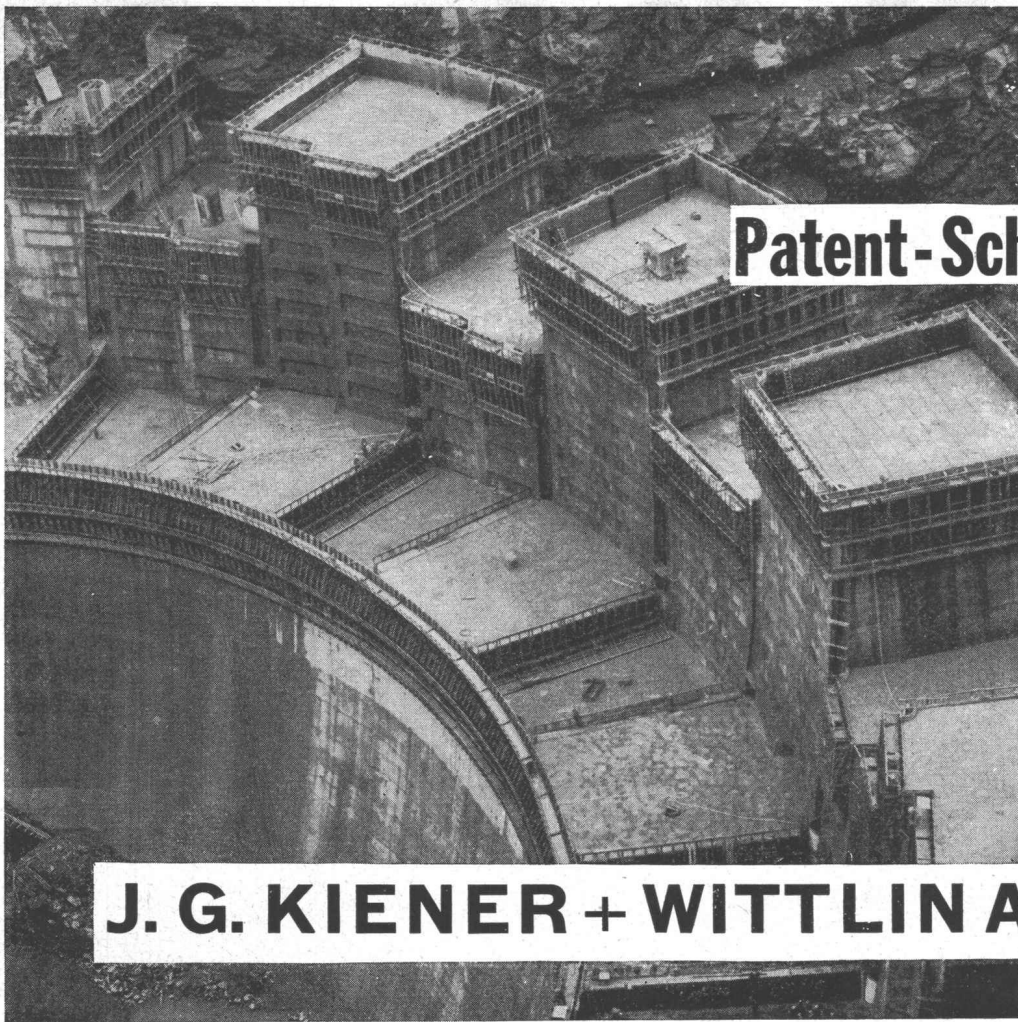

LUCON

Patent-Schalungsbinder

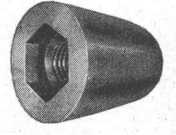

**wirtschaftlich
zuverlässig
erprobt**

für jede im Hoch- und Tiefbau vorkommende Mauerstärke u. Stau Mauern

Verlangen Sie Dokumentation und Offerte von

J. G. KIENER + WITTLIN AG. BERN

Schauplatzgasse 23
Telephon 031 / 2 91 22.

31



Oel-Feuerung

sprichwörtlich zuverlässig

Gilbarco AG, Zürich, Töpferstr. 26, Tel. (051) 35 45 25

Carina 7100 in drei Grössen. Grosse Schalenform. Direkter Wandanschluss, kein Herabfließen des Wassers zwischen Becken und Wand.
Auszeichnung «Die gute Form»
Sanitär-Bedarf AG Zürich 8/32, Sanitäre Apparate und Armaturen
Kreuzstrasse 54, Telefon 051 / 24 67 33

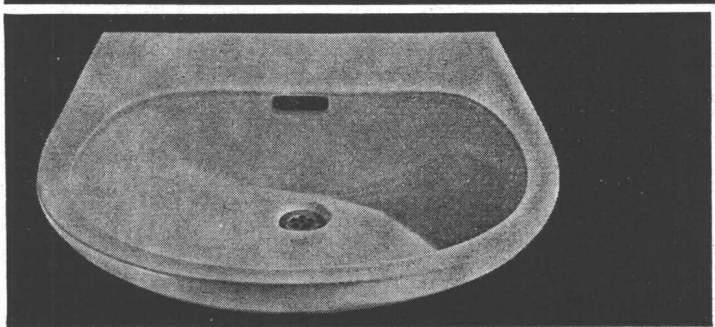

Sabez

Wasch- tisch Carina

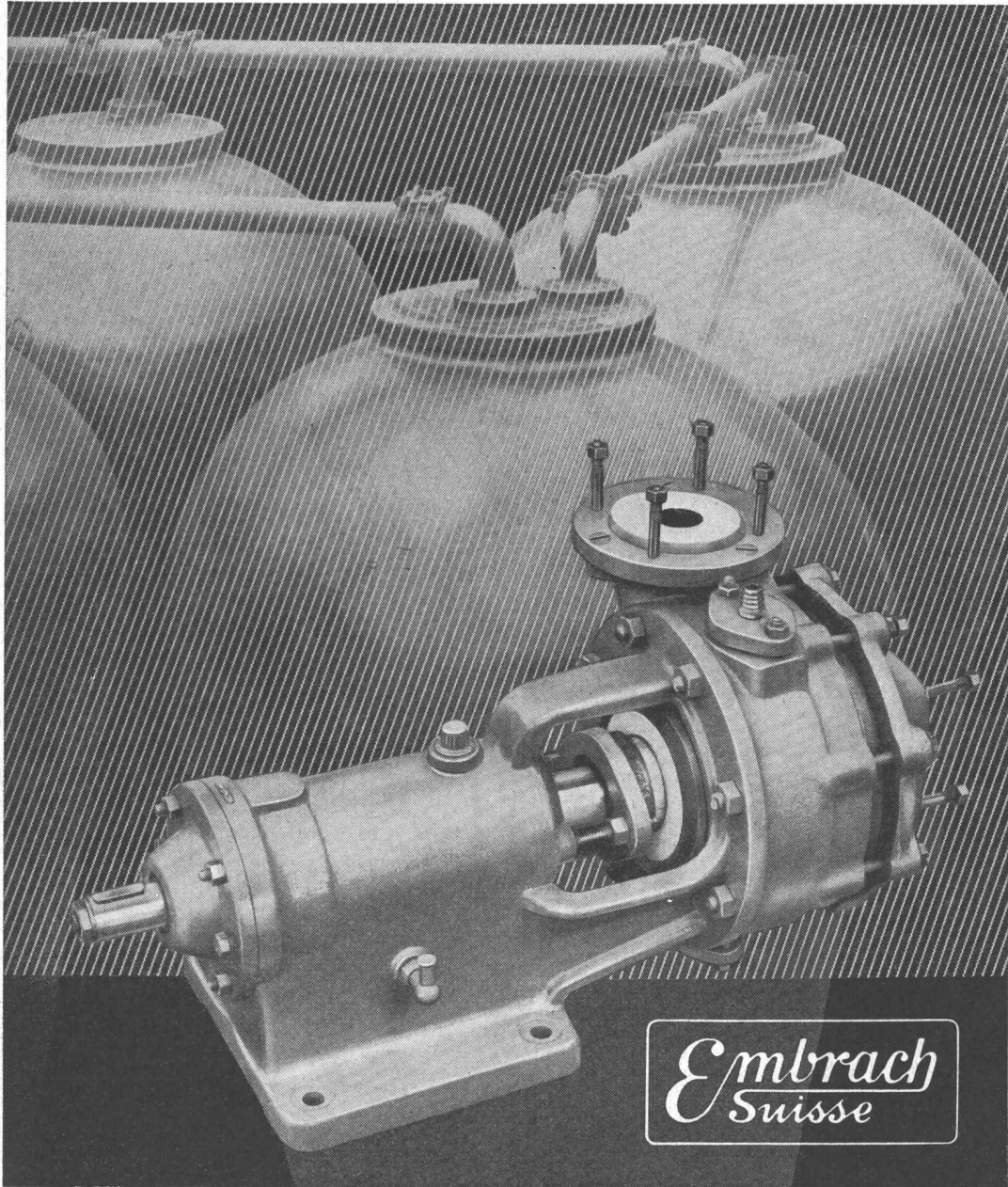

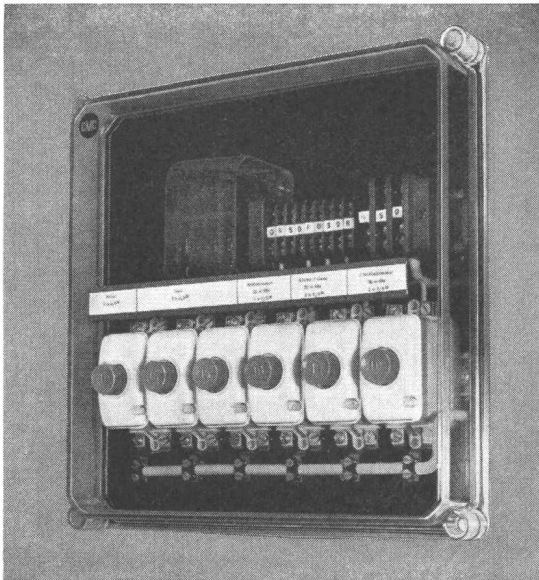

Verteilkasten für 3-Zimmerwohnung

Isolierstoff- Verteilkasten

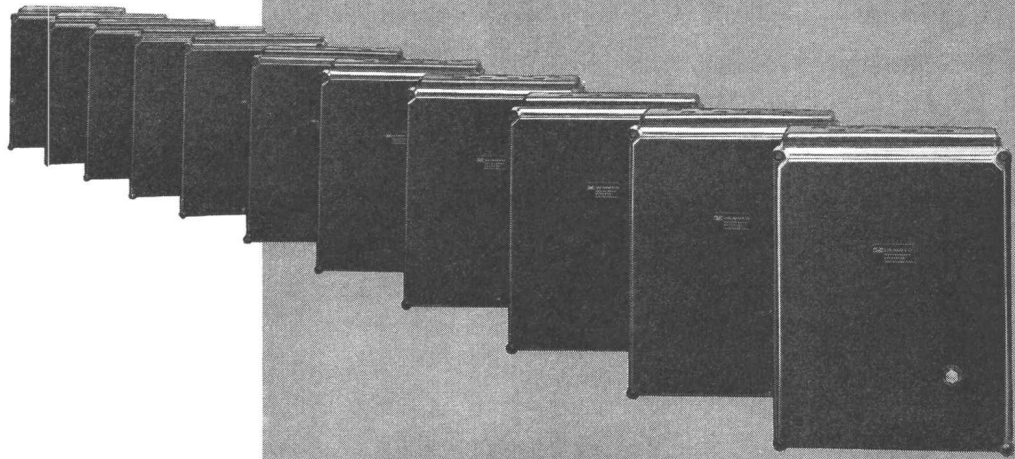

Verteilkasten für Einfamilienhaus

Steuerungen für Garagetore

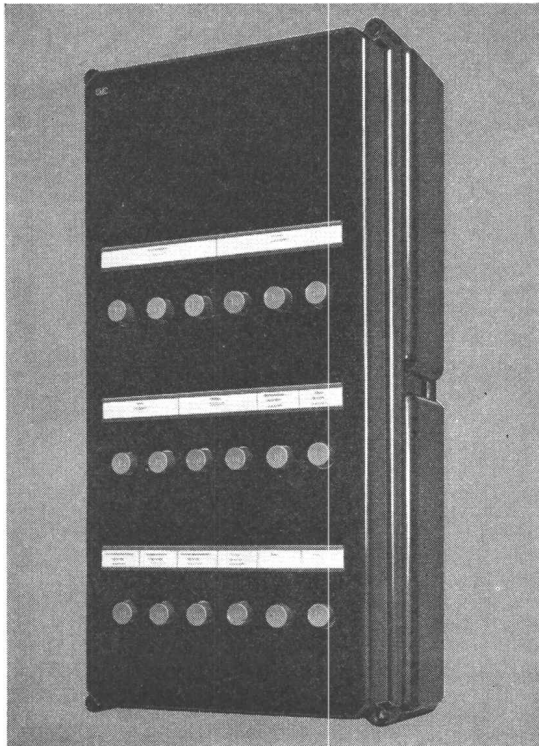

- spritzwassersicher und korrosionsfest
- zu Batterien kombinierbar
- mit normalem, schlagfestem oder durchsichtigem Deckel lieferbar
- für Auf- oder Unterputzmontage verwendbar
- Geringes Gewicht, daher rasche und leichte Montage

CMC

Carl Maier & Cie, Schaffhausen

Fabrik elektrischer Apparate und Schaltanlagen

5796
Telefon 053 56131

Wir wünschen der

Generalversammlung des S.I.A. in Genf

einen guten Verlauf und den Delegierten eine angenehme Tagung. Der Verband möge im Dienste seiner Mitglieder und der schweizerischen Wirtschaft erfolgreich sein.

Nous félicitons aussi la section de Genève pour le 100ème anniversaire de sa fondation et adressons également nos vœux les plus sincères à l'Ecole d'architecture de l'Université à l'occasion de la célébration de ses 20 ans d'existence.

Gebrüder Sulzer, Aktiengesellschaft, Winterthur

Schweizerische Lokomotiv- und Maschinenfabrik,
Winterthur