

Zeitschrift: Schweizerische Bauzeitung
Band: 81 (1963)
Heft: 30

Werbung

Nutzungsbedingungen

Die ETH-Bibliothek ist die Anbieterin der digitalisierten Zeitschriften. Sie besitzt keine Urheberrechte an den Zeitschriften und ist nicht verantwortlich für deren Inhalte. Die Rechte liegen in der Regel bei den Herausgebern beziehungsweise den externen Rechteinhabern. [Siehe Rechtliche Hinweise.](#)

Conditions d'utilisation

L'ETH Library est le fournisseur des revues numérisées. Elle ne détient aucun droit d'auteur sur les revues et n'est pas responsable de leur contenu. En règle générale, les droits sont détenus par les éditeurs ou les détenteurs de droits externes. [Voir Informations légales.](#)

Terms of use

The ETH Library is the provider of the digitised journals. It does not own any copyrights to the journals and is not responsible for their content. The rights usually lie with the publishers or the external rights holders. [See Legal notice.](#)

Download PDF: 15.10.2024

ETH-Bibliothek Zürich, E-Periodica, <https://www.e-periodica.ch>

Schweizerische Bauzeitung

Revue Polytechnique Suisse

30

81. Jahrgang

Donnerstag 25. Juli 1963

Wochenschrift, herausgegeben von
W. Jegher und A. Ostertag
Organ des SIA und der GEP



der Architekt empfiehlt Sifrag- Klimaanlagen

SIFRAG

Sifrag Luft- und Klimatechnik
Frei AG
Bern Zürich Basel Lausanne Lugano

Inhalt

- Wettbewerb Ueberbauung des nördlichen Klosterhofes des Regierungsgebäudes in St. Gallen 527*
- Taum Sauk und andere Pumpspeicher-Kraftwerke in den USA.
Von P. Gisiger 538*
- Tagung des Oesterreich. Wasserwirtschaftsverbandes in Graz.
Von M. Wegenstein 539
- 50 Jahre Maag-Zahnräder.
Von A. Ostertag 540
- Erzeugung elektrischer Energie in Italien 1961. Von W. Gut 540

Mitteilungen

- Schweizerische Zentrale für Handelsförderung. VDI-Auskunftsstelle für Ingenieurausbildung 541
- Flüssiger Stahl als Transportgut. Kirchenraum im Flughafen Zürich 542

Nekrologe

- Francesco Bonavia, Emil Lavater, Alexander Siciliano, Fred Späth, Gert Schäfer, J. Paul Honegger, Ferdinand Furrer 542*

Buchbesprechungen

- Leuchten 1963 543

Wettbewerbe

- Feriensiedlung in Fiesch, Primarschulhaus in Bülach, Sekundar- und Haushaltungsschule in Visp 543

Mitteilungen aus dem S. I. A.

- Auszug aus dem Protokoll der Delegiertenversammlung in Genf 543

Mitteilungen aus der G. E. P.

- Skandinavienreise der G. E. P 543

Ankündigungen

- Welt-Erdölkongress, Frankfurt a. M. Eurogypsum-Tagung, Berlin. IFAC- und INEL-Kongresse. Schweizerischer Kurs für Personalfragen. Fachtagung «Heizkraftwirtschaft», München. Kongress des CIB, Kopenhagen 543

Verlag und Redaktion

Zürich 2, Dianastr. 5, Postfach Zürich 39
Tel. (051) 23 45 07/08, Postcheck VIII 6110

Anzeigenverwaltung

Mosse-Annoncen AG., Zürich 1, Limmatquai 94, Postfach Zürich 23
Tel. (051) 24 26 00, Postcheck VIII 1027

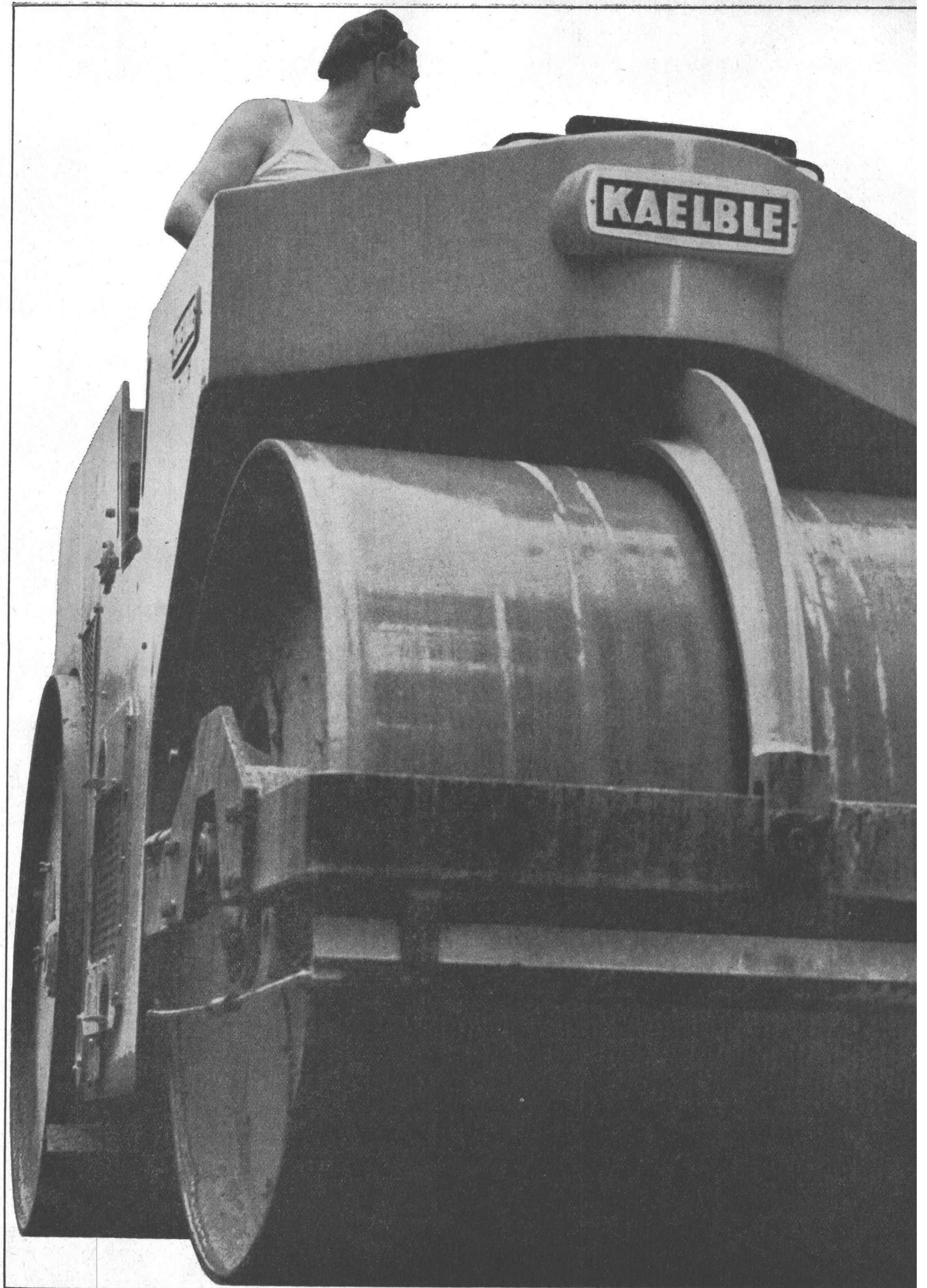

Aus dem KAEUBLE-Programm:

neu 7to Vibration

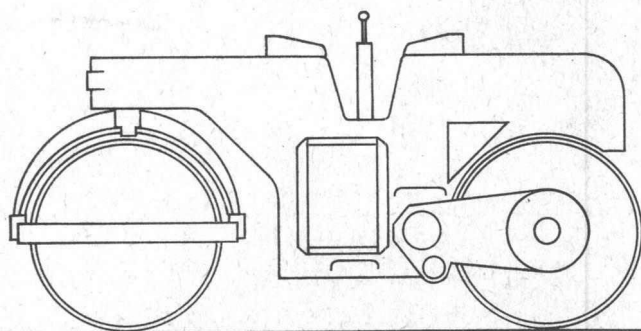

Die neue KAEUBLE ist schwer und stark. Der pendelnd aufgehängte Rüttler erzielt – je nach Untergrund – einen Walzeffekt von rund 70 to.

Die rechte Walzenseite ist frei und kann den seitlichen Hindernissen zentimetergenau entlangwalzen. Die hydraulische Lenkung, die beiden Sitze für Vorwärts/Rückwärts und das selbstsperrende Differential im geteilten, hintern Zylinder erhöhen die Arbeitsleistung Ihres Walzenführers.

Dürfen wir Ihnen die schwere KAEUBLE-Vibrationswalze 7,3 to im Einsatz zeigen?

Zürich 1 Uraniastrasse 31/33
Telefon 051/231750

Robert Aebi^{AG}

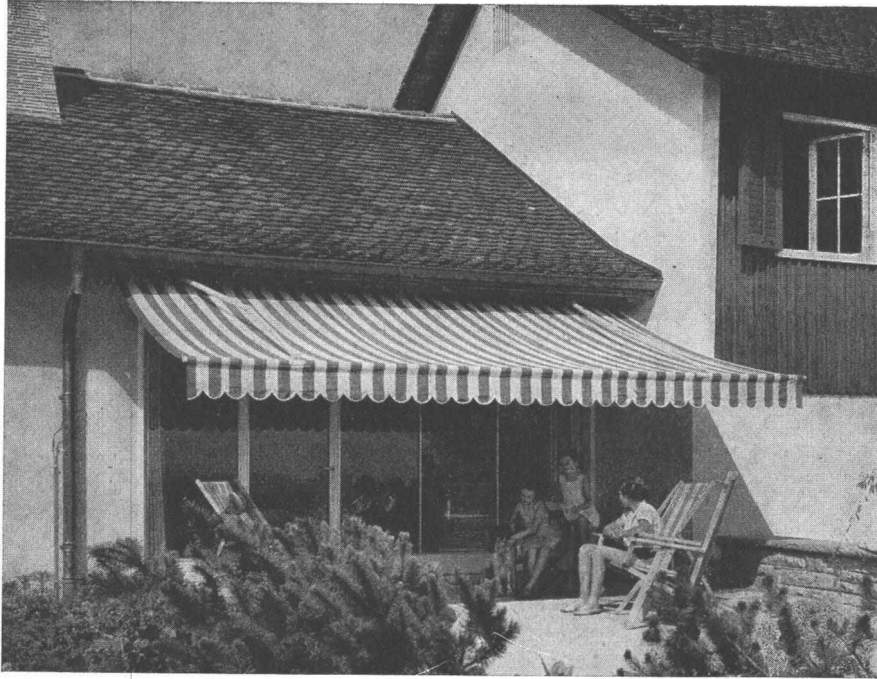

SchenkerForen

Bewährte Eisenkonstruktionen
kombiniert mit den neuesten
farbenfrohen Stoffen ergeben
die ideale Vorplatzbeschattung.

Storenfabrik Emil Schenker AG., Schönenwerd

Telephon (064) 3 13 52

Filialen in: Basel Bern Genf Lausanne Lugano Luzern Neuenburg Solothurn St. Gallen Winterthur Zürich

OERLIKON-PAM

die neue stationäre Röhrenplatten-Batterie
in der Telefonzentrale

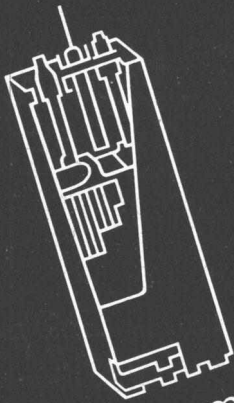

Accumulatoren-Fabrik Oerlikon Zürich 50
Wir senden Ihnen gerne Prospekte und technische Unterlagen



Elektronische Berechnungen für das gesamte Bauwesen

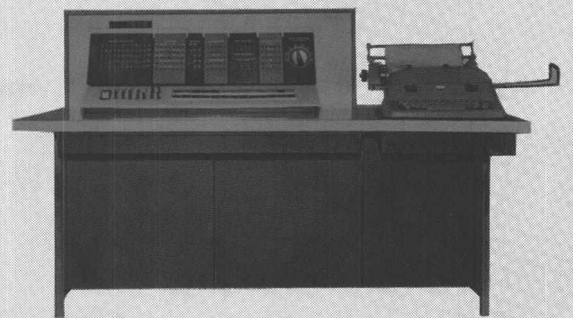
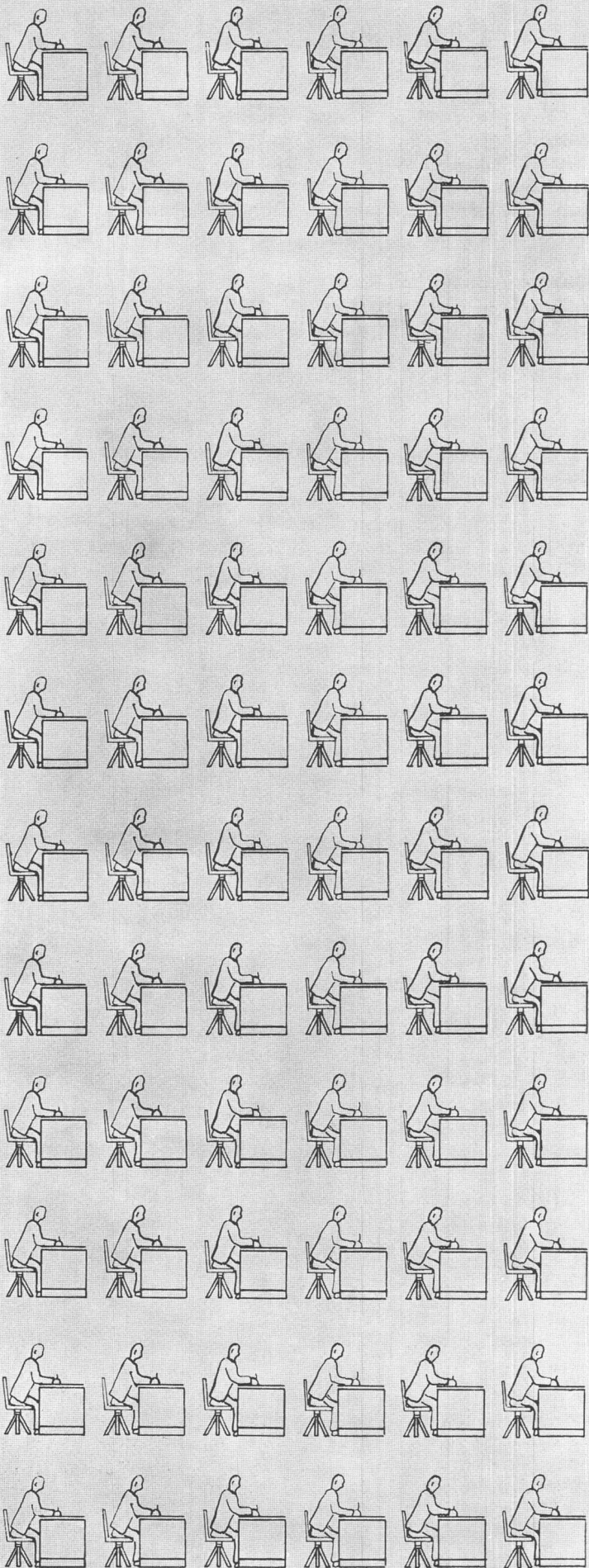

RIB
RECHENINSTITUT FÜR DAS BAUWESEN

Dem Fisch ist wohl im Wasser

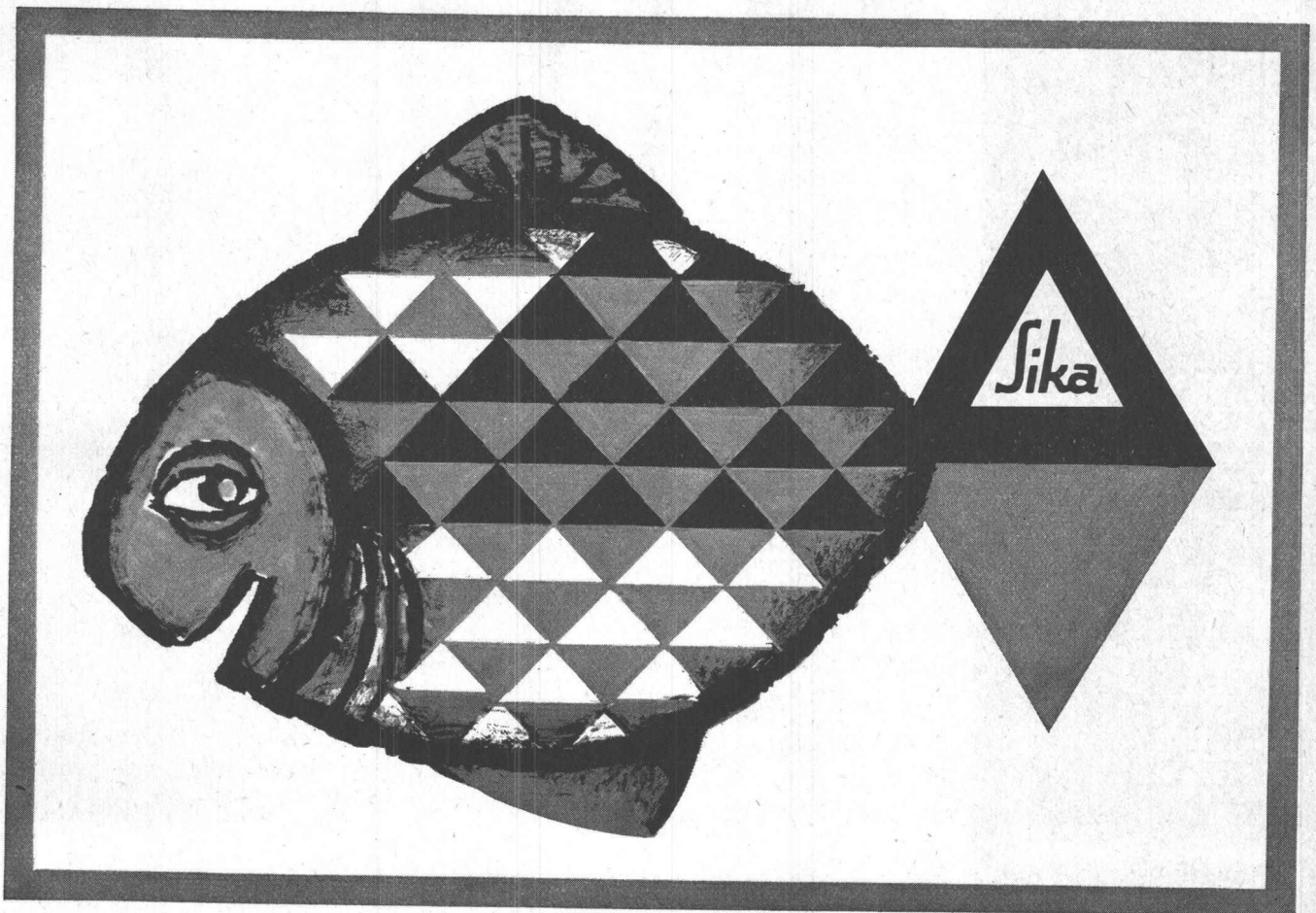

Es ist heute ein Gebot, unsere Gewässer frisch und sauber zu erhalten. Dazu braucht es Kläranlagen. Der Abdichtung solcher Abwasserbauten wird ein besonderes Augenmerk geschenkt — das fängt schon mit der Auswahl erprobter Produkte an. Unser Beitrag an den Gewässerschutz besteht in einer Reihe von bewährten Abdichtungsmitteln:

| | |
|--|--|
| Sika-Mörteldichtungsmittel | normal und schnellbindend für alle wasserdichten Verputze und Überzüge |
| Plastocrete | für hochwasserdichten Beton |
| Sikacrete N | für Sperrbeton |
| Sika Fugenbänder und Igas Kitte | für die Abdichtung von Bewegungsfugen |
| Igol-Anstriche | für Oberflächenschutz von Beton |

NEU: für alle speziellen Ansprüche empfehlen wir unsere **Colmat-Produkte**

| | |
|--------------------------|--|
| Colma-T (Epoxy) | für Beläge von Abwasser- und Neutralisationsbecken |
| Colma-Sol (Epoxy) | Schutzanstrich für Trinkwasser-Reservoirs und Schwimmbäder |

Kaspar Winkler+Co. Tel. 051/62 40 40

Isolieren im Hochbau

mit Kork und Polystyrol für

Baukork AG

Verkaufsbüro Zürich, Seestrasse 247

Telephon (051) 45 70 20

Werk in Steinhausen / Zug

**Fassaden
Flachdächer
Decken
usw.**

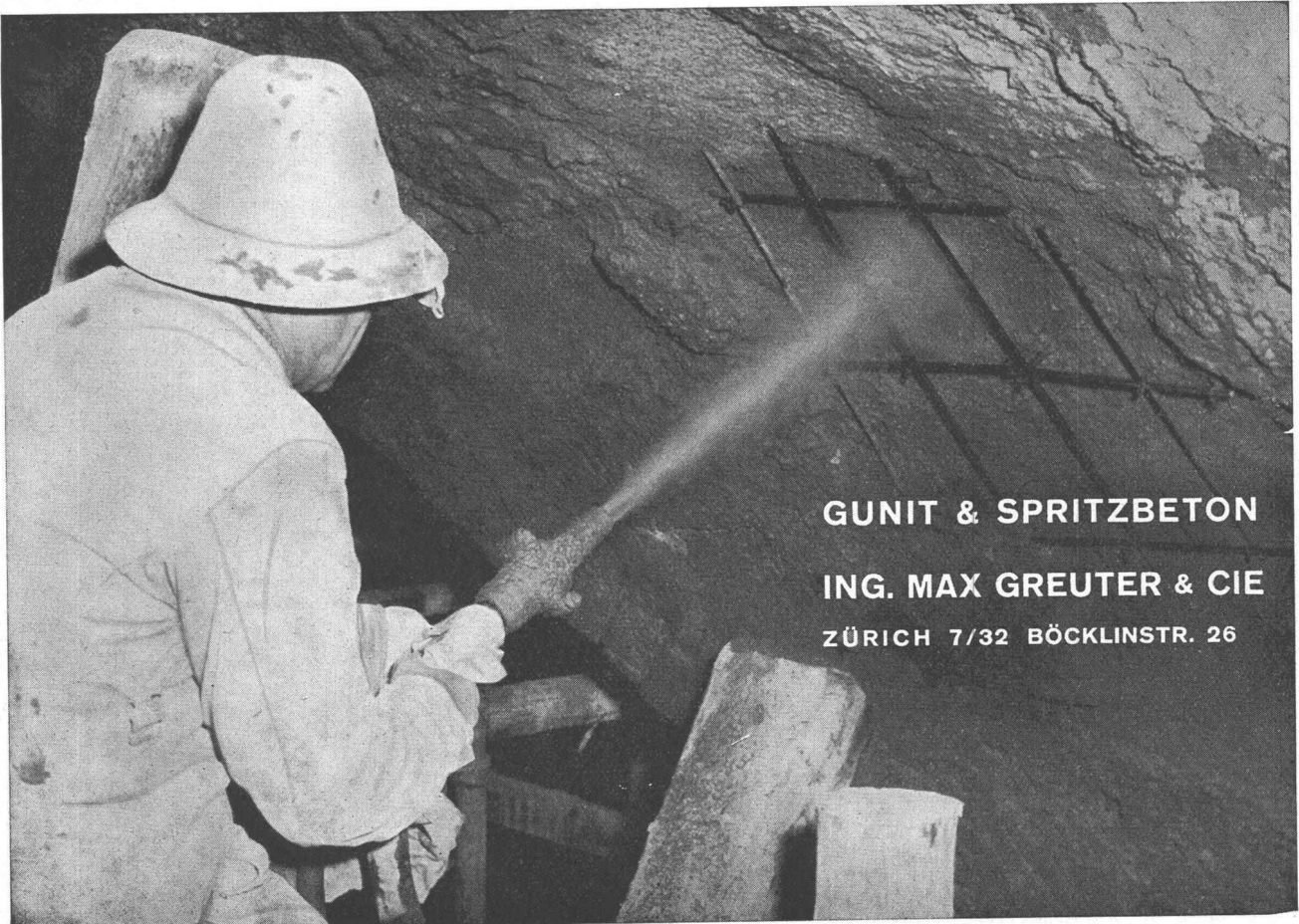

GUNIT & SPRITZBETON

ING. MAX GREUTER & CIE

ZÜRICH 7/32 BÖCKLINSTR. 26

rolba



VOLVO-BOLINDER- MUNKTELL- Motorgrader VHK 115

Dieselmotor mit grosser Kraftreserve und langer Lebensdauer – 110 PS

sperrbares Differentialgetriebe ergibt bequemes Fahren engster Kurven und schont die Reifen
hydraulische und mechanische Steuerung
BOLINDER-MUNKTELL hat über 40 jährige Erfahrung im Bau von Strassenhobeln

Verlangen Sie Offerte und Referenzen bei
ROLBA AG Bäregasse 29 Zürich 1

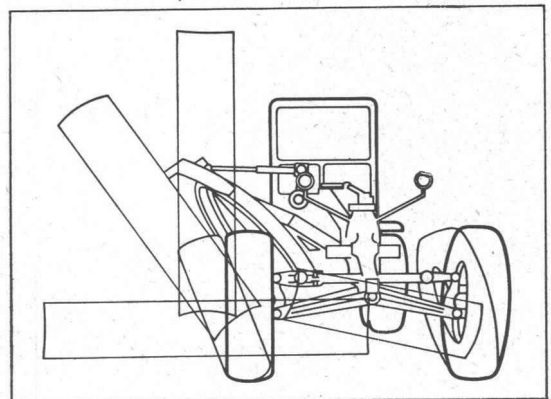

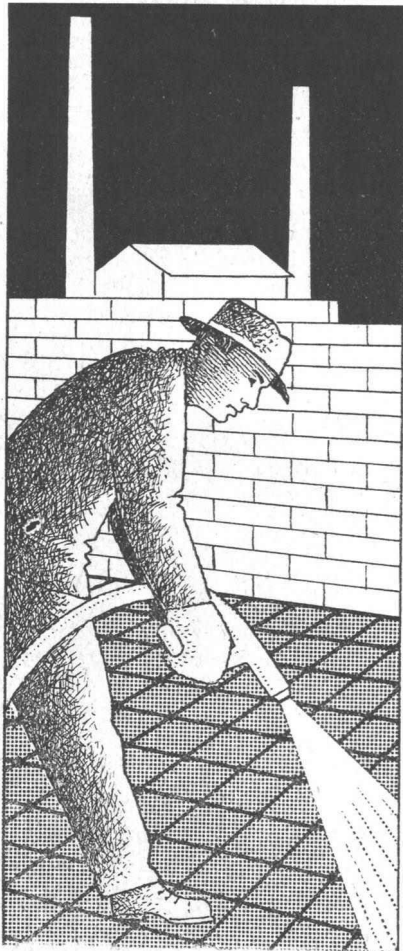

Sauereisen-Zement Nr. 54

für säurebeständige Beläge,
zum Beispiel zum Auskleiden von Säure- und Benzintanks,
Bodenbeläge und Auskleidung in chemischen Fabriken und
Öelraffinerien.

Anwendung im Giess- sowie im Spritz- oder auch im
Formgiess- oder Spachtelverfahren.

Verlangen Sie Prospekt und Muster bei der Generalvertretung
für ganz Europa:

ISOLA

Schweizerische Isola-Werke
Breitenbach

Telephon (061) 80 14 21

Telex 62 479

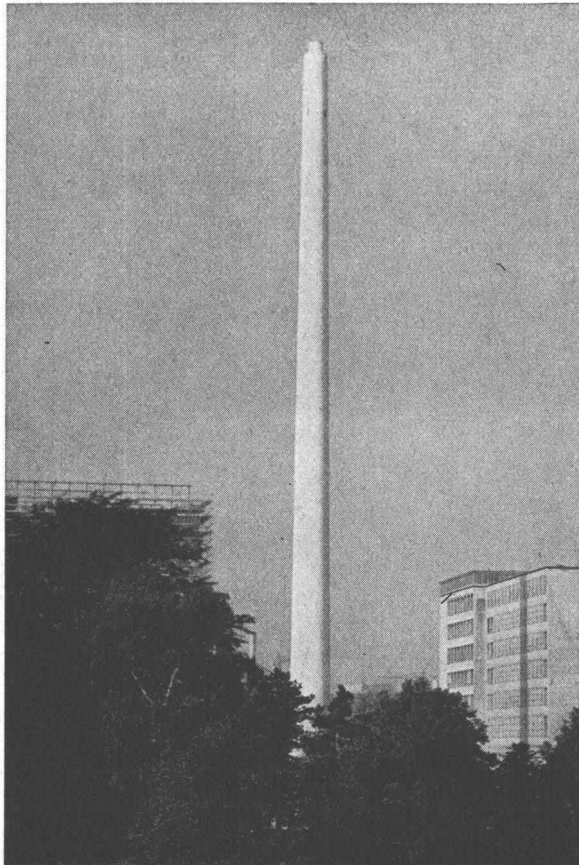

LITZLER & CO. AG. BASEL

Kamin- und Feuerungsbau

Projektierung und Ausführung von :

**Hochkaminen in
Backstein und Eisenbeton**

Industrieofenbau

Dampfkessel-Einmauerungen

Reparatur-Service



arbeitsparend
verzugsfrei
billig

Format ausschneiden
Griff befestigen
Schieber praktisch fertig

durolux

Schieberplatte 5 mm

Zwei Pavatex-Hartplatten — beide Aussenseiten mit gleicher Kunststoffbeschichtung — in einem Arbeitsgang kunstharzverschweisst = verzugsfreier symmetrischer Aufbau und ausgezeichnetes Stehvermögen, leicht und preisgünstig.

In allen Farben und Dessins wie reine Durolux-Kunststoffplatte 1,3 mm am Lager, Format ca. 123 x 251 cm.

pavatex

Bezugsquellen und technische Beratung durch PAVATEX AG, Zürich 2, Telefon 051/23 76 76

BON (Gewünschtes bitte ankreuzen)

Senden Sie mir eine Durolux-Musterkollektion und -Verarbeitungsanleitung

Nennen Sie mir den nächsten Durolux-Grossisten

Ich möchte evtl. an einem Durolux-Verarbeitungskurs teilnehmen (3 Tage kostenlos) und erbitte nähere Angaben

Name: _____ Vorname: _____

Firma: _____ Adresse: _____

Bitte einsenden an Pavatex AG, Postfach, Zürich 27

Ihr zuverlässiger Lieferant
beim Bau von Kraftwerken,
Staumauern, Dämmen, Stollen
und Kanälen, Strassen, Brücken
und Tunnels

Lieferung nur an Bauunternehmungen mit betriebseigenem Elektrikermeister

Freileitungsmaterial
Rohre, Drähte, Kabel und Zubehör
Plastic-Leitungskanäle
Schalter, Steckkontakte und
Sicherungsmaterial aller Art
Schalttafel-, Befestigungs-, Löt-
und Isoliermaterial
Lampenfassungen, Innen- und
Aussenarmaturen in grosser Auswahl
Elektrowerkzeuge und -instrumente
usw.

für alle elektrischen Licht-, Kraft-,
Wärme- und Lüftungs-Baustellen-
Installationen in Schlaf-, Wohn-
und Bürobaracken, Kantinen
sowie Aufbereitungsanlagen,
Förderanlagen usw.



OTTO FISCHER AG
Elektrotechnische Bedarfsartikel en gros

Zürich 5
Sihlquai 125
Postfach Zürich 23
☎ (051) 42 33 11

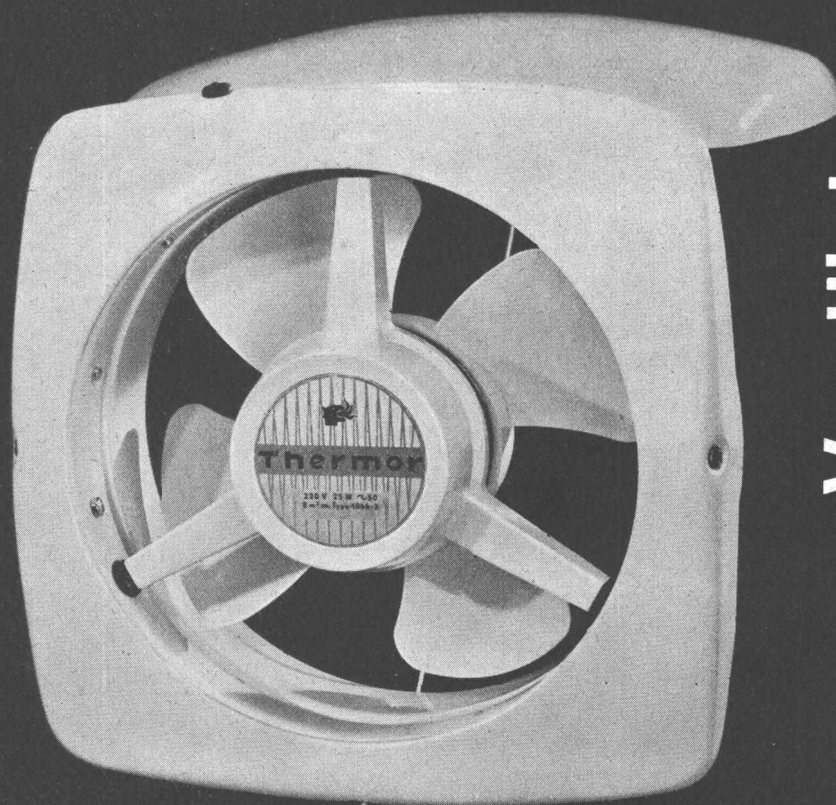

Thermor-Ventilatoren

für die gründliche, zugfreie
Entlüftung

Protos-Standard Fr. 75.-
elegantes, unverwüstliches Ge-
häuse, leiser Lauf, einfacher,
immer funktionierender Deckel-
verschluss, wartungsfrei, überall
leicht einzubauen, auch in Dop-
pel- und Verbundfenster

Protos De Luxe Fr. 115.-
für Belüftung und Entlüftung mit
je 2 Drehgeschwindigkeiten, zu-
sätzlicher 5-Stufen-Schalter

Verlangen Sie unseren ausführ-
lichen Spezial-Prospekt

Generalvertretung für
die Schweiz:

SIEMENS ELEKTRIZITÄT SERZEUGNISSE AG ZÜRICH BERN LAUSANNE SEH 14.53

Kommandopulte

zur Steuerung von Mischprozessen mittels Lochkarten für



Beton-Mischtürme
Sand- und Kies-Aufbereitungsanlagen
Aufbereitungsanlagen für bituminöse Strassenbeläge
Verladeanlagen
sowie zur Steuerung verschiedenster Fabrikationsprozesse
Wir besuchen und beraten Sie ganz unverbindlich
Ferner liefern wir:
Bunkerstandsanzeiger
Förderschnecken
pneumatische Förderrinnen

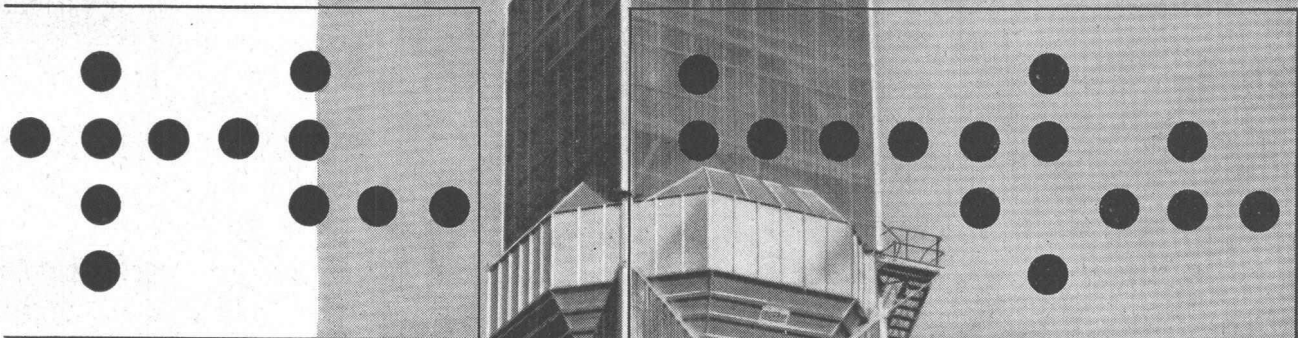

Beton-Mischturm
gesteuert mit Oerlikon-
Programmsteuerungen

Werkzeugmaschinenfabrik Oerlikon
Bührlé & Co.
Zürich-Oerlikon

Abteilung Programmsteuerung

36-10



Wahren Sie sich Ihren Vorteil durch Verwendung von Xamax-Druckknopfschaltern! Wir bieten Ihnen Gewähr für die Richtigkeit Ihrer Entscheidung. Denn Xamax-Druckknopfschalter sind nicht nur formschön, sondern dank ihrem elastischen Schaltmechanismus praktisch unverwüsthlich. Ausserdem helfen sie Tapeten und Wände sauberhalten.

Ihr Vorteil

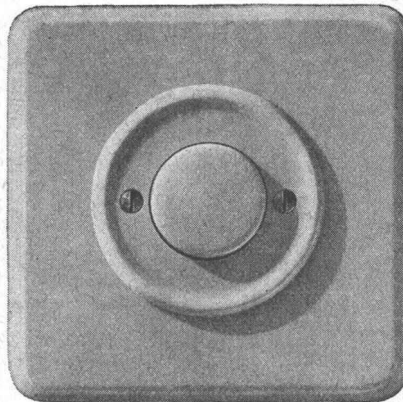

173 100 IGR cr

173 100/12 IGR cr

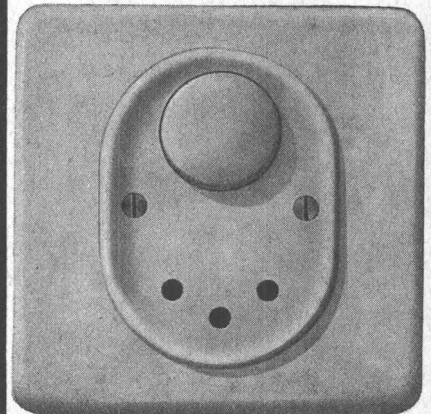

Xamax AG Zürich-Oerlikon
Telephon (051) 46 64 84

xamax



kämpf schalttafeln

G. Kämpf AG Holzbau Rapperswil Aarg. 064 34212

- nur die verleimten 3-Schicht-Schalttafeln wachsen und schwinden nicht ●
- sie ergeben saubere Sichtflächen ●
- sie brauchen viel weniger Arbeitszeit ●
- sie werden 50 und mehr Male verwendet ●
- sie halten jahrelang (Oberflächen-Schutz) ●
- sie sind die wirtschaftlichen auf lange Sicht ●

das beweist die Verbrauchskurve

27 mm stark, dreifachquerverleimt,
100 x 500 cm oder kleinere Tafeln,
z. B. 50 x 500 cm / 50 x 250 cm

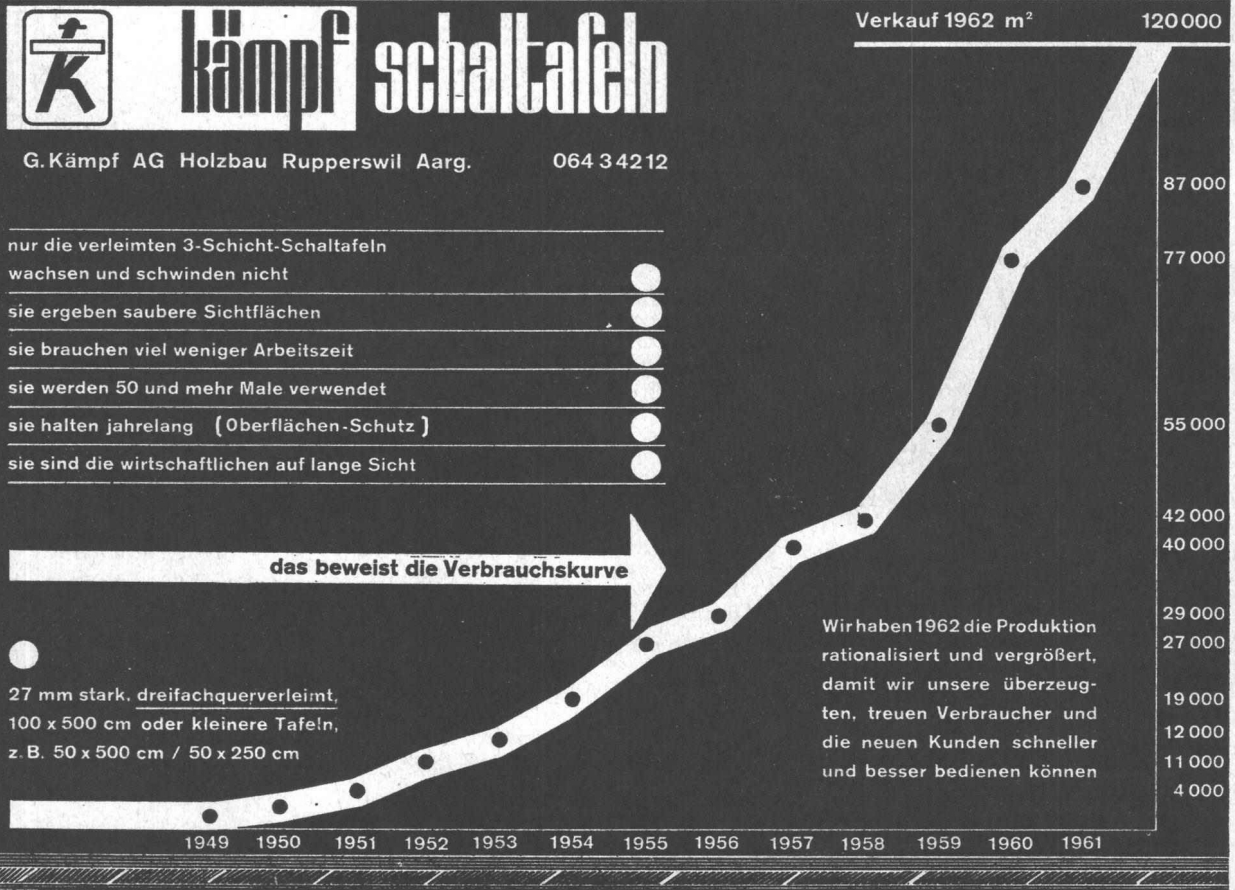

Wir haben 1962 die Produktion rationalisiert und vergrößert, damit wir unsere überzeugten, treuen Verbraucher und die neuen Kunden schneller und besser bedienen können

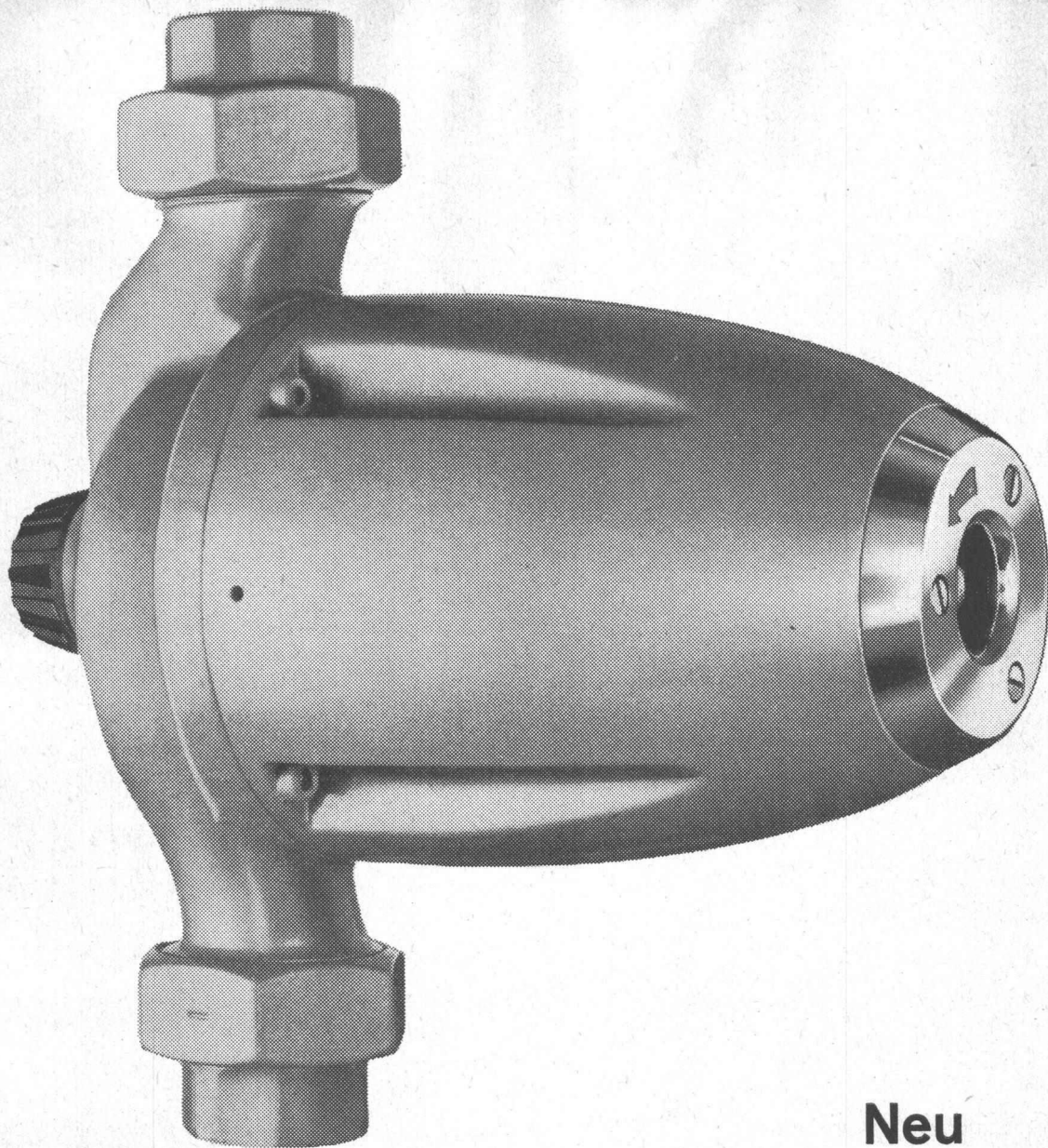

Neu

perfecta - vario

Wenn Sie die neue Umwälzpumpe Perfecta-Vario auf Lager haben, kommen Sie mit einem einzigen Modell für Heizungsanlagen von 10000 bis 50000 W.E. aus. Sie drehen ganz einfach an einem Knopf und stellen so die passende Pumpenleistung ein. Und noch etwas, die bisher möglichen Geräusche bei zu grosser Pumpenleistung können durch drehen am Regulierknopf zum Verschwinden gebracht werden.

Nützen auch Sie diese Neuerung und verlangen Sie die Perfecta-Vario.

K. RÜTSCHI A.G., PUMPENBAU, BRUGG

TELEPHON (056) 4 04 55

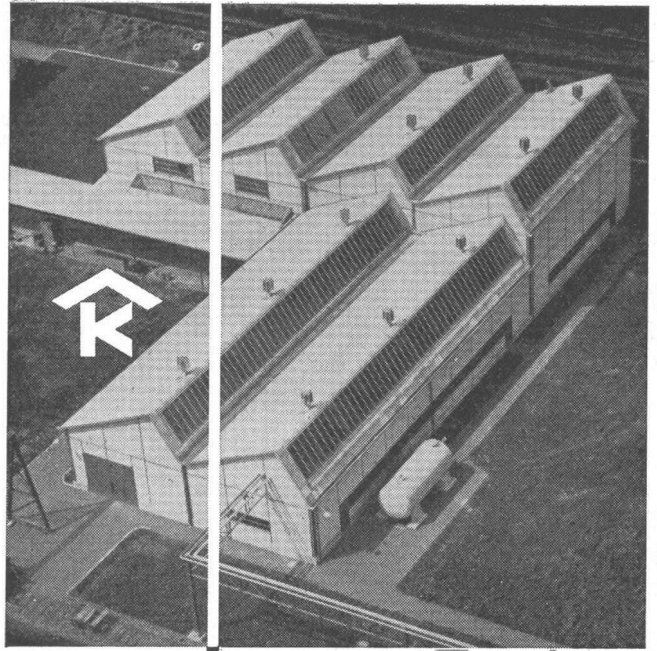

Kittlose Oberlichter
für Shed- Sattel- und Pultdächer
Parallelöffnende Ventilations-
flügel «AIREX»

KULLY GLASDÄCHER

A. Kully A. G. Glasdachwerke Olten

Seilbahnen für Material- transporte - Seilwinden



Lt.E. Küpfer Maschinenfabrik
Steffisburg

**Wetterunabhängiges Arbeiten mit
Keine Arbeitsunterbrüche mehr bei Regenwetter,
bei Wassereinbrüchen, bei Arbeiten unter Wasser!**

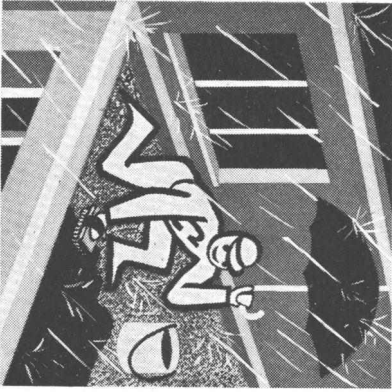

Cital-Aquapaint

ist ein neues, lösungsmittelfreies
Anstrich- und Beschichtungsmaterial.
Härtet und härtet unter Wasser.
Trocknet, häftet und härtet auf nassem
Beton, Kunst- und Naturstein, Holz,
Eisen usw.

Cital-Aquapaint

härtet auf nassem Unterlag. Eignet
sich zum Abdichten von Terrassen,
Flachdächern, Schwimmbassins, Klär-
gruben usw.



-Aquapaint!

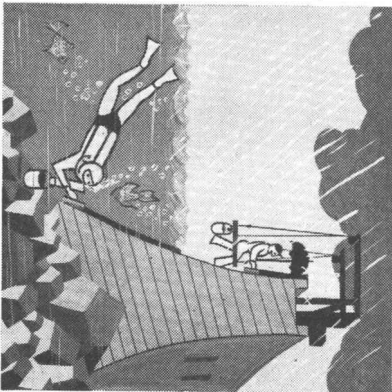

Cital-Aquapaint härtet unter Wasser

(beim Abdichten von Staumauern,
Brückenstützen, Stollen, Druckstollen,
Kanälen, Kanalsationen usw.)

Verlangen Sie bitte noch heute
nähere Auskünfte über die vielen
Anwendungsmöglichkeiten von
Cital-Aquapaint.

CITOSAN AG

GÜTTINGEN TG, Tel. 072/86724
Zürich 6, Stampfenbachstrasse 61
Telefon 051/264488



COUPON

BZ 25. 7. 63

- Wir wünschen
 Spezialprospekte
 unverbindliche Fachberatung

Name: _____

Wohnort: _____

Strasse: _____

Kanton: _____

Storen mit verstellbaren Lamellen aus Leichtmetall

Lamellenstoren norm® — als Raff- oder als Rollstoren — sind dauerhaft und schön und schaffen ideale Lichtverhältnisse. Sie wehren der Sonnen- und Wärmeeinstrahlung; sie steigern das Wohlbefinden und damit die Leistungsfähigkeit.

Näheres erfahren Sie direkt durch uns oder durch unsere Vertretungen in Basel, Bellinzona, Bern, Genf, Lausanne, Luzern, St. Gallen, Wädenswil, Zürich.

Metallbau AG
Zürich
Anemonenstrasse 40
Zürich 9/47
051/521300

norm®

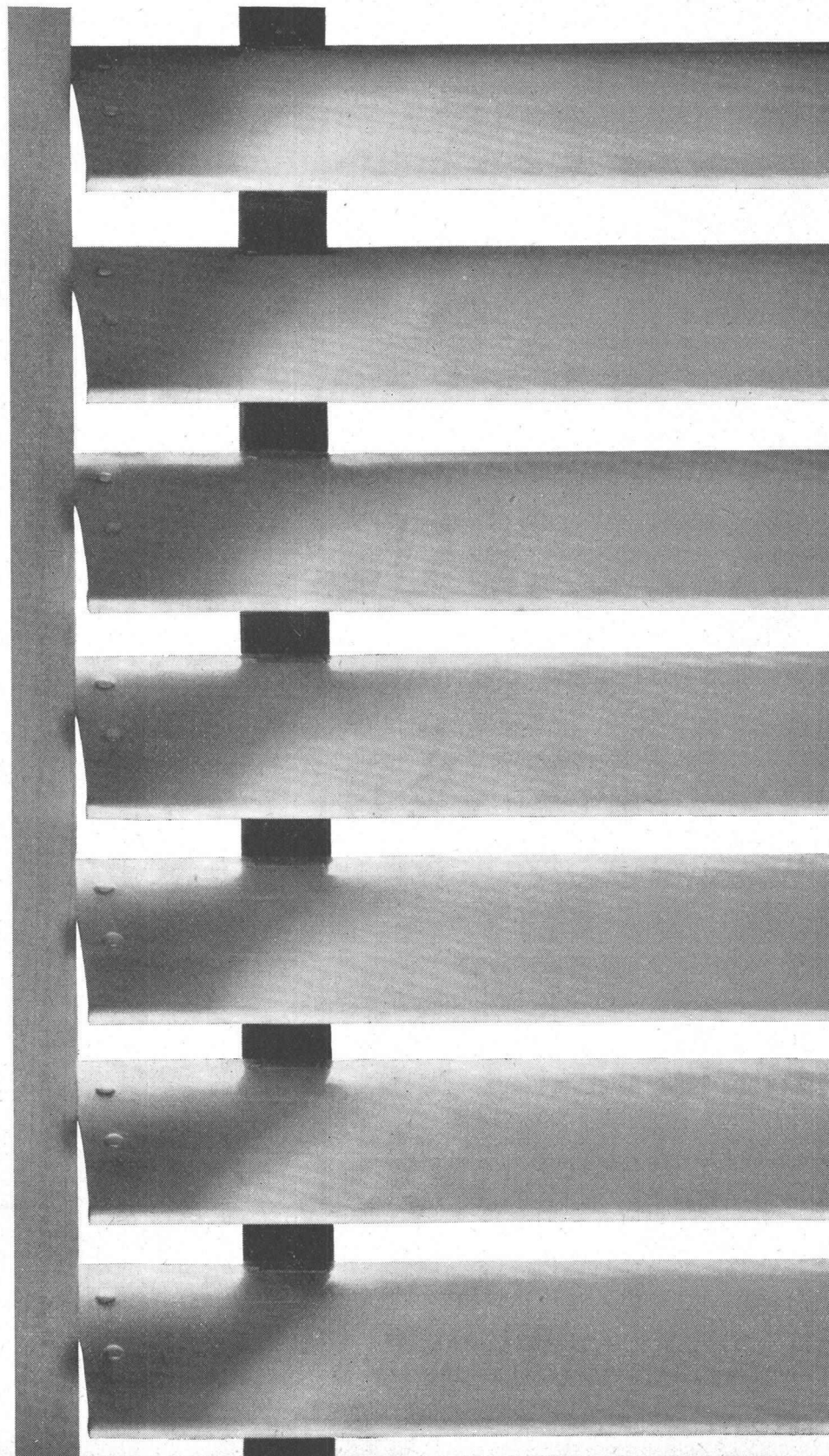

Schnellkupplungsrohre

zur Grundwasserabsenkung auf Baustellen

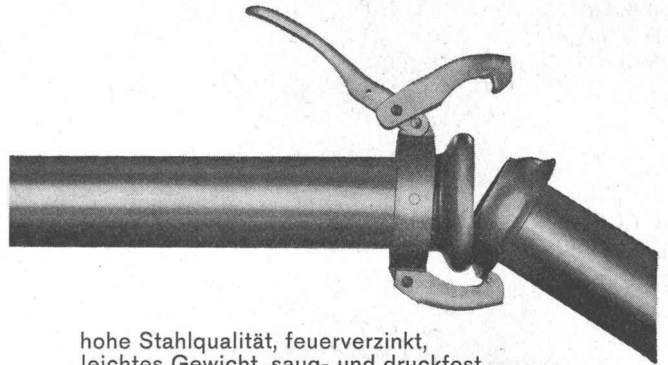

hohe Stahlqualität, feuerverzinkt,
leichtes Gewicht, saug- und druckfest,
allseitig abwinkelbar,
schnelle und einfache Verlegung

**Sämtliche Armaturen
auch nach Ihren Wünschen**



LANDTECHNIK AG

Fribourg, Bd de Pérolles 2,
Telefon 037 / 2 95 15 / 17

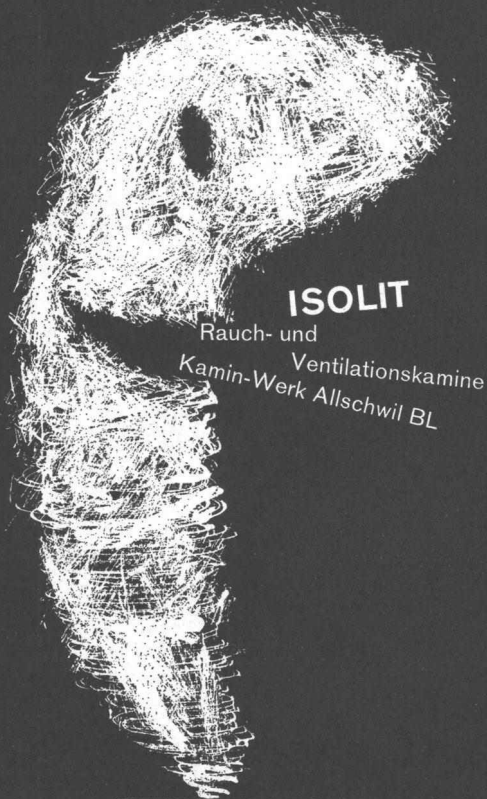

ISOLIT

Rauch- und
Ventilationskamine
Kamin-Werk Allschwil BL

MAAG-BODENDOSEN

für Licht, Kraft, Telephon- und
Signalanlagen

In sauberem Präzisions-Grauguss,
Verschlussplatte, Regulierring und
konischer Stutzen vernickelt

Konischer Stutzen für
Kabel- oder Rohreinführung
mit Schnurhülle oder
Rohrgewinde

Bodenbündig einschraub-
bare Verschlussplatte



Regulierring für genaues,
bodenbündiges Anpassen,
zum Einschrauben in den
Sockelteil



Sockel mit 3 seitlichen
PR-Rohrgewinden für
direkte Unterflurzuleitung
zu Maschinen, Arbeits-
plätzen und anderen
Anschlußstellen

GOTTFRIED **MAAG**

FABRIK ELEKTR. APPARATE
ZÜRICH FRAUENFELD

Drehkipp-Beschlag verdeckt



AXIAL

für ein- und mehrflügelige Holzfenster
mit neuartiger oberer Flügelhalterung durch
ROTOMAT-Schere verdeckt oder offen

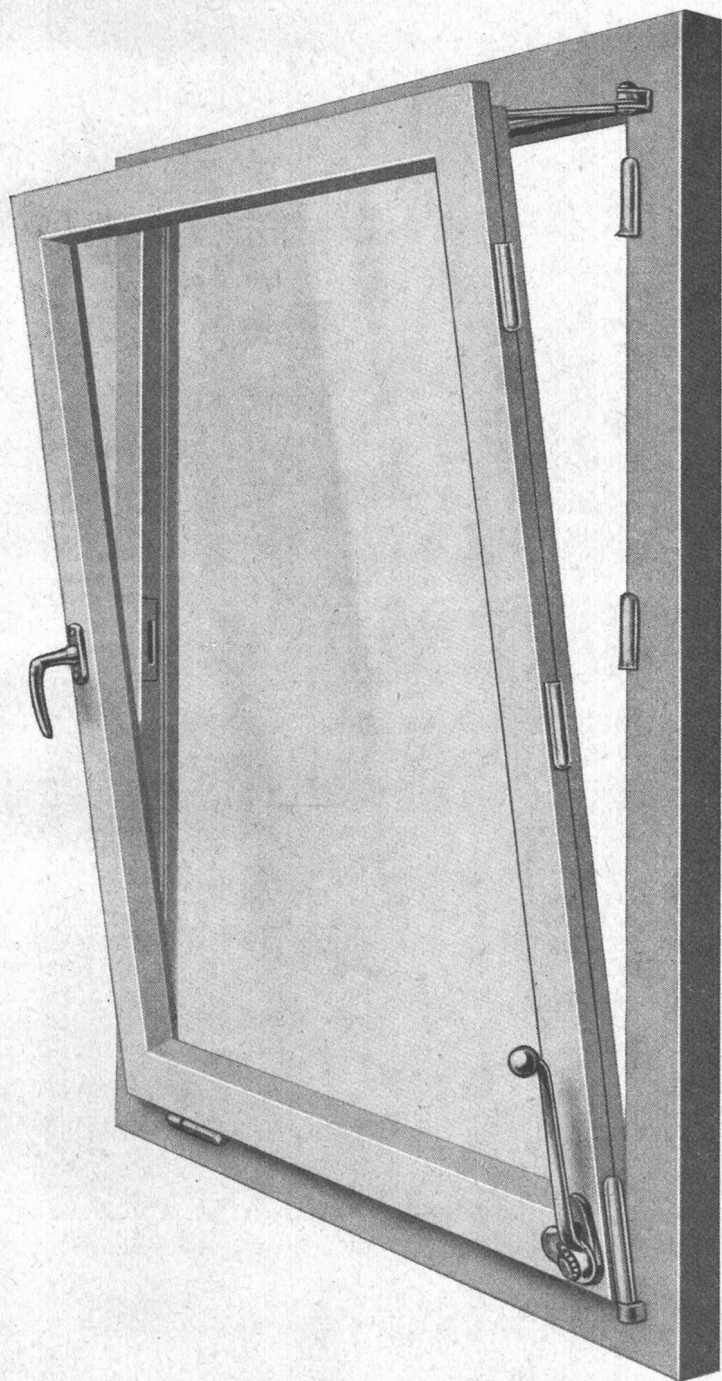

Anwendungsbereich:

max. Flügelbreite 1,40 m; max. Flügelhöhe 1,80 m

Getriebeteile im Ueberschlag, daher geschützt vor
Feuchtigkeit und Farbe.

Verdeckte Eckumlenkung! Beliebige Flügelholzquer-
schnitte.

Der ROTO-AXIAL ist die Weiterentwicklung des hun-
derttausendfach bewährten ROTO-Rekord-V.

Einheits-Treibstange für ROTOMAT-, HORIZONTAL-,
AXIAL-, VERTIKAL- und ROTO-Getriebe.

Der Bedienungshebel ist abnehmbar. Er kann nach
dem Streichen des Fensters angebracht werden.

Auf Wunsch wird der ROTO-AXIAL mit Dreh Sperre
geliefert (z. B. für Schulen, Kinderzimmer, Heil-
anstalten u. ä.).

Unabhängig vom Ueberschlag

Neue Hebelform



ROTO-FRANK AG ZÜRICH Postfach 218 Zürich 9/48 Bändlistrasse 39
Tel. (051) 62 46 22

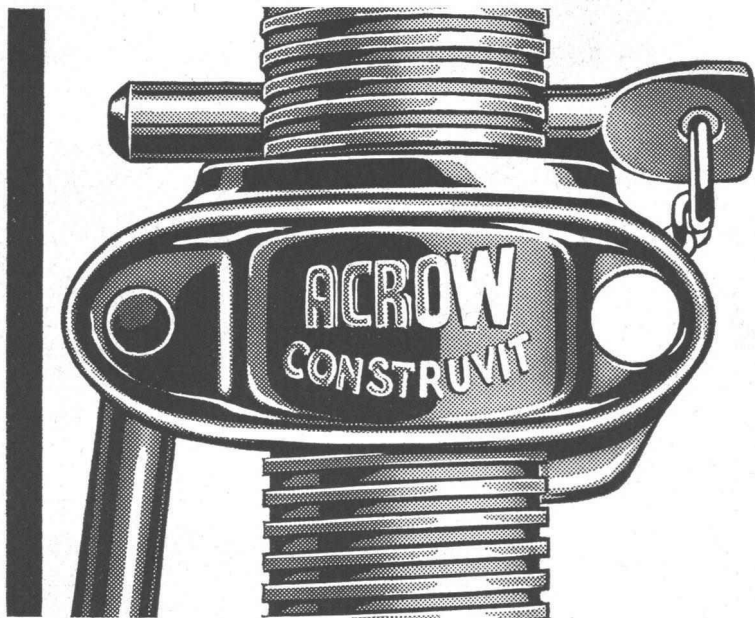

ACROW Deckenstützen

Ein Artikel von Weltruf!

Die meistverkaufte Stütze der Welt. Stellmutter aus hochwertigem Temperguß mit automatischem Gewindereiniger. Vier Größen für Abstützungen von 120 bis 485 cm Höhe.

Verlangen Sie unseren detaillierten Prospekt, der Ihnen die Eigenschaften und Vorteile der ACROW-Deckenstützen umfassend erläutert.

Construvit S.A. Lyss
032 84 24 05-07

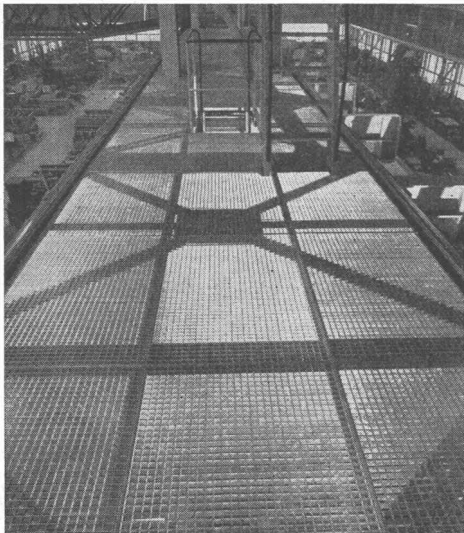

Original-WEMA-Gitterroste

Alleinhersteller:



TEL. (051) 93 32 32

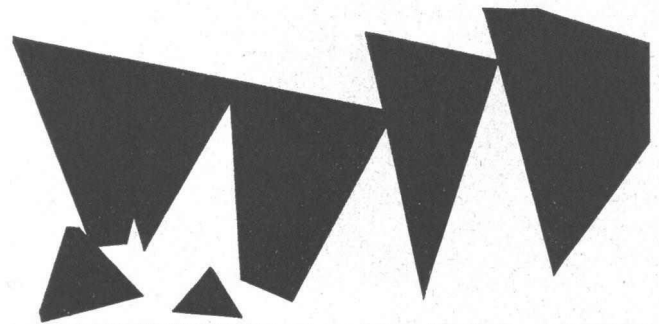

Lonsicar

Der vielseitige Betonhartstoff
für starke Beanspruchung

Bezugsquellennachweis
und Beratung durch die Hersteller

LONZA AG BASEL

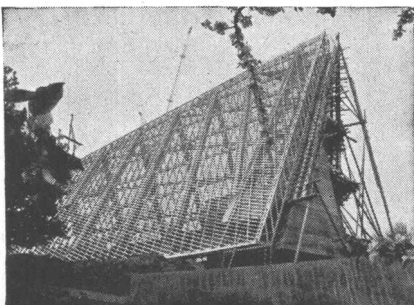

xylophene SOR

schützt das Holz vor Insektenbefall und Fäulnis



Produkte der

Dr. R. Maag AG Dielsdorf

Tel. 051/94 12 55