

Objektyp: **Advertising**

Zeitschrift: **Schweizerische Bauzeitung**

Band (Jahr): **82 (1964)**

Heft 41

PDF erstellt am: **13.09.2024**

Nutzungsbedingungen

Die ETH-Bibliothek ist Anbieterin der digitalisierten Zeitschriften. Sie besitzt keine Urheberrechte an den Inhalten der Zeitschriften. Die Rechte liegen in der Regel bei den Herausgebern. Die auf der Plattform e-periodica veröffentlichten Dokumente stehen für nicht-kommerzielle Zwecke in Lehre und Forschung sowie für die private Nutzung frei zur Verfügung. Einzelne Dateien oder Ausdrucke aus diesem Angebot können zusammen mit diesen Nutzungsbedingungen und den korrekten Herkunftsbezeichnungen weitergegeben werden. Das Veröffentlichen von Bildern in Print- und Online-Publikationen ist nur mit vorheriger Genehmigung der Rechteinhaber erlaubt. Die systematische Speicherung von Teilen des elektronischen Angebots auf anderen Servern bedarf ebenfalls des schriftlichen Einverständnisses der Rechteinhaber.

Haftungsausschluss

Alle Angaben erfolgen ohne Gewähr für Vollständigkeit oder Richtigkeit. Es wird keine Haftung übernommen für Schäden durch die Verwendung von Informationen aus diesem Online-Angebot oder durch das Fehlen von Informationen. Dies gilt auch für Inhalte Dritter, die über dieses Angebot zugänglich sind.

Schweizerische Bauzeitung

Revue Polytechnique Suisse
Wochenschrift

Gegr. 1883 von A. Waldner
Herausgegeben von
W. Jegher und A. Ostertag

41

82. Jahrgang Donnerstag, 8. Oktober 1964

Organ des SIA und der GEP

Fenster



Kiefer Zürich

Geleisebau

Strassenbau

Tiefbau

Industrieböden

WALO

WALO

Bauunternehmung Walo Bertschinger AG

Inhalt

Zusammendrückbarkeit des Bodens.
Von *J. Huder* 709*
Thun 715*
Renovation des Rathauses der Stadt
Thun. Von *K. Keller* 716*

Nekrologe

Otto Meyer 720*
Jakob Schneider, Emil Keller . . . 721*

Mitteilungen

VDI-Kommission «Reinhaltung der
Luft» 721
Quadronic Zentrifuge. 9-Prozent-Nickel-
stahl für tiefe Temperaturen. Land-
wirtschaftliche Güterstrassen. Inbe-
triebsetzung des Reaktors Dragon.
Elektrizität an der Expo 64 722

Buchbesprechungen

Influence Lines for Statically Indeter-
minate Plane Structures, by *W. J.
Larnach*. Vorfertigung auf der Bau-
stelle, von *S. Peer* 722
Engineering Units and Physical Quan-
tities, by *H. S. Hvistendahl* 723

Wettbewerbe

Angestellten-Wohnbauten der Grande
Dixence S. A. in Les Haudères VS.
Ospedale Civico in Lugano. Interna-
tionale Ausschreibung von Strassen-
arbeiten in Abessinien. Marienkirche
Reinach BL. University College,
Dublin, Ireland. Gemeinschaftszen-
trum in Wetzikon 723

Mitteilungen aus dem S. I. A.

Studententag über aktuelle Inge-
nieurprobleme 723
Rationalisierung im Hochbau. Sektion
Baden 724

Ankündigungen

Institut für Orts-, Regional- und Lan-
desplanung an der ETH. Baufor-
schungs-Experte in Ankara. Volks-
hochschule des Kantons Zürich. Vor-
tragskalender 724

Verlag und Redaktion

Zürich-Giesshübel, Staffelstrasse 12
Postadresse: Postfach, 8021 Zürich
Tel. (051) 23 45 07/08, Postcheck 80 - 6110

Anzeigenverwaltung

Mosse-Annoncen AG, Limmatquai 94
Postadresse: Postfach, 8023 Zürich
Tel. (051) 24 26 00, Postcheck 80 - 1027

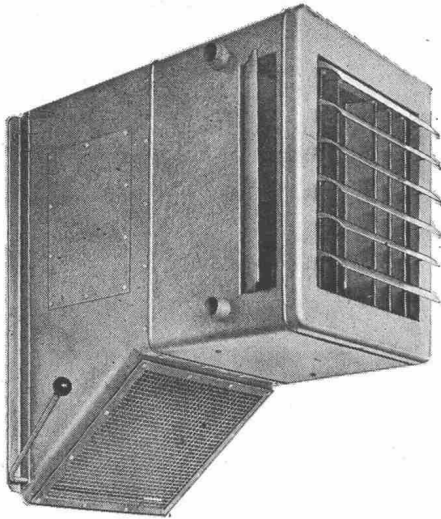

Der Luftheizapparat Typ M wird dort verwendet, wo nebst der Heizung eine Zufuhr von Frischluft notwendig oder erwünscht ist.

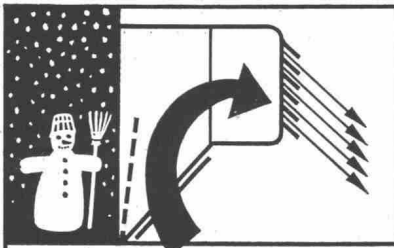

Im Winter:
Umluft-Betrieb

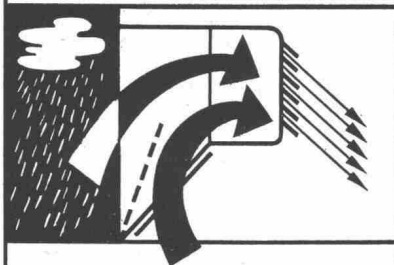

In der Übergangszeit:
Frisch- und Umluft

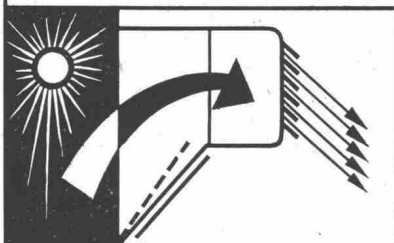

Im Sommer:
Frischluft-Betrieb

Die Mischluftklappe gibt die Möglichkeit, das Frischluft-Umluftgemisch nach Belieben zu regulieren.

ORION-

Luftheiz-Apparate

Die idealen Geräte zum Heizen und Lüften von Fabrikationsräumen, Montagehallen, Lagerräumen, Garagen usw.

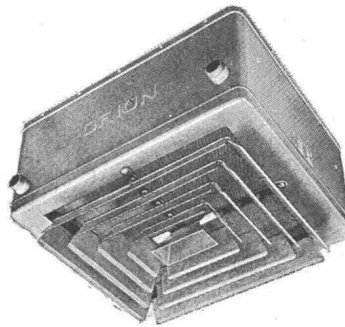

Mit dem Deckenluftheizapparat Typ D lassen sich viele Heizprobleme in Räumen lösen, in denen infolge der Platzverhältnisse keine Wandapparate montiert werden können.

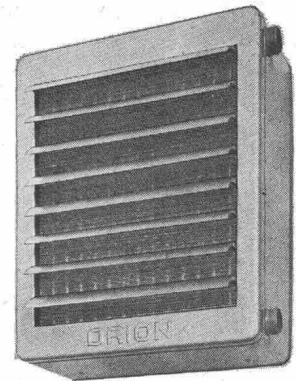

Der Normalluftheizapparat Typ N für Umluftbetrieb ist der einfachste Apparatetyp mit sehr vielen Verwendungsmöglichkeiten in bezug auf Platzierung sowie Anwendung bei günstigem Preis.

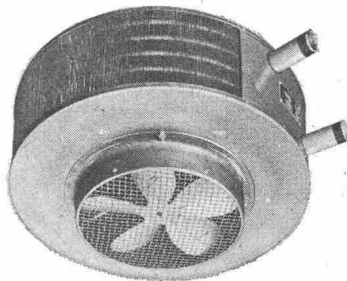

Der Typ RG ist für niedere Räume bestimmt. Da die Warmluft seitlich austritt, werden störende Luftbewegungen weitgehend verhütet.

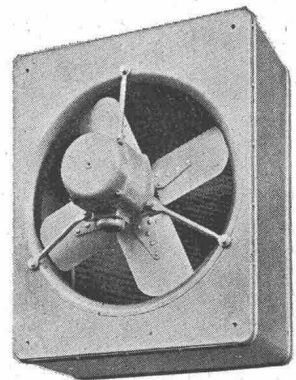

Der Verkauf und die Montage der ORION-Luftheizapparate erfolgt durch die Heizungs- und Lüftungsfirmen.

ORION WERKE ZÜRICH

Fabrik für wärme- und kältetechnische Apparate

Hardturmstrasse 185

Telefon 051/42 16 00

**Ein
Produkt
der
General
Motors**

Euclid TC-12 Raupentraktor. Mit seinen 454 PS nicht nur der stärkste und schwerste Raupentraktor, sondern auch gleichzeitig von einer bisher nicht gekannten Wendigkeit durch seinen Doppelantrieb. Die Maschine passt sich leicht jedem unebenen Gelände an. Dank seiner grossen Leistung und seinem Gewicht von 48000 kg (voll ausgerüstet) ist der TC-12 besonders wirksam als Aufreissmaschine mit einer Aufreissleistung von 500-700m³ pro Std. oder in hartem Fels von 100-200³ pro Std.

Euclid TC-12 Raupentraktor



bhf corso



Mit diesem Zeichen
werben wir für
die Euclid-Produkte.
Unser Verkaufs-
programm: Rückwärts-
kipper, Scraper,
Bodenentleerer, Bull-
dozer und die
neuen Euclid-Lader.

Kellmobil AG

Wallisellen-Zürich Kriesbachstr. 5 Tel. 051 93 10 33

Isolieren im Hochbau

mit Kork und Polystyrol für

Fassaden
Flachdächer
Decken

usw.

Baukork AG

Verkaufsbüro Zürich, Seestrasse 247

Telephon (051) 45 70 20

Werk in Steinhausen / Zug

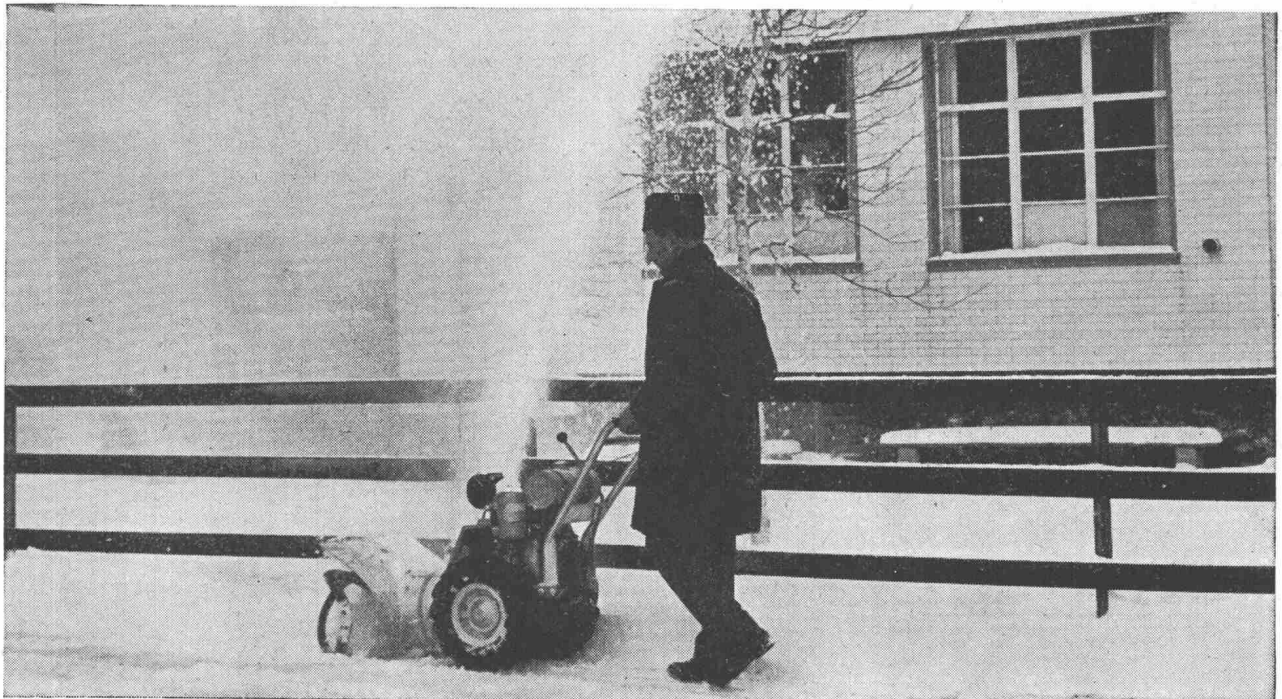

SNOW-BABY: Private, Hotels, Industrie, Garagen, Spitäler, Skilifte
SNOW-BABY: Hallenvorplätze, Zufahrtsstrassen, Terrassen, Parkplätze
SNOW-BABY: wirtschaftlich, robust, leicht transportierbar, wendig, schnell,
kinderleicht in der Bedienung
SNOW-BABY: Räumbreite 58 cm, Räumhöhe 48 cm, räumt bis 60 t/Std.
SNOW-BABY: Aktiengesellschaft **ROLBA**, Postfach 8039 Zürich, 051 25 6750

MV - PFÄHLE

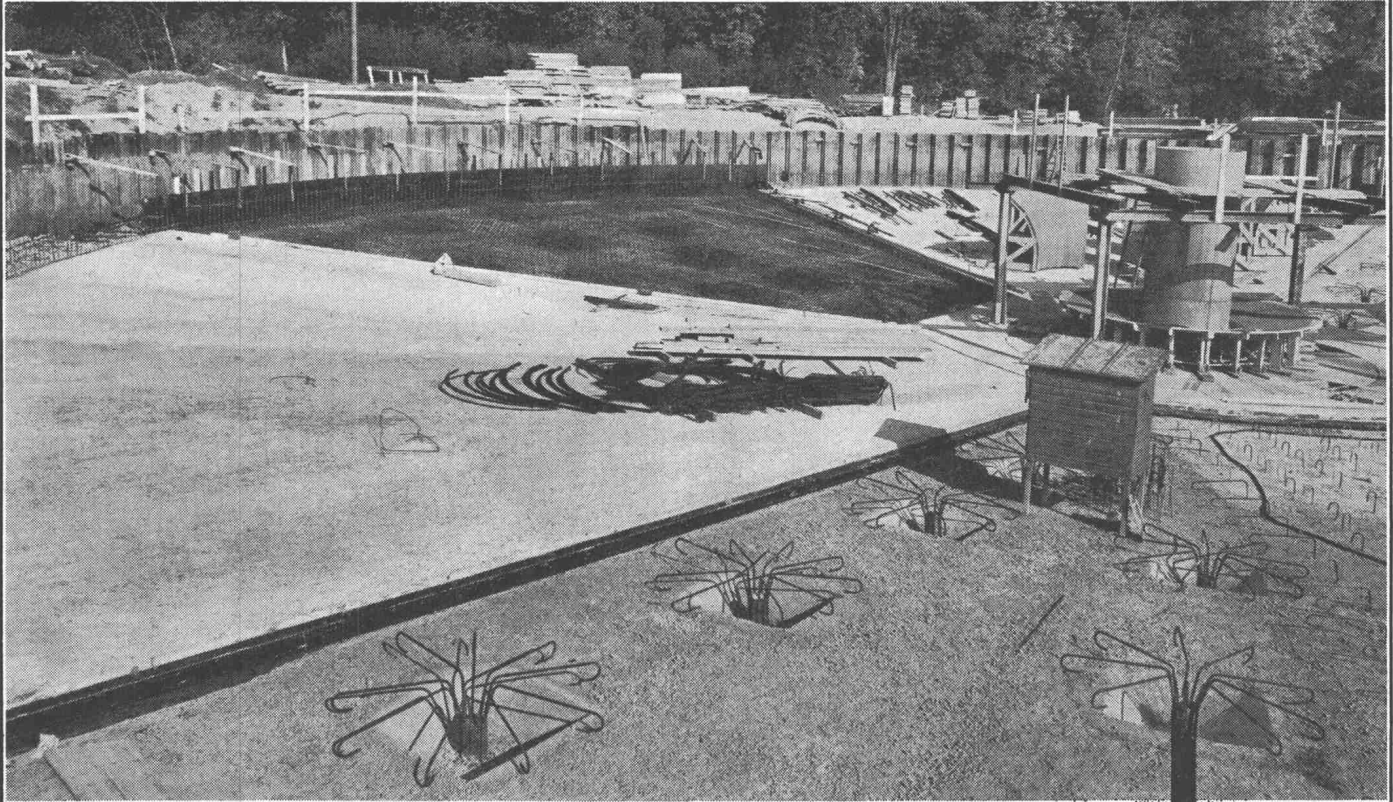

Erweiterung Kläranlage Werdhölzli der Stadt Zürich

AUFTRIEBSSICHERUNGEN auf wirtschaftlichste Art

- Klärbecken
- Untergeschosse
- Bassins etc.

AKTIENGESELLSCHAFT

CONRAD ZSCHOKKE

Räffelstrasse 11

Zürich 3

Telefon 35 52 35

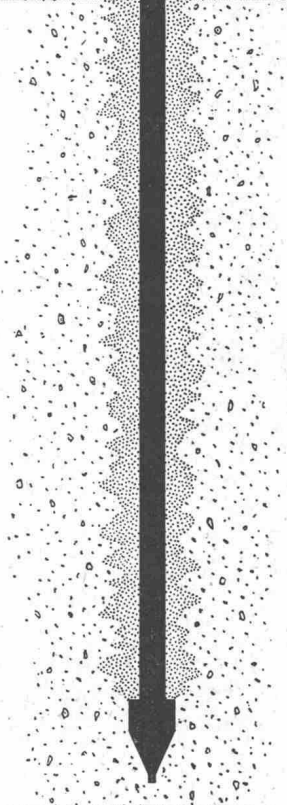

Haben Sie Förderbandprobleme!

Unser Verkaufsprogramm:

- LIMBEROLLER, die flexible Transportbandrolle aus Neopren
- Trag- und Rücklaufrollen aus Stahl
- Spann- und Antriebsstrommeln
- Trommel- und Getriebemotoren
- Getriebe und Kupplungen
- Gummitransportgurten

Unsere Kundendienste:

- Beratung durch unsere Fachtechniker
- Projektierung von kompletten Förderbandanlagen
- a) zum Eigenbau durch Sie selbst
- b) zur Ausführung durch Ihren Anlagenbauer
- Montagebeihilfe durch unsere Fachtechniker



Verlangen Sie den unverbindlichen
Besuch eines unserer Fachtechniker

Tel. (061) 43 55 55

STAHLBAU
LAIS & BASEL
ABTEILUNG FÖRDERBANDZUBEHÖR



kämpf schalttafeln

G. Kämpf AG Holzbau Rupperswil Aarg.

064 34212

Verkauf 1963 m² 180 000

kein Preisauflschlag

nur die verleimten 3-Schicht-Schalttafeln
wachsen und schwinden nicht

sie ergeben saubere Sichtflächen

sie brauchen viel weniger Arbeitszeit

sie werden 50 und mehr Male verwendet

sie halten jahrelang (Oberflächen-Schutz)

sie sind die wirtschaftlichen auf lange Sicht

das beweist die Verbrauchskurve

27 mm stark, dreifachquerverleimt,
100 x 500 cm oder kleinere Tafeln,
z. B. 50 x 500 cm / 50 x 250 cm

Wir haben 1962 die Produktion
rationalisiert und vergrößert,
damit wir unsere überzeugten,
treuen Verbraucher und die neuen
Kunden schneller und besser bedienen
können

1949 1950 1951 1952 1953 1954 1955 1956 1957 1958 1959 1960 1961 1962

120 000
87 000
77 000
55 000
42 000
40 000
29 000
27 000
19 000
12 000
11 000
4 000

520 cm

205 cm

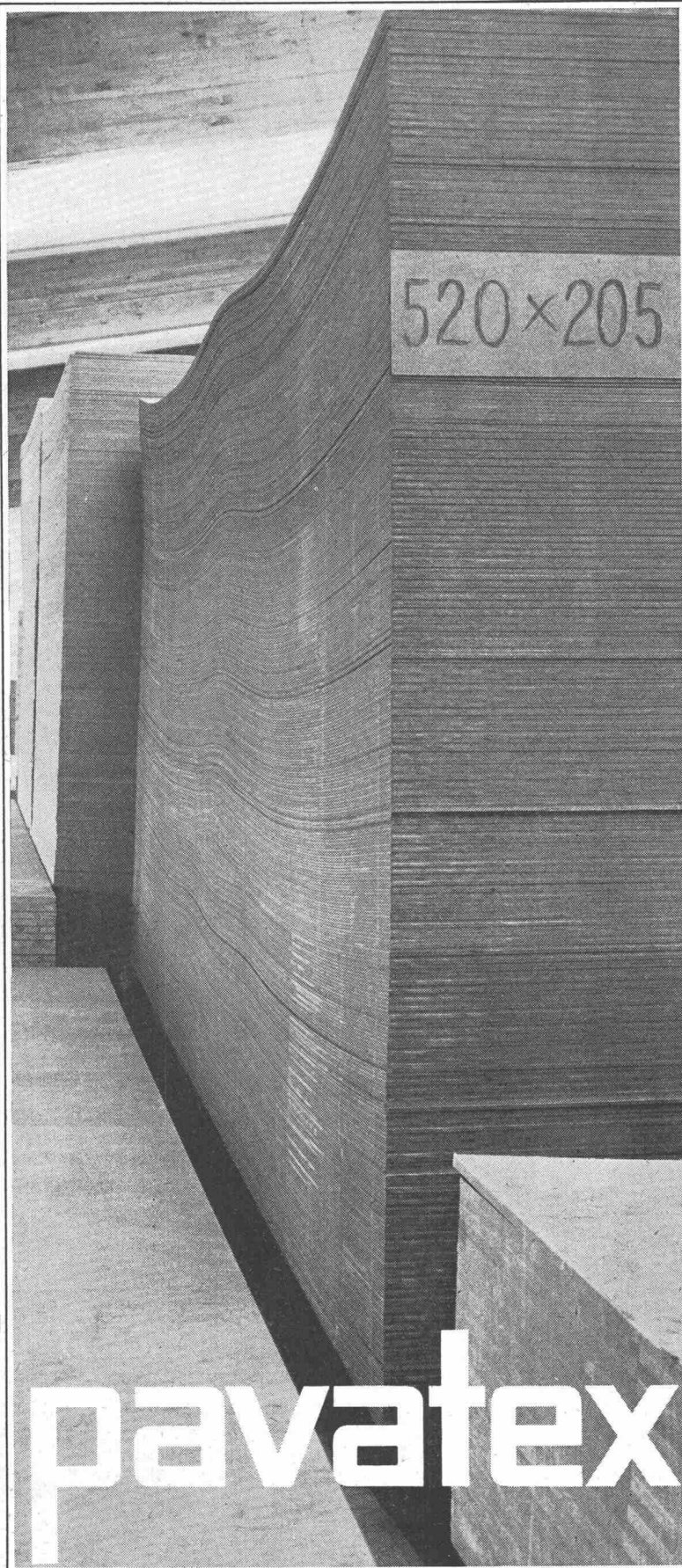

Hartplatten

neu

**Pavatex-
Hartplatten
jetzt
rascher lieferbar**

Dank Grossformat 205x520 cm produzieren wir per Arbeitsgang mehr Quadratmeter, können daher den Markt schneller versorgen. Kurzfristige Lieferung durch Ihren gewohnten Pavatex-Händler erlaubt Ihnen sichere Dispositionen für ein anerkanntes Schweizer Qualitätsprodukt!

Pavatex – grösser, rationeller und schneller.

Pavatex-Hartplatten werden in den zwei Pressenformaten von 205x520 cm und 122x500 cm sowie den Standard-Teilformaten geliefert.

pavatex[®]

eingetragene Schutzmarke

PAVATEX AG Tel. 051/23 76 76
8027 Zürich

hydraulischer Kalk
 ist wärmeisolierend,
 ausgiebig
 und leicht zu verarbeiten

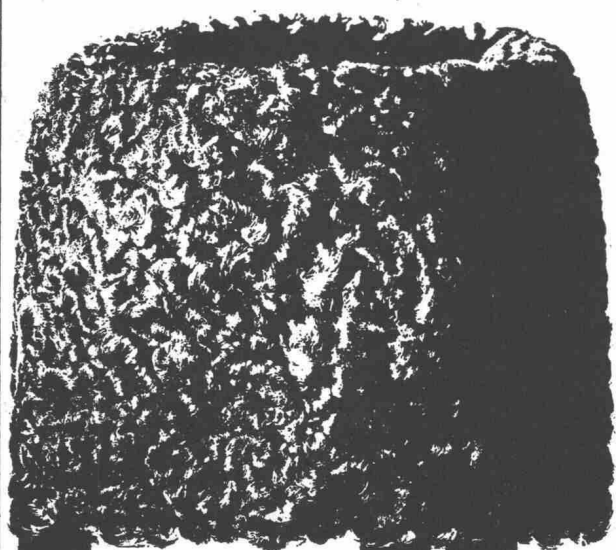

Kalk



Vorhang-Schnurzüge SILENT GLISS ein Maximum an Geräuschlosigkeit und Komfort

Wie leicht lassen sich die Vorhänge mit den geräuschlosen Schnurzügen SILENT GLISS öffnen und schliessen! Die Zugschnüre laufen unsichtbar in getrennten Schnurkanälen. Sie können weder durchhängen noch verheddern. Selbst schwere Stoffe gleiten samtweich und leise in den formschönen Vorhangprofilen SILENT GLISS. Kein umständliches Hin- und Hergehen beim Vorhangziehen. Der Vorhangstoff wird geschont, weil er nicht berührt werden muss. Zum Reinigen hängt man die Vorhänge ohne Demontage des Schnurzuges einfach aus. Die grosse Auswahl von SILENT GLISS Schnur- und Schleuderzugprofilen hilft Ihnen jedes Vorhangproblem einfach und gediegen zu lösen. Beratung, Prospekte, Handmuster, Referenzen unverbindlich durch



® = International geschützte
 Marke der ersten geräuschlosen
 Vorhangschiene der Welt

METALLWARENFABRIK F. J. KELLER + CO.
 LYSS (BERN) TELEFON 032 84 27 42-43





Neu für die Schweiz

Neu Caselgrandi NC 52 S

der
selbstausfahrende
Universalkran
mit
Laufkatzenausleger

Hakenhöhe
bei fahrbarem Kran: 36 m
bei verankertem Kran:
unbegrenzt

Ausladung: max. 35 m

Tragkraft
bis 18 m Ausladung: 3000 kg
von 18-35 m Ausladung: 1500 kg

Ausleger und Gegenausleger werden wenige Meter über dem Boden montiert

Der selbständige Aufrichte-Mechanismus erlaubt den Einsatz bei allerhöchsten Bauten

Selbst bei hohen Hubgeschwindigkeiten erfolgen alle Bewegungen ruhig und sicher

Robuste Ausführung und grosse Stabilität verleihen dem Kran eine lange Lebensdauer

Baukastenprinzip, daher bequemer Transport und raumsparende Lagerung

Verlangen Sie Unterlagen über den ersten in der Schweiz montierten NC 52 S. Ein prompter Service, gut geschulte Fachkräfte und ein umfassendes Ersatzteillager im Bedarfsfall stehen Ihnen jederzeit zur Verfügung.

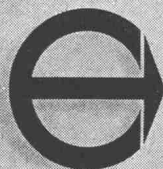

erbes + co



Baumaschinen Schlieren-Zürich Telefon 051 981855

Argolite

ARGOLITE AG
Kunststoffplattenwerk
Willisau LU
Telephon 045 / 6 19 12

FORMAT

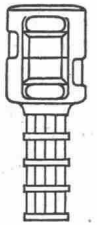
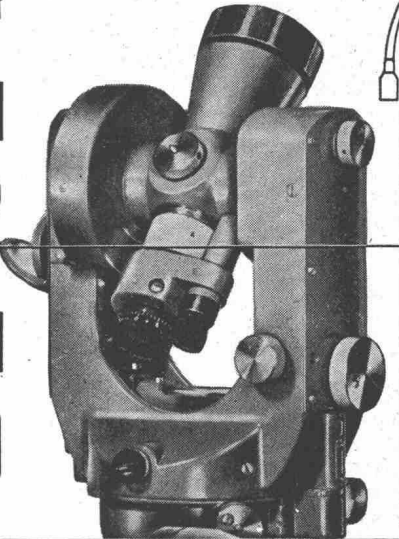
260 x 130 cm 330 x 130 cm 330 x 160 cm

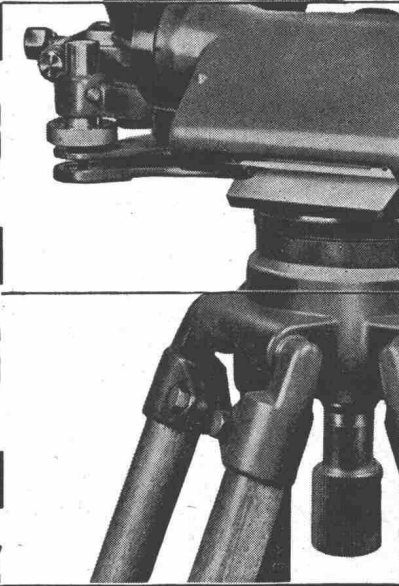
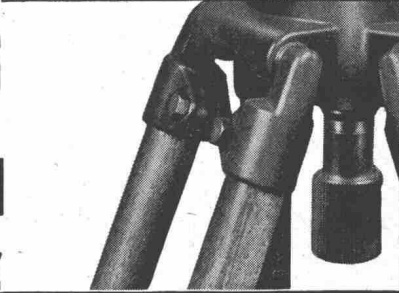
<p>17 16 15</p>	<p>Grösste Auswahl der Schweiz in Vermessungsinstrumenten und Messgeräten. Geschulte Fachberater</p>	
<p>14 13 12</p>		
<p>11 10 09</p>		<p>Verlangen Sie unverbindlich den reichhaltigen Vermessungs- Katalog</p>
<p>08 07 06</p>		
<p>05 04 03 02 01 00</p>		
<p>GRAB+WILDI</p>		
<p>FACHGESCHÄFT FÜR VERMESSUNGSGERÄTE</p>	<p>Zürich, Seilergraben 59. Tel. 051/24 35 88 Fabrik in Urdorf bei Zürich Tel. 051/98 76 67</p>	<p>Ständige Ausstellung in Zürich Seilergraben 59</p>

SCOOPMOBILE

der vollkommene,
geländegängige
Allrad-Pneulader



▲ Modell LD-7A, im Einsatz in einer Kiesgrube im Waadtland

- rascher Arbeitszyklus
- grosse Bodenhaftigkeit
- Zentral pendelnde Achsen
- elastischer Rahmen
- Servo-Zwillingssteuerung
- 4-Radantrieb mit Planetenendtrieb
- grosse Schütthöhe
- vollkommene Sicherheit für den Fahrer
- grosser Radstand
- Reisskraft 12 Tonnen

Modelle mit Schaufelinhalt von 1,25 bis 4,5 m³ - Service und Ersatzteile

NOTZ

Notz & Co. AG, Biel
Abt. Bauma
Tel. 032 / 2 55 22

BS-2

MERK
PULLAX

der
All-Rad-Transporter
für schwierigste
Verhältnisse

Schon mit dem 4-Rad-Antrieb und der günstigen Gewichtsverteilung vollbringt er Leistungen, die sonst kein Motorfahrzeug schafft. Mit dem Seilzug im Gleichlauf ist ihm kein Gelände zu steil und kein Boden zu schlecht.

20 PS Dieselmotor, 6 Vorwärts- und 2 Rückwärtsgänge. Seilspill auf Wunsch. Radstand verstellbar von 1.70 - 2.50 m. Aufbau mit wenigen Handgriffen auswechselbar! Dreiseitenkipper 1 m³, Rückwärtskipper, normale Ladebrücke, Tankaufbau, Schneepflug, Strassenbaugeräte usw. usw.



Hans Merk Dietikon / ZH

Maschinenfabrik - Tel. (051) 88 91 21

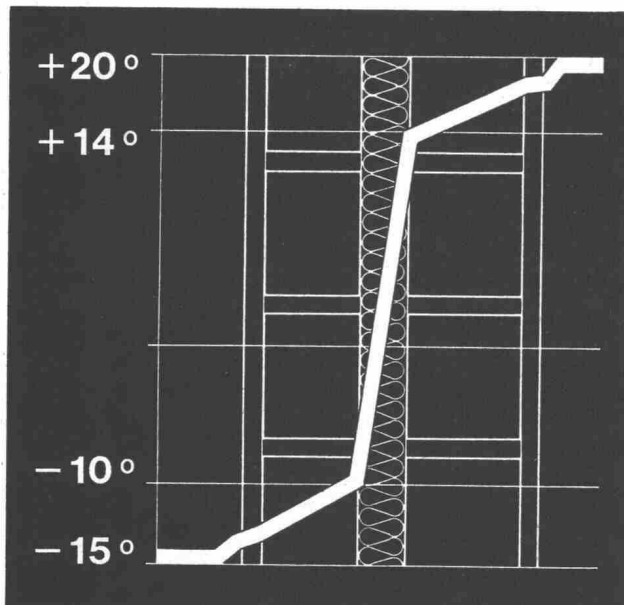

SILLAN

der Wärme- und Schallschutz

Sillan-Steinwolle ist der langfaserige, hochwertige Isolierstoff, der mühelos zu handhaben und rationell einzusetzen ist. Die verschiedenen Lieferformen (Bahnen, Matten, Platten usw.) ermöglichen eine Verwendung für alle Zwecke.

Die Isolierung par excellence

Sillan-Steinwolle ist anorganisch, unbrennbar, fäulnis- und witterungsfest, chemisch indifferent, schwefel- und alkalifrei, feuchtigkeitsunempfindlich, nicht hygroskopisch. Unser Beratungsdienst steht Ihnen jederzeit zur Verfügung und gibt an Architekten und Unternehmer technische Ausführungsdetails ab.

Wanner A.G. Horgen

Isolierwerke und Korksteinfabrik

Telefon 051 / 82 27 41

WER
WER
SCHATTEN
SCHATTEN
BRAUCHT
BRAUCHT
HAT
HAT

SCHENKER STOREN

Schenker Storen

Emil Schenker AG
Schönenwerd SO
Tel. 064/41 20 31

Ja – wer Schatten braucht, hat Schenker-Storen!
Lamellen-Storen mit dem unverwüßlichen, geräuschdämpfenden, sozusagen lautlosen Texband. Lamellen-Storen leiten das Sonnenlicht wie man sich's wünscht, spenden Schatten und halten den Regen ab.

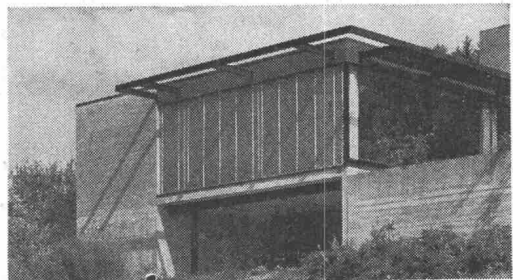

HABEGGER Seilzugapparate

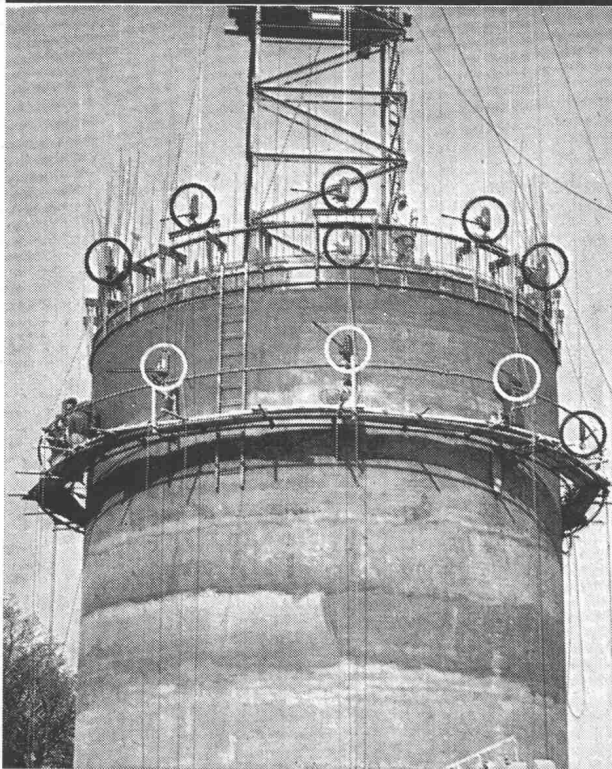

ZIEHEN - HEBEN - SENKEN
von Lasten aller Art

- Typen 750 — 1500 — 3000 kg Zugkraft
6,5 — 18 — 27 kg Gewicht
- In jeder Situation sofort einsatzbereit
- Unbegrenzte Zuglängen

Maschinenfabrik
HABEGGER
THUN

Tel. 033



2 18 37

Luftseilbahnen
Stahlbau
Fassaden-Unterhaltanlagen
Kran- und Verladeanlagen
Elektrozüge
Seilzugapparate
Metallbandsägen

HAMANN
die wirklich preiswerte
Rechenmaschine

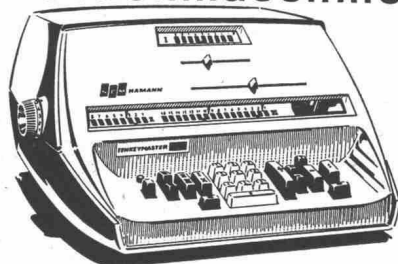

Hamag-Büromaschinen-AG.
Seminarstr. 28, Zürich 6/57
Telefon 051/26 01 02

Aktiengesellschaft

KUMMLER & MATTER

Verzinkereierwerke

Däniken SO

Telephon (062) 6 11 54/55

Als Spezialfirma auf dem Gebiete des

Korrosionsschutzes

empfehlen wir uns für:

Vollbadverzinkung

Langbäder bis zu 20 m Länge
Tiefbäder für Stücke bis zu 1,6 m ϕ

Isolierung

von Röhren gegen Korrosion mit Bitumen und Glas-
schleier- oder Jutebandagen

Fabrikation der KUMA-Gitterroste

Kurzfristige Bedienung — Prompter Zustelldienst



INCA

Beschläge sind
formschön
dauerhaft und
preiswert.

In allen Fachgeschäften erhältlich.

Citroën auf Mass!



Die ebene Ladefläche (keine Kardanwelle) und die selbsttragende Karosserie erlauben jede gewünschte Veränderung ohne Nachteil für den entscheidenden Vorzug aller CITROËN-Nutzfahrzeuge: die experimentell geprüfte Stabilität.

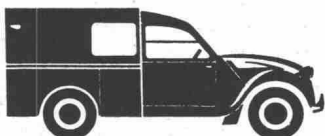

Der bewährte 250 kg. 2 CV AZUL Week-end



und der neue 350 kg. 3 CV AKL Week-end (20 cm. längerer Laderaum)

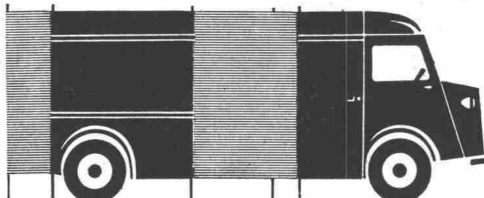
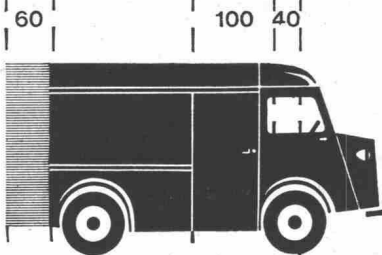

Der Kastenwagen "H" CITROËN im Dienste Ihres Betriebes

normal:
HZ 850 kg. Nutzlast
HY 1500 kg. Nutzlast

Mit seinen unzähligen Möglichkeiten ist er ein Nutzfahrzeug, das sich überall einsetzen lässt:

a)
Verlängerung:
60 cm. Überhang

b)
Verlängerung:
1 m. auf Radstand
+ 50 cm. Überhang

c)
Verlängerung:
1 m. auf Radstand
ohne Überhang

d)
Verlängerung:
1,40 m. auf Radstand
+ 60 cm. Überhang



Ihr Nutz-fahrzeug!

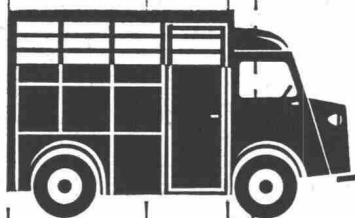

Das bestgeeignete Fahrzeug für Ihre Viehtransporte: der Viehwagen CITROËN.



Im Telefonbuch finden Sie unter "Citroën" die Adresse Ihres lokalen Citroën-Vertreters.

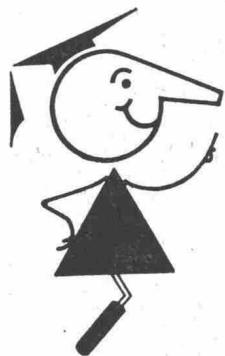

seit
1923

Tricosal®

BAU-CHEMIE TURGI AG BASEL 230016

Zement-Schnellbinde- und Dichtungsmittel, Plastifizierer, Verzögerer, Beton-Reinigungsmittel, Gipsverzögerer, Fugenbänder, Spritzbeton, Injektionen, Abdichtungen, Kunststoffe, Frostschutzmittel
Isolationen aus PVC-Folien 1—2 mm für Grundwasserwannen, Tunnels, Flachdächer usw.

Das spricht für Armierungsnetze



- Grossflächige Netze einbaufertig
- Einfaches Verlegen mit ungelerten Arbeitskräften
- Kürzere Baulermine
- Material- und Lohnersparnis
- Wirtschaftlich!

Beratung durch unser technisches Büro

Ueberzeugen Sie sich von unserer Leistungsfähigkeit

PANTEX-STAHL AG, BÜRON

Telefon 045 / 3 87 87

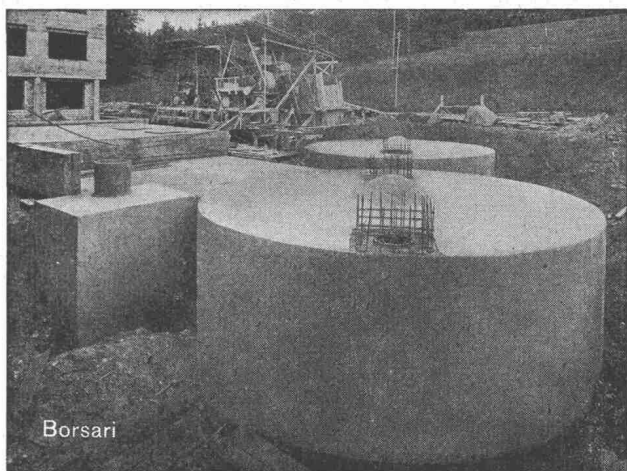

Borsari

Altersheim Bethesda, Küssnacht ZH, 2 Tanks, total 400 m³ Heizöl

BORSARI HEIZÖL- u. BENZIN-TANKS

aus Eisenbeton mit Plattenauskleidung
für jeden Bedarf 50 Jahre Erfahrung

Erstklassige Referenzen

Keine Korrosion

Kein Unterhalt

BORSARI & CO., Zollikon - Zürich

Telephon (051) 24 96 18

Gegründet 1873

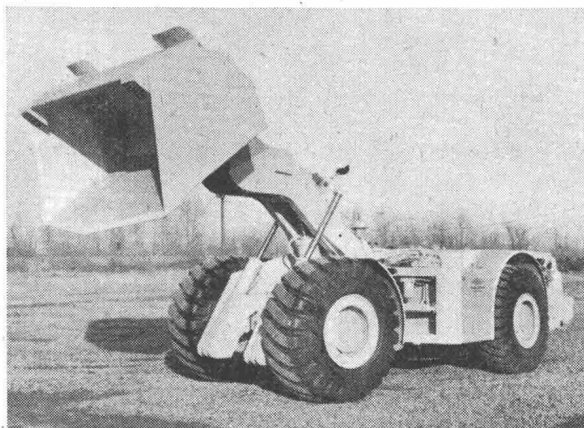

U.S.A.

Der unübertreffbare Pneulader ST-5

Schaufelinhalt	3,8 m ³
Reisskraft (SAE)	13,2 t
Motorleistung	195 PS
Wenderadius aussen	5,8 m

T.W.D. TINGSTRÖM, ZUG



Seit 1892

WIPPERMANN

**Präzisions-Rollenketten-
Antriebe**

für hohe Ansprüche

Komplette Antriebe ab Lager

Verlangen Sie Katalog Nr. 160

WILH. PLÜSS ZÜRICH 1

Talstrasse 66 · Tel. (051) 27 52 01 / 27 27 80 · Postfach Zürich 39

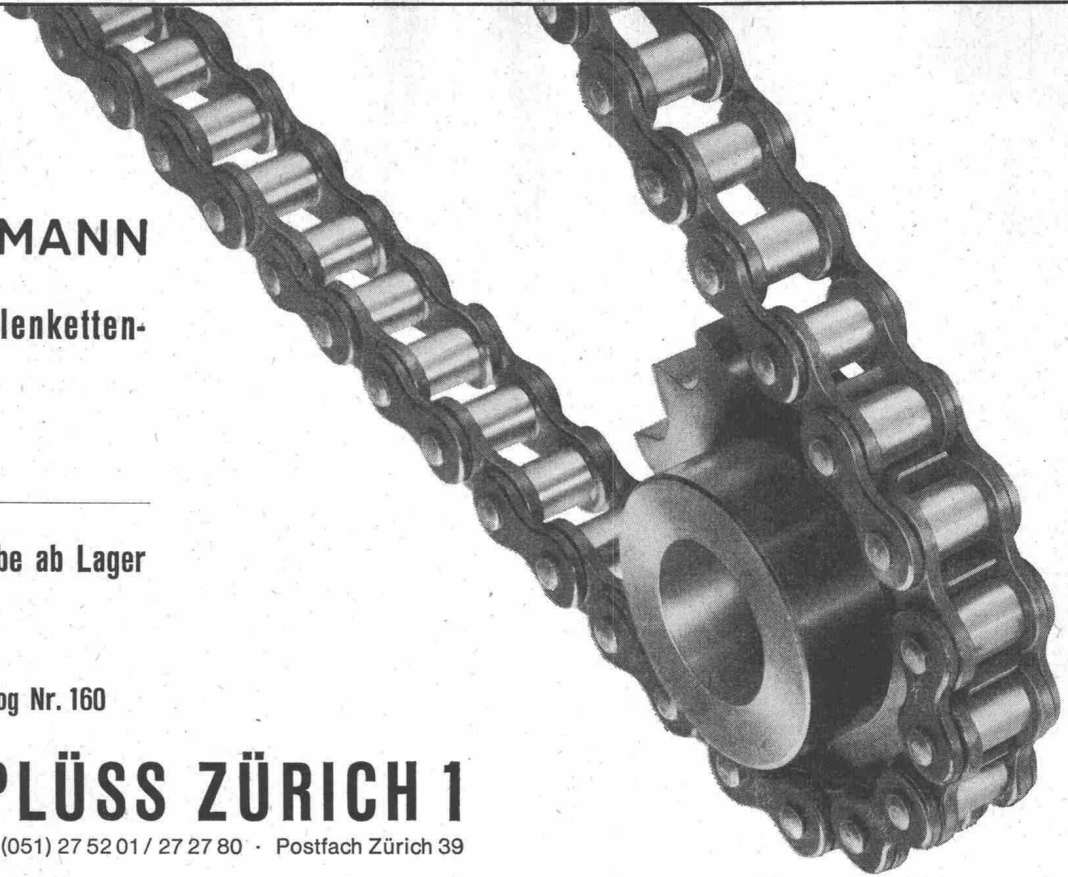

Kittlose Verglasungen

Gebr. Tuchs Schmid AG Frauenfeld

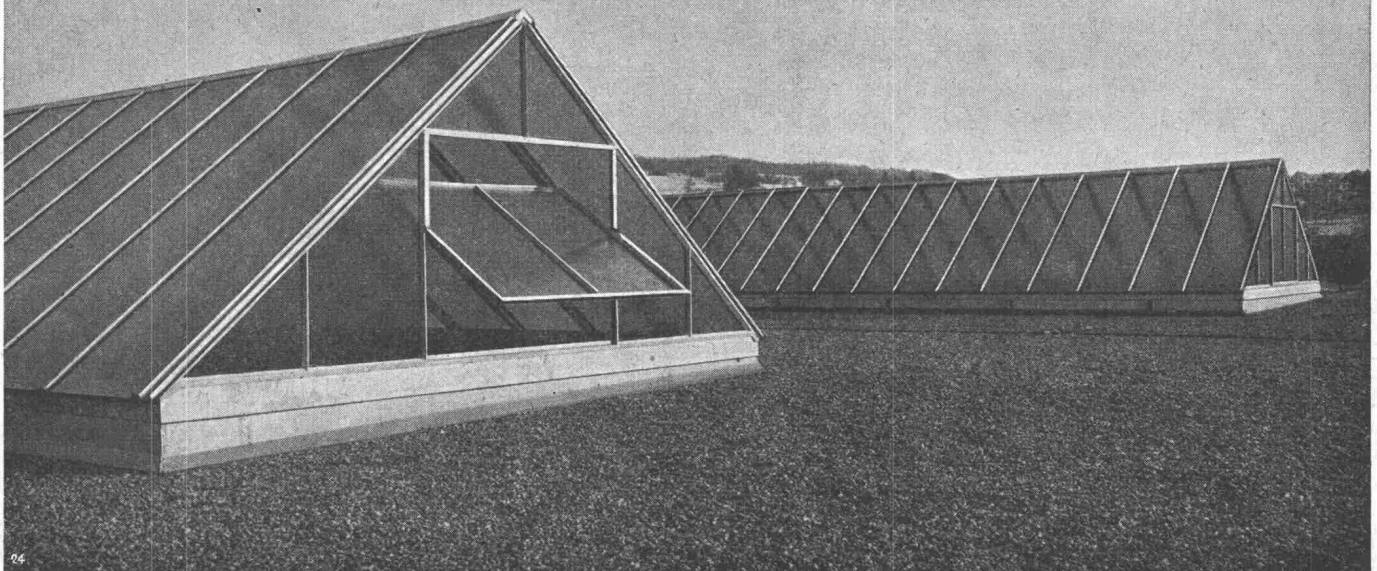
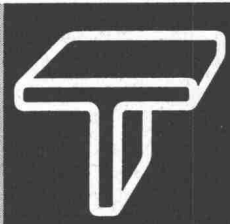

Wind- und wetterfest

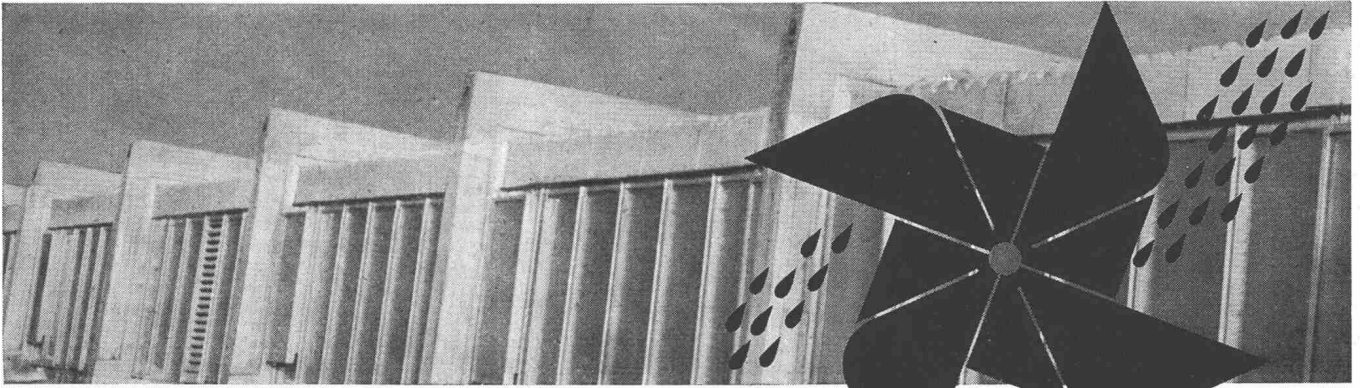

Unser kittloses System mit horizontaler Verschraubung gewährleistet spannungsfreie Fassung der Gläser und dauerhafte Dichtheit.

JAKOB **SCHERRER** SÖHNE

Glasdachbau — unsere Spezialität seit 1907

Allmendstrasse 7 Zürich 2/59 Tel. 051/25 79 80



BAU-AUSTROCKUNG und RAUM-ENTFEUCHTUNG

Rasche und wirksame Abhilfe durch reine Warmluft mit dem

meistgekauften mobilen
LUFTHEIZAPPARAT der Schweiz

AAF-HERMAN NELSON

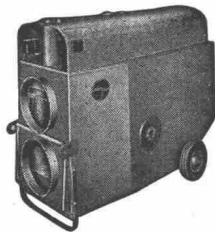

Unsere Apparate werden auch mietweise abgegeben

Spezialfirma für mobile LUFTHEIZAPPARATE

RIWOSA AG

WITIKONERSTR. 80 ZÜRICH 32 TEL. (051) 24 45 54



**Tonwerk
Lausen AG**

Feuerfeste Erzeugnisse

Mantel zu Tiegelauskleidung aus hochfeuerfestem Material.

Wir empfehlen unsere Spezialqualitäten Sillimanit Korund Karborundum



FRICK-GLASS A.G.
ZÜRICH-ALTSTETTEN

Tel. (051) 52 51 11

Asphalt-Isolierungen

Flachdach-Beläge

Kork-Isolierungen

in zuverlässiger Ausführung

1290 Ura 61 Grösse 71/76 mm

652 Jra 61 Grösse 71/76 mm

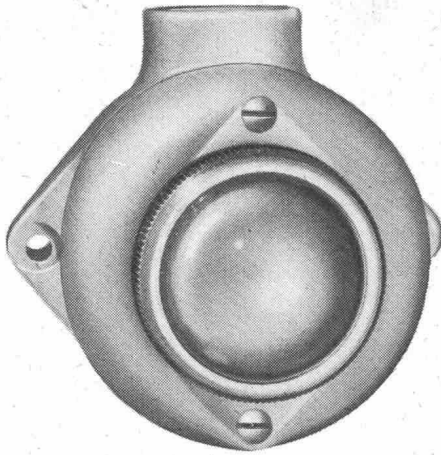
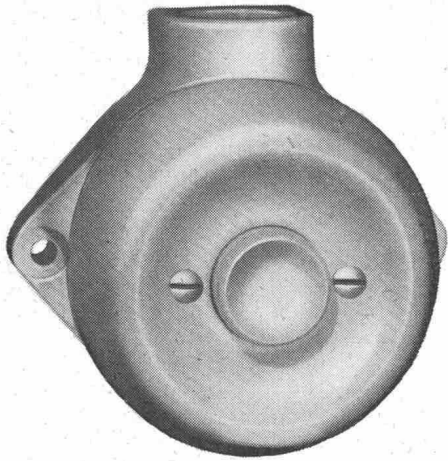

Druckkontakt, Signallampe,
Drehschalter und
Steckdose aus Isolier-
presstoff, kleine Modelle

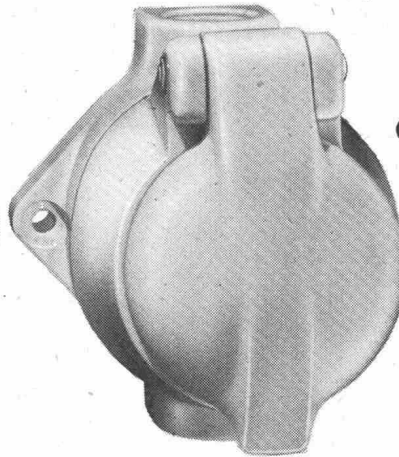
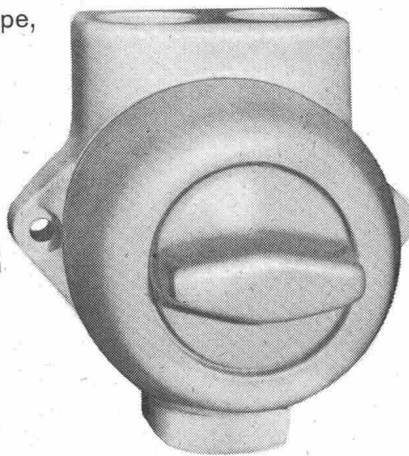

Adolf Feller AG Horgen

7520 Jrd Grösse 78/76 mm

8203 Jrb Grösse 78/76

HOWAG^{aine}

Folien aus Polyäthylen

das ideale, vielseitige Abdeckmaterial für die Baubranche

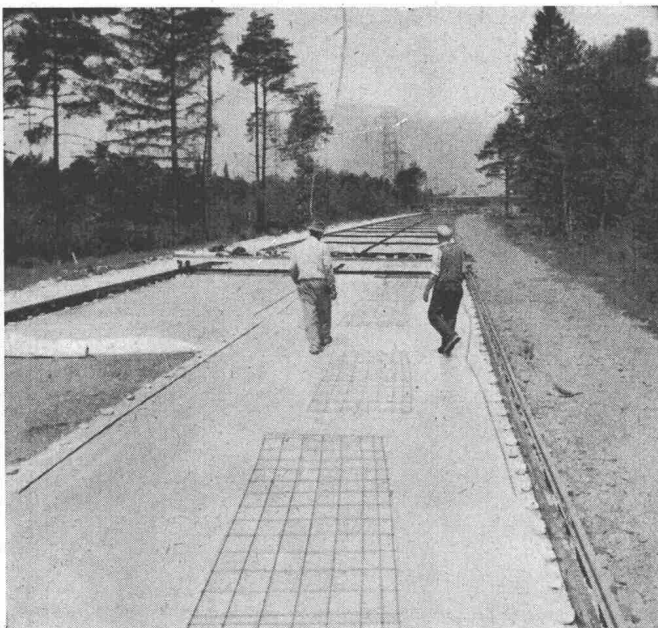

Polyäthylen «Howagaine» im Strassenbau

Verwendungsarten:

für Strassenbau
als Trennwände
als Schalfolie zum Betonieren
als Wetterschutz im Winter- und
Schlechtwetterbau
als Bauelement (Barackenbau, Notdächer
usw.)

Abmessungen ohne Schweissnaht:
bis **4,50 m Nutzbreite** (in der Dicke 0,5 mm)
bis zu **3 m** (in den Dicken 0,1, 0,15 und
0,2 mm) zu Spezialpreisen
6 m Nutzbreite (Dicke 0,1 mm)
Isolierend – säurebeständig – durchsichtig

Hersteller:



WOHLEN/AARGAU

Telephon (057) 6 32 42
Telex-Nr. 53792
Vertrieb durch Grossistenfirmen des
Bauhandels

Stahlhochbau Geilinger & Co. Winterthur

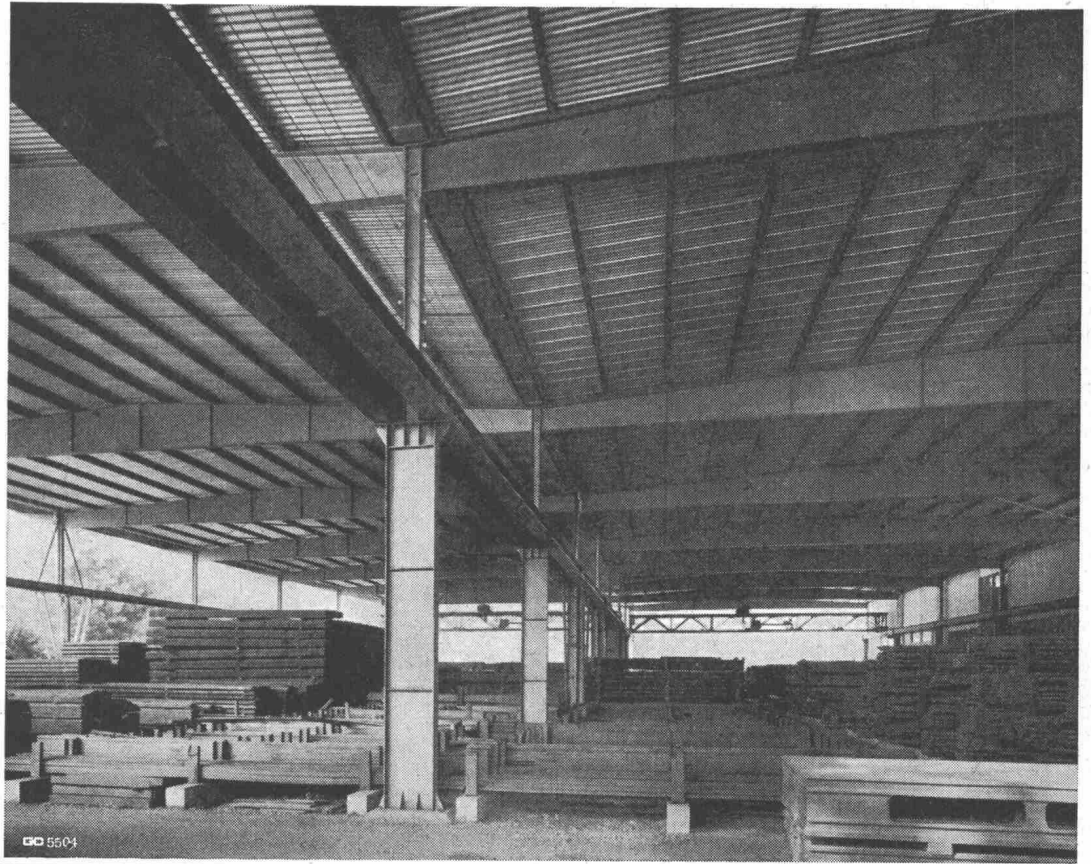

Stuag

für Strassenbau und Umgebungsarbeiten

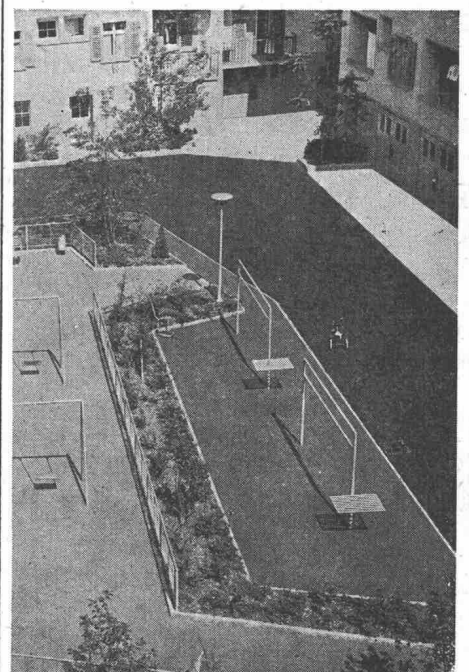
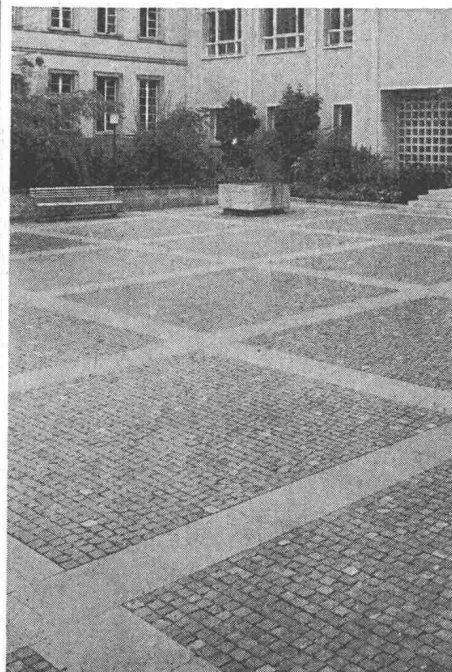
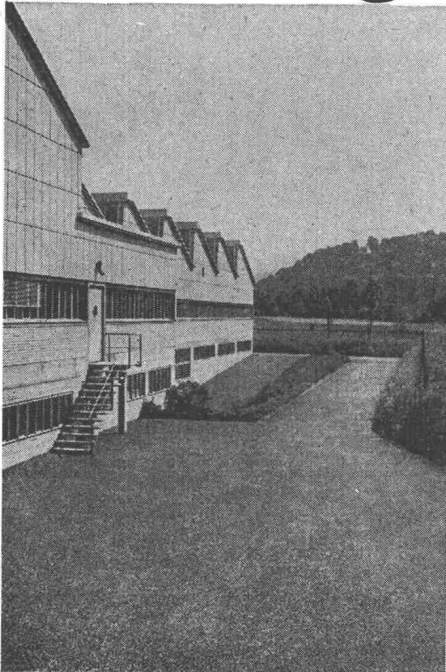

Beispiele

gepflegter,

fachgemäss und sorgfältig

ausgeführter Arbeiten