

Objektyp: **Advertising**

Zeitschrift: **Schweizerische Bauzeitung**

Band (Jahr): **82 (1964)**

Heft 46

PDF erstellt am: **27.09.2024**

### **Nutzungsbedingungen**

Die ETH-Bibliothek ist Anbieterin der digitalisierten Zeitschriften. Sie besitzt keine Urheberrechte an den Inhalten der Zeitschriften. Die Rechte liegen in der Regel bei den Herausgebern. Die auf der Plattform e-periodica veröffentlichten Dokumente stehen für nicht-kommerzielle Zwecke in Lehre und Forschung sowie für die private Nutzung frei zur Verfügung. Einzelne Dateien oder Ausdrucke aus diesem Angebot können zusammen mit diesen Nutzungsbedingungen und den korrekten Herkunftsbezeichnungen weitergegeben werden. Das Veröffentlichen von Bildern in Print- und Online-Publikationen ist nur mit vorheriger Genehmigung der Rechteinhaber erlaubt. Die systematische Speicherung von Teilen des elektronischen Angebots auf anderen Servern bedarf ebenfalls des schriftlichen Einverständnisses der Rechteinhaber.

### **Haftungsausschluss**

Alle Angaben erfolgen ohne Gewähr für Vollständigkeit oder Richtigkeit. Es wird keine Haftung übernommen für Schäden durch die Verwendung von Informationen aus diesem Online-Angebot oder durch das Fehlen von Informationen. Dies gilt auch für Inhalte Dritter, die über dieses Angebot zugänglich sind.

# Schweizerische Bauzeitung

Revue Polytechnique Suisse  
Wochenschrift

Gegr. 1883 von A. Waldner  
Herausgegeben von  
W. Jegher und A. Ostertag

Organ des SIA und der GEP

# 46

82. Jahrgang Donnerstag, 12. November 1964



**FEINE BESCHLÄGE**

**antik + modern**  
MESSING  
SCHMIEDEISEN

**F. Bender**  
ZÜRICH OBERDORFSTR. 9/10

**BERCHTOLD & Co.**  
HEIZUNG **THALWIL** Telephone 051/92 05 01  
WARMWASSER LOFTUNG



**GUNIT UND SPRITZBETON**  
**INJEKTIONEN TIEFBOHRUNGEN**

**ING. MAX GREUTER CIE AG ZÜRICH + CHUR**

# Durisol

**BAUPLATTEN** ohne und mit **ARMIERUNG** für **ISOLIERUNG**  
**AUSFACHUNG, DECKEN- und FLACHDACHKONSTRUKTIONEN**  
grossflächige **DECKENHOURDIS, HOHLBLOCKMAUERSTEINE**

**DURISOL AG. FÜR LEICHTBAUSTOFFE DIETIKON • TELEPHON 88 69 81**

## Inhalt

Melioration der Saarebene. Von <i>H. Braschler</i> . . . . .	799*
Renovation des «Waaghauses» in St. Gallen. Von <i>P. Biegger</i> . . . . .	808*
100 Jahre Klöckner-Humboldt- Deutz AG . . . . .	810*

## Mitteilungen

Neubau der Trisannabrücke. Schmutz- wasserpumpen der Pumpenfabrik Rüttschi. Ingenieurschulen in West-Deutschland. Verkehr in den Rheinhäfen beider Basel. Engpass Konstruktion. Persönliches . . . . .	812
--	-----

## Nekrologe

Hermann Weideli . . . . .	812*
---------------------------	------

## Buchbesprechungen

Berichte der Internationalen Konferenz für Baugrundmechanik und Grundbau, Budapest 1963, von der <i>Akadémiai Kiado.</i> Schall- und Wärmeschutz, von <i>G. Roth- fuchs.</i> Neuerscheinungen . . . . .	813
--	-----

## Wettbewerbe

Eidg. Kunststipendien-Wettbewerb . . . . .	813
Civic Center Plaza in San Francisco, USA. Verwaltungsgebäude der Einwoh- nergemeinde Bubendorf . . . . .	814

## Mitteilungen aus dem S. I. A.

S. I. A.-Fachgruppe der Ingenieure der Industrie. BSA/S. I. A.-Zentralstelle für Baurationalisierung . . . . .	814
--	-----

## Mitteilungen aus der G. E. P.

ETH-Tag 1964 . . . . .	814
------------------------	-----

## Ankündigungen

UNO-Expertenmissionen. Kongress über Beseitigung und Verwertung fester Siedlungsabfälle. Jahrestreffen 1965 der Verfahrens-Ingenieure in Nürnberg. Vor- tragskalender . . . . .	814
---	-----

## Bezugspreise

Einzelheft Fr. 1.80	—	Abonnement:	
	3 Monate	6 Monate	12 Monate
Schweiz	17.50	35.—	70.—
Ausland	19.—	38.—	76.—

Für Mitglieder des S. I. A., der G. E. P. und  
des Schweiz. Technischen Verbandes sowie  
Studierende anerkannter schweiz. Technischer  
Mittelschulen ermässigte Preiskategorien nach  
Tarif.

## Verlag und Redaktion

Zürich-Giesshübel, Staffelstrasse 12  
Postadresse: Postfach, 8021 Zürich  
Tel. (051) 23 45 07/08, Postcheck 80 - 6110

## Anzeigenverwaltung

Mosse-Annoncen AG, Limmatquai 94  
Postadresse: Postfach, 8023 Zürich  
Tel. (051) 24 26 00, Postcheck 80 - 1027

---

**BEQUEM**

---

**SICHER**

---

**SPARSAM**

---

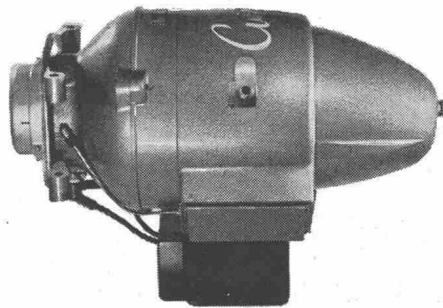

**OELBRENNER  
UMWÄLZPUMPEN**

**CUENOD**

**ATELIERS DES CHARMILLES SA  
USINE DE CHÂTELAINE**

**Auch beim Frostschutz**

# **Stufen der Qualität**

**FRIOLITE-OC** ist ein qualitativ hochstehender Betonzusatz für die kalte Jahreszeit. Seine bewährte Wirkung liegt in der Kombination von: Chlorfreiem Frostschutz, Verflüssiger und Luftporenzusatz.

FRIOLITE-OC bewährt sich vor allem bei **Betonarbeiten bis  $-10^{\circ}\text{C}$**  für Spannbeton und hochwertigen Eisenbeton – Greift Eisen nicht an – Dosierung 3% des Zementgewichtes – Pulverform.

**SIKA-FROSTSCHUTZ** Chlorfreier Frostschutz für Eisenbeton, nichtarmierten Beton und Mörtel. – Wirtschaftlich – Dosierung 1% des Zementgewichtes – **Betonieren bis  $-7^{\circ}\text{C}$**  möglich – Pulverform.

### **ANTIFROSTO**

Chlorhaltiger Frostschutz für Mörtel und **nichtarmierten** Beton. Dosierung je nach Kältegraden.



Ihr Baumaterialhändler besorgt  
Ihnen gerne den nötigen Vorrat.

**Kaspar Winkler+Co.**

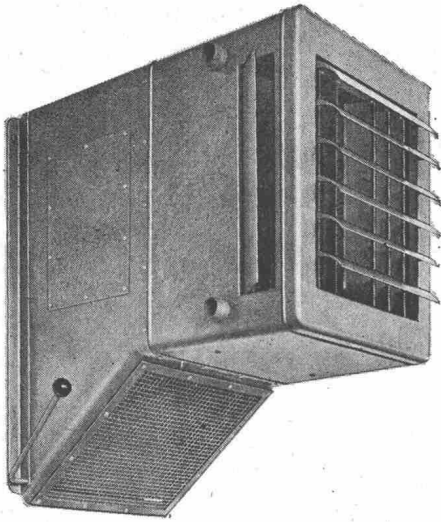

Der Luftheizapparat Typ M wird dort verwendet, wo nebst der Heizung eine Zufuhr von Frischluft notwendig oder erwünscht ist.

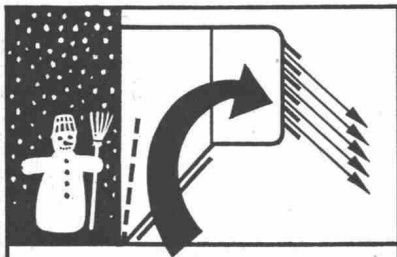

Im Winter:  
Umluft-Betrieb



In der Übergangszeit:  
Frisch- und Umluft

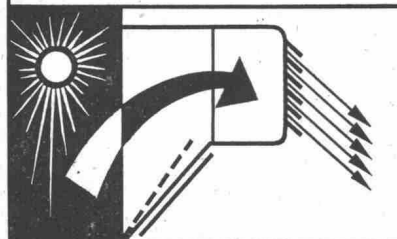

Im Sommer:  
Frischlüft-Betrieb

Die Mischluftklappe gibt die Möglichkeit, das Frischluft-Umluftgemisch nach Belieben zu regulieren.

# ORION-

## Luftheiz-Apparate

Die idealen Geräte zum Heizen und Lüften von Fabrikationsräumen, Montagehallen, Lagerräumen, Garagen usw.

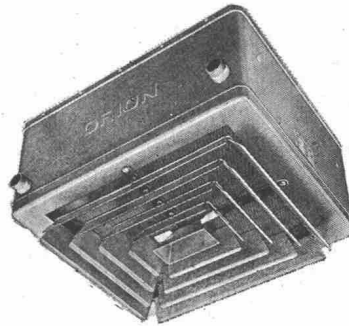

Mit dem Deckenluftheizapparat Typ D lassen sich viele Heizprobleme in Räumen lösen, in denen infolge der Platzverhältnisse keine Wandapparate montiert werden können.

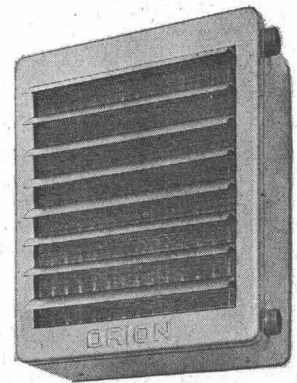

Der Normalluftheizapparat Typ N für Umluftbetrieb ist der einfachste Apparatetyp mit sehr vielen Verwendungsmöglichkeiten in bezug auf Platzierung sowie Anwendung bei günstigem Preis.

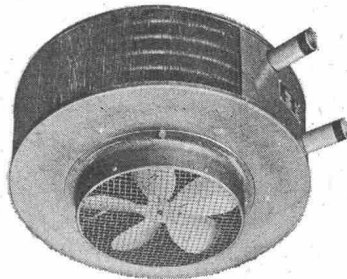

Der Typ RG ist für niedere Räume bestimmt. Da die Warmluft seitlich austritt, werden störende Luftbewegungen weitgehend verhütet.

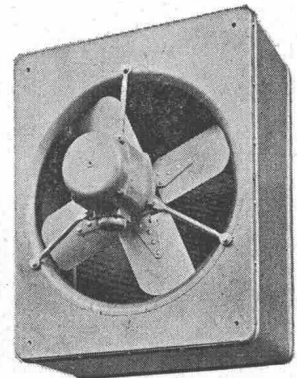

Der Verkauf und die Montage der ORION-Luftheizapparate erfolgt durch die Heizungs- und Lüftungsfirmen.

# ORION WERKE ZÜRICH

Fabrik für wärme- und kältetechnische Apparate

Hardturmstrasse 185

Telefon 051/42 16 00

# Schlauchbrücke aus Aluminium

SFV geprüft

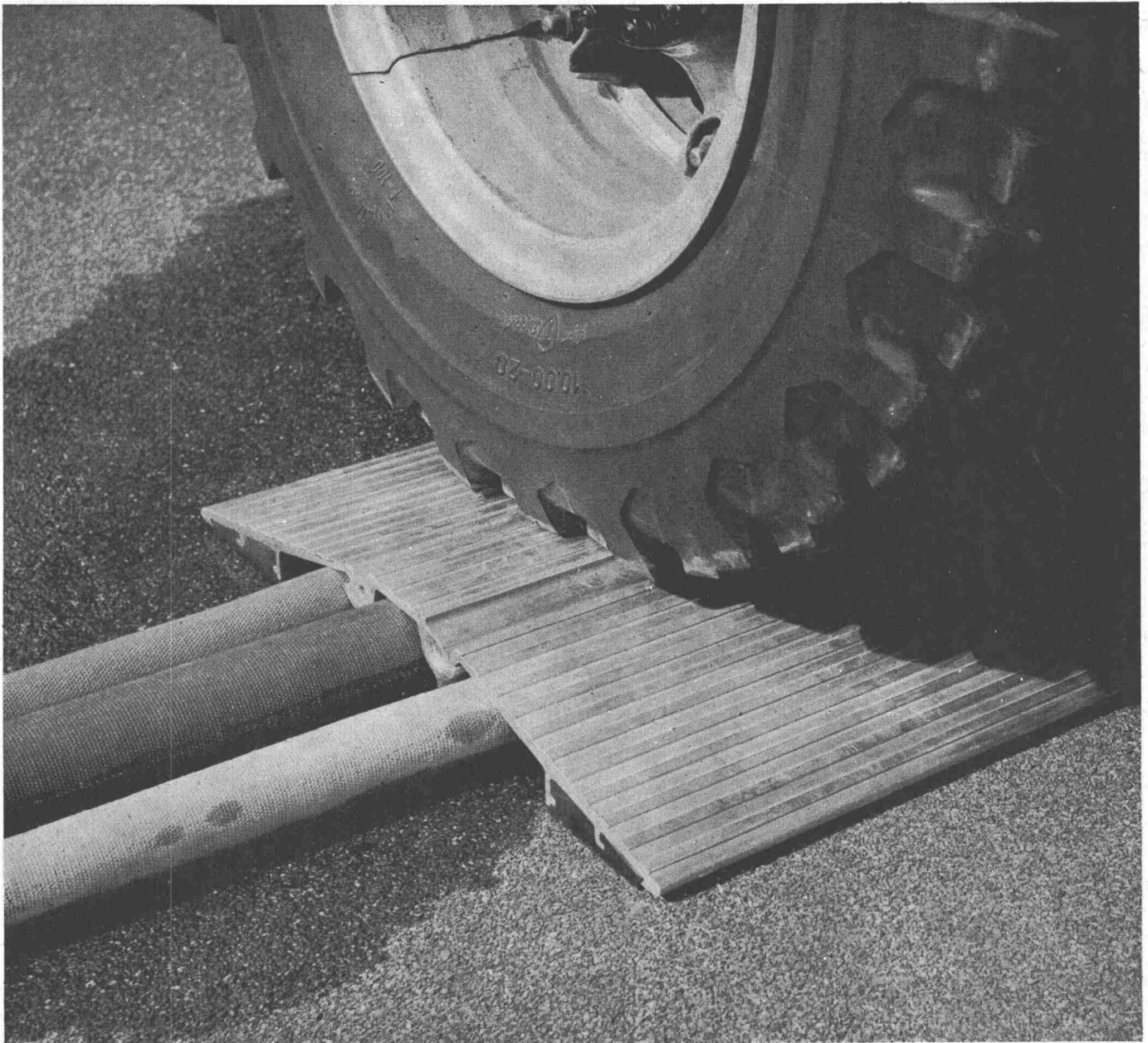

Patent angemeldet  
rutschsicher  
handlich  
feuchtigkeitsunempfindlich  
wartungsfrei

**Schweizerische Aluminium AG**  
Buckhauserstrasse 5  
8048 Zürich  
Telefon 051 54 80 80

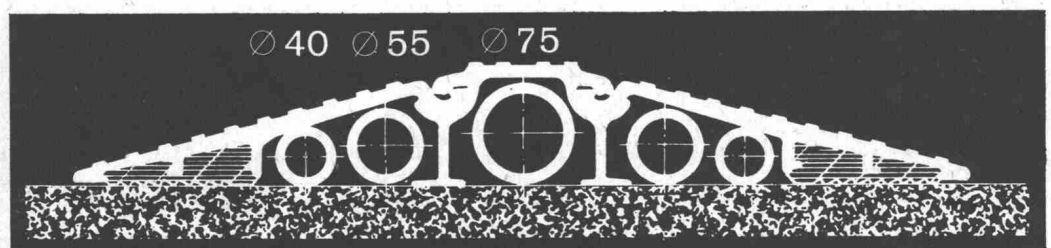
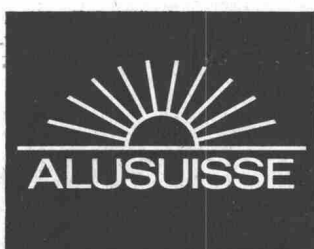

# Basaltine Platten

...dem härtesten Naturstein am nächsten

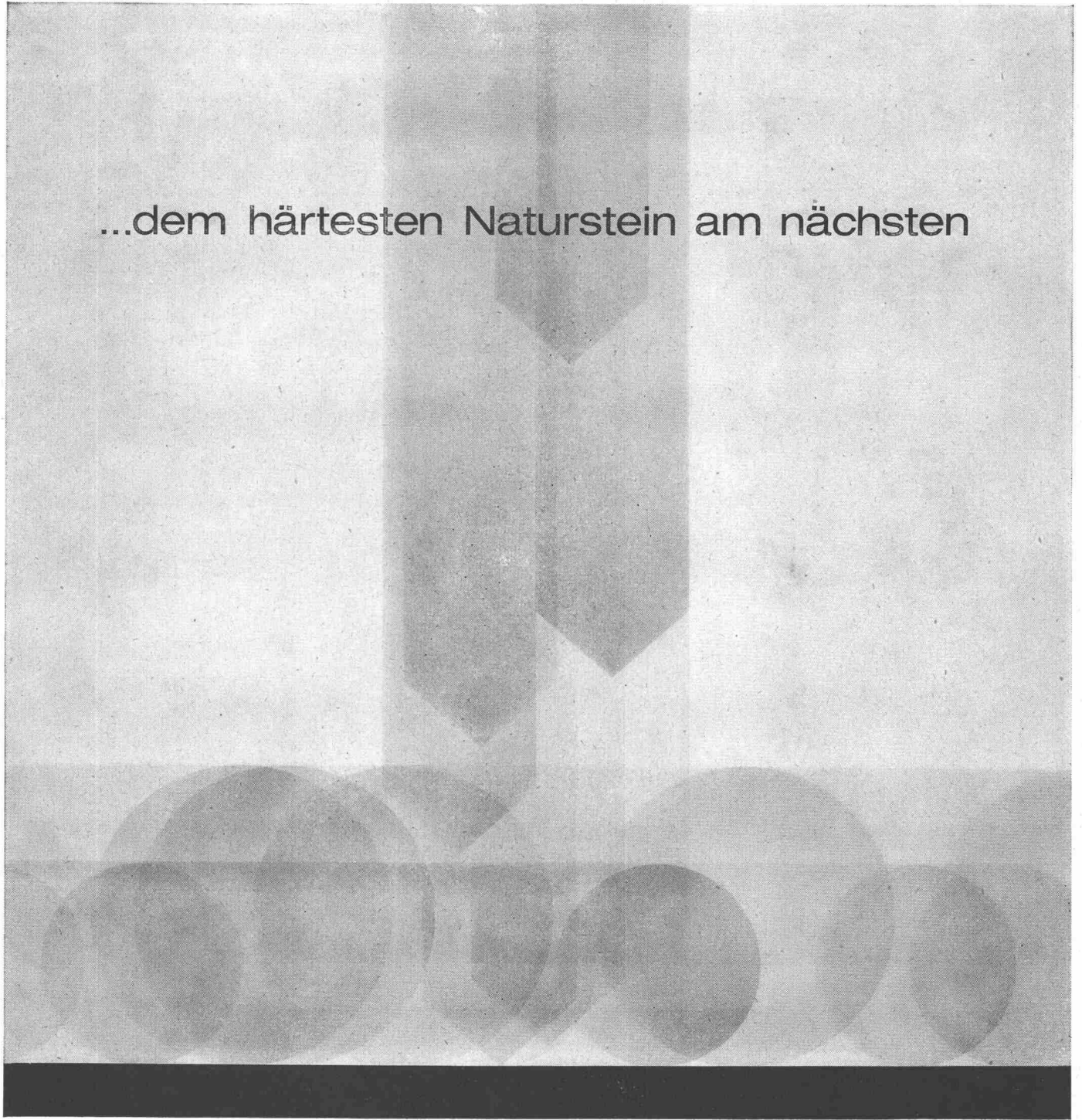

Ein Produkt  
der Société  
des basaltes français

# BASALTINE

Agent in der Schweiz: André Matile—30, rue Malatrex, tél.: 022/34 3000—1201 Genève

**BESSERES  
KLIMA  
HÖHERE  
LEISTUNG**

**Carrier**

Wir projektieren und  
erstellen

## **Lüftungs- und Klimaanlagen**

für alle Zwecke.  
Verlangen Sie  
unverbindlichen  
Vertreterbesuch.  
Wir beraten Sie gerne.

**Tel. 45 46 24.**

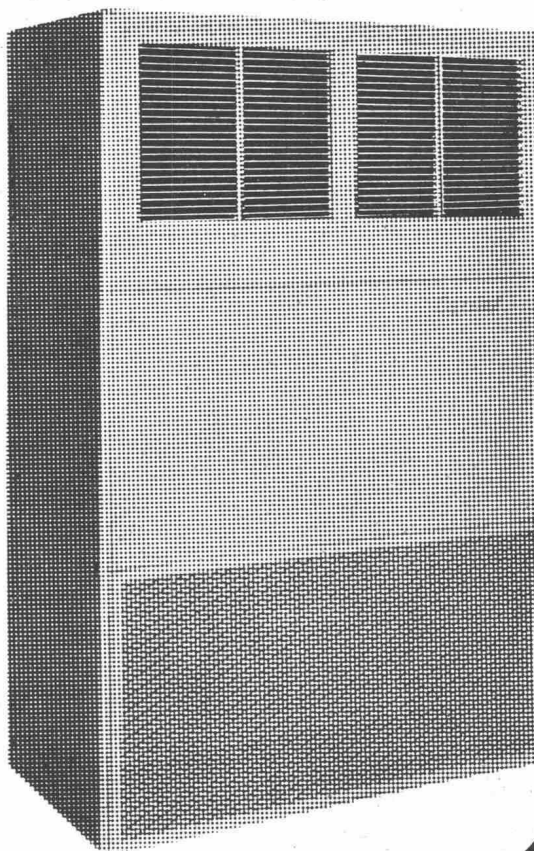

**BRUNO  
LANDMANN**

Lüftungen  
Klimaanlagen  
Thujastrasse 8  
Zürich 2/38  
Telefon 051/45 46 24



# Schlieren

Von Schlieren geplante Aufzugsanlagen sind immer zweckentsprechend gebaut. In modernen Hotelbetrieben sind deshalb Schlieren-Aufzüge weltweit geschätzt. Eleganz in der Ausführung, Betriebssicherheit, Fahrkomfort, hohes Leistungsvermögen, sowie lärmfreier und wirtschaftlicher Betrieb, zeichnen die moderne Schlieren-Aufzugsanlage im Royal-Hotel SAS, Kopenhagen, aus.

Schnell und sicher mit Schlieren

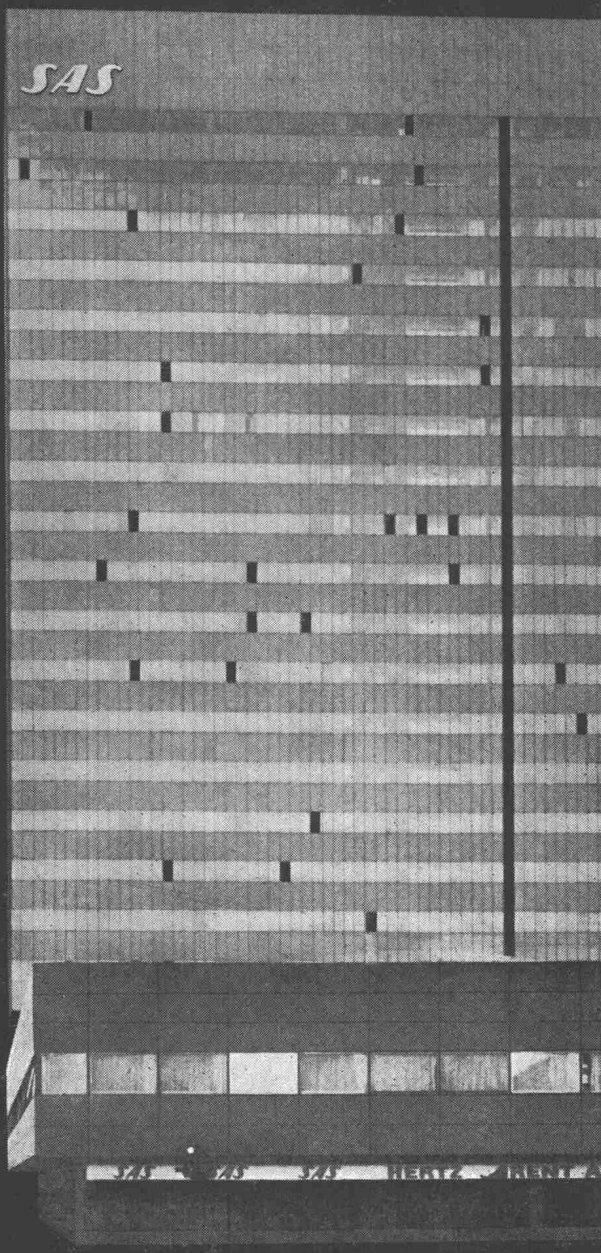

Schweizerische Wagons- und Aufzügefabrik A.G. Schlieren-Zürich

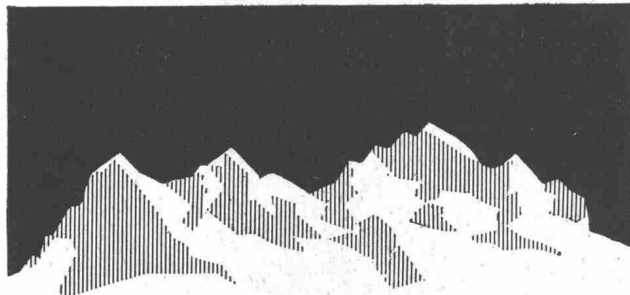

# Jedermann kennt sie...

... die drei Bergriesen Eiger, Mönch und Jungfrau. Für den Spezialisten der Bau-  
branche jedoch sind ebenso feststehende Begriffe:

## Ziegelrabitz

1

(Drahtziegelgewebe) seit 1904 als einziger Rabitz mit konstruktiven Eigenschaften ein dauernder Erfolg.

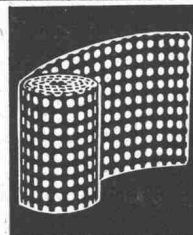

2

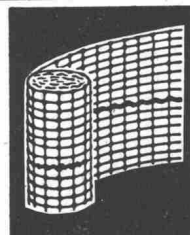

## Streckrabitz

wegen seiner rechteckigen Maschen und der extra schweren Verzinkung als Putzträger unerreicht.

3

## Dülo-Dübelmaterialien

als Steine und Latten die sicherste und preisgünstigste Befestigungsmöglichkeit für Schreinerarbeiten und Installationen.

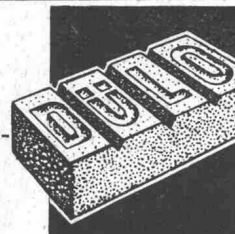

.... gegründet 1904

2

# VÖEST

# Stahlrohrdurchlässe

## im Strassen-, Brücken- und Wasserbau

Ein Produkt der

**Vereinigte Österreichische Eisen- und  
Stahlwerke Aktiengesellschaft.  
Linz/Donau**

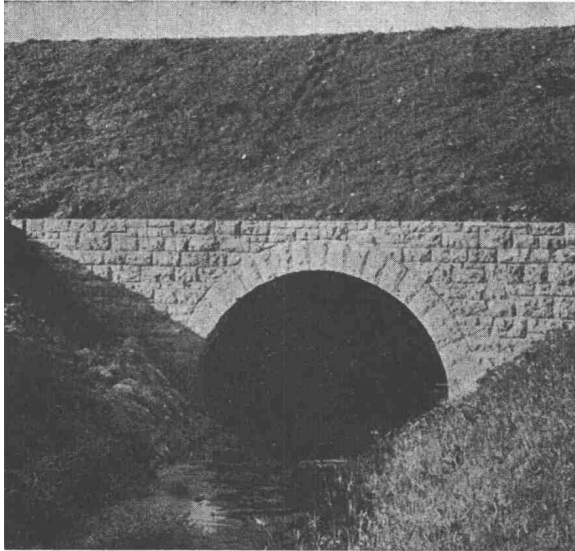

Generalvertretung für  
die Schweiz:

## VÖEST AG.

Tellstr. 31, 8004 Zürich 4  
Postfach 877, 8021 Zürich 1  
Tel. (051) 27 03 57 / 59

**Schnelles  
und  
wirtschaftliches  
Bauen von  
Kanälen  
Bunkerunterkünften  
Wasserführungen  
Bahnunterführungen  
Güterwegunterführungen  
Fussgänger- u. Fahrzeugdurchlässen  
Schutzrohren für Förderbänder  
Brücken Klasse I (nach Ö-Norm B4002  
entsprechend DIN 1072, Kl. 30-60)**

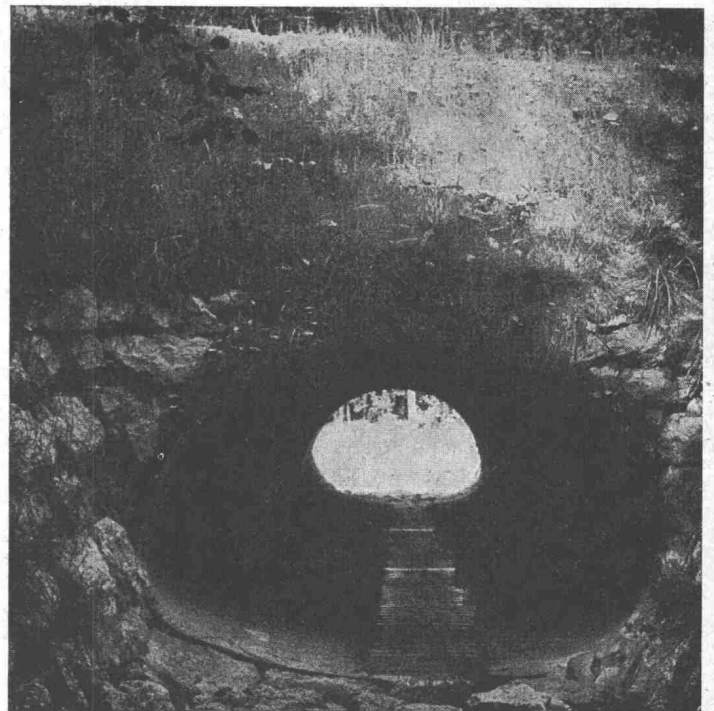

FOTOKOPIE  
**BUMA SA.**  
BUROMASCHINEN

**Develop Buch-Combi**  
ab Fr. 450.-  
für Fotokopien  
aus Büchern.  
Bitte  
verlangen Sie Offerten!

**Develop-Durchlauf-Combi**  
ab Fr. 450.-  
für Fotokopien  
von Einzelblättern.

Fotokopieren...  
... spart Zeit und Arbeitskraft!

D & M  
Service-Stellen: 8050 Zürich, Wallisellenstr. 301, 051 41 82 22/23 • Basel 061 39 18 40  
• Bern 031 44 38 22 • Luzern 041 286 00 • St. Gallen 071 24 74 33 • Lausanne 021  
229586 • Genève-Meyrin 022 41 10 10/31 16 16 • Lugano (A. Ferrari) 091 2 22 03 •

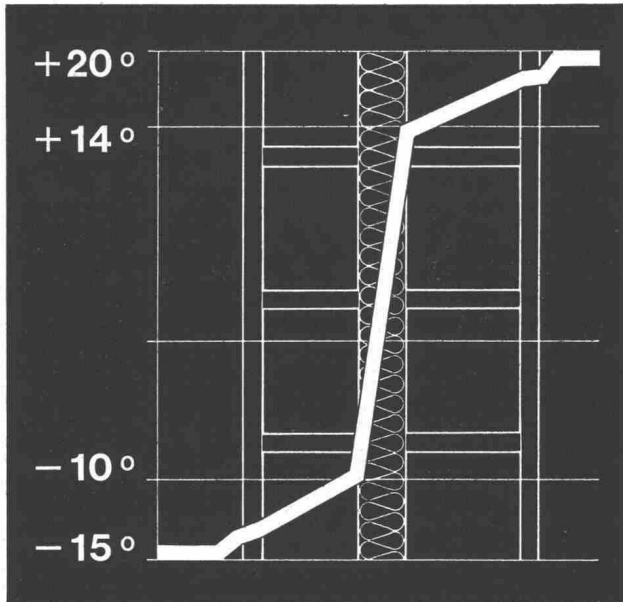

# SILLAN

## der Wärme- und Schallschutz

Sillan-Steinwolle ist der langfaserige, hochwertige Isolierstoff, der mühelos zu handhaben und rationell einzusetzen ist. Die verschiedenen Lieferformen (Bahnen, Matten, Platten usw.) ermöglichen eine Verwendung für alle Zwecke.

## Die Isolierung par excellence

Sillan-Steinwolle ist anorganisch, unbrennbar, fäulnis- und witterungsfest, chemisch indifferent, schwefel- und alkalifrei, feuchtigkeitsunempfindlich, nicht hygroskopisch. Unser Beratungsdienst steht Ihnen jederzeit zur Verfügung und gibt an Architekten und Unternehmer technische Ausführungsdetails ab.

## Wanner A.G. Horgen

Isolierwerke und Korksteinfabrik    Telefon 051 / 82 27 41

# Hesco-Stop-Jalousiebeschläge

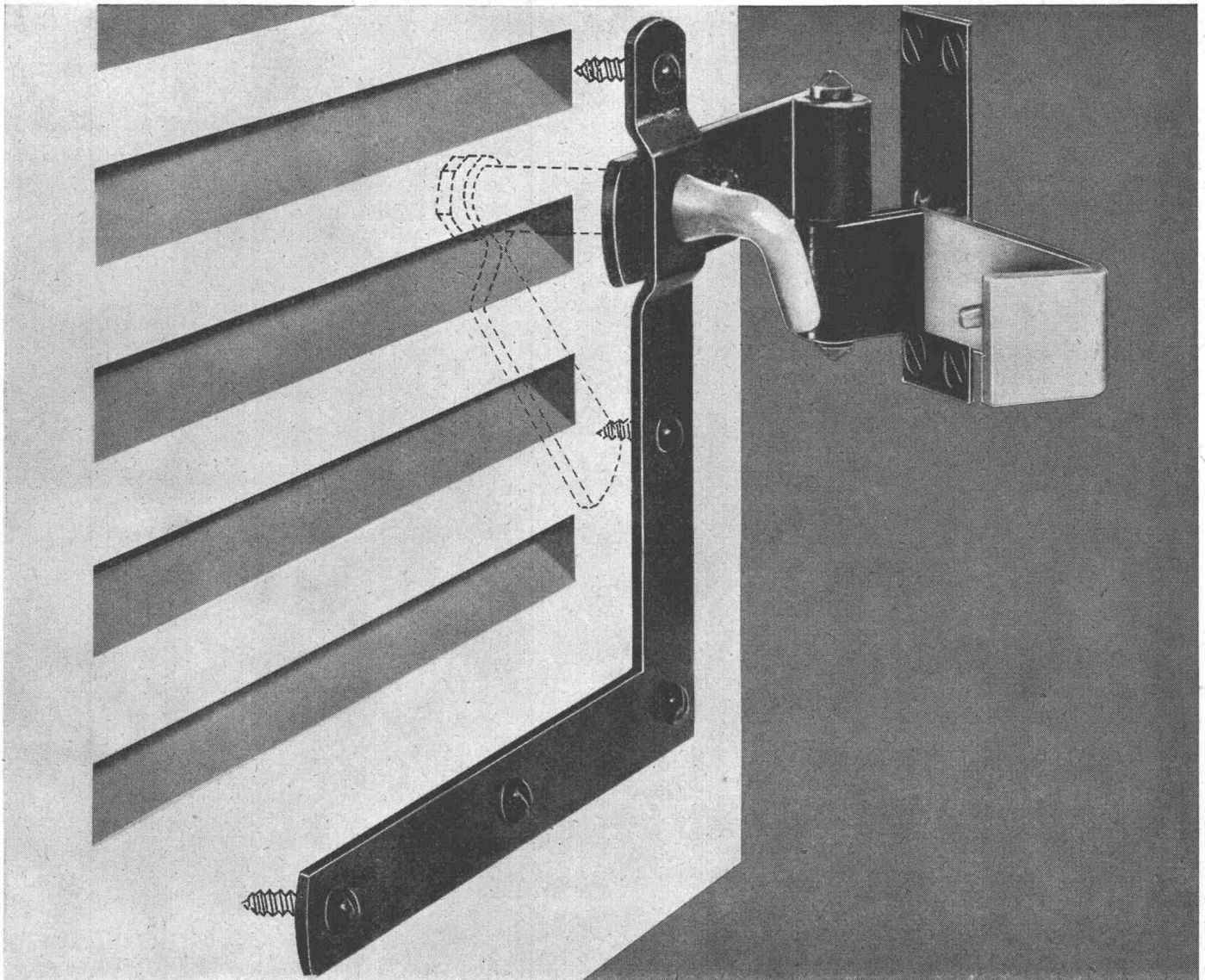

Einfache und sichere Rückhaltvorrichtung.  
Müheloses Öffnen und Schliessen der Fensterladen.



*Hess & Cie. Pilgersteg, Rüti (Zürich)*

Drahtzieherei, Metallwaren- und Nagelfabrik  
Telefon 055 / 4 35 22

# HOWAG *aine*

## Folien aus Polyäthylen

das ideale, vielseitige Abdeckmaterial für die Baubranche

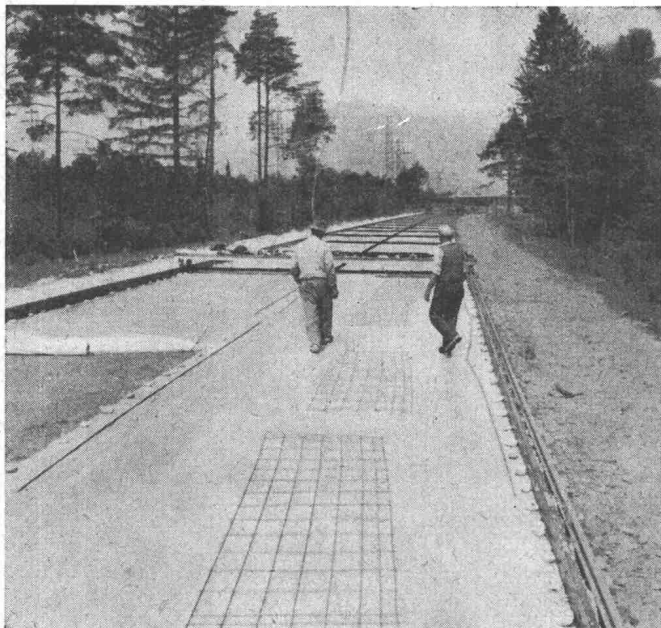

Polyäthylen «Howagaine» im Strassenbau

### Verwendungsarten:

für Strassenbau  
als Trennwände  
als Schalfolie zum Betonieren  
als Wetterschutz im Winter- und  
Schlechtwetterbau  
als Bauelement (Barackenbau, Notdächer  
usw.)

Abmessungen ohne Schweissnaht:  
bis **4,50 m Nutzbreite** (in der Dicke 0,05 mm)  
bis zu **3 m** (in den Dicken 0,1, 0,15 und  
0,2 mm) zu Spezialpreisen  
**6 m Nutzbreite** (Dicke 0,1 mm)

**Isolierend – säurebeständig – durchsichtig**

Hersteller:



**WOHLEN/AARGAU**

Telephon (057) 6 32 42

Telex-Nr. 53792

Vertrieb durch Grossistenfirmen des  
Bauhandels

# OERLIKON—PAM

die neue stationäre Röhrenplatten-Batterie  
im Kraftwerk

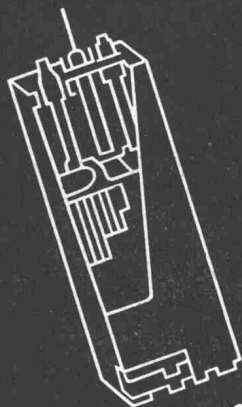

Accumulatoren-Fabrik Oerlikon Zürich 50

Wir senden Ihnen gerne Prospekte und technische Unterlagen

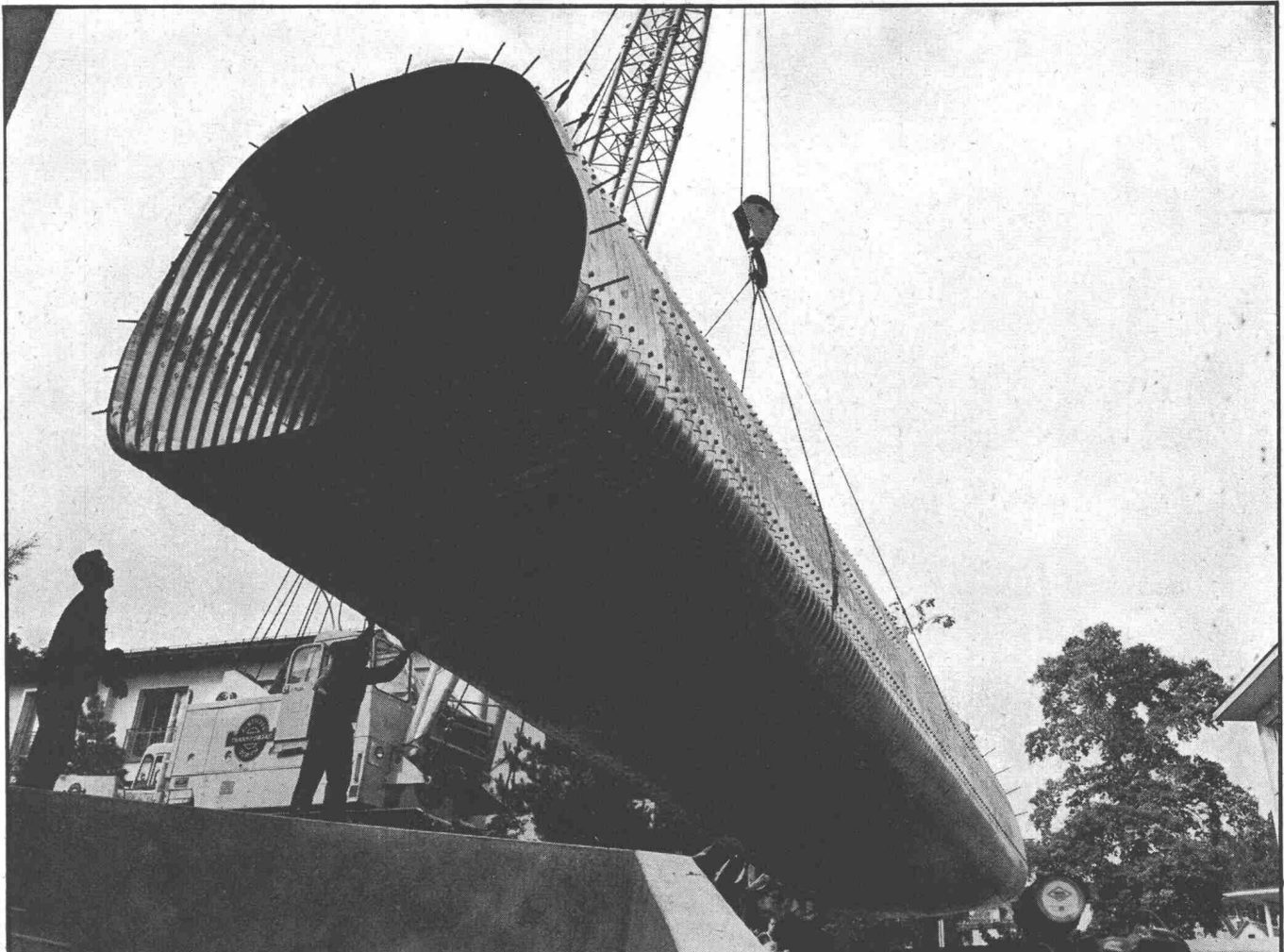

Personen-Unterführung Mühlebachstrasse, Zürich.8: Das direkt neben der Baugrube montierte Rohr wird mit einem Kran in die Tiefe gehoben.



# Multiplate-Rohre

## sparen Zeit und Kosten

für Personen- und landwirtschaftliche Unterführungen, Durchlässe, Eindolungen, Kanalisationen, Schutzrohre, Kiesentnahmetunnels, Silos.

ARMCO – zwar schon seit über 6 Jahrzehnten in aller Welt bewährt, erweist sich dank seiner Wirtschaftlichkeit als die Zukunftsbauweise im Durchlass- und Unterführungsbau.

**Warum ARMCO zunehmend das Vertrauen von Ingenieuren und Bauherren findet:**

**Eigene Projektierung und Montage-Service**

- weil in kürzester Zeit und mit einem Minimum an Arbeitskräften montiert. (Sehr kurze Verkehrs-Unterbrüche)
- weil wirtschaftlich im Preis
- weil unter stärksten Belastungen erprobt
- weil nachweislich viele Jahrzehnte haltbar
- weil auch für wenig tragfähigen Baugrund geeignet
- weil Einbau zu jeder Jahreszeit und Witterung möglich

# KOENIG

Dr. Ing. Koenig AG, Dietikon ZH, Tel. 051/88 26 61

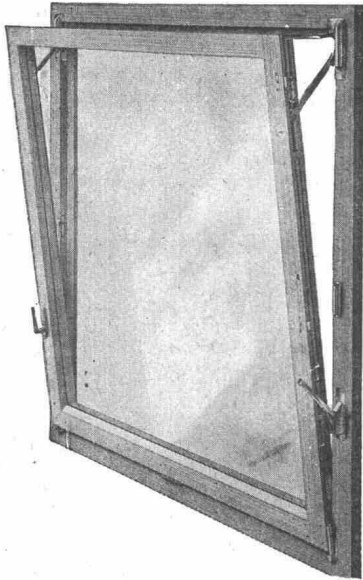

Einhandbedienung für Flügelbreiten bis 2 m.  
 Der ideale verdeckte Drehkippbeschlag für wirkliche Grossflächen-Fenster.  
 Die bewährte Einhandbedienung gewährleistet eine laiengerechte Bedienungsweise.  
 Verdeckte Roto-Drehkippbeschläge sind Qualitätserzeugnisse, deshalb ist Roto mit Abstand der meistgekauft Drehkipp.



Fragen Sie Ihren  
 Fachhändler

**Roto-Frank AG Zürich**

Bändlistrasse 39, 8048 Zürich  
 Tel. (051) 62 46 22

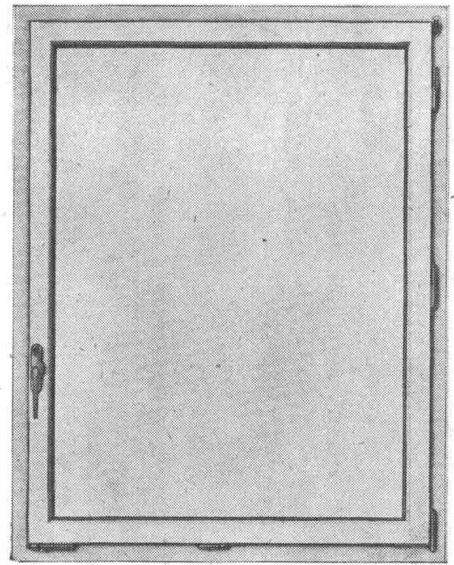

Eingriffbedienung mit progressivem Anzug für Flügelgrößen bis zu max. 1,60×1,80 m.  
 Eine Weiterentwicklung des Baukasten-Systems im Rahmen der verdeckten Roto-Drehkippbeschläge.  
 Roto-Drehkippbeschläge im Flügelüberschlag DBP sind Qualitätserzeugnisse, deshalb ist Roto mit Abstand der meistgekauft Drehkipp.

316

# WALO

Strassenbau

Tiefbau

Geleisebau

Industrieböden

**WALO**

**WALO**

Bauunternehmung Walo Bertschinger AG

# SCOOPMOBILE

der vollkommene,  
geländegängige  
Allrad-Pneulader



▲ Modell LD-7A, im Einsatz in einer Kiesgrube im Waadtland

- rascher Arbeitszyklus
- grosse Bodenhaftigkeit
- Zentral pendelnde Achsen
- elastischer Rahmen
- Servo-Zwillingssteuerung
- 4-Radantrieb mit Planetenendtrieb
- grosse Schütthöhe
- vollkommene Sicherheit für den Fahrer
- grosser Radstand
- Reisskraft 12 Tonnen

Modelle mit Schaufelinhalt von 1,25 bis 4,5 m<sup>3</sup> - Service und Ersatzteile

# NOTZ

Notz & Co. AG, Biel  
Abt. Bauma  
Tel. 032 / 2 55 22

BS-2



# Dichtungen

in jeder Form und aus jedem Material

AP  
Z

Als Spezialisten auf dem Dichtungsgebiet stellen wir unsere vielseitigen Erfahrungen in den Dienst unserer Kunden. Oft gelangen wir bei der Überprüfung von Dichtungsproblemen zu Empfehlungen, die bei der Wahl des richtigen Materials noch Preisvorteile für den Kunden bieten. Unser grosses Lager in den verschiedensten Dichtungsmaterialien gestattet uns die in allen Fällen zweckmässige Auswahl und die prompte Belieferung.

## Angst & Pfister A/G.

Zürich Stampfenbachstrasse 144 Telefon 26 97 01

Filiale Genf, 52, rue des Bains, Tel. (022) 24 73 62  
Mailand, 14, Via F. Aporti, Tel. 204 12 41



# kämpf schalttafeln

G. Kämpf AG Holzbau Rapperswil Aarg.

064 34212

Verkauf 1963 m<sup>2</sup> 180 000

kein Preisaufschlag

nur die verleimten 3-Schicht-Schalttafeln  
wachsen und schwinden nicht

sie ergeben saubere Sichtflächen

sie brauchen viel weniger Arbeitszeit

sie werden 50 und mehr Male verwendet

sie halten jahrelang (Oberflächen-Schutz)

sie sind die wirtschaftlichen auf lange Sicht

das beweist die Verbrauchskurve

27 mm stark, dreifachquerverleimt,  
100 x 500 cm oder kleinere Tafeln,  
z. B. 50 x 500 cm / 50 x 250 cm

Wir haben 1962 die Produktion  
rationalisiert und vergrößert,  
damit wir unsere überzeugten,  
treuen Verbraucher und die neuen  
Kunden schneller und besser bedienen  
können

1949 1950 1951 1952 1953 1954 1955 1956 1957 1958 1959 1960 1961 1962

120 000  
87 000  
77 000  
55 000  
42 000  
40 000  
29 000  
27 000  
19 000  
12 000  
11 000  
4 000

Es steht schon fest – auch in diesem Bau wird die vorfabrizierte Alba-Wandbauplatte zur Anwendung kommen.

Alba-Zwischenwände aus Gips regulieren die Luftfeuchtigkeit und tragen zu einem behaglichen Raumklima bei. Sie können nach dem Versetzen sofort gestrichen oder tapeziert werden.

Die Alba-Zwischenwandplatte kann mit einer Profilleiste auf fertig verlegte Böden montiert werden. Deshalb verwendet man sie auch gerne für Umbauten.

Mit Alba-Platten lassen sich schnell und sauber einfache Trennwände, Schiebtürenwände und schallisolierende Doppelwände erstellen.

Wie der Architekt und seine Mitarbeiter die Vorplanung rationalisieren können, ist auf der Rückseite dieser Beilage ersichtlich.



# Alba

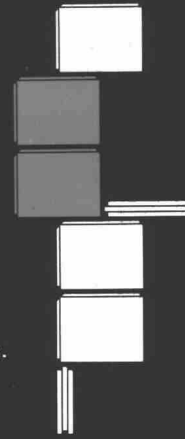



Unentbehrliche Unterlagen für jeden Architekten.

8 technische Blätter mit 19 massstabgetreuen Zeichnungen sollen als Hilfsmittel bei der Vorplanung dienen.

Sie sind auch als Durchpaus-Vorlagen gedacht und werden die Arbeit im Atelier wesentlich erleichtern.

Die technischen Blätter behandeln die verschiedensten Wand-, Decken- und Bodenanschlüsse von Normal-, Schall-

isolier- oder kombinierten Luftschalldämmwänden mit genauem Devis-Text. Die 8-seitige Dokumentation kann gratis angefordert werden.

GIPS-UNION AG Talstrasse 83 Zürich

Ausschnitt aus unseren technischen Blättern

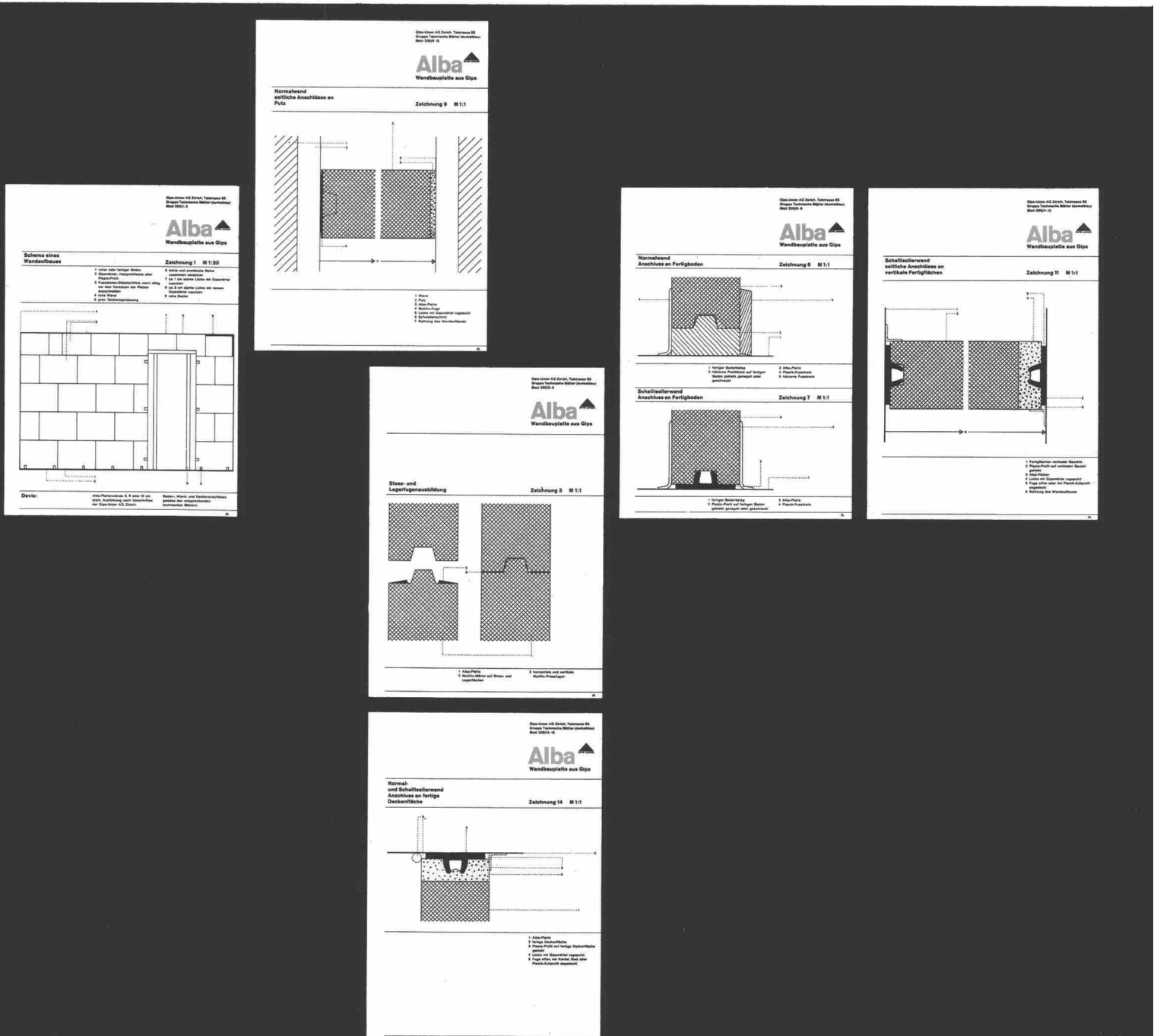

# Siemens Einbau- Elemente



**SIEMENS**



**moderne klare Formen**

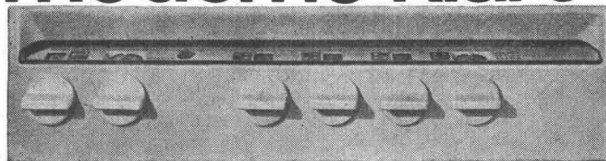

**einfacher Einbau**

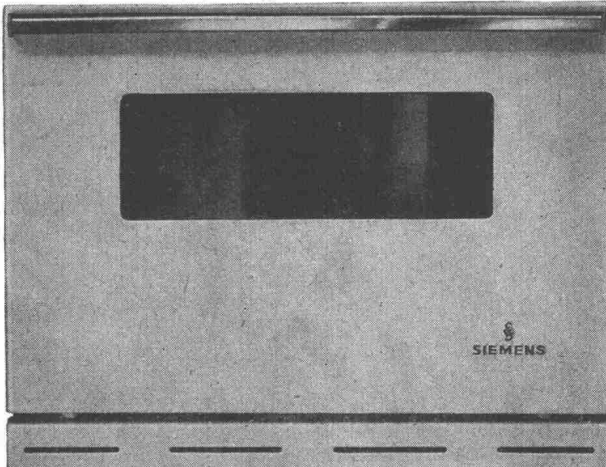

Normalausführung:  
7-Taktschalter, Kontroll-  
lampen, kombinierbare  
Ober- und Unterhitze,  
Grillsteckdose, Back- und  
Bratblech, Rost.  
Luxusmodelle:  
mit Leuchtpult, Backofen-  
Sichtfenster  
mit Innenbeleuchtung,  
Spezialgrill, Drehspieß.  
Verlangen Sie bitte  
unseren Spezialprospekt  
und eine unverbindliche  
Offerte.

Diese preisgünstigen  
Universal-Einbauherde passen in  
jede moderne Einbauküche;  
sie sind von der Sockel- und  
Arbeitshöhe der Möbel unabhängig  
und können unter jede handelsübliche  
Abdeckung aus Chromstahl  
oder auch unter die Siemens-  
Einbauherdmulde eingebaut werden.  
Alle Universal-Einbauherde  
sind mit einer Schublade ausrüstbar,  
wenn eine ganze  
Herdvorderfront gewünscht wird.  
Variationsmöglichkeit ist vorhanden,  
da jedes Element einzeln lieferbar.

**genormte Masse**

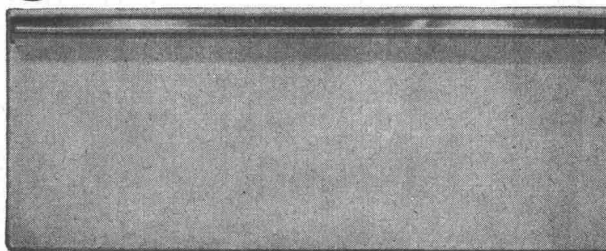

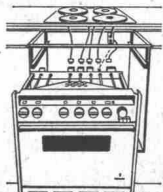
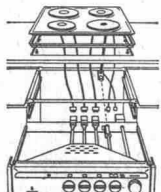
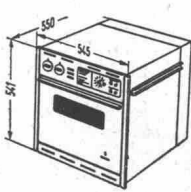
 <p>Mit wenigen Handgriffen sind die Kochplatten mit den Steckverbindungen angeschlossen und der Herd auf</p>	 <p>dem mitgelieferten Einbaurahmen eingeschoben; dadurch einfachste Demontage bei allfälligen Reparaturen.</p>	 <p>Der Backofen – gleiche, einfache Montage – lässt sich in bequemer Sichthöhe einbauen.</p>
--	--	--

SEH 7.24

**SIEMENS ELEKTRIZITÄT SERZEUGNISSE AG ZÜRICH BERN LAUSANNE**

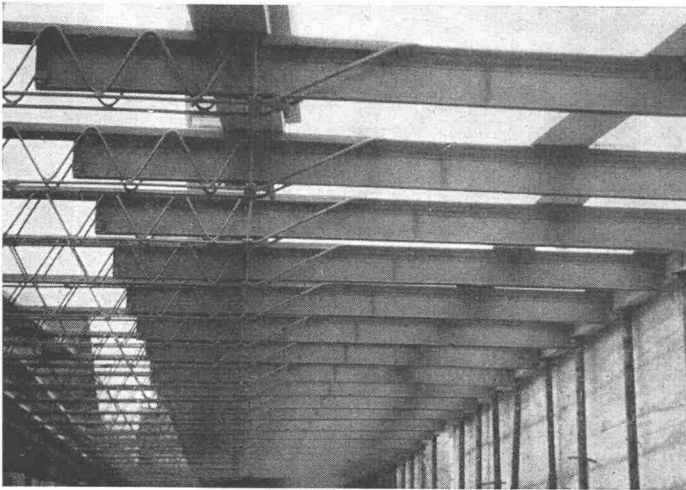

Unser Lieferprogramm:

Fix 1 }  
2 } Schalungsträger  
3 }

**Stahl- und  
Eisenkonstruktionen  
Aufbereitungsanlagen**

B.K. Schalungsträger min. R. = 1,00 m

Säulenzwingen

Gleitschalungen

**FIXTRÄGER AG STAHLBAU LAUFENBURG**

Tel. 064 - 64 15 21

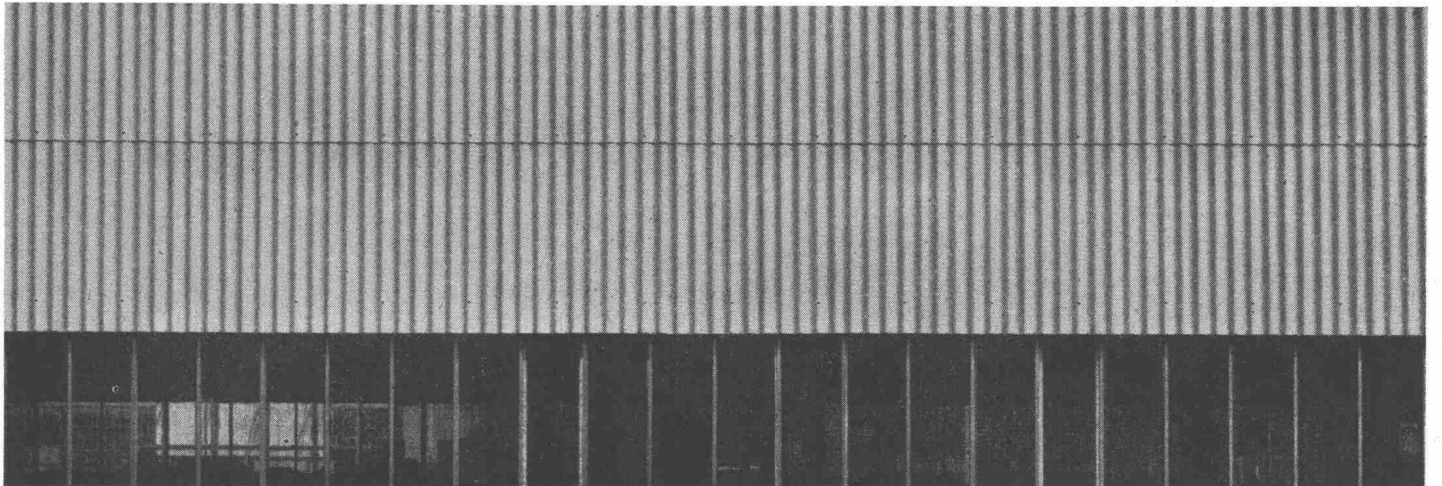



Verschiedene unserer Modelle wurden mit der Anerkennungsurkunde «Die gute Form» ausgezeichnet.

Unser Prinzip: Stete Auswertung des technischen Fortschrittes zur Hochhaltung der Qualität und Entwicklung der guten Form

Ein Ergebnis: Der geräuscharme, mit Silberkontakten ausgerüstete Feller-Kippbalkenschalter, von ungewöhnlich langer Lebensdauer

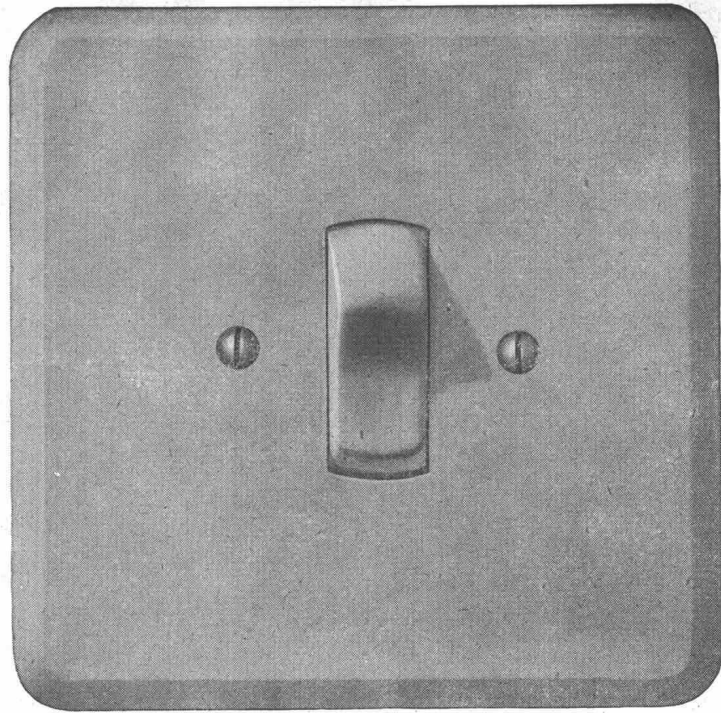
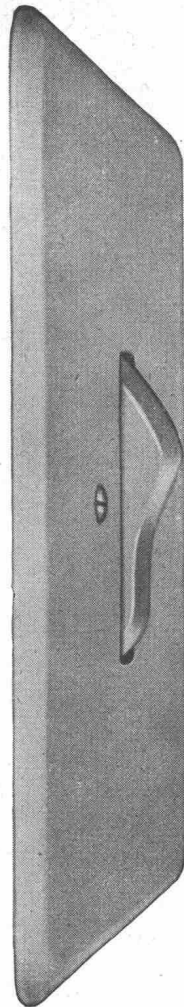

## Adolf Feller AG Horgen



### Siegfried Keller AG

Telefon 051 93 32 32  
Wallisellen-Zürich

Industrieverglasungen  
Glasdächer  
Vordächer  
Shedfenster  
Vertikalverglasungen  
und alles  
was dazugehört



**STÜSSI AG.**

Zürich 7/32  
Hegibächstraße 2  
Telefon:  
(051) 47 86 86-87

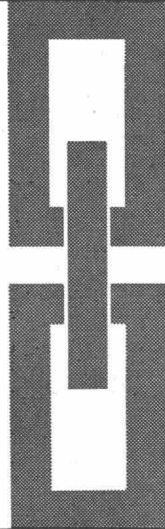

# Bühnenanlagen

In enger Zusammenarbeit  
übernehmen beide Firmen  
Planung, Konstruktion und  
Montage von

aller Systeme nach eigenen  
und fremden Entwürfen.  
Zahlreiche Referenzen sind  
vorhanden.



**WAAGNER-BIRO**  
WIEN AKTIENGESELLSCHAFT GRAZ

Zentrale:  
Wien V., Margaretenstr. 70  
Telefon:  
57 95 45

## Schmutz wasser pumpen

Pumpe für  
100 m<sup>3</sup>/h Frischschlamm  
Förderhöhe 20 m

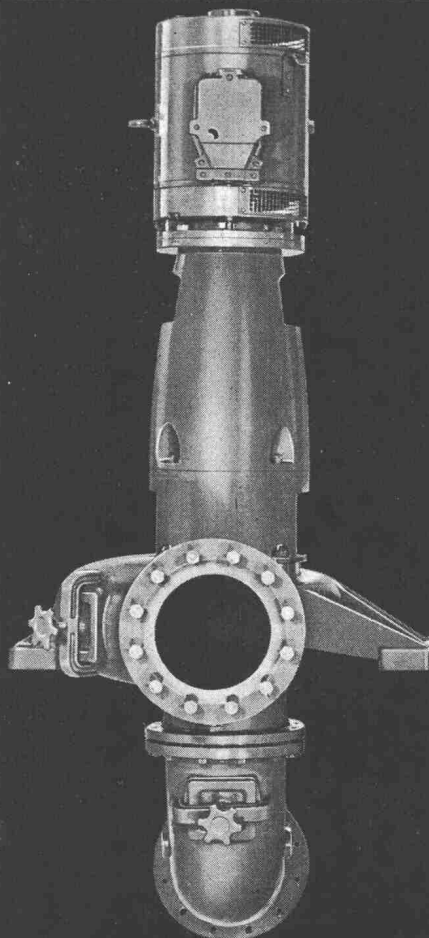

## K. Rüttschi AG Pumpenbau 5200 Brugg

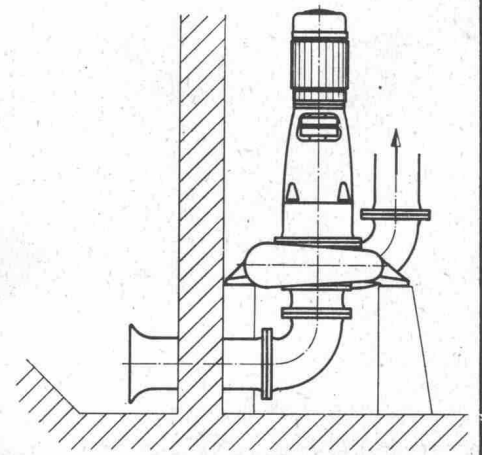

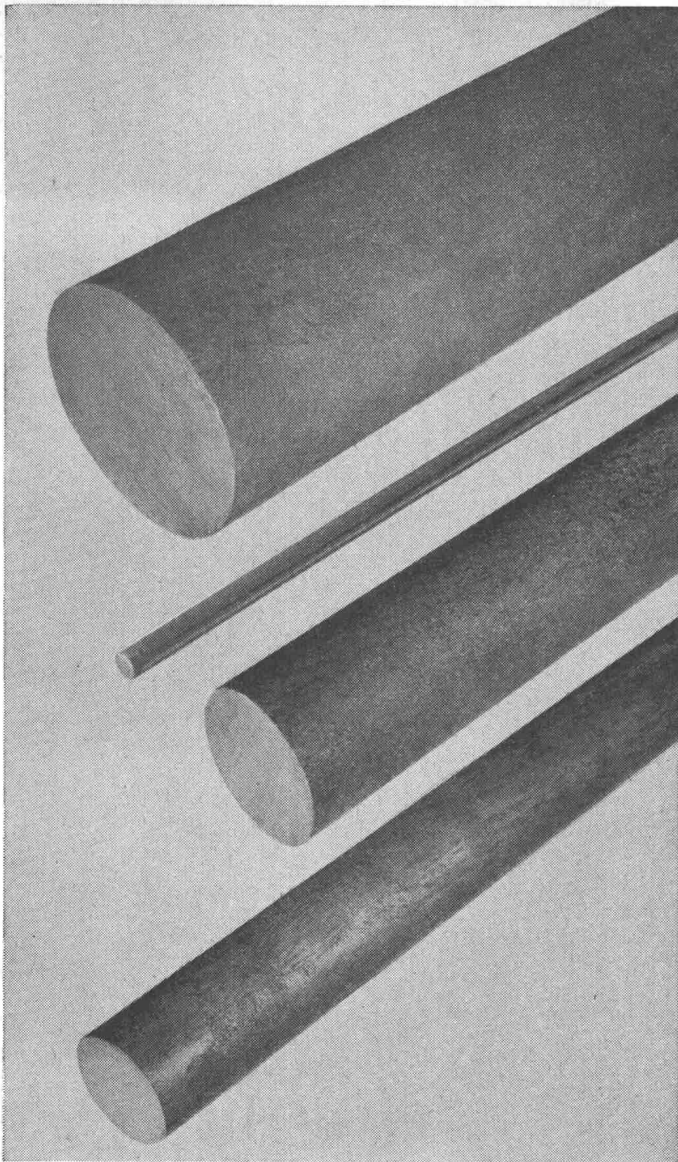

**BLESS**

# Bohr- Pfähle



Pfahldurchmesser 80-120 cm  
 Pfahllänge bis 30 m  
 Pfahlfussdurchmesser 240-360cm  
 Tragkraft pro Pfahl bis 900 t

Grossbohrungen bis 300 cm Ø  
 Sondierbohrungen  
 Grundwasserbrunnen

Ausführung, Beratung  
 Kostenvoranschläge

**BLESS & CO.**  
 Bauunternehmung  
 Zürich, Aarau, Chur, St. Gallen

## Schwedischer Kugellagerstahl

die preisgünstigste und vielseitigst  
 verwendbare Oelhärterqualität  
 gewalzt, gezogen, geschält, geschliffen  
 in Draht, Stäben und Rohren  
 grosse Vorräte in Zürich

**SKF**

**SKF Kugellager AG**

Falkenstrasse 28 Zürich 8  
 Telefon 051/47 03 70



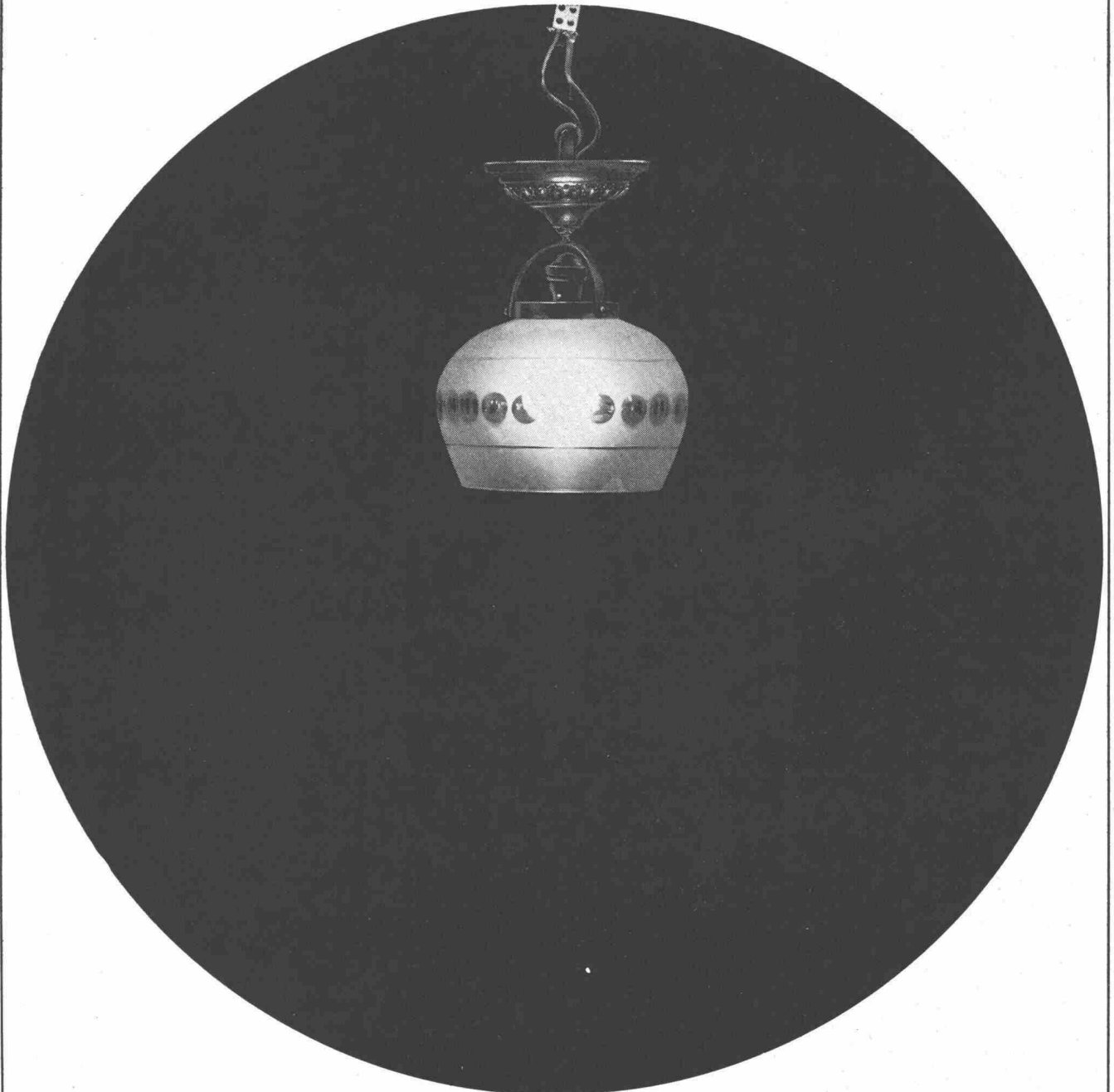

**Besseres  
Licht...**

**leicht  
gemacht mit  
«Fluora»-  
Fluoreszenz-  
Leuchten!**

Ob für Industrie, Gewerbe, Handel, Verwaltung, Schule usw., «Fluora»-Leuchten sind für jeden noch so heiklen Fall ein ideales «Werkzeug» zur Realisierung moderner, hochwertiger Beleuchtungsanlagen. «Fluora»-Leuchten sind formschön, robust, sauber konstruiert und leicht zu montieren.

Sämtliche «Fluora»-Fluoreszenzleuchten tragen das Sicherheitszeichen des SEV.



Besprechen Sie bitte Ihre Beleuchtungsprobleme mit unseren erfahrenen Lichttechnikern. Sie unterbreiten Ihnen unverbindlich und ohne Kosten für Sie ein neuzeitliches, seriöses ausgearbeitetes Projekt.

**«Fluora»-Spezialitäten:**  
staubgeschützte  
Decken-, Wand- und  
Eckleuchten,  
staubgeschützte  
Norm-Einbauleuchten  
für glatte Decken  
und für alle Platten-  
deckensysteme,  
Kunststoffleuchten,  
explosionsgeschützte  
Leuchten (erhöhte  
Sicherheit),  
Reflektor-Leuchten,  
Leuchten für  
Hochleistungs-  
Fluoreszenzlampen

Und noch etwas:  
Bei jedem einzelnen  
Auftrag bürgen wir  
für eine sorgfältige  
Ausführung innerhalb  
des vereinbarten  
Liefertermins.

**Fluora  
Herisau**

Spezialfabrik für  
Fluoreszenzleuchten  
Tel. 071 / 51 23 63  
9102 Herisau

