

Zeitschrift: Schweizerische Bauzeitung
Band: 82 (1964)
Heft: 5

Werbung

Nutzungsbedingungen

Die ETH-Bibliothek ist die Anbieterin der digitalisierten Zeitschriften. Sie besitzt keine Urheberrechte an den Zeitschriften und ist nicht verantwortlich für deren Inhalte. Die Rechte liegen in der Regel bei den Herausgebern beziehungsweise den externen Rechteinhabern. [Siehe Rechtliche Hinweise.](#)

Conditions d'utilisation

L'ETH Library est le fournisseur des revues numérisées. Elle ne détient aucun droit d'auteur sur les revues et n'est pas responsable de leur contenu. En règle générale, les droits sont détenus par les éditeurs ou les détenteurs de droits externes. [Voir Informations légales.](#)

Terms of use

The ETH Library is the provider of the digitised journals. It does not own any copyrights to the journals and is not responsible for their content. The rights usually lie with the publishers or the external rights holders. [See Legal notice.](#)

Download PDF: 19.11.2024

ETH-Bibliothek Zürich, E-Periodica, <https://www.e-periodica.ch>

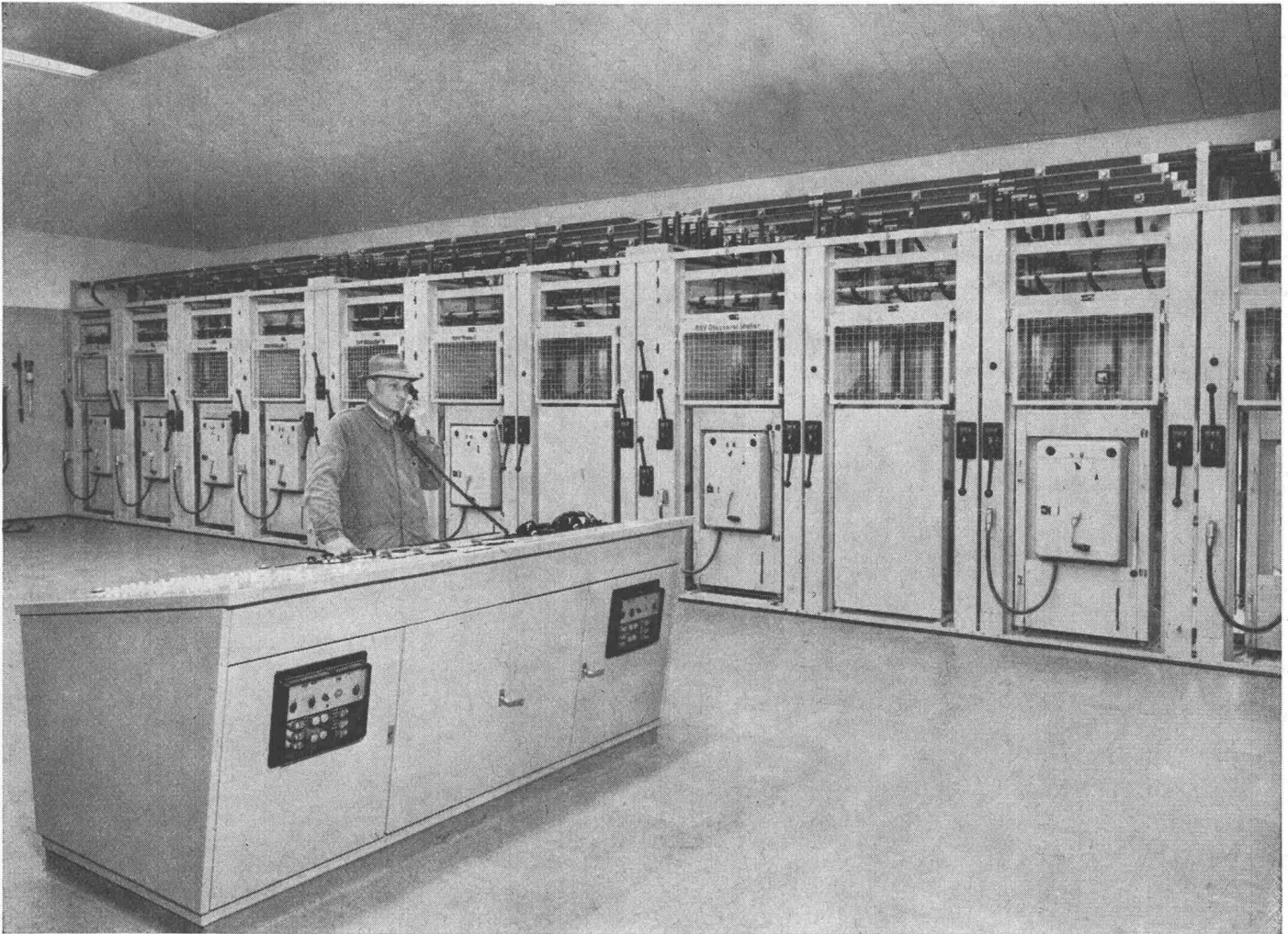

N 0399

Wir fabrizieren

Schaltwarten
Kommando-Räume
Niederspannungs-Verteilanlagen
Industrie-Steuerungen

Sprecher & Schuh AG, Aarau

INDUSTRIE-ABTEILUNG:

- 7 **Jüngerer Serviceman**, gelernter Mechaniker, mit Kenntnissen der franz. Sprache, für Demonstrationen und Inbetriebnahme von Maschinen und Apparaten, wie Profildrehapparate, Sauggeräte, Filter, Präzisionsmaschinen und -Werkzeuge, Genève.
- 9 **Ingénieur-électricien ou mécanicien** diplômé, de préférence nationalité italienne, ayant plusieurs années de pratique et un bagage technique universel, comme ingénieur-inspecteur à la succursale en Italie. Age environ 40 ans. Langues: italien et français ou anglais parfaits, allemand et espagnol désirés. Société de surveillance en Suisse romande.
- 11 **Ingénieurs ou techniciens-mécaniciens** diplômés, possédant quelques expériences professionnelles pour le bureau d'études et le département d'exploitation, Fabrique de machines de bureau. Suisse romande.
- 221 **Chimiste** expérimenté teinture et apprêts tissus laine et synthétique, comme directeur d'usine pour diriger l'exploitation. Important groupe textile, Région Lille (France).
- 243 **Ingenieur** oder **Techniker** mit Praxis in Wärmetechnik oder Baubranche, sowie geeignet für Aussendienst, für Anwendungs-Berechnung und Verkauf von Isolierglas, Thermopane, Stotray. Deutsch und französisch. Stadt Kt. Bern.
- 257 **Ingénieur-chimiste**, ayant une certaine expérience des travaux dans un laboratoire industriel et domaine alimentaire, service de recherches et de contrôle. Producteur important de conserves et jus d'ananas en Côtes d'Ivoire (Afrique). Offre sur formule avion de S. T. S. en français.
- 267 **Konstrukteur**, möglichst mit Technikumsbildung und mehrjähriger Praxis im Werkzeugmaschinenbau, zur Unterstützung des Chefs

des Konstruktionsbüros. Mittlgrosse Werkzeugmaschinenfabrik England, Nähe London.

273 **Jüngerer Elektrotechniker** (Elektroniker) mit etwas Praxis, geeignet für selbständige Entwicklungsarbeiten an elektron. Prüfgeräten und Instrumenten, für Forschung (elektron. Uhren und elektron. Wandler), Forschungslaboratorium Nordwestschweiz.

BAU-ABTEILUNG:

- 16 Je ein **Hochbautechniker** und **-zeichner** mit Praxis; ersterer guter Konstrukteur. Arch.-Büro Luzern.
- 18 **Mitarbeiter** der Hochbau- oder Vermessungs- oder Kulturtechnik mit Kenntnissen oder Eignung für planerische Arbeiten (Regionalplanung). Alter nicht unter Mitte zwanzig. Tätigkeitsort Zürich.
- 20 **Jeunes ingénieurs en génie civil et en bâtiment**, pour travaux au bureau d'études ou comme adjoints aux directions de chantiers. Entreprise de travaux publics et de bâtiments, Genève.
- 22 **Tiefbautechniker** und **Tiefbau- oder Eisenbetonzeichner** mit Praxis, für techn. Büro der Strassen- und Brückenabteilung einer kant. Baudirektion. Französischkenntnisse erwünscht. Westschweiz.
- 436 **Architekt** oder **Hochbautechniker** oder **-zeichner** mit Praxis, für Büro. Arch.-Büro Neuchâtel.
- 446 **Bauführer** mit Praxis, für Strassen- und allgem. Tiefbau, sowie Kalkulation von Offerten. Bauunternehmen Stadt Ostschweiz.
- 452 **Hochbautechniker** oder **-zeichner**, möglichst mit etwas Praxis, für Büro. Alter 30-40 Jahre. Arch.-Büro Kt. Bern.
- 458 **Tiefbau- und Eisenbetonzeichner** mit etwas Praxis, für Büro. Ing.-Büro Lausanne.
- 462 Junger **Architekt** für Projektierung und Mithilfe bei Wettbewerben. Arch.-Büro Neuenburger Jura.
- 484 **Bauingenieur, Tiefbautechniker** und **Eisenbetonzeichner**, möglichst mit Praxis im Eisenbetonbau. Ing.- u. Vermessungsbüro Kt. Bern.
- 502 **Bauingenieur** oder dipl. **Tiefbautechniker**, guter Statiker, mit Praxis, für Eisenbetonkonstruktionen. Ing.-Büro Innerschweiz.
- 508 **Dipl. Architekt** oder **Hochbautechniker** mit Praxis und Kenntnissen in Planungen, für Städtebau, Aufgaben und zur Mitarbeit bei interessanten Hochbauten. Arch.-Büro Basel.

Auf Ingenieurbüro in Zürich gesucht

Tiefbauzeichner

als Chef des Zeichnungsbüros mit Erfahrung in Wasserversorgung, Kanalisation, Abwasserreinigung und Strassenbau.

Auf Wunsch steht **DREI- od. VIERZIMMERWOHNUNG** zu günstigen Bedingungen zur Verfügung.

Bewerbungen mit Photo, Lebenslauf und Lohnansprüchen erbeten unter Chiffre OFA 4911 Zc an Orell Füssli-Annoncen, Zürich 22.

Tiefbauzeichner, 21 jährig,

sucht auf 1. Juni 1964 Stelle im allgemeinen Tief- und Strassenbau. Gewünscht wird Büro- und Feldarbeit.

Erbitte Offerten unter Chiffre ZH 143 an Mosse-Annoncen, Zürich 23.

Gesucht

dipl. Architekt

Bautechniker

zur Bearbeitung grösserer Bauaufgaben.

Es können nur Bewerber mit guter Ausbildung und mehrjähriger Erfahrung berücksichtigt werden, die sich über erstklassige Referenzen ausweisen können.

G. von Tobel, dipl. Ing. Arch. SIA
Zürich 8, Mainaustasse 17/19
Telephon 34 36 36 / 34 50 25

2 Hochbauzeichner

(Stud. ATZ)

übernehmen sämtliche bautechnischen Aufgaben im Hochbau. Offerten unter Chiffre ZW 150 an Mosse-Annoncen, Zürich 23.

Gratislicht durch Oberlicht

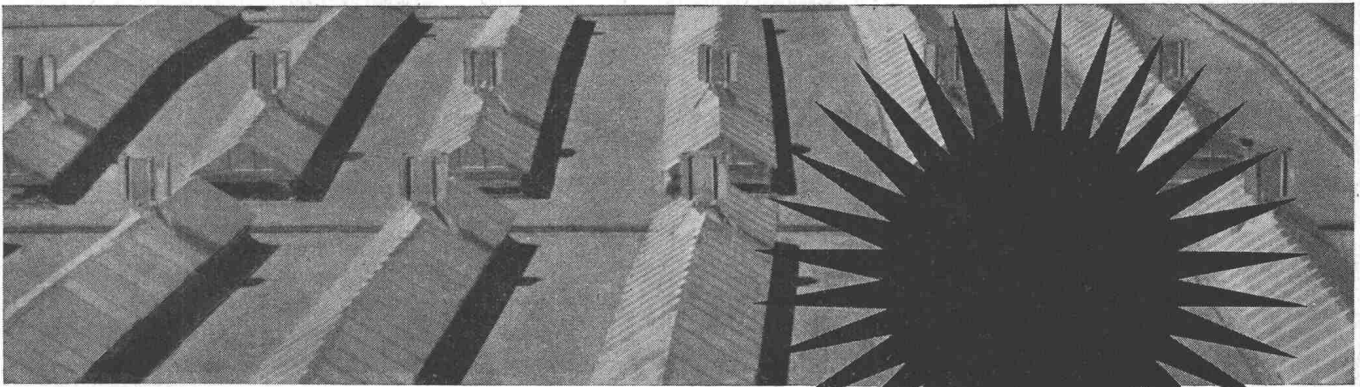

Natürliches Licht ist nicht nur das beste und billigste Licht, es ermüdet auch weniger!



Glasdachbau — unsere Spezialität seit 1907

Allmendstrasse 7 Zürich 2/59 Tel. 051/25 79 80

Wir suchen einen

Zeichner

der entweder schon Erfahrung hat in der Herstellung von **Clichézeichnungen** oder gewillt ist, sich in dieses Gebiet einzuarbeiten. Dauerstellung.

Wir bitten um Offerte mit Angabe der bisherigen Tätigkeit, Alter, Gehaltsansprüche, Eintrittstermin usw.

Schweizerische Bauzeitung

Zürich 3/45, Staffelfstrasse 12, Postfach Zürich 1
Telephon (051) 23 45 07 / 08

Ingenieurbüro in Genf sucht

dipl. Bauingenieur

für Eisenbetonarbeiten

Eisenbetonzeichner

Fünftagewoche, drei Wochen Ferien.
Offerten an:

J. BAUTY, Beratender Ingenieur
1, rue Hugo-de-Senger, Genève
Tel. 022 / 24 03 28

Infolge Termin-Verschiebung sind wir noch in der Lage, Aufträge für

Glaserarbeiten

Neu- und Umbau **kurzfristig** auszuführen.

Fensterfabrik Neururer,
Zürich 9/48, Tel. 051/52 63 45

Für die technische Betreuung eines grossen Liegenschaftenbestandes sowie zur laufenden verwaltungsmässigen Ueberwachung eigener Bauvorhaben suchen wir einen jüngeren, initiativen

Baufachmann

(vorzugsweise Bautechniker)

mit mehrjähriger praktischer Tätigkeit, umfassenden Kenntnissen im Bauwesen und gutem Organisations-talent. Es handelt sich um eine interessante und vielseitige Dauerstelle, vorwiegend administrativen Charakters.

Den Anforderungen entsprechende Salarierung mit gut ausgebauter Pensionskasse.

Angenehmes Arbeitsklima. Jeden zweiten Samstag frei, ab 1. Juli 1964 5-Tage-Woche.

Offerten mit Photo, Lebenslauf und Referenzen sind zu richten an die Direktion der Société Internationale de Placements, Elisabethenstrasse 43, Basel.



FRICK-GLASS A.G.
ZÜRICH-ALTSTETTEN

Tel. (051) 52 51 11

Asphalt-Isolierungen

Flachdach-Beläge

Kork-Isolierungen

in zuverlässiger Ausführung

Ingenieur-Büro in Luzern sucht

Bauingenieur

als Statiker und Konstrukteur mit einigen Jahren Praxis sowie jüngeren

Eisenbeton-Techniker

für Tätigkeit im Brücken-, Industrie- und Hochbau.
Eintritt sofort oder nach Vereinbarung.
Offerten unter Chiffre ZB 4357 an Mosse-Annoncen, Zürich 23.

Gemeinde Thayngen

Stellenausschreibung

Die bei der Gemeindeverwaltung Thayngen/SH neu geschaffene Stelle eines

Gemeindetechnikers

wird hiermit zur Besetzung ausgeschrieben.
Wir suchen hierfür einen gutausgewiesenen dipl. Tiefbau-techniker mit Erfahrung im Tiefbau, dem aber auch gewisse Arbeiten im Hochbau übertragen werden könnten. Eventuell kommt auch ein erfahrener Baufachmann in Frage.
Es handelt sich um eine weitgehend selbständige Stellung mit interessantem, vielseitigem Arbeitsgebiet.

Stellenantritt nach Uebereinkunft. Fortschrittliche Arbeitsbedingungen, 5-Tage-Woche, Pensionskasse.

Anmeldungen mit Angabe über Ausbildung, bisherige Tätigkeit, Gehaltsansprüche sind unter Beilage von Zeugnisabschriften und Photo bis 20. Februar 1964 an das Gemeindepräsidium Thayngen zu richten.

Thayngen, den 22. Januar 1964

Der Gemeinderat

Wettbewerb

zur Erlangung von Entwürfen für das

Gemeinschaftszentrum Wetzikon

in Wetzikon/ZH

Einlieferungstermin: 31. August 1964

Der «Verein Gemeinschaftszentrum Wetzikon», GZW, mit Sitz in Wetzikon/ZH, eröffnet unter den in den Bezirken Hinwil, Pfäffikon/ZH und Uster heimatberechtigten oder seit dem 1. Januar 1962 niedergelassenen Architekten einen öffentlichen Projektwettbewerb zur Erlangung von Entwürfen für den Bau eines Gemeinschaftszentrums in Wetzikon. Für die von den Bewerbern zugezogenen und mit Namen zu nennenden Mitarbeiter gelten die gleichen Teilnahmebedingungen. Im übrigen finden die Grundsätze des S. I. A. für das Verfahren bei architektonischen Wettbewerben Anwendung.

Das Raumprogramm umfasst: eine Gemeindestube mit allen zugehörigen Wirtschafts- und Wohnräumen, einen Kirchengemeindesaal, Unterweisungszimmer, Klubräume, eine Regionalbibliothek, Freizeitwerkstätten usw.

Die Unterlagen können gegen Hinterlage von Fr. 40.— bei der Gemeinderatskanzlei Wetzikon (Postcheckkonto VIII 6159 Gemeindekasse) bis zum 29. Februar 1964 bezogen werden.

Die Barhinterlage wird den Bewerbern bei fristgerechter Einreichung eines Projektes gemäss Wettbewerbsprogramm oder bei Rückgabe der Unterlagen in unversehrtem Zustande bis zum 15. 3. 1964 zurückerstattet.

Wetzikon, den 24. Januar 1964

Verein
Gemeinschaftszentrum Wetzikon
G Z W

Programm von der Wettbewerbs-Kommission S. I. A. genehmigt

Anzeigen in der Schweizerischen Bauzeitung sind eine hervorragende Verkaufshilfe

Steuerberatung und -Vertretung
Anlage, Führung und Abschluss von Buchhaltungen
Verwaltung von Liegenschaften

administra

Verwaltungs- und Treuhand AG Zürich 2, Schanzeneggstr. 1, Tel. 051/23 64 47

Oberstufenschulpflege Uster

Projekt-Wettbewerb

für eine Oberstufenschulhausanlage

Die Oberstufenschulpflege Uster veranstaltet einen Wettbewerb zur Erlangung von Projekten für die Erstellung einer Oberstufenschulhausanlage im «Weidli» in Uster.

1. Teilnahmeberechtigt sind:

- a) Alle in den Bezirken **Uster** oder **Meilen** heimatberechtigten oder mindestens seit 1. 1. 1962 ansässigen Fachleute.
- b) 5 eingeladene auswärtige Architekten.

2. Preissumme:

Fr. 27 000.— für Preise und Fr. 5000.— für Ankäufe.

3. Fachpreisrichter:

O. Bitterli, Arch. BSA/S. I. A., Zürich; B. Giacometti, Arch. BSA/S. I. A., Zürich; H. Marti, Arch. BSA/S. I. A., Zürich; H. v. Meyenburg, Arch. S. I. A., Zürich/Herrliberg; H. Mätzener, Arch./Adj. d. Stadtbaumeisters, Zürich.

4. Bezug der Unterlagen:

Gegen Entrichtung eines Betrages von Fr. 40.— beim Bauamt Uster, Gemeindehaus, Bahnhofstr. 17.

5. Einlieferungstermin:

Pläne, Berechnungen: 15. Juni 1964; Modelle: 30. Juni 1964.

Uster, 15. Januar 1964

Oberstufenschulpflege Uster

Programm von der Wettbewerbskommission des S. I. A. genehmigt.

Querdehnungsunempfindliche

Dehnungsmesstreifen «Tepic»* gewährleisten **genaueste und eindeutige** Messwerte mit unserer Präzisionsmessbrücke **Tepic Indikator**

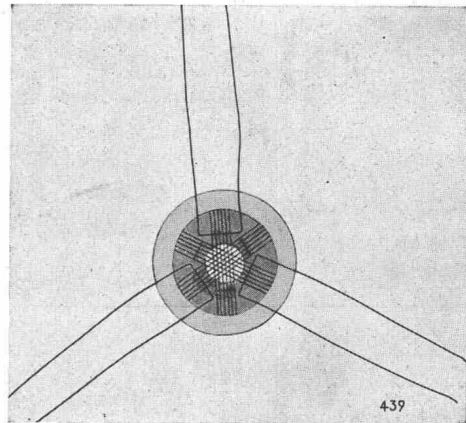

Tepic-Rosette R 60, Messlänge 7 mm



**Physik-Instrumente
Huggenberger**

Zürich 10/49 Ackersteinstrasse 119

Wir fabrizieren Dehnungsmesstreifen und dazugehörige Messgeräte seit 15 Jahren

* durch Weltpatente geschützt

Bedeutendes Unternehmen der französischen Schweiz sucht bestqualifizierten **Maschinenkonstrukteur, dipl. Ingenieur**

als Leiter

seiner Entwicklungs- und Konstruktions-Abteilung für Hochpräzisions-Rundschleifmaschinen.

Offerten unter Chiffre G 250.053-18 Publicitas Genf, mit Lebenslauf, Gehaltsansprüchen und Photo.

Wir bieten einem jungen

Hochbauzeichner

mit Praxis auf Baustellen eine interessante Anstellung in Zürich.

Wir erwarten: Gründliche Ausbildung, Gewandtheit, Initiative und Praxis in der Führung und Ueberwachung von Baustellen, Verständnis für administrative Arbeiten. Fahrausweis Kat. A.

Wir bieten: Abwechslungsreiche Arbeit, gute Salarierung, 5-Tage-Woche, angenehmes Arbeitsklima.

Reichen Sie bitte Ihre Offerte unter Chiffre 43221-42 an Publicitas Zürich 1 ein.

Ein hochisolierendes Bauelement aus rein mineralischen Grundstoffen hergestellt — ermöglicht leichtes und schnelles Bauen. Verwenden auch Sie die grossformatigen

Auskunft und Preisofferte verlangen. Wir beraten Sie gerne
SIPOREX (SCHWEIZ) AG
Zürich Balderngasse 7 051-27 05 55

Leichtbausteine **SIPOREX**



Wir suchen für unsere Abteilungen

Stahlhoch- und Brückenbau

dipl. Bauingenieur

für interessante Aufgaben in Projektierung und Ausführung.

Stahlwasser- und Druckrohrleitungsbau

dipl. Ingenieure

(Maschinen- oder Stahlbau)

für die Bearbeitung von Grossprojekten im In- und Ausland, weshalb Sprachkenntnisse erwünscht sind. Die Möglichkeit für zeitweisen Einsatz als Montageleiter, auch in Uebersee, ist gegeben.

Bewerber mit Verhandlungsgeschick und guten Umgangsformen (direkter Kontakt mit Kunden), die an vielseitiger und weitgehend selbständiger Tätigkeit interessiert sind, richten ihre Offerte mit den üblichen Unterlagen an die

Direktion der BUSS AG, Postfach, Basel 2

SCHWEIZER BAUBESCHLÄGE

INCA

aus hochwertiger
Neusilber-Legierung

Erstklassige
Vernicklung und
Verchromung

Grosse Dauer-
haftigkeit

Formschöne
Ausführung



INJECTA A.G.

TEUFENTHAL / AARGAU
Tel. (064) 3 82 77

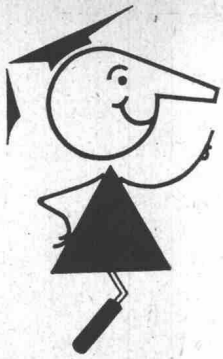

seit
1923

Tricosal®

BAU-CHEMIE TURGI AG BASEL 230016
ZÜRICH BELLINZONA

Zement-Schnellbinde- und Dichtungsmittel, Plastifizierer, Verzögerer, Beton-Reinigungsmittel, Gipsverzögerer, Fugenbänder, Spritzbeton, Injektionen, Abdichtungen, Plastikfolien-Dichtungen, Kunststoffe, Frostschutzmittel
Grundwasserwannen aus PVC-Folien 1—2 m/m

Privatschule Dr. Feusi, Bern Falkenplatz 24

Telefon 031 / 2 20 46 — 031 / 2 44 56

1963 146 erfolgreiche Kandidaten für Hochschule, Technikum, öffentliche Mittelschulen und Seminar.

Die Schule umfasst folgende Abteilungen:

1. **Maturitätsschulen**, Tages- und Abendgymnasium
2. **Progymnasium / Sekundarschule**
3. **Spezialkurse** für Vorbereitung auf Seminar, Quarta, Tertia
4. **Vorbereitung auf Technikum** in Tages- und Abendkursen
Abendkurs: Beginn 20. April 1964
Tageskurs: Beginn 12. Oktober 1964

Bewegliche Klassen. Prozentual hohe Erfolgsziffern.
Bitte Prospekt und Referenzen verlangen.
Neuer Semesterbeginn: 20. April 1964

Schüler der 2. Klasse Oberrealschule sucht auf Frühjahr

Lehrstelle als Zeichner auf Architekturbüro

in Zürich oder Umgebung.

Anfragen erbeten an Telephon 051 / 74 85 16

Gesucht per sofort oder nach Uebereinkunft

Eisenbetontechniker

(als Statiker)

und

Eisenbetonzeichner

Interessante Arbeiten. 5-Tage-Woche.

W. Brunner, dipl. Ing. ETH / S. I. A., Ingenieurbüro
Dietikon, Tel. 88 86 46

Als Stellvertreter des Inhabers eines grösseren Ingenieurbureaus in Zürich (Hoch- und Tiefbau) gesucht
initiativer und zuverlässiger

dipl. Bauingenieur

mit min. 8 Jahren Praxis als Statiker.
Baldige Partnerschaft möglich.

Detaillierte Offerte mit Photo erwünscht unter Chiffre
ZK 4318 an Mosse-Annoncen, Zürich 23.

Junge Dänin

sucht interessante und abwechslungsreiche Arbeit in Architektur- oder Ingenieurbüro. Abschlussexamen als technische Assistentin (Ausbildung in Zeichnen, Konstruktionslehre, einfachen statischen Berechnungen, Maschinenschreiben, Baumaterialienkunde usw.) und ein Jahr Praxis als Zeichnerin. Sprachkenntnisse: Englisch und Deutsch. Arbeitsbewilligung vorhanden.

Offerten unter Chiffre ZE 155 an Mosse-Annoncen, Zürich 23.

Ernst URINOIRS

Ohne Wasserspülung
geruchlos

Trockendesinfektions-
verfahren

Einfache Reinigung

F. ERNST, ING. AG. ZÜRICH

Weststr. 50/52 Tel. (051) 33 60 66

Le Département des Ponts et Chaussées du canton de Fribourg cherche pour son bureau technique

**un technicien en génie-civil
un(e) a deux
dessinateurs (trices)
en génie-civil et béton armé
évent. un(e) aide-
dessinateur (trice)**

Travaux intéressants et variés. Places stables, bonne ambiance de travail. Un samedi libre sur deux. Entrée de suite ou date à convenir, salaire selon entente. Faire offre manuscrite avec curriculum vitae, prétentions de salaire et références, à l'Office du personnel, Chancellerie d'Etat, Fribourg.

Das Strassen- und Brückenbaudepartement des Kantons Freiburg sucht für sein technisches Büro

**1 Tiefbautechniker
1-2 Beton-oder
Tiefbauzeichner (-innen)
evtl. 1 Hilfszeichner (-in)**

Interessante, abwechslungsreiche Arbeit. Sichere Stellung bei angenehmem Arbeitsklima, alternierende 5-Tage-Woche. Französischkennntnisse erwünscht, jedoch nicht Bedingung. Stellenantritt sofort oder nach Vereinbarung. Salär nach Uebereinkunft. Handschriftliche Offerten mit Lebenslauf, Lohnanspruch und Referenzen sind zu richten an

Office du personnel, Chancellerie d'Etat, Fribourg

Grande entreprise industrielle de Genève cherche

un préparateur de travail

— moyenne et grosse mécanique — formation de mécanicien sur machines et quelques années de pratique en préparation sont nécessaires.

Faire offre sous chiffre K 250056-18 Publicitas Genève en joignant curriculum vitae et copies de certificats.

Gesucht nach Baden

**1 Architekt
1 Bautechniker**

für Bearbeitung grösserer, vielseitiger Bauaufgaben.

Offerten unter Chiffre ZN 4416 an Mosse-Annoncen, Zürich 23.



**Wirtschaftlicher
armieren
mit fi-Rista
Elementen
armieren**

Drahtwerke Fischer & Co.
Reinach AG Tel. (064) 615 55

La Société des Téléphériques Gruyères-Molésion-Vudalla S. A. à Bulle, ouvre un

Concours d'idées

pour la construction de maisons de vacances, dans le cadre de l'aménagement du nouveau centre touristique Molésion-Village.

1. Peuvent prendre part au concours:
 - a) Tous les architectes propriétaires d'un bureau, résidant dans les cantons de Fribourg, Berne, Valais, Vaud, Genève et Neuchâtel. Les architectes fribourgeois résidant en Suisse.
 - b) 5 architectes invités.
2. Le concours est soumis aux principes de la SIA et FAS du 1. 7. 1960.
3. Jury: Dr R. Cottier, Président GMV, Berne
Murith A., Syndic, Gruyères
Prof. Dr W. Dunkel, arch. SIA, Zurich
Rudolf Christ, arch. FAS/SIA, Bâle
Colliard Marcel, arch. SIA, Fribourg
Matthey Marcel, arch. SIA, Fribourg
Waeber Marcel, arch. EPF/SIA, Bulle
4. Prix: Fr. 12 000.— pour 4 prix
Fr. 3000.— pour achats éventuels
5. Durée: Remise du programme: en janvier/février 1964
Délai pour demande de renseignements:
15 février 1964
Livraison des projets: lundi 4 mai 1964

Les architectes qui désirent prendre part au concours voudront bien s'annoncer, par écrit, jusqu'au samedi 15 février 1964, à la Direction des Téléphériques Gruyères-Molésion-Vudalla S. A., 1, place de la Gare, Bulle, et verser le montant de Fr. 50.— (cinquante francs) au c.c.p. No 11a 6874. Les documents et maquettes leur seront expédiés en temps voulu.

Téléphériques Gruyères-Molésion-Vudalla S. A.
Le président:
Dr Raphaël Cottier

HEER OLTEN



062 / 5 66 33

Leistungsfähig • individuell • Seit 1875

Stellenausschreibung

Die Planungsstelle des Kantons Basel-Landschaft sucht

Zeichner und Zeichnerinnen

evtl. Hilfszeichner oder -zeichnerinnen

Für Zeichner mit Berufslehre im Bauwesen oder ohne Berufslehre mit mehrjähriger Praxis werden vielseitige technische und administrative Aufgaben planerischer Art mit weitgehend selbständiger Bearbeitung geboten.

Zeitgemässe Entlohnung je nach Fähigkeiten und Praxis.
Alternierende 5-Tage-Woche.

Anmeldungen mit den üblichen Bewerbungsunterlagen sind bis 8. Februar 1964 an die **Baudirektion des Kantons Basel-Landschaft**, Rheinstrasse, **Liestal**, zu richten.

Baudirektion

Gesucht auf Anfang oder Ende Februar, evtl. auch später,

1-2 Bauzeichner oder Bautechniker

eventuell Absolventen HFG oder ETH zur Mitarbeit an einem eidgenössischen Entwicklungsprojekt auf dem Gebiete des industrialisierten Bauens. Saläre nach Uebereinkunft entsprechend Ausbildung, angenehmes Arbeitsklima, Samstag frei. Ferien nach Uebereinkunft, min. 3 Wochen.

Interessenten sind gebeten, ihren Lebenslauf mit Passphoto einzusenden unter Chiffre ZS 4403 an Mosse-Annoncen, Zürich 23.

Junges Architekten-Team

ist in der Lage, eine kleine bis mittlere Bauaufgabe zu übernehmen.
Bitte Offerten unter Chiffre ZA 151 an Mosse-Annoncen, Zürich 23.

MFO

Wir suchen per sofort oder nach Uebereinkunft einen

Bautechniker/ Bauführer

für anspruchsvolle Aufgaben in unserer Bauabteilung. Er wird mit der Planung und Bauführung wichtiger Bauobjekte betraut und sollte Erfahrung im Industrie- wie im Wohnungsbau mitbringen.

Bewerbungen mit Photo und Zeugnisabschriften erbitten wir an die **Personalabteilung für Angestellte**.

Maschinenfabrik Oerlikon Zürich 50

Junger dipl. Architekt ETH mit eigenem Büro bei Zürich

sucht Arbeit

Offerten unter Chiffre ZK 4444 an Mosse-Annoncen, Zürich 23.

Haben Sie interessante Aufträge im Ausland in Aussicht und **wünschen Sie** einen jungen

Tiefbautechniker

dort einzusetzen, so erreicht mich Ihre Offerte unter Chiffre ZS 4458 an Mosse-Annoncen, Zürich 23.

Techniker-Bauführer

mit einigen Jahren Praxis gesucht zur selbständigen Bearbeitung von Umbauarbeiten und kleineren Neubauten sowie Ueberwachung grösserer Bauvorhaben. Deutsch und Französisch erforderlich.

Offerten mit Lebenslauf, Referenzen und Angabe der Gehaltsansprüche erbitten an **MAUS FRERES S. A.**, Direktion, **Genève 1**.

Kostenvorschläge, Devisierung und Planbearbeitungen
besorgt für Sie laufend und termingerecht **Hans Hugentobler**,
dipl. Arch. HTL/STV, Frankengasse 6, Zürich 1.

Ingenieurbüro sucht tüchtigen

Tiefbauzeichner

zur selbständigen Bearbeitung interessanter Planungs- und Projektaufgaben.

Es werden geboten: gute Grundbesoldung, angenehme Arbeitsbedingungen, fachliche Entwicklungsmöglichkeit, Pensionskasse und Fünftagewoche.

Interessenten melden sich bitte unter Chiffre ZO 4415 an Mosse-Annoncen, Zürich 23.

Gesucht

Geschäftsleiter

für Hoch- und Tiefbauunternehmung im Tessin. Dauerstellung, gute Salarierung und Selbständigkeit.

Offerten unter Chiffre T 6388 Publicitas Lugano.

Zu verkaufen

3 Wandarmschleifmaschinen

passend für Kunststeingeschäft.

1 Schlammpumpe

(stationär)

Louis Sauter & Co. AG, Steinindustrie, Kreuzlingen
Telephon 072 / 8 22 55

Für die Bearbeitung interessanter planerischer Aufgaben in der Region Zürich suchen wir per sofort oder später

Mitarbeiter

Erfahrung in der Regionalplanung erwünscht, aber nicht Bedingung.

Gute berufliche Grundausbildung im Hochbau oder Kultur-ingenieurwesen notwendig.

Weiter suchen wir

Hilfszeichner(in)

Den Leistungen entsprechend guter Lohn.
Pensionskasse, 5-Tage-Woche.

Bewerbungen mit den üblichen Unterlagen sind zu richten an:

Regionalplanung Zürich und Umgebung
Seefeldstrasse 329
Zürich 8, Tel. (051) 47 62 00

Gut ausgewiesener

Bauführer

(dipl. Hochbautechniker)

mit grosser Erfahrung in Kostenvorschlägen, Bauleitungen usw. sowie im Verkehr mit Bauherrschaft und Behörden übernimmt örtliche Bauführung (im Raume Zürich).

Offerten unter Chiffre ZF 164 an Mosse-Annoncen, Zürich 23.

Interessante Betätigung auf Architekturbüro sucht

Hochbauzeichner

mit abgeschlossener Lehre und vier Jahren Praktikum auf den 1. März 1964 oder evtl. schon früher.

Offerten unter Chiffre ZB 162 an Mosse-Annoncen, Zürich 23.

Gesucht

2 tüchtige Bauzeichner

mit Erfahrung für Ausführungs- und Detailpläne. Eintritt so bald wie möglich. Probezeit zwei Monate. Fünftagewoche.

Offerten mit Lebenslauf, Photo, Referenzen, Gehaltsansprüchen an

Alberto Camenzind und Bruno Brocchi, Architekten, Lugano

Sind Sie

Eisenbetonzeichner?

und sind Sie willens, in einem aufgeschlossenen Büro mit solidem Personal- und Auftragsbestand, Fünftagewoche und fundierten Sozialeinrichtungen eine selbständige, gut bezahlte und entwicklungsfähige Stelle zu finden? Dann melden Sie sich unter Chiffre ZP 4415 an Mosse-Annoncen, Zürich 23.

Gesucht tüchtiger, zuverlässiger

dipl. Bauingenieur

als Statiker für interessante Arbeiten des Tief-, Industrie- und Hochbaues.

Ingenieurbureau Dr. **G. Kruck**,
Fortunagasse 26, Zürich 1.

compriband

für alle Fugendichtungen

Generalvertretung

ROGER FREY, dipl. Ing.

Zürich 2 Beethovenstrasse 47
Telefon 23 33 64

Autobahn N 1, Umfahrung Winterthur (16 km)

Für die örtliche Bauleitung dieses grossen Bauvorhabens suchen wir zur Ergänzung unseres Stabes auf der Baustelle als Bauleiter und deren Mitarbeiter

dipl. Bauingenieure dipl. Tiefbautechniker Tiefbauzeichner

Selbständige, initiative Bewerber, wenn möglich mit Erfahrung in Bauleitungsaufgaben grosser Tiefbauten, werden gebeten, sich mit uns in Verbindung zu setzen. Hoher Lohn. 5-Tage-Woche.

Ingenieurbüro **W. R. & Dr. W. Heierli**
Dipl. Bauingenieure ETH SIA
Culmannstrasse 56, Zürich 6
Telefon (051) 28 14 47

Architekturbüro BSA in Zürich sucht selbständigen

Bauführer

mit mehrjähriger Praxis, Erfahrung in Submission, Ausmass und Abrechnungswesen.

Es wird interessante, gut honorierte Dauerstelle mit 5-Tage-Woche geboten. Eintritt nach Uebereinkunft.

Offerten mit Lebenslauf, Zeugnisabschriften usw. sind erbeten unter Chiffre ZV 4194 an Mosse-Annoncen, Zürich 23.

Wir suchen für St. Gallen, resp. Zürich

Dipl. Bauingenieur als Statiker Eisenbetonzeichner oder -techniker

für interessante Arbeiten des Brücken-, Industrie- und Hochbaues.

Bei entsprechender Leistung guter Lohn.

Ingenieurbüro **Dr. G. Kruck und E. Knopfli**,
Eschenstrasse 1, St. Gallen.

Gesucht in Architekturbüro

dipl. Hochbautechniker

als **Bureauchef**

für Industriebauten, Geschäftshäuser, grössere Wohnbauten

Bauführer

in neuzeitlich geführte Bauunternehmung
als **Stütze des Chefs**. Guter Organisator

Wir bieten:

Sehr gute Salärerung,
interessante Aufstiegsmöglichkeiten
Pensionskasse

Eintritt baldmöglichst oder nach Vereinbarung
Wohnung evtl. vorhanden. Geschäftsauto zur Verfügung

Offerten gefl. unter Chiffre ZB 4073 an Mosse-Annoncen,
Zürich 23

Für grossen anspruchsvollen Schulhausbau suchen wir erfahrenen

Bauführer

Eintritt Frühjahr 1964 oder nach Vereinbarung.

Offerten unter Chiffre ZE 10040 an Mosse-Annoncen,
Zürich 23.



Bekannte Grossbauunternehmung für Tiefbauarbeiten im Tessin sucht für grosse Baustellen als BAULEITER

2 dipl. Tiefbautechniker

2 dipl. Bauingenieure

(Bewerber ohne Baustellenpraxis werden eingeführt)

Wir bieten: angenehmes Arbeitsklima
angemessene Entlohnung
Personalfürsorge
bei Eignung Dauerstelle

Die Anmeldungen werden absolut vertraulich behandelt.
Offerten unter Chiffre P 23101 Bz an **Publicitas Bellinzona**.

Ingenieurbureau sucht

Bauingenieur oder Tiefbautechniker

mit angemessener praktischer Erfahrung zur selbständigen Leitung einer gut eingearbeiteten Abteilung für allgemeinen Tiefbau und Gemeindeplanung.

Geboten werden: gute Grundbesoldung, Gewinnanteilsberechtigung, angenehmes Arbeitsklima, 5-Tage-Woche und Pensionskasse.

Stellenantritt baldmöglichst. Interessenten belieben sich zu melden mit den üblichen Unterlagen für eine Dienstofferte unter Chiffre ZW 4195 an Mosse-Annoncen, Zürich 23.

Wir suchen

dipl. Bauingenieur

als Bauleiter für eine grosse Baustelle einer Wasserkraftanlage im Gebirge, sowie

erfahrene Bauingenieure und Bautechniker

für die Projektierung und Bauleitung von Wasserkraftanlagen, Strassenbauten und allgemeinen Tiefbauten.

Wir bieten interessante, abwechslungsreiche und bei Eignung selbständige Tätigkeit in einer Dauerstelle, 5-Tage-Woche, Pensionsberechtigung.

Bewerber, die Interesse an einer ausbaufähigen Stelle in einem angenehmen Arbeitsklima haben, sind gebeten, sich schriftlich zu melden bei

Gebrüder Gruner, Ingenieurbureau, Nauenstrasse 7, Basel

Ingenieurbureau RYSER Bern

Wir suchen füchtige, verantwortungsbewusste Diplomingenieure oder Absolventen HTL als

Tiefbauingenieur

gewillt, sich in das äusserst interessante Gebiet der Wasserversorgung, Kanalisation und Abwasserreinigung einzuarbeiten, um später eine leitende Stellung zu übernehmen;

Eisenbetoningenieur

erfahren in der Berechnung von Eisenbetonbauten des Hoch- und Tiefbaues, zur selbständigen Bearbeitung der bei uns auftretenden Eisenbetonkonstruktionen (Behälterbau, Industriebau, Fundation usw.).

Geboten wird: interessante, selbständige Arbeit, zeitgemässe Arbeitsbedingungen, Gelegenheit, in einem aufgeschlossenen Mitarbeiterstab mitzuwirken.

Verlangt wird: gute Zusammenarbeit, angenehmer Charakter, gewissenhaft, initiativ und selbständig.

Gleichzeitig suchen wir einen gutausgewiesenen, selbständigen, absolut zuverlässigen

Tiefbauzeichner

Handgeschriebene Offerten sowie Zeugniskopien sind erbeten an:

Ingenieurbureau RYSER, Daxelhoferstrasse 17/19, Bern
Tel. 3 65 11

Wasserversorgungen, Kanalisationen, Abwasserreinigung

Wir suchen für die Projektierung und die Ausführung von Industriebauten und Geschäftshäusern einen leitenden

Architekten

Arbeitsbereich: Abklärung der generellen Projekte von Bauten für industrielle Betriebe in Zusammenarbeit mit den zuständigen Betriebsleuten. Leitung des Architekturbüros für die Planung, Projektierung und die Ausführung grösserer Industrieobjekte sowie von Geschäftshäusern.

Voraussetzungen: Abgeschlossenes Hochschulstudium. Mehrjährige erfolgreiche Praxis im obengenannten Arbeitsbereich. Eignung als Leiter eines Architekturbüros. Schweizer, nicht unter 30jährig.

Geboten werden: Interessante, selbständige Tätigkeit mit einer der Leistung, Stellung und Verantwortung entsprechenden Honorierung. 5-Tage-Woche mit kurzer Mittagszeit. Fürsorgestiftung. Arbeitsort: Zürich.

Interessenten wollen über Chiffre 5428-42 an Publicitas Zürich den ersten Kontakt aufnehmen.

Architekturbüro in Basel sucht initiative, arbeitsfreudige Mitarbeiter zur Bearbeitung unserer interessanten, vielseitigen Grossbauten. Aeltere Fachleute erhalten den Vorzug.

Wir bieten für

**Bautechniker
Bauführer
Bauzeichner**

Dauerstellung, Fürsorgekasse, 5-Tage-Woche und den Leistungen entsprechendes Salär.

Offerten mit Angabe der bisherigen Tätigkeit unter Chiffre ZN 4444 an Mosse-Annoncen, Zürich 23.

Gesucht auf unser Ingenieurbüro in Zürich

Tiefbautechniker

und

Eisenbeton- oder Tiefbauzeichner

Arbeitsgebiet: Projektierung und örtliche Bauleitung im Strassen- und Brückenbau.

Offerten mit den üblichen Unterlagen an

BACHMANN & GANDER, Ingenieurbüro
Tuggenerstrasse 3 Zürich 8 Tel. (051) 24 35 66

Gesucht per sofort oder nach Uebereinkunft

Statiker

Wir verlangen:

Dipl. Ingenieur ETH oder gutausgewiesener Absolvent eines schweizerischen Technikums. Umfassende Kenntnisse im Industrie- und Wohnungsbau, Spannbeton- und Gründungsarbeiten. Fähigkeit zur Führung einer Arbeitsgruppe. Angenehme Umgangsformen.

Wir bieten:

Angenehmes Arbeitsklima in fortschrittlichem, mittlerem Betrieb. Sehr gute Salarierung, evtl. mit Gewinnbeteiligung. 5-Tage-Woche. 3 Wochen Ferien. Fortschrittliche Personalfürsorge mit Pensionskasse.

Offerten mit Gehaltsansprüchen an Ingenieurbüro Fritz Dardel, Blinzernfeldweg 2, Köniz b. Bern
Tel. (031) 63 51 11

Gesucht auf mittelgrosses Architekturbüro in Winterthur zur Bearbeitung grösserer interessanter Bauvorhaben initiativen

Bautechniker oder Bauzeichner

wenn möglich mit Erfahrung und zeichnerischer Begabung. Kann auch Bauleitungen übernehmen. Eintritt sofort oder nach Uebereinkunft.

5-Tage-Woche, angenehmes Arbeitsklima, Pensionskasse.

Offerten sind erbeten an:

Herbert Isler, dipl. Arch. ETH/S. I. A., Seidenstrasse 41, Winterthur 1.

Schalldichte Türen u. Wände

Mit meinem System können auch bestehende Türen abgeändert werden. Referenzen stehen zur Verfügung. Spezialfirma für Schallisolationen

A. Kälin, Zürich 3, Im Heuried 62
Telephon 051 / 35 75 70 oder 54 40 11

Clichéfabrik
Gebr. Ritter
Zürich 6
GUGGACHSTR. 10 TEL. 26 96 96-97

LOSINGER

Wir suchen
einen erfahrenen

Kalkulator

zur selbständigen **Bearbeitung und Ueberprüfung von Offerten**. Seine Tätigkeit ist innerhalb einer zentralen Stabsstelle der Unternehmung am Hauptsitz in Bern vorgesehen;

Hochschulabsolvent in **Betriebswirtschaft** oder **Nationalökonomie** als

Mitarbeiter

für die mittel- und langfristige Unternehmensplanung;
für Akquisition von Spezialverfahren im In- und Ausland (Spannbeton) einen

Bauingenieur

mit ca. 3jähriger Erfahrung als Statiker in einem Ingenieurbureau;

einen jungen Hochschulabsolventen (ETH oder EPUL) als

Mitarbeiter

in unserem **Erdbaulaboratorium** und für **Materialprüfungen** (Einführung in das Arbeitsgebiet ist gewährleistet);

für unsere Filiale **Locarno** einen erfahrenen

Baukaufmann

als Mitarbeiter des dortigen Leiters der kaufmännischen Sektion.

Interessenten ersuchen wir, sich schriftlich oder telefonisch zur Vereinbarung einer Besprechung in Verbindung zu setzen mit

**LOSINGER + CO. AG, Personaldirektion,
Monbijoustrasse 49, Bern. Tel. 031 / 45 22 11**

Grossbetrieb für fournierten Innenausbau und Kücheneinrichtungen

könnte ab sofort noch einige Aufträge ausführen.

Anfragen unter Chiffre ZG 4393 an Mosse-Annoncen AG, Zürich 23.

Gesucht

Hochbautechniker

zur Bearbeitung von Projekten, Konstruktionsplänen, Kostenberechnungen und für Bauleitungen

Hochbauzeichner

mit abgeschlossener Lehre

Geboten wird:

zeitgemässe Besoldung mit Sozialleistungen;
bei Eignung Dauerstelle mit Pensionskasse;
gute Aufstiegsmöglichkeiten;
angenehme Arbeitsbedingungen bei teilweiser 5-Tage-Woche.

Offerten mit Lebenslauf, Zeugnisabschriften und Foto sind zu richten an die

DIREKTION DER EidG. BAUTEN, BERN 3

Gesucht

Dipl. Ingenieur (Statiker) und Eisenbetonzeichner

für die Bearbeitung von Hoch- und Tiefbauprojekten. —
Bewerbern, die sicher und speditiv arbeiten, wird entsprechendes Gehalt, Dauerstellung, 5-Tage-Woche und Aufnahme in die Fürsorgestiftung geboten.

Offerten mit näheren Angaben und Gehaltsansprüchen sind zu richten unter Chiffre ZP 3333, Mosse-Annoncen, Zürich 23.

Kleines Ing.-Büro in Zürich sucht

Eisenbetonzeichner

für vielseitige Arbeit bei gutem Lohn mit Möglichkeit für Heimarbeit. Eintritt nach Vereinbarung.

**H. Schoch, Ing.-Bureau, Feldeggstrasse 35,
Zürich 8, Tel. 051/34 64 22.**



Heizung / Lüftung

kamm

K A M M & Co., Zentralheizungen, Gerbergasse 7a/b, Bern Telephone (031) 33537

Gesucht wird per sofort oder nach Vereinbarung

dipl. Bauingenieur (Statiker)

mit einigen Jahren Praxis.

Verlangt wird: selbständige Bearbeitung und Ausführung von grösseren Bauvorhaben; Gewandtheit im schriftlichen und mündlichen Verkehr mit den Architekten und Behörden.

Geboten wird: gutbezahlte Dauerstelle mit Pensionskasse.

Offerten sind zu richten an:
Guzzi AG, Offikerstrasse 40, Zürich 6

Leistungsfähige

Stahlbaufirma

mit eigenem Ingenieurbüro sucht Geschäftsverbindung mit **Architekten** zwecks Uebernahme von statischen Berechnungen und Ausführungen von Stahlhochbauten jeder Art und in der ganzen Schweiz.

Offerten erbeten unter Chiffre R 65038-25 Bz, Publicitas, Basel.

Junger Absolvent des Technikums Winterthur sucht in Zürich auf Frühjahr 1964 eine geeignete Stelle als

Hochbautechniker-Bauführer

Offerten mit Angaben über Arbeitsbedingungen und Gehalt unter Chiffre ZG 188 an Mosse-Annoncen, Zürich 23.

Zu vermieten in Küsnacht/ZH-Goldbach

1 Raum ca. 50 m²

mit sep. Eingang, geeignet als Zeichnungsbüro.
Tel. (051) 90 14 82 abends.

Junge

Hochbauzeichnerin

aus der deutschen Schweiz sucht auf Anfang April einen Arbeitsplatz in **Genf**.

Lilly Kunz, Berglistrasse 26, Luzern

Junger Hochbauzeichner

sucht auf 1. März 1964 Stelle in Architekturbüro oder Bauunternehmung in Zürich oder nähere Umgebung.

Offerten unter Chiffre ZM 4419 an Mosse-Annoncen, Zürich 23.

Innen-Architekturbureau in Zürich sucht

Bauzeichner

der interessiert ist, sich nebst Architektur auch auf dem Gebiete der «Industrial Design» zu betätigen.

Offerten unter Chiffre ZT 4288 an Mosse-Annoncen, Zürich 23.

ISOLIERUNGEN

gegen Erschütterungen und Geräusche

von Maschinen jeder Art und jeden Gewichts
übernimmt die Spezialfirma

VAPOR A.G. ZÜRICH 2

C.-F.-Meyerstrasse 14 Tel. 051 / 25 41 10

Schmiedhammer

Schlageffekt 3,48 mTo
erschütterungsfrei isoliert

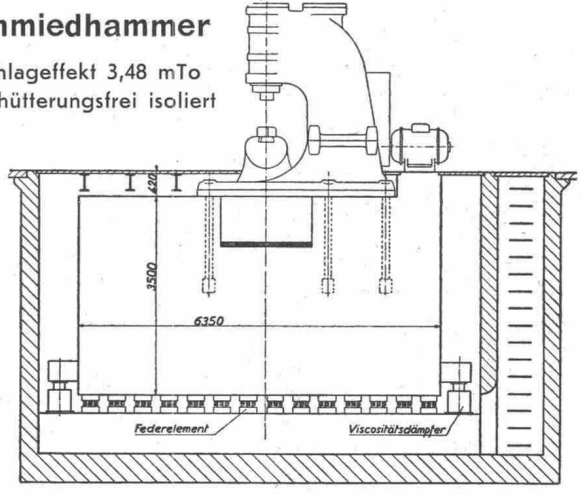

Eidg. Technische Hochschule

Auf den 1. April 1964 ist an der Abteilung für Bauingenieurwesen eine

ord. Professur für Strassen-, Tunnel- und Eisenbahnbau

wieder zu besetzen.

Interessenten sind gebeten, ihre Bewerbungen, unter Beilage eines curriculum vitae mit Photo und allfälliger wissenschaftlicher Publikationen, bis am 29. Februar 1964 dem Präsidenten des Schweiz. Schulrates, Eidg. Technische Hochschule, Zürich 6, einzureichen, der auch weitere Auskünfte erteilt.

Suisselectra

Schweizerische Elektrizitäts- und Verkehrsgesellschaft

Für unsere Ingenieurabteilung, welche sich mit Studien, Projektierung und Ausführung bedeutender Objekte im In- und Ausland befasst, suchen wir für die Gebiete des Kraftwerkbaues (hydro-elektrische Anlagen, thermische Zentren, Reaktoren) sowie des Strassen-, Tunnel- und Brückenbaues

Bauingenieure

für die Projektierung und Berechnung,

Bautechniker

für die konstruktive Bearbeitung von Projekten sowie

Eisenbeton- und

Tiefbauzeichner

für die Ausführung aller im Gebiete des Tiefbaues vorkommenden zeichnerischen Arbeiten.

Wir bieten interessante und vielseitige, bei entsprechender Eignung selbständige Tätigkeit in neuzeitlichem Betrieb mit zeitgemässen Anstellungsbedingungen, 5-Tage-Woche, Pensionskasse.

Bewerbungen mit den üblichen Unterlagen sind erbeten an die Schweizerische Elektrizitäts- und Verkehrsgesellschaft (Suisselectra), Malzgasse 32, Basel 10 (Tel. 061 - 25 94 30).



Die **Generaldirektion der PTT** sucht für ihr Baubureau auf dem Platze Zürich einen verantwortungsfreudigen, initiativen

Hochbautechniker-Bauführer

Aufgabenkreis: Bearbeiten und Vergeben interessanter Baugeschäfte, vielseitige Aufgaben der Bauführung, Verhandlungen mit Baufirmen und Behörden. Beratung der Kreisdirektionen in Baufragen. Ausarbeitung von Kostenvorschlägen. Selbständige Tätigkeit im Gebiet der Kantone Zürich, Thurgau und St. Gallen. Der heutige Wohnort kann evtl. beibehalten werden.

Wir wünschen: Studium an einem anerkannten Technikum oder gleichwertigen Bildungsgang. Wenn möglich einige Jahre praktische Berufserfahrung. Begabung und Geschick in Bauführungsfragen. Guter Verhandlungspartner, Organisationstalent, Fahrausweis Kategorie A.

Wir bieten: Abwechslungsreiches und ausbaufähiges Tätigkeitsgebiet, zeitgerechte Entlohnung und vorbildliche Sozialleistungen. Dauerstelle mit guten Aufstiegsmöglichkeiten.

Wir sind gerne bereit, auch ältere Bewerber in unsere Dienste zu nehmen und Interessenten über weitere Einzelheiten näher zu unterrichten (Tel. 051/23 01 30, intern 280). Wir bitten Sie, Ihre Bewerbung mit den üblichen Unterlagen an die **Personalabteilung der Generaldirektion PTT in Bern zu richten.**

Meilen am Zürichsee

Das Bau- und Vermessungsamt sucht:

Vermessungszeichner

für die Nachführung der Grundbuchvermessung im Baugebiet mit Grenzpunktkoordinaten. Es wird Gelegenheit zum Erwerb von Fachausweisen geboten.

Tiefbau- od. Hochbauzeichner

für baupolizeiliche Prüfungen und Kontrollen sowie dazugehörige Projektierungen und Bauleitungen.

Für beide Stellen werden zuverlässige Fachleute gesucht, die an selbständige Arbeit gewöhnt sind. Gute Besoldung im Rahmen der Besoldungsverordnung. Preisgünstige grosse **4-Zimmer-Wohnung** in Neubau kann zur Verfügung gestellt werden.

Offerten sind bis 10. Februar 1964 zu richten an das Bau- und Vermessungsamt.

Nähere Auskunft erteilt der **Gemeindeingenieur, Tel. (051) 73 08 22 (Büro), 73 18 47 (privat).**

Meilen, den 21. Januar 1964

Der Gemeinderat

Kunststofflegierter Zement

Dipl. Bauingenieur ETH, aus dem Ausland zurück, **sucht aktive Beteiligung** bei einer bestehenden Firma aus der Baubranche oder zwecks Neugründung einer Forschungs-Fabrikations- und Verkaufsgesellschaft. Wissenschaftlich auf-gebautes und geprüftes Mörtel- und Beton-Veredlungsver-fahren mit vielseitigen Anwendungsmöglichkeiten in bahn-brechendem Sinne für Hoch-, Tief-, Wasser- und Strassen-bau.

Offerten erbeten unter Chiffre ZW 4499 an Mosse-Annon-cen, Zürich 23.

Gesucht in modernst eingerichtetes Architekturbüro im Zentrum von Zürich

Bautechniker

Bauzeichner

Bauzeichner-Lehrling

für interessante Bauaufgaben. Bitte rufen Sie Tel. Nr. (051) 23 55 01 an, hier erfahren Sie alles Weitere.

Diplomierter Bauingenieur

mit sieben Jahren Praxis sucht neue interessante Stelle. Zwei Jahre in der Schweiz als Statiker tätig, selbständiges Arbeiten.

Offerten unter Chiffre OFA 2754 A an Orell Füssli-Annoncen AG, Basel 1.

Ecole Polytechnique de l'Université de Lausanne Ecole d'Architecture

La chaire de construction à l'Ecole d'Architecture de l'Ecole Polytechnique de l'Université de Lausanne est à repourvoir.

Les intéressés sont priés de faire acte de candidature en remettant leur dossier complet à la Direction de l'Ecole Polytechnique, av. de Cour 33, Lausanne, jusqu'au 29 février 1964, au plus tard.

Pour tout renseignement, prière de s'adresser au Secrétaire général de l'Ecole Polytechnique.

Architekturbüro S. I. A. sucht zur selbständigen Be-arbeitung verschiedener interessanter Bauvorhaben tüchtige

Bauführer Bautechniker Bauzeichner

Geeigneten Interessenten bieten wir in einem ange-nehmen Arbeitsteam 5-Tage-Woche, km-Entschädi-gung, Leistungslohn.

Bewerbungen sind zu richten unter Chiffre ZJ 4480 an Mosse-Annoncen, Zürich 23.

Gesucht

Architekt Bautechniker

Rudolf Küenzi

Architekt BSA SIA, Hügelstrasse 6, Zürich 2

Tüchtiger, gewissenhafter

Bauführer

in ungekündigter Stellung, mit Erfahrung im Wohnungsbau (Devisierung, Kostenvoranschlag, Bauführung und Abrechnung), sucht neuen, inter-essanten Wirkungskreis. Beste Referenzen vorhanden. Bevorzugter Raum: Zürich und Umgebung sowie Zürcher Oberland. Offerten unter Chiffre ZG 174 an Mosse-Annoncen, Zürich 23.

Jüngerer dipl. Architekt

sucht als Entwurfsarchitekt Stelle.

Offerten unter Chiffre ZR 4418 an Mosse-Annoncen, Zürich 23.

Dipl. Bauingenieur

mit 11 Jahren Praxis, hauptsächlich in Eisenbeton und Spann-beton (inkl. Brückenbau), guter Statiker und Konstrukteur, zur Zeit in leitender Stellung,

sucht Stelle in Zürich

mit reduzierter (ca. 80 Prozent) Arbeitszeit.

Offerten unter Chiffre ZH 175 an Mosse-Annoncen, Zürich 23.

BAU - UNTERNEHMUNG



ZÜRICH UND SCHLIEREN



CK Dumper

Der universelle Dumper mit Mulde (1,5 m³) oder Brücke. Grosse Kraftreserve durch 20 PS Dieselmotor. 4-Gang-Synchrongetriebe. Hydraulische Kippung, in jeder Stellung fixierbar. Einzelradabbremmung, enger Wendekreis. Hohe Standfestigkeit, belastet und unbelastet. Speziell für Dumper konstruierte Achsen. Sofort lieferbar!

b+f corso 38/63

Charles Keller Baumaschinen, Tel. 051/933933