

Objektyp: **Advertising**

Zeitschrift: **Schweizerische Bauzeitung**

Band (Jahr): **83 (1965)**

Heft 2

PDF erstellt am: **08.08.2024**

Nutzungsbedingungen

Die ETH-Bibliothek ist Anbieterin der digitalisierten Zeitschriften. Sie besitzt keine Urheberrechte an den Inhalten der Zeitschriften. Die Rechte liegen in der Regel bei den Herausgebern. Die auf der Plattform e-periodica veröffentlichten Dokumente stehen für nicht-kommerzielle Zwecke in Lehre und Forschung sowie für die private Nutzung frei zur Verfügung. Einzelne Dateien oder Ausdrucke aus diesem Angebot können zusammen mit diesen Nutzungsbedingungen und den korrekten Herkunftsbezeichnungen weitergegeben werden. Das Veröffentlichen von Bildern in Print- und Online-Publikationen ist nur mit vorheriger Genehmigung der Rechteinhaber erlaubt. Die systematische Speicherung von Teilen des elektronischen Angebots auf anderen Servern bedarf ebenfalls des schriftlichen Einverständnisses der Rechteinhaber.

Haftungsausschluss

Alle Angaben erfolgen ohne Gewähr für Vollständigkeit oder Richtigkeit. Es wird keine Haftung übernommen für Schäden durch die Verwendung von Informationen aus diesem Online-Angebot oder durch das Fehlen von Informationen. Dies gilt auch für Inhalte Dritter, die über dieses Angebot zugänglich sind.

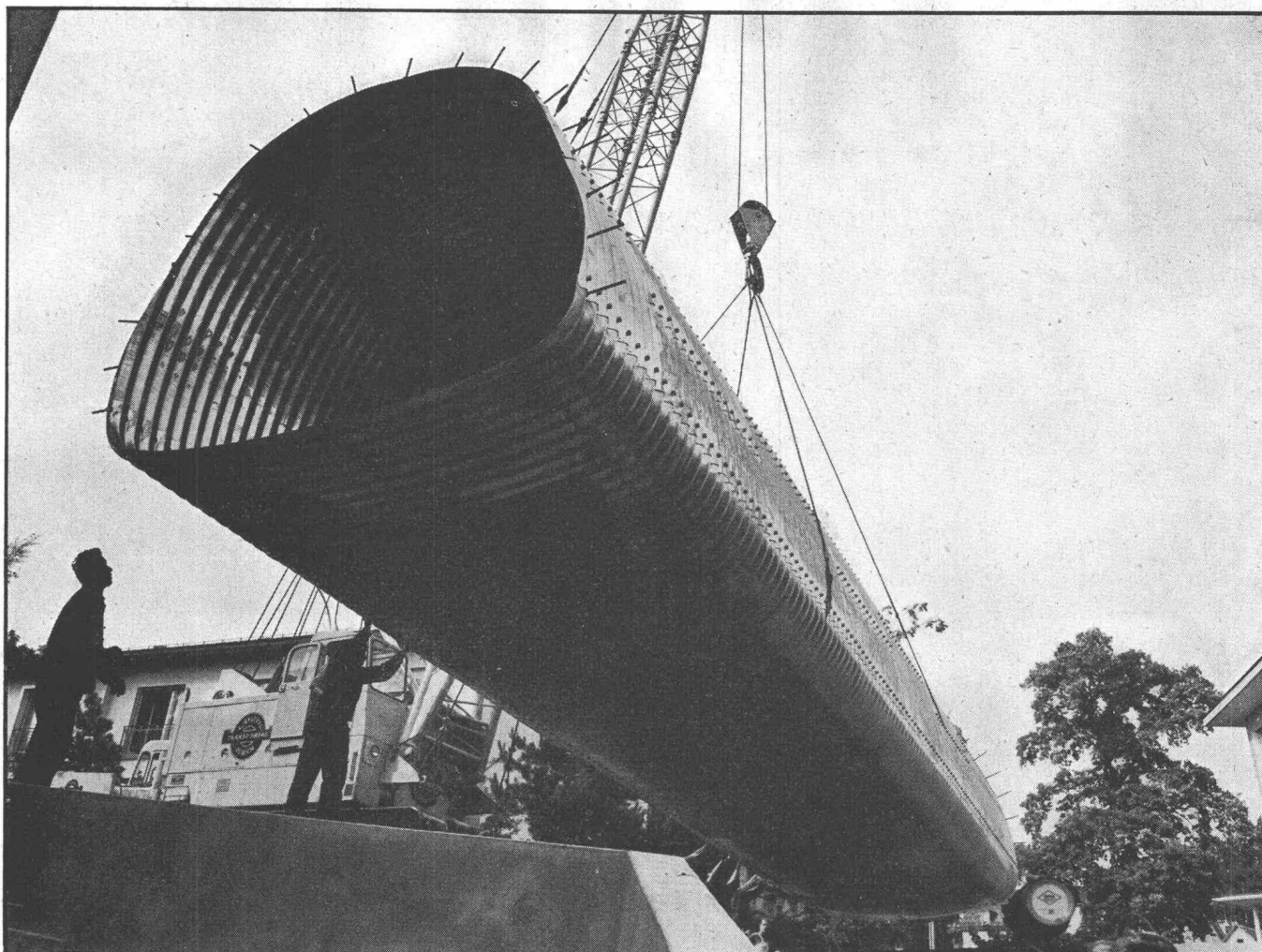

Personen-Unterführung Mühlebachstrasse, Zürich 8: Das direkt neben der Baugrube montierte Rohr wird mit einem Kran in die Tiefe gehoben.



Multiplate-Rohre

sparen Zeit und Kosten

für Personen- und landwirtschaftliche Unterführungen, Durchlässe, Eindolungen, Kanalisationen, Schutzrohre, Kiesentnahmetunnels, Silos.

ARMCO – zwar schon seit über 6 Jahrzehnten in aller Welt bewährt, erweist sich dank seiner Wirtschaftlichkeit als die Zukunftsbauweise im Durchlass- und Unterführungsbau.

Warum ARMCO zunehmend das Vertrauen von Ingenieuren und Bauherren findet:

Eigene Projektierung und Montage-Service

- weil in kürzester Zeit und mit einem Minimum an Arbeitskräften montiert. (Sehr kurze Verkehrs-Unterbrüche)
- weil wirtschaftlich im Preis
- weil unter stärksten Belastungen erprobt
- weil nachweislich viele Jahrzehnte haltbar
- weil auch für wenig tragfähigen Baugrund geeignet
- weil Einbau zu jeder Jahreszeit und Witterung möglich

KOENIG

Dr. Ing. Koenig AG, Dietikon ZH, Tel. 051/88 26 61

Argolite

ARGOLITE AG
Kunststoffplattenwerk
Willisau LU
Telephon 045 / 6 19 12

FORMAT

330 x 160 cm

330 x 130 cm

260 x 130 cm



Durch die internationale
SCHWEDISCHE MESSE bietet sich Ihnen
manche Gelegenheit, gute Verbindungen
für kommende Zeiten anzuknüpfen

SVENSKA MÄSSAN — im Besitz und unter Leitung der Wirtschaft und völlig ohne private Gewinninteressen — ist Schwedens älteste Messe. Reservieren Sie schon jetzt Ihren Platz auf der Schwedischen Messe in Göteborg vom 7. bis 16. Mai 1965! SVENSKA MÄSSAN — im Herzen Skandinaviens — ist der natürliche Treffpunkt für Handels- und Industrielleute aus der ganzen Welt geworden.

Anmeldeschluss: 1. März 1965

Weitere Auskünfte, Anmeldeformulare usw.
erhalten Sie durch die

Generalvertretung für die Schweiz

natural

Natural AG, Messe-Abt., 4002 Basel
Tel. (061) 34 70 70

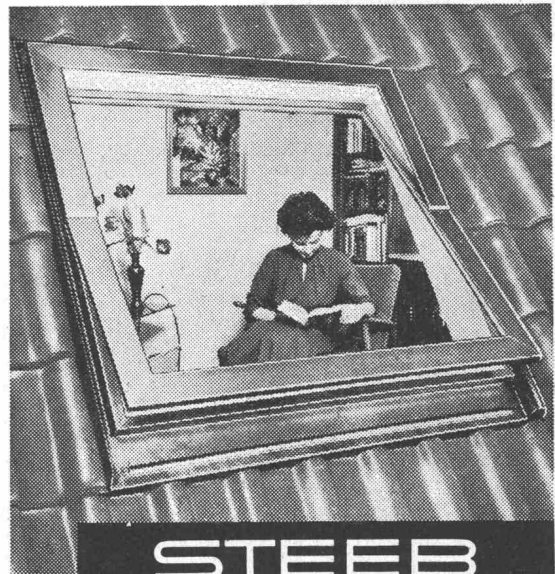

STEEB

WOHNRAUM-DACHFENSTER

kondensfrei · wärmeisolierend · luftdicht
leichtgängig · einbaugünstig · formschön

Hermann Studer Spenglerei Adliswil
Webereistrasse 459 Telefon 051 / 91 31 54

Majestic Müllomat[®]

Majestic Müllomat[®]

Majestic Müllomat[®]

**MITTEILUNG an
Hausbesitzer u. Architekten**
Majestic-Müllomat beseitigt:
Gartenabfälle, Obst und Gemüseabfälle,
Knochen, Fleisch, Fisch und sonstige
Speisereste, Kartoffelschalen, Gras, Laub
usw. Abfallpapier, Zeitungen, Kartons,
Holz, alle Textilien, altes Schuhwerk,
Gummi usw. Beim Arzt: Vernichtung von
Verbandstoff. Beim Anwalt: Vernichtung
von vertraulichen Akten.

Lassen Sie sich beraten!

Alleinvertrieb für die Schweiz und Lichtenstein:

Si-Tro Sicherheits-Tresor AG

8004 Zürich, Zwinglistrasse 15 Telefon (051) 2377 10

Selbstansaugende, ventillose

Bau-, Industrie- und Schmutzwasser-Pumpen

System Lauchener

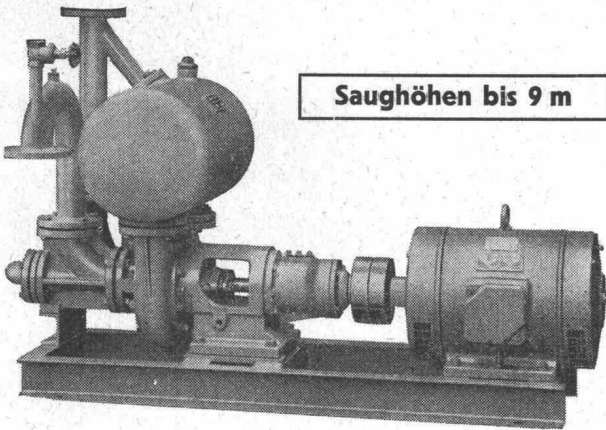

Saughöhen bis 9 m

Leistungen 1—500 l/s. Kein Bodenventil. Keine Klappe
im Saugstutzen. Keine Hilfs-Vakuumpumpe. Jederzeitiges
automatisches Ansaugen auch nach Lufteintritt im Saug-
rohr. Keine reibenden, sich abnützenden Dichtungs-
flächen, daher **störungsfrei** auch bei Schlamm-, Sand-
und Kiesförderung.

Maschinenfabrik a. d. Sihl AG Zürich

Gegründet 1871

Telephon (051) 23 35 14

Stahlbau

Basel

LAIS

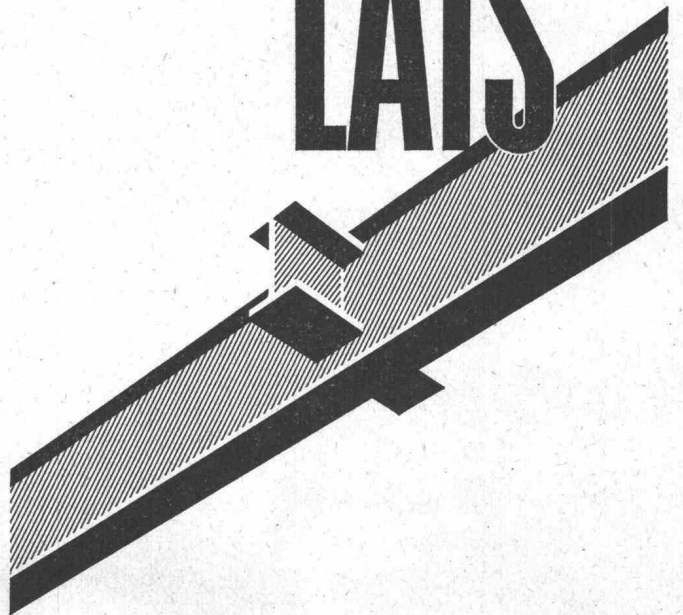

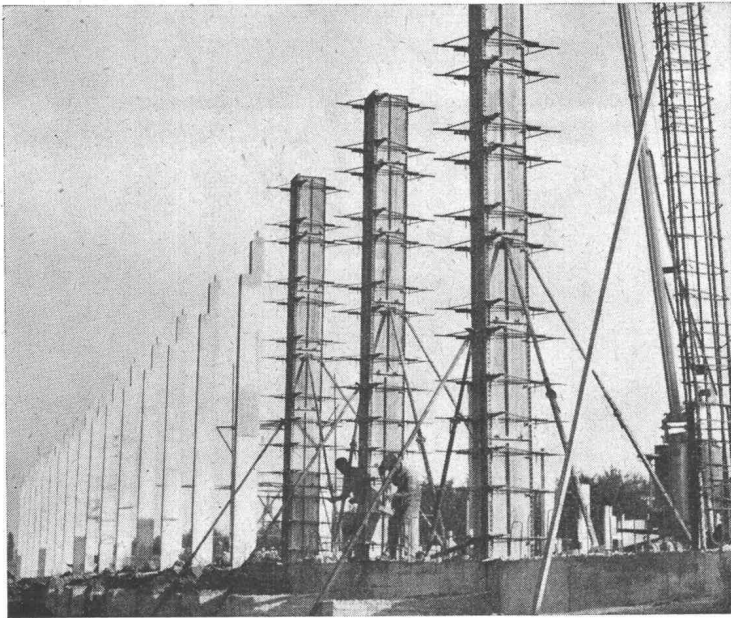

Variable Säulenschalung ACROW

Ein Erfolg auf jeder Baustelle !

Nur 3 verschiedene Einzelteile: ACROW-Wallform-Standard-Tafel mit Standard-Klemme und variable Säulen-Zwinge.

Tadelloser fugenfreier Sichtbeton.

ACROW-Stahlschalung für unbegrenzte Lebensdauer.

Verlangen Sie eine unverbindliche Vorführung auf einer Ihrer Baustellen. Auch Sie werden sofort begeistert sein.

Bild:
Fabrikbau in Tägerwilen (TG)
Unternehmer:
A. Seger, Kreuzlingen (TG)



CONSTRUVIT S.A. LYSS (BE) TEL. 032 / 84 24 05

TEROSTAT

DIE DAUERPLASTISCHE ABDICHTUNG

In Bändern — für Putzstreifen und andere Abdichtungen.

In Bändern in vielen Dimensionen, ungeformt Typen IX und XI. Spritzbar 2620 R mit Pistole, OWAFLEX 310 (Thiokol in drei Farben).

Unverbindliche Beratung durch:

André Koch, Zürich, Idastrasse 47
Bauabteilung Telefon 051 / 27 21 30

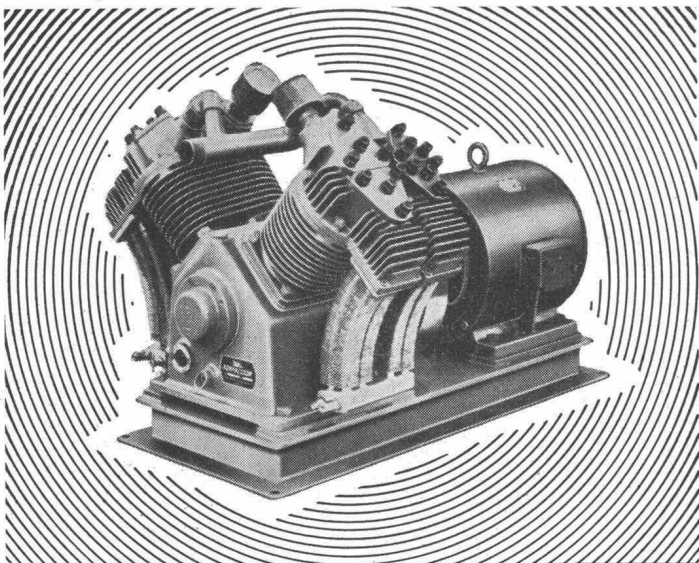

Haug KOMPRESSOREN

VAKUUMPUMPEN LUFTFILTER FÜR JEDEN ZWECK

FRITZ HAUG AG., MASCHINENFABRIK, ST. GALLEN

AUSSTELLUNG UND VORFÜHRUNG BEI

ERNST HAUSAMANN & CO. ZÜRICH 3/45

UETLIBERGSTRASSE 15



Zähneschleifen an eingesandten Stirn- und Schraubenrädern



Geschliffene Zahnräder

Sauter/Bachmann & Cie.
Zahnräderfabrik
Netstal Gl.

Zürich 4, Lutherstrasse 14, Telefon (051) 23 54 26. Telegrammadresse: STS-INGENIEUR ZÜRICH. Für Stellensuchende Einschreibgebühr 3 Fr. für 3 Monate. Bewerber wollen Anmeldebogen verlangen. *Auskunft* über offene Stellen und *Weiterleitung* von Offerten erfolgt nur *gegenüber Eingeschriebenen*.

INDUSTRIE-ABTEILUNG:

- 225 **Ingénieur-conseil**, ayant une grande expérience de l'installation d'usines et en particulier de génie chimique. Connaissances de procédés nouveaux, comme le broyage per jet, le séchage par jet, le tamisage par ondes sonores, le compactage par pression, l'automatisation par système automatique de relais et de présélection de poids, etc. souhaitées. Bureau d'ingénieur-conseil, Paris, Offres en français sur formule avion du STS.
- 21 **Techniker** oder **Chemiker** oder **Laborant** mit Praxis, entweder in der Anwendung von Isotopen oder radioaktiven Materialien oder im Gebrauch des Elektronenmikroskops. Wissenschaftliches Institut Zürich.
- 165 **Konstrukteur** mit Praxis von 2 bis 3 Jahren im Werkzeugmaschinenbau für die Metallbearbeitung, befähigt auch Sondermaschinen zu konstruieren, Mittelgrosse Werkzeugmaschinenfabrik, Nähe London, England.
- 169 **Hilfszeichner** oder **-zeichnerin** mit sauberer Darstellung und schöner Beschriftung. Maschinenschreiben erwünscht. Büro für Organisationsberatung, Zürich.
- 195 **Technischer Zeichner** mit Praxis, für Projekte über Fabrikationsplanung und leichte Konstruktionsaufgaben. Ferner: **Technische Zeichnerin** für Reinzeichnungen, auch geläufig Maschinenschreiben. Büro für Unternehmerberatung, Zürich.
- 203 **Maschinentechner** mit Praxis, möglichst in Oberflächentechnik, für Schmiermittel, oder Bewerber, der bereit ist, sich einzuarbeiten, für die Kundenberatung und Verkauf. Schweizer Unternehmen der Schmiermittelindustrie, Zürich.
- 207 **Ingénieur-constructeur** pour le développement et la construction des machines spéciales et des installations pour l'exploitation des fibres artificielles. Fabrique en Suisse romande.

Oesterreicher, vier Jahre Praxis, davon ein Jahr in der Schweiz, sucht Stelle als

Hochbautechniker

Offerten erbeten unter Chiffre ZP 2151 an Mosse-Annoncen, 8023 Zürich.

- 211 **Ingénieur mécanicien** ou **électricien** diplômé EPF ou EPUL ayant solide expérience pratique et qualités techniques et commerciales marquées domaine mécanique précision comme directeur d'une fabrique mécanique de précision. Connaissance de l'allemand indispensable. Age 35—40 ans. Suisse romande.
- 135 **Ingénieurs électriciens** (courant-faible, haute fréquence) diplômés et débutant pour une société de télécommunications, radioélectriques et téléphoniques à Paris. Offre en français sur formule avion du STS.

BAU-ABTEILUNG:

- 382 **Architectes** projecteurs pour études d'urbanisme et d'architecture touristique en montagne et en bord de lac; recherches architecturales, préfabrication légère (bois, métal). En outre: **dessinateurs en bâtiments**. Bureau d'architecture, Haute-Savoie (Fr.). Offres en français sur formule avion du STS.
- 384 **Eisenbetonzeichner**. Ing.-Büro in Vorort Zürichs.
- 386 **Dipl. Bauingenieur**, guter Statiker, für Industriebauten (Eisenbeton und Stahl) in Europa und Uebersee, ferner: **Eisenbetonzeichner** mit Praxis. Bearbeitung von betontechnologischen Fragen. Institut Nähe Zürich.
- 226 **Dipl. Hochbautechniker** und **dipl. Tiefbautechniker** mit etwas Praxis, zur Bearbeitung von betontechnologischen Fragen. Institut Nähe Zürich.
- 248 **Dipl. Bauingenieur** mit Praxis, für statische Berechnungen und Konstruktionsarbeiten im Eisenbetonbau; ferner: **Eisenbeton-** evtl. **Tiefbau-** evtl. **Hochbauzeichner**. Nähe von Lausanne.
- 254 **Hochbautechniker** oder **-zeichner**, mit Praxis, für Bürotätigkeit, Alter möglichst 30—40 Jahre. Arch.-Büro im Kt. Bern.
- 280 **Hochbautechniker** oder **-zeichner** mit Praxis, guter Planbearbeiter, hauptsächlich für Bürotätigkeit, bei Eignung evtl. auch Bauplatz. Arch.-Büro in grosser Ortschaft am linken Ufer des Zürichsees.
- 304 **Eisenbetonzeichner** mit Praxis, selbständig. Ing.-Büro in Zürich.
- 326 **Hochbautechniker** oder qualifizierter **-zeichner** mit Praxis für Büro und Bauplatz. Arch.-Büro in Biel.
- 330 Junger **Tiefbau-** oder **Eisenbetonzeichner**, fähig, einfache statische Berechnungen für Eisenbeton auszuführen. Kleineres Ing.-Büro in Zürich.
- 338 **Tiefbauzeichner** für Nationalstrassenbau und Eisenbeton. Ing.-Büro in grosser Ortschaft der Innerschweiz.
- 348 **Hochbautechniker** evtl. qualifizierter **Hochbauzeichner** mit Praxis, sauberer und zuverlässiger Planbearbeiter, ausschliesslich für Bürotätigkeit. Arch.-Büro in Zürich.

Eisenbetonzeichner

sucht Stelle im Tief- oder Hochbau in Zürich. Offerten unter Chiffre ZH 1 an Mosse-Annoncen, 8023 Zürich.

Gewerbeschule der Stadt Zürich

Die Baugewerbliche Abteilung sucht auf Beginn des Sommer- oder Wintersemesters 1965

2 Fachlehrer

im Hauptamt für theoretisch-berufskundlichen Unterricht an den Klassen der Hochbauzeichnerlehrlinge.

Unterrichtsfächer: Baustoffkunde, Konstruktionslehre, Darstellende Geometrie, Linearperspektive, Freihandzeichnen, Fachrechnen, Gewerbliche Naturlehre.

Anforderungen: Diplom ETH oder HTL, einige Jahre Büro- und Bauplatzpraxis.

Besoldungen und Anstellungsbedingungen werden im Rahmen der städtischen Besoldungsverordnung geregelt.

Anmeldung: Der handschriftlichen Anmeldung sind beizufügen: eine Darstellung des Lebenslaufes und Bildungsganges, Schul- und Studiausweise, Zeugnisse über die bisherige Tätigkeit und eine Foto. Anmeldungen sind mit der Anschrift «Fachlehrer an der Baugewerblichen Abteilung» bis 31. Januar 1965 an den Vorstand des Schulamtes der Stadt Zürich, Postfach, 8027 Zürich, einzureichen.

Weitere Auskunft erteilt der Vorsteher F. Zbinden, Ausstellungsstrasse 60, Zürich 5, Telefon (051) 44 71 21, intern 220.

Der Schulvorstand

Centre européen de Traitement des Données spatiales qui doit être construit à Darmstadt Allemagne

Notification d'intention au sujet d'appels d'offres
pour les travaux de construction

L'Organisation Européenne de Recherches Spatiales se propose de lancer des appels d'offres pour les travaux de construction et de génie civil, et pour l'équipement mécanique et électrique du Centre européen de Traitement des Données spatiales qui doit être construit à Darmstadt, République Fédérale d'Allemagne.

Le Centre comportera deux bâtiments, représentant une superficie totale de 3100 m². La construction se fera en béton armé et maçonnerie, avec quelques éléments de charpente métallique.

Les travaux seront divisés en plusieurs sections. Les différentes catégories de travaux énumérées ci-dessous donneront lieu à des appels d'offres distincts:

- Contrat n° 1 Travaux de génie civil et de construction
- Contrat n° 2 Installations électriques
- Contrat n° 3 Ventilation et conditionnement de l'air
- Contrat n° 4 Installations de chauffage au mazout et installations sanitaires
- Contrat n° 5 Ascenseur
- Contrat n° 6 Toiture et plomberie
- Contrat n° 7 Vitrerie et peinture
- Contrat n° 8 Charpente métallique, huisserie métallique, clôtures et portails
- Contrat n° 9 Lambourdes spéciales, enduction de planchers et faux planchers
- Contrat n° 10 Revêtement Granito et carrelage des murs et des planchers
- Contrat n° 11 Petite et grosse menuiserie.

Les travaux de chantier doivent commencer pendant l'été 1965 et tous les contrats doivent être terminés dans le courant de l'été 1966.

Il ne sera adressé d'invitation à soumissionner qu'aux firmes qui seront en mesure d'entreprendre la totalité des travaux prévus dans l'une au moins des sections énumérées ci-dessus, et dont l'Organisation aura reconnu qu'elles présentent les qualifications voulues pour effectuer cette catégorie de travaux. Les entreprises intéressées sont donc priées de fournir les renseignements suivants:

- I — Raison sociale et adresse complète
- II — Adresse du siège de l'entreprise si elle diffère de l'adresse donnée en I
- III — Statut juridique de l'entreprise
- IV — Preuve que l'entreprise dispose de ressources compatibles avec l'importance du contrat
- V — Types de travaux effectués par l'entreprise et qualifications techniques de l'entreprise
- VI — Exposé succinct de travaux du même ordre effectués par l'entreprise
- VII — Autres renseignements pouvant avoir un rapport avec la question.

Les renseignements et documents précités doivent être fournis en double exemplaire et parvenir le **1^{er} février 1965**, dernier délai, l'original au siège de l'Organisation, 36, rue Pérouse, Paris 16^e, France, et le double aux ingénieurs-conseils de l'Organisation: Ingenieurbüro Rhein/Ruhr GmbH, Postfach 281, Dortmund 46, République Fédérale d'Allemagne.

Les langues officielles de l'Organisation sont le français et l'anglais.

Les documents d'appel d'offres seront adressés en temps utile aux firmes qu'on jugera qualifiées pour entreprendre les travaux.



Konsum Verein Zürich

Abt. Ladenbau

sucht versierten

Bauzeichner-Techniker

für die Bearbeitung von Ausführungsplänen und Ueberwachung von grösseren Bauvorhaben.

Vielseitige und interessante Bauaufgaben im öffentlichen Geschäftshausbau mit Ladeneinbauten und Restaurationsbetrieben.

Guter Entwerfer und sauberer Zeichner Bedingung.

Geboten wird vielseitige Dauerstelle mit vorbildlichen Sozialleistungen (Pensionskasse).

Offerten mit Lebenslauf und Angaben über die bisherige Tätigkeit sind zu richten an die Personaldirektion des Konsum Vereins Zürich, Postfach, 8021 Zürich.



Die Baudirektion des Kantons Aargau
sucht für die Planungsstelle des Hochbauamtes einen

Technischen Beamten

für Orts- und Regionalplanungen

Aufgaben: Prüfung und Bearbeitung von Ortsplanungen, Beratung der Gemeinden, Betreuung von Regionalplanungsgruppen, Mitarbeit bei kantonalen Planungsaufgaben.

Anforderungen: Freude an neuen und vielseitigen Aufgaben in einer kleinen, ausbaufähigen Abteilung. Ausbildung als Architekt, Ingenieur oder Techniker, eventuell sehr gut qualifizierter Zeichner mit Praxis. Es ist die Möglichkeit geboten, teilweise im Aussendienst tätig zu sein und sich in die Aufgaben der Orts- und Regionalplanung einzuarbeiten.

Eintritt und Gehalt: Nach Vereinbarung im Rahmen des Besoldungsdekretes, Aufstiegsmöglichkeit. Pensionskasse.

Anmeldung: Mit kurzem handschriftlichem Lebenslauf sowie einer Bildungs- und Tätigkeitsübersicht, Angabe von Referenzen, bis **23. Januar 1965**.

Aarau, den 4. Januar 1965

Aargauische Baudirektion



**Spezial-Betonröhren
«Phlomag»**

comolli

Comolli's Erben AG. Bremgarten

Telephon 057/71414

Vertretung für die Kantone Baselstadt und Baselland: **GEBR. KOHLER AG., LÄUFELFINGEN** Baumaterialienhandlung

Gesucht qualifizierter

Hochbautechniker

in Arch.-Büro nach Zürich
für die selbständige Bearbeitung einer grösseren Bauaufgabe (Wohnbau).

Bewerbern mit langjähriger Erfahrung im Hochbau biete ich gut honorierte **Dauerstelle**. 5-Tage-Woche.

Zuschriften erbeten unter Chiffre ZM 23 an Mosse Annoncen AG, 8023 Zürich.

Auf Ingenieurbüro in Zürich gesucht

dipl. Bauingenieur

sowie

Eisenbetonzeichner

für interessante Arbeiten in Eisenbeton und Vorspannbeton. 5-Tage-Woche. Bei guter Leistung hoher Lohn.

Offerten erbeten an

Ingenieurbüro Dr. G. Kruck, Fortunagasse 26
8001 Zürich

Ingenieurbüro im Kanton Luzern sucht auf Frühjahr 1965

Eisenbetonzeichner

mit abgeschlossener Lehre.
Wir bieten: 5-Tage-Woche, angenehmes Arbeitsklima, guten Lohn.

Offerten sind erbeten unter Chiffre L 47249-23 an Publicitas, 6002 Luzern.

Bauamt II der Stadt Zürich

Das **Hochbauamt der Stadt Zürich** sucht zur Ergänzung des Mitarbeiterstabes auf das Frühjahr 1965

1 Baubegleiter

(Technischen Beamten)

als Vertreter der Bauherrschaft für die selbständige Bearbeitung und Ueberwachung grosser öffentlicher Bauaufgaben. Das Arbeitsgebiet umfasst die Oberleitung über die Ausführung von Spitalbauten, Bädern, Sportanlagen, Alterssiedlungen, Alters- und Jugendheimen und Bauten auf Friedhöfen.

Anforderungen: Abgeschlossene Fachausbildung als Hochbautechniker oder andere gleichwertige Ausbildung. Mehrjährige Praxis auf Büro und Bauplatz.

Geboten werden: Vielseitiges, interessantes und weitgehend selbständiges Arbeitsgebiet, den Anforderungen und Leistungen entsprechendes Gehalt im Rahmen der neuen städtischen Besoldungsverordnung, Pensionsversicherung, Fünftagewoche, durchgehende Arbeitszeit mit günstiger Verpflegungsmöglichkeit.

Anmeldungen mit Abgabe der Personalien, des Bildungsganges, der bisherigen Tätigkeit und des Gehaltsanspruches sind unter Beilage einer Foto dem Hochbauamt der Stadt Zürich, Postfach, 8021 Zürich, einzureichen.

Zürich, anfangs Januar 1965

Der Vorstand des Bauamtes II

Station de poursuite et de télémessure ESTRACK à construire en Belgique

Notification d'intention au sujet d'appels d'offres pour les travaux de construction

L'Organisation Européenne de Recherches Spatiales se propose de lancer des appels d'offres pour les travaux de construction et de génie civil, et pour l'équipement mécanique et électrique de la station de poursuite et de télémessure ESTRACK qui doit être construite en Belgique.

La station comportera un seul bâtiment, représentant une superficie totale de 1000 m². La construction se sera en béton armé, avec charpente métallique.

Les travaux seront divisés en plusieurs sections. Les différentes catégories de travaux énumérées ci-dessous donneront lieu à des appels d'offres distincts:

- Contrat n° 1 Travaux de génie civil et de construction, et notamment:
travaux d'excavation, construction de routes, système d'égout et de drainage, béton armé, charpente métallique, maçonnerie et plâtrerie, petite et grosse menuiserie, planchers, toiture, isolation, vitrerie et peinture, clôtures, etc.
- Contrat n° 2 Installations électriques
- Contrat n° 3 Ventilation et conditionnement de l'air
- Contrat n° 4 Installations de chauffage et installations sanitaires
- Contrat n° 5 Groupe électrogène de secours.

Les travaux de chantier doivent commencer pendant l'été 1965 et tous les contrats doivent être terminés dans le courant de l'été 1966.

Il ne sera adressé d'invitation à soumissionner qu'aux firmes qui seront en mesure d'entreprendre la totalité des travaux prévus dans l'une au moins des sections énumérées ci-dessus, et dont l'Organisation aura reconnu qu'elles présentent les qualifications voulues pour effectuer cette catégorie de travaux. Les entreprises intéressées sont donc priées de fournir les renseignements suivants:

- I — Raison sociale adresse complète
- II — Adresse du siège de l'entreprise si elle diffère de l'adresse donnée en I
- III — Statut juridique de l'entreprise
- IV — Preuve que l'entreprise dispose de ressources compatibles avec l'importance du contrat
- V — Types de travaux effectués par l'entreprise et qualifications techniques de l'entreprise
- VI — Exposé succinct de travaux du même ordre effectués par l'entreprise
- VII — Autres renseignements pouvant avoir un rapport avec la question.

Les renseignements et documents précités doivent être fournis en double exemplaire et parvenir pour le **1^{er} février 1965**, dernier délai, l'original au siège de l'Organisation, 36, rue Pérouse, Paris 16^e, France, et le double à SONECTRO, 30, rue Greffulhe, Levallois-Perret (Seine), France.

Les langues officielles de l'Organisation sont le français et l'anglais.

Les documents d'appel d'offres seront adressés en temps utile aux firmes qu'on jugera qualifiées pour entreprendre les travaux.

Tiefbautechniker Tiefbauzeichner

Für die Projektierung unterirdischer Bahnanlagen, teilweise auch von Kraftwerken, suchen wir

Tiefbautechniker und Tiefbauzeichner

Wir bieten:

abwechslungsreiche Tätigkeit in kleinem Arbeitsteam mit Aufstiegsmöglichkeit; zeitgemässe Besoldung und Arbeitsbedingungen, 5-Tage-Woche.

Interessenten wollen sich bitte wenden an:

Industrielle Betriebe der Stadt Zürich

Büro für Wasserkraftanlagen, Bahnhofquai 5, 8023 Zürich
Tel. (051) 25 03 30, intern 2630



sucht für die Immobilien-Abteilung eine

Sekretärin

mit abgeschlossener kaufmännischer Lehre oder gleichwertiger Handelsschulbildung. Praxis in Architekturbüro oder einem Betrieb der Baubranche erwünscht, jedoch nicht Bedingung.

Der Arbeitsplatz befindet sich im Stadtzentrum (Bleicherweg 18). Fünftagewoche.

Interessentinnen belieben ihre Bewerbung unserer Personalabteilung einzureichen oder einen Personalbogen zu verlangen (Tel. 46 36 10, intern 3307).

Werkzeugmaschinenfabrik Oerlikon, Bührle & Co.
Birchstrasse 155, 8050 Zürich

1. Tenders are invited by the Iraqi Ports Administration for the construction of new concrete wharves in Margil and Ashar.
2. The contract documents and instructions to persons tendering for these works may be inspected on or after the 23rd day of December, 1964, at any of the following places:
 - a) The offices of the Ports Administration, Basrah, Iraq.
 - b) The offices of the Ministry of Communications, Baghdad/Iraq.
 - c) The offices of the Consulting Engineers
Messrs. Pacific Consultants, K. K.,
8, Minami-Motomachi
Shinjuku-Ku,
Tokyo — Japan
 - d) The Embassy of the Republic of Iraq
32, Kollerweg
Berne — Switzerland
3. Firms desiring to tender may obtain four copies of contract documents and one set of the drawings between the 23rd day of December, 1964, and the 25th of March, 1965, from either of the addresses mentioned under a, b, c of para (2) above, upon payment of ID. 100/— (Iraqi Dinars one hundred) or £ 100/— (hundred sterling pounds) for the complete set of documents and drawings (i. e. 4 copies of documents and one set of drawings) which will not be refunded.
4. Tenders must be valid for six month starting from the closing date and accompanied by a deposit equivalent to 7% of the first ID. 1000/— plus 5% of the remainder of the estimated cost, to be made at the Central Bank, Baghdad or Basrah.
5. Tenders for these works must be submitted in two copies and each in sealed envelope and marked «Tender No. 4/65 new concrete wharves construction at Margil and Ashar». The first copy to the Iraqi Ports Administration-Basrah, and should be received up to noon on the 25th day of March 1965. The other copy should be submitted to the consultants offices in Japan at noon of the 26th day of March 1965.
6. Particular attention is drawn to Articles 4 and 5 of the general conditions, namely, that tenders must have more than 5 years of actual experience in construction works of similar nature and must have a representative in Iraq.

**DIRECTOR GENERAL
IRAQI PORTS ADMINISTRATION**

Dipl. Bauingenieur

35 J., Inder, mit Schweizerin verheiratet, Diplom Leeds und Manchester, 11 Jahre Praxis in Bauunternehmung, Ingenieurbüros und Verwaltung, Hochbau in Beton, Stahl und Spannbeton, Brückenbau, Strassenplanung und -projektierung sucht geeignete Stellung in der Schweiz (Frühjahr 1965) als Projektingenieur in Ingenieurbüro, Verwaltung oder Unternehmung. Sehr gute Englischkenntnisse.

Anfragen erbeten unter Chiffre ZW 9907 an Mosse-Annoncen, 8023 Zürich.

Auskunft Tel. (051) 34 94 90.



**Wirtschaftlicher
armieren
mit fi-Rista
Elementen
armieren**

Drahtwerke Fischer & Co.
Reinach AG Tel. (064) 71 15 55

FÖRDERBANDZUBEHÖR

Projektierung

Montagebeihilfe

Beratung

durch unsere Fachtechniker

Tel. (061) 43 55 55

**STAHLBAU
LAIS & BASEL**
ABTEILUNG FÖRDERBANDZUBEHÖR



Führendes, modernes Vorfabrikationsunternehmen
sucht jüngeren



Ing.-Techniker HTL

als Mitarbeiter der Geschäftsleitung

Wir bieten: Selbständige, verantwortungsvolle Stellung nach gründlicher Einführung. Zeitgemässe, den Fähigkeiten entsprechende Entlohnung, Aufstiegsmöglichkeiten, Fünftagewoche, Personalvorsorge.

Aufgaben: Ausarbeitung von Projekten in Zusammenarbeit mit Ingenieuren und Architekten, Koordination und Leitung der Arbeitsvorbereitung. Ausarbeitung von Offerten. Forschung und Neuentwicklungen.

Erwünscht: jedoch nicht Bedingung: Kenntnisse des Vorspannbetons, Kenntnisse der französischen Sprache, Unternehmer-Praxis.

Wir erwarten: Interesse, Einsatz, Zuverlässigkeit, Organisationstalent.

Verantwortungsbewusste Bewerber bitten wir um schriftliche oder telefonische Anmeldung zwecks Vereinbarung einer persönlichen Besprechung.

Element AG, Technisches Büro Bern, Postfach 154, 3001 Bern
Telefon 031 / 46 18 14

Generalunternehmung mit Büros in der Stadt Zürich sucht zur Ergänzung ihres Mitarbeiterstabes jüngeren qualifizierten

Bauführer/Hochbautechniker

mit fundierten Berufskennnissen und Erfahrung im Wohnungsbau. Es handelt sich um eine gut salarierete Stellung, die wir mit einem initiativen und strebsamen Berufsmann, der mit Einsatz und Interesse arbeiten will, besetzen möchten. Wir bieten: 5-Tage-Woche, kameradschaftliche und aufgeschlossene Atmosphäre, Pensionskasse.

Offerten mit ausführlichen Bewerbungsunterlagen erwarten wir gerne unter Chiffre Zc 9871 an Mosse-Annoncen, 8023 Zürich.

Hochbauzeichner

sucht auf Frühjahr 1965 Stelle in Architekturbüro in Buchs St. G. oder Umgebung.
Offerten unter Chiffre ZJ 4033, Mosse-Annoncen, 8023 Zürich.

Jüngerer Hochbauzeichner

sucht per sofort Stelle auf kleinerem Architektur-Büro.
Offerten unter Chiffre ZN 36 an Mosse-Annoncen, 8023 Zürich.

**SIND SIE IN DER BAUBRANCHE TAETIG!
DER VORFABRIKATION GEHOERT DIE ZUKUNFT!**

Entwicklungsfirma mit Produzenten in ganz Europa sucht

Architekt

mit praktischer Erfahrung in Entwurf und Ausführung. Mindestalter 28 Jahre. Fremdsprachen erwünscht.

Bautechniker/Bauführer

mit praktischer Erfahrung, Mindestalter 30 Jahre, wenn möglich Muttersprache französisch. Kenntnisse in Englisch und evtl. Holländisch bevorzugt. Selbständige, verantwortungsvolle Aufgabe.

Bauzeichner

mit mindestens 3 Jahren beruflicher Tätigkeit. Fremdsprachen bevorzugt.

Offerten unter Chiffre OFA 2485 Lz an Orell Füssli-Annoncen AG, 6002 Luzern.

Wir suchen für die Bearbeitung vielfältiger, interessanter **Aufgaben** wie

**Schulhaus
Schwimmbad
Geschäftshäuser
Wohnungsbau
Orts- und Quartierplanungen
Wettbewerbe**

weitere Mitarbeiter, insbesondere

1 Bauführer/Bautechniker 1 Bautechniker HTL

Zuverlässige Fachleute honorieren wir gerne zeitgemäss und bieten ausserdem ein angenehmes Arbeitsklima.

Wir bitten Interessenten, mit uns schriftlich oder telefonisch Verbindung aufzunehmen.

Robert Frei + Erwin Moser, Architekten, Aarau
Rathausgasse 29 Tel. 064 / 22 74 33

Vorspannkabel PZ

Anker bis 285 t

ELEMENT AG/TAFERS
Techn. Büro 3001 Bern / Tel. 031 461814

Lussolin-Produkte

im Dienste von Landwirtschaft, Industrie und Gewerbe

20000 Kunden

verbrauchen täglich ein oder mehrere unserer seit Jahren bewährten und dauernd auf dem höchsten Qualitätsstand gehaltenen Produkte.

Kundenberatung und Kundenpflege sind in unserer gut ausgebauten Organisation oberstes Gebot. Unsere Kunden sind die Freunde aller Mitarbeiter der Lussolin AG.

Unsere hochgeschätzte Kundschaft belohnt und beehrt uns täglich mit schriftlichen und telefonischen Bestellungen.

Zur Entlastung unserer fleissigen und treuen Mitarbeiter suchen wir einen charakterlich einwandfreien

Mitarbeiter im Aussendienst

zum Besuche von Industrie und Baugewerbe.

Die bisherige Tätigkeit ist nicht entscheidend, da wir Sie gründlich ausbilden und einführen.

Ihre Bewerbung, welche streng vertraulich behandelt wird, erwarten wir gerne.

Lussolin AG

8500 Frauenfeld Tel. 054 / 7 48 21

Gesucht erfahrener, selbständiger

Bauzeichner

für die Bearbeitung vielseitiger Bauaufgaben, sowie

Bauführer

mit mehrjähriger Erfahrung (Wohnungsbau).

Ich biete entwicklungsfähige Dauerstelle bei guter Entlohnung, 5-Tage-Woche, Personalfürsorgeversicherung. Eintritt nach Uebereinkunft.

Offerten an **Max Rohner**, dipl. Architekt ETH/SIA
9100 Herisau, Tel. (071) 51 33 77

Junger, initiativer

Vermessungszeichner

mit mehrjähriger, vielseitiger Feldpraxis sucht interessanten und verantwortungsvollen **Wirkungskreis** im In- oder Ausland.

Offerten mit Angaben über Arbeitsbereich und Salär unter Chiffre P 2-43 an Publicitas, 8021 Zürich.

Gemeinde Herrliberg

Wir suchen für unser Bauamt einen

Tiefbauzeichner

mit abgeschlossener Lehre.

Sie finden bei uns einen vielseitigen, interessanten Aufgabenkreis und ein angenehmes Arbeitsklima, jeden zweiten Samstag frei.

Ihre Offerte mit Handschriftprobe, den üblichen Beilagen und Foto wollen Sie an das Bauamt Herrliberg richten.

Gemeinderat Herrliberg

Bauzeichner-Bauführer

sucht neue Stelle in der Schweiz oder im Ausland (Verpflichtungsvertrag). Selbständige Arbeitsweise, Praxis in Büro und Bauplatz, Verhandlungsgeschick mit Kunde und Amt. Eigener Wagen. Eintritt nach Vereinbarung. Offerten unter Chiffre ZV 2160 an Mosse-Annoncen, 8023 Zürich.

Gemeinde Oftringen AG

Stellenausschreibung

Auf unserer Bauverwaltung ist die neu geschaffene Stelle eines

Tiefbau- oder Vermessungszeichners

zu besetzen.

Erfordernisse: — Ausbildung als Tiefbau- oder Vermessungszeichner
— gute Auffassungsgabe
— Gewandtheit im Verkehr mit Behörden und Privaten
— Fähigkeit zu selbständiger Arbeit

Geboten werden: — weitgehend selbständige Tätigkeit im allgemeinen Tiefbau
— Mithilfe bei Planungsarbeiten
— angenehmes Arbeitsklima
— 5-Tage-Woche
— Pensionskasse

Jüngerem Bewerber ist Gelegenheit zur Einarbeitung geboten.

Weifere Auskunft erteilt der Bauverwalter: Tel. (062) 7 58 30.

Bewerbungen sind unter Beilage der üblichen Unterlagen mit Angabe der Gehaltsansprüche bis **3. Februar 1965** an den Gemeinderat 4665 Oftringen einzureichen.

Gesucht

Tiefbauzeichner

für vielseitige, interessante Tätigkeit auf Büro und Baustellen (Projektierung und Bauleitung). Dauerstelle mit Pensionsberechtigung. Fortschrittliche Besoldung (neue Gehaltsordnung).

Interessenten wollen sich bitte telefonisch mit uns in Verbindung setzen (Tel. 073/6 11 12, intern 25) oder uns eine Kurzzofferte einreichen.

Bauverwaltung
9500 Wil SG

Dipl. Architekt

40, in leitender Stellung,
sucht neuen Wirkungskreis. Privat oder Industrie.

Offerten unter Chiffre 2001 an Mosse-Annoncen AG,
Postfach, 4001 Basel 1.

Gesucht auf mittelgrosses Architekturbüro SIA

Bautechniker/Bauführer

für sehr interessante, grosse Bauaufgaben. Gut qualifizierten, verantwortungsbewussten Bewerbern mit der erforderlichen Erfahrung und Selbständigkeit bietet sich ausbaufähige, sehr gut bezahlte Dauerstellung. Fünftagewoche. Personalfürsorgeversicherung. Eintritt März oder April.

Offerten erbeten unter Chiffre F 60 033 G an Publicitas,
9001 St. Gallen.

Gesucht auf Ingenieurbüro

Eisenbetonzeichner

sowie

Tiefbauzeichner

für die Bearbeitung vielseitiger Bauvorhaben im Hoch- und Tiefbau.

Offerten mit den üblichen Angaben sind zu richten unter Chiffre ZB 4009 an Mosse-Annoncen, 8023 Zürich.



Die Generaldirektion der PTT-Betriebe sucht für ihre Materialsektion einen jüngeren, fachlich ausgewiesenen

Technischen Mitarbeiter

Aufgabenkreis: Projektierung und Gestaltung von Büros, Betriebsräumen und Werkstätten. Bearbeitung innenarchitektonischer Probleme. Verhandlungen mit Lieferfirmen. Abnahme von Arbeiten.

Wir wünschen: Abgeschlossene technische Ausbildung und einige Jahre praktische Berufserfahrung. Gestalterische Begabung und zeichnerische Fähigkeiten. Verhandlungs- und Organisationstalent. Gute Sprachkenntnisse.

Wir bieten: Ein vielseitiges und ausbaufähiges Tätigkeitsgebiet. Angenehmes Arbeitsklima. Zeitgerechte Entlohnung. Dauerstelle mit guten Aufstiegsmöglichkeiten und vorbildlichen Sozialleistungen.

Wir sind gerne bereit, Interessenten über Einzelheiten des zu besetzenden Postens zu unterrichten (Tel. 031 / 62 23 28). Ihre Bewerbung mit Unterlagen ist an die **Personalabteilung der Generaldirektion PTT in 3000 Bern** zu richten.

Hochbautechniker

25 Jahre, mit ATZ-Fachausbildung, sucht neuen Wirkungskreis. 5 Jahre Büro- und Baupraxis. Erfahrung in Projektierung, Ausführung, Submissions- u. Rechnungswesen sowie Wettbewerben. Sehr gute Referenzen. Wirkungskreis: Stadt Zürich evtl. Ostschweiz. Eintritt nach Uebereinkunft. Offerten unter Chiffre Z5 4032 an Mosse-Annoncen, 8023 Zürich.

Ingenieurbüro in der Stadt Luzern sucht zu baldigem Eintritt

Eisenbetonzeichner Tiefbauzeichner

Neuzeitliche Anstellungsbedingungen, überdurchschnittlicher Lohn. Offerten an **Ingenieurbüro Beck + Pfäffli**, Centralstrasse 38, **6000 Luzern**, Tel. (041) 2 97 53.

Initiativer

Architekt (Bauführer)

35jährig, sucht in Zürich neuen Wirkungskreis als verantwortungsvoller Sachbearbeiter und Bauführer. Beste Referenzen vorhanden, Eintritt bald möglich. Anfragen unter Chiffre ZK 30 an Mosse-Annoncen, 8023 Zürich.

compriband

für alle Fugendichtungen

Generalvertretung **ROGER FREY, dipl. Ing.**
Zürich 2 Beethovenstrasse 47
Telefon 23 33 64

Bautechniker

gesucht in unser kollegial erfreuliches Arbeitsteam. Wir benötigen noch einen ganz tüchtigen Techniker mit vielen Jahren Praxis für die selbständige Bearbeitung von interessanten Bauvorhaben. Melden Sie sich bitte bei

JAKOB KRISTOL, ARCHITEKT SIA
8004 ZÜRICH, KANZLEISTRASSE 17
TEL. (051) 27 12 24 und 23 04 07

Gut eingeführtes, grösseres Ingenieurbüro für Hoch- und Tiefbau in Zürich mit langfristigen Aufträgen sucht zur Ergänzung des Mitarbeiterstabes für interessante Hoch- und Tiefbauten

Eisenbetonzeichner

Intelligente, initiative und zuverlässige Bewerber, nicht unter 25 Jahren, die an selbständigem Arbeiten in einem angenehmen Arbeitsklima mit 5-Tage-Woche bei zeitgemässer Entlohnung interessiert sind und auf eine Dauerstelle Wert legen, belieben ihre von Hand geschriebene Offerte unter Chiffre ZR 4074 einzureichen. Für auswärtige Bewerber könnte eine sehr schöne 4½-Zimmer-Wohnung zur Verfügung gestellt werden.

Bauzeichner-Bauführer

mit mehrjähriger Erfahrung sucht Stelle als Bauführer in Bauunternehmen in Bern oder Umgebung. Offerten unter Chiffre ZV 2119 an Mosse-Annoncen, 8023 Zürich.

Junger

Bauführer

mit einiger Praxis sucht neuen Wirkungskreis in Architekturbüro oder Bauunternehmung. Eintritt nach Uebereinkunft. Offerten sind zu richten unter Chiffre ZV 29, Mosse-Annoncen, 8023 Zürich.

St. Margrether-Sandstein



Jegliche Steinhauer-Arbeiten
Tür- u. Fenstereinfassungen, Cheminées etc.
Verlangen Sie unverbindlich Offerte oder Vertreterbesuch
STEINBRUCH- UND STEINHAUERGESCHAFT
E. Gauschi AG, St. Margrethen, T. 7 41 31/32

Architekturmodelle
in Gips, Holz, Plexiglas
termingerecht und in
tadelloser Ausführung

Architekturmodelle

Zaborowsky & Schalk
Neumarkt 10, Zürich 1
Tel. 24 42 46

Dipl. Architekt ETH

Ausländer mit Arbeitsbewilligung und besten Referenzen, Gebiet Projekt- und Ausführungspläne, wünscht auf Februar Stelle in Zürich oder Umgebung.

Offerten erbeten unter Chiffre OFA 4392 Zf an Orell Füssli-Annoncen AG, 8022 Zürich.

Für unsere Hochbauabteilung suchen wir einen

Zeichner

Evtl. kommt auch eine kurzfristige Beschäftigung in Betracht.

Anmeldungen erbitten wir an unsere Zentralverwaltung in Zürich:

Elektrizitätswerke des Kantons Zürich
Postfach, 8022 Zürich

junger hochbauzeichner

der an selbständiges arbeiten gewöhnt ist, mit mehrjähriger erfahrung in wohnungsbau und devisierung (besucht zurzeit abendschule baufach), sucht neuen wirkungskreis in zürich.

offerten unter chiffre zk 22 an mosse-annoncen, 8023 zürich.

Architekturbüro im Kanton Zürich sucht

Hochbautechniker

evtl. Architekt

als Mitarbeiter und Stellvertreter des Chefs. Sicher in Entwurf und Ausführung. Angenehmer Charakter. Eintritt spätestens 1. April 1965. Gutes Gehalt.

Offerten mit den üblichen Unterlagen unter Chiffre ZH 4025 an Mosse-Annoncen, 8023 Zürich.



Für selbständige, leitende Stellung innerhalb unserer Abteilung Pfählungen und Spezialarbeiten suchen wir einen gutausgewiesenen, initiativen

dipl. Bauingenieur

mit mehrjähriger Erfahrung im Tiefbau und guten Kenntnissen in Grundbau und Erdbaumechanik.

Schriftliche oder telefonische Anmeldung zur Vereinbarung einer persönlichen Kontaktnahme sind zu richten an

Aktiengesellschaft **Conrad ZSCHOKKE**, Räfelstr. 11, 8045 Zürich, Tel. 35 52 35.

Junger deutscher Bauingenieur HTL (27 Jahre) z. Zt. Autobahn-Neubauamt (Baugrunduntersuchung, Planung Trasse, Ausschreibung Brücke und Erdbau) **sucht** auf 1. 4. 1965

Stelle als Hilfsbauführer/Bauführer

bei mittlerem Unternehmen auf Gebirgsbaustelle (Strassenbau, Brücken, Staumauern).

Offerten unter Chiffre J 4158 Ch an Publicitas AG, 7002 Chur.

Eisenbetonzeichner-Techniker

28 J., 6. Sem. ATZ, Baupraxis, sucht Stelle, Industrie-, Wohn-, evtl. Wasserbau. Offerten unter Chiffre ZK 2 an Mosse-Annoncen, 8023 Zürich.

Schüler des IBZ

Abt. Bauführung, gelernter Eisenbetonzeichner mit Vermessungspraxis, sucht Stelle auf **Bauführung** im Tiefbau, evtl. Hochbau. Offerten unter Chiffre ZT 11 an Mosse-Annoncen, 8023 Zürich.

Gesucht

junger Bautechniker-Bauführer

für die selbständige Bearbeitung von anspruchsvollen Einfamilienhäusern in **MRS-Elementbauweise** (Prospekt und Beschrieb wird auf Anfrage gerne zugesandt).

Aufgabenkreis: Kontakt mit Bauherren, Zeitplanorganisation für Zeichnerarbeit, Bestellung, Vergabe, Baustelle, Bauführung und Abrechnung. Für alle Arbeiten stehen speziell ausgearbeitete Organisationsschemen zur Verfügung. Die Aufgabe ist sehr vielfältig und interessant. Lohn nach Uebereinkunft.

W. Moser, H. Ronner, J. Schilling, Dipl. Architekten ETH / SIA
Steinstrasse 65, 8003 Zürich, Tel. (051) 35 94 94

Gesucht

Bautechniker/Bauführer

mit mehreren Jahren Praxis zur Ausführung von zwei Altersheimen. Planbearbeitung und Bauleitung.
Offerten an Architekturbüro SIA R., Ch. + P. Beriger, 5610 Wohlen AG.

Eisenbetonzeichner

23 Jahre, Deutscher, sucht zum Erlernen der französischen Sprache möglichst bald Stelle in der französischen Schweiz (vorzugsweise Lausanne).
Offerten unter Chiffre ZG 42 Mosse-Annoncen, 8023 Zürich.

Dipl. Architekt

mit mehrjähriger vielseitiger Praxis, Ausländer, seit einigen Jahren in der Schweiz, sucht neuen Wirkungskreis in gutem mittlerem Architekturbüro.
Sprachen: Französisch, italienisch, deutsch.

Offerten unter Chiffre 2006 an Mosse-Annoncen AG, Postfach, 4001 Basel 1.

Dipl. Bauingenieur

sucht auf Frühjahr leitende Stellung. Reiche Erfahrung in Vorfabrikation und Vorspannung.
Zuschriften erbeten unter Chiffre ZL 20 an Mosse-Annoncen, 8023 Zürich.

Bauingenieur

Dipl. Ing. SIA

in leitender, ungekündigter Position, über 5jährige Erfahrung auf Ingenieurbüro, sucht neue, entwicklungsfähige Stellung.
Eintritt nach Vereinbarung.

Offerten erbeten unter Chiffre ZP 4054 an Mosse-Annoncen, 8023 Zürich.

Dessinatrice en béton armé

avec expérience de plusieurs années cherche place à Lausanne, évent. dans entreprise de construction.
Faire offres sous chiffre ZS 4092 à Mosse-Annonces S. A., 8023 Zurich.

Bautechniker-Bauführer

Bauing. HTL

Deutscher, sucht interessante, verantwortungsvolle Tätigkeit auf kleinerem Architekturbüro oder Baugeschäft.
Schweizpraxis in Planbearbeitung, Bauführung, Abrechnung.
Raum Bern-Biel bevorzugt. Offerten unter Chiffre ZE 40 an Mosse-Annoncen, 8023 Zürich.

Dipl. Architekt

mit langjähriger Erfahrung in Wohnungsbau-Planung und Projektbearbeitung sucht neuen Wirkungskreis. Nur Zürich oder Umgebung. Eintritt nach Uebereinkunft. Offerten unter Chiffre ZR 44 an Mosse-Annoncen, 8023 Zürich.

Dipl. Bauingenieur

sucht Stelle auf Mitte oder Ende Februar. Kanalisation, Wasserversorgung, Strassen- und Tunnelbau.
Offerten unter Chiffre ZL 3 an Mosse-Annoncen, 8023 Zürich.

Bauzeichner-Bauführer

mit mehrjähriger Erfahrung in allen vorkommenden Arbeiten, sucht Stelle in einem Architekturbüro in Bern oder Umgebung. Offerten unter Chiffre ZW 2119 an Mosse-Annoncen, 8023 Zürich.

THOR UNIVERSAL-OELHEIZGERÄT

KRÜGER

für HEIZEN / TROCKNEN / ENTEISEN

Fr. 1290.—

- Warmluftstrom 680 bis 940 l/Min.
- Regulierbare Heizleistung von 20 000 bis 30 000 kcal/h
- Neuartiger Niederdruck-Rotationsbrenner ohne Brenndüse, daher kein Verstopfen
- Einfach zu bedienen
- Vorteilhafter Kaufpreis
- Niedrige Unterhaltskosten

Verlangen Sie unverbindlich Offerte oder Vertreterbesuch

Krüger+Co. 9113 Degersheim Tel. (071) 54 15 44

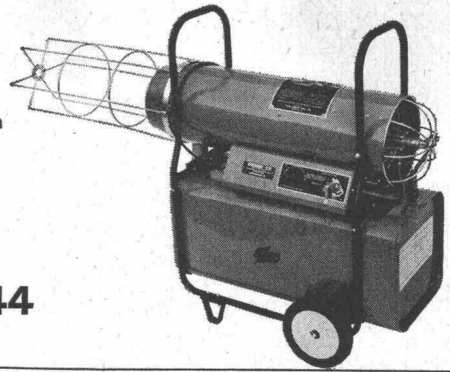

Junger Hilfsbauführer

(Bauingenieur HTL)

Deutscher, z. Zt. auf Strassenbaustelle in Graubünden, möchte sich zum 1.4.1965 verändern und **sucht Stelle** als Hilfsbauführer/Bauführer auf Gebirgsbaustelle (Strassenbau, Staumauerbau).

Offerten unter Chiffre H 4157 Ch an Publicitas AG, 7002 Chur.

Dipl. Architekt ETH/SIA

verlegt sein Architekturbüro für 1 Jahr nach Paris und könnte dort noch Arbeiten übernehmen.

Offerten unter Chiffre D 70 073 an Publicitas AG, 3001 Bern.

Bekanntes Büro im Zentrum von Zürich sucht zur dominierenden Mitarbeit und Entlastung des Chefs auf lange Sicht einen empfindsamen, künstlerisch begabten

Architekten

mit solider Ausführungspraxis. Der Posten stellt sehr hohe Anforderungen; er bietet bei guter Zusammenarbeit und Personalführung die Möglichkeit zu einer gehobenen Lebensposition.

Bewerbungen mit lückenlosen Angaben über die bisherige Tätigkeit, Referenzen und Gehaltsansprüchen unter Chiffre ZU 39 an Mosse-Annoncen, 8023 Zürich. Jede Offerte wird vertraulich behandelt und umgehend beantwortet.

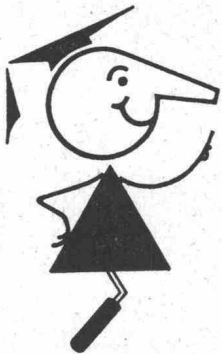

seit
1923

Tricosal®

BAU-CHEMIE TURGI AG BASEL 230016

Zement-Schnellbinde- und Dichtungsmittel, Plastifizierer, Verzögerer, Beton-Reinigungsmittel, Gipsverzögerer, Fugenbänder, Spritzbeton, Injektionen, Abdichtungen, Kunststoffe, Frostschutzmittel
Isolationen aus PVC-Folien 1—2 mm für Grundwasserwannen, Tunnels, Flachdächer usw.

SULZER Pumpen für alle Zwecke

Unsere Pumpen sind betriebssicher und wirtschaftlich. Standard-Ausführungen innerhalb eines großen Förderbereiches sind kurzfristig lieferbar.

Gebrüder Sulzer, Aktiengesellschaft
Winterthur, Schweiz

Einige Typen aus unserem Lieferprogramm:

NP

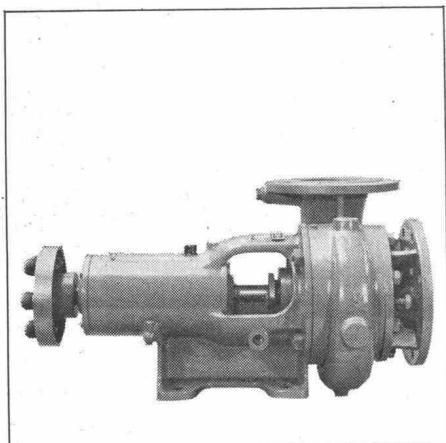

Niederdruck-Zentrifugalpumpen als Brauchwasserpumpen für die verschiedensten Zwecke

HCP

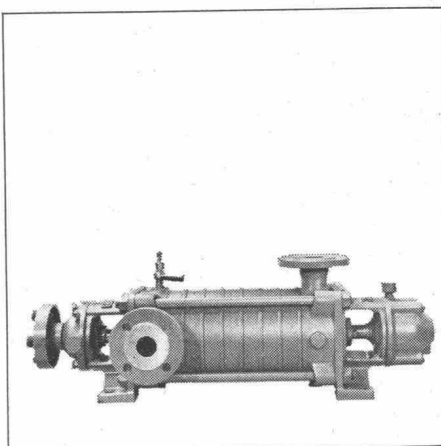

Hochdruck-Zentrifugalpumpen für Wasserversorgungsanlagen usw.

AWP

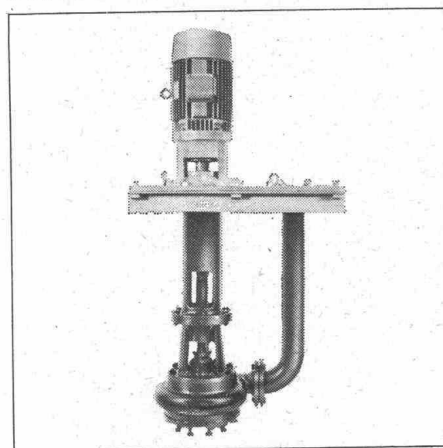

Abwasserpumpen, automatisch gesteuert; für Schachtentleerungen und als Fäkalienpumpen

SAP

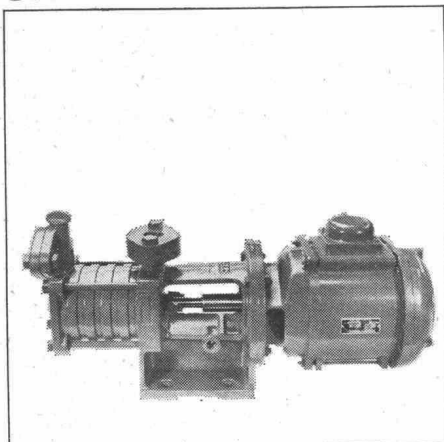

Selbstansaugende Pumpen

AQUABLOC

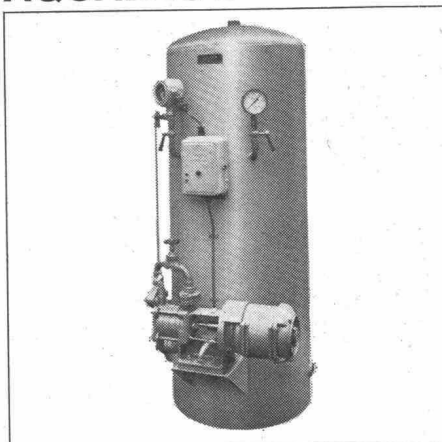

Automatisches Hauswasserpumpwerk für einzelstehende Häuser, Landwirtschaftsbetriebe, Gärtnereien usw.

SULZER