

Objektyp: **Advertising**

Zeitschrift: **Schweizerische Bauzeitung**

Band (Jahr): **83 (1965)**

Heft 6

PDF erstellt am: **12.07.2024**

Nutzungsbedingungen

Die ETH-Bibliothek ist Anbieterin der digitalisierten Zeitschriften. Sie besitzt keine Urheberrechte an den Inhalten der Zeitschriften. Die Rechte liegen in der Regel bei den Herausgebern. Die auf der Plattform e-periodica veröffentlichten Dokumente stehen für nicht-kommerzielle Zwecke in Lehre und Forschung sowie für die private Nutzung frei zur Verfügung. Einzelne Dateien oder Ausdrucke aus diesem Angebot können zusammen mit diesen Nutzungsbedingungen und den korrekten Herkunftsbezeichnungen weitergegeben werden. Das Veröffentlichen von Bildern in Print- und Online-Publikationen ist nur mit vorheriger Genehmigung der Rechteinhaber erlaubt. Die systematische Speicherung von Teilen des elektronischen Angebots auf anderen Servern bedarf ebenfalls des schriftlichen Einverständnisses der Rechteinhaber.

Haftungsausschluss

Alle Angaben erfolgen ohne Gewähr für Vollständigkeit oder Richtigkeit. Es wird keine Haftung übernommen für Schäden durch die Verwendung von Informationen aus diesem Online-Angebot oder durch das Fehlen von Informationen. Dies gilt auch für Inhalte Dritter, die über dieses Angebot zugänglich sind.

Schweizerische Bauzeitung

Revue Polytechnique Suisse
Wochenschrift

Gegr. 1883 von A. Waldner
Herausgegeben von
W. Jegher und A. Ostertag

Organ des SIA und der GEP

6

83. Jahrgang

Donnerstag, 11. Februar 1965

Fenster



Kiefer Zürich



**GUNIT UND SPRITZBETON
INJEKTIONEN TIEFBOHRUNGEN**

ING. MAX GREUTER CIE AG ZÜRICH + CHUR

Durisol

**BAUPLATTEN ohne und mit ARMIERUNG für ISOLIERUNG
AUSFACHUNG, DECKEN- und FLACHDACHKONSTRUKTIONEN
grossflächige DECKENHOURDIS, HOHLBLOCKMAUERSTEINE**

DURISOL VILLMERGEN A.-G.
Verwaltung Badenerstrasse 21 8953 Dietikon
Telephon 051 / 88 69 81

Glasdachbau

unsere Spezialität seit 1907

JAKOB **SCHERRER** SÖHNE

Glasdächer

Zürich 2/59 Allmendstrasse 7

Tel. 051/25 79 80

Inhalt

«Regime-Theorie». Von J. Zeller 87*
Unfallschutz auf Baustellen 94
Maschine zur Zerkleinerung von Sperr-
müll. Von R. Bopp 94*
Erste 380-kV-Leitung in der Schweiz 96*

Nekrologe

W. Schenker 97*
F. Lodewig, G. Klainguti 98*

Mitteilungen

Weltkraftkonferenz 1964 in Lausanne.
Geschichte der Gasturbinenlokomotive.
Leistungsangaben für Baumaschinen 98
Thermexglas im Hochbau, Landis & Gyr.
VDI-Bericht «Durchflussmessung». Bel-
giens Verkehrsmuseum, Elmiskop I A 99*

Buchbesprechungen

IVBH, 7. Kongress, Vorbericht 99

Wettbewerbe

Kirchliches Zentrum in Olten. Schulhaus
in Stetten. Schulanlage in Rheinfelden.
Eidg. Kunststipendienwettbewerb. Kunst-
werke für Grossratsgebäude und Regie-
rungsgebäude in Aarau 100

Mitteilungen aus dem S. I. A.

Stellungnahme des S. I. A. zu den Kon-
junkturbeschlüssen 100
Weiterbildung des Ingenieurs und des Archi-
itekten. Gesamtplan Basel, Resolution
der Basler Fachverbände 101

Ankündigungen

Raumkonzeption der Architektur. Archi-
tektur-Abteilung der ETH. Kunstgewerbe-
museum Zürich. Informationskurs über
angewandte Arbeitswissenschaft. Hanno-
ver-Messe 1965 101
Conférence des Arts Chimiques 1965.
Salon de la Manutention 1965. Salon des
techniques hydrauliques et pneumatiques
1965. Kongress für unterirdischen Städte-
bau 1965. Schalenkonstruktionen in der In-
genieurpraxis. International Antenna and
Propagation Symposium 1965. Schweiz.
Vereinigung für Landesplanung. Fachmes-
sen und Kongresse für Klima, Tiefküh-
lung und Verpflegung 1965. Fördermittel-
messe 1966. Vortragskalender 102

Bezugspreise

	Abonnements:		
	3 Monate	6 Monate	12 Monate
Schweiz	19.50	39.—	78.—
Ausland	21.—	42.—	84.—

Für Mitglieder des S. I. A., der G. E. P. und
des Schweiz. Technischen Verbandes sowie Stu-
dierende anerkannter schweiz. Technischer Mit-
telschulen ermässigte Preiskategorien nach Tarif.

Anzeigenverwaltung

Mosse-Annoncen AG, 8001 Zürich
Limmatquai 94, 8023 Zürich - Postfach
Tel. (051) 24 26 00, Postcheck 80 - 1027

Verlag und Redaktion

Zürich-Giesshübel, Staffelstrasse 12
Postadresse: Postfach, 8021 Zürich
Tel. (051) 23 45 07/08, Postcheck 80 - 6110

BAU · FÖRDERTECHNIK · HEIZUNG

UTRECHT · HOLLAND · 8. - 16. MÄRZ 1965

(Sonntag geschlossen)



■ Eine einzigartige Gelegenheit
sich international zu orientieren.

DREI BEDEUTENDE FACHMESSEN

Die Utrechter Frühjahrsmesse umfasst drei grosse internationale Fachmessen:

BAU (Baumaschinen und Baumaterialien)

FÖRDERTECHNIK (für Baugewerbe und Industrie)

HEIZUNG / LUFTBEHANDLUNG (einschliesslich Erdgasapparatur)

die grössten auf diesem Gebiet je in Holland organisierten Veranstaltungen.
Insgesamt über 105.000 q.m. netto Ausstellungsfläche.

WARENGRUPPEN:

- Maschinen, Geräte und Fördermittel für Bau, Strassen- und Wasserstrassenbau, Berg- und Erdbau
- Baumaterialien und Bauteile
- Fördermittel für Hafen- und Umschlagbetriebe und Industrie
- Lufttechnische Anlagen, Heiz- und Feuerungsanlagen
- Verbrennungsmotoren, Pumpen, Verdichter, Zuliefermaterial
- Lagereinrichtungen

UMFANGREICHES NATIONALES UND AUSLÄNDISCHES ANGEBOT

Der niederländische Markt ist von jeher stark international. Auf der Messe Bau / Förder-technik / Heizung 1965 in Utrecht sind dann auch neben der vollzähligen niederländischen Industrie die Industrien anderer Länder in weitem Umfang vertreten. Stark ist die direkte Beteiligung u.a. aus Belgien; Deutschland, England, Frankreich, Italien, Schweden und U.S.A.

VERGÜNSTIGUNGEN FÜR AUSLÄNDISCHE BESUCHER

Unentgeltlicher Zugang zur Messe. Dolmetscher und Führer stehen kostenlos zur Verfügung
Hotelreservierung überall in Holland und nähere Auskünfte:

KÖNIGLICH NIEDERLÄNDISCHE MESSE • VREDENBURG • UTRECHT • HOLLAND

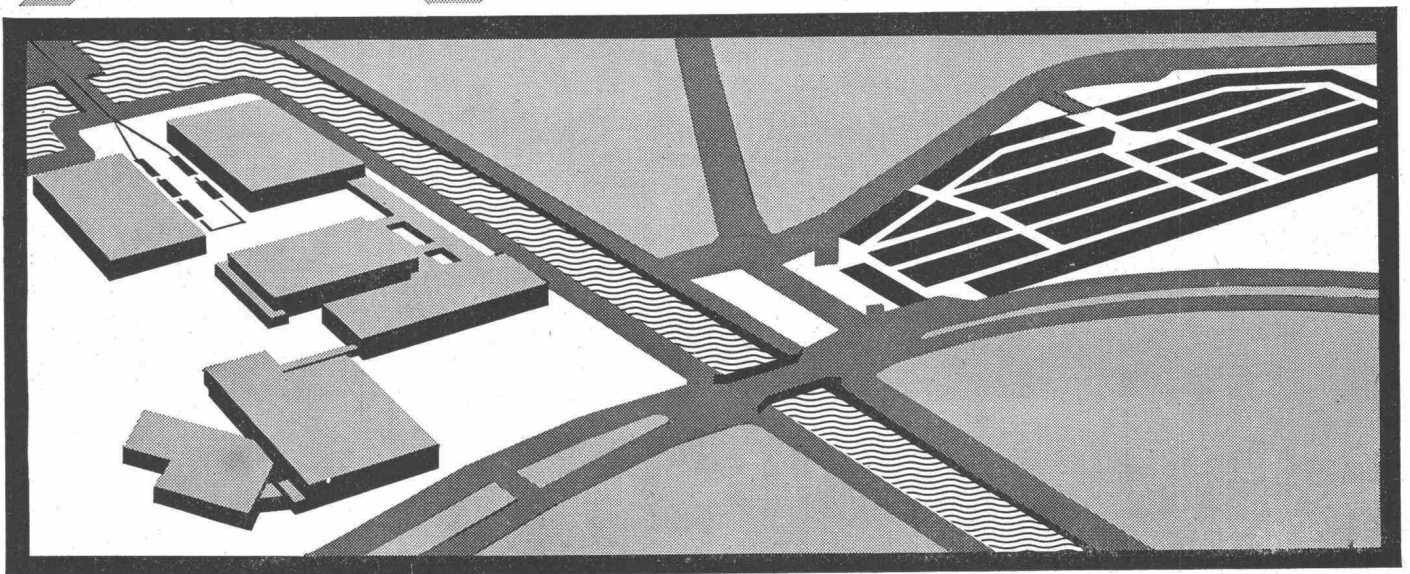

NEU

Sichtbeton
rationeller und
schneller

E
L
E
M
E
N
T

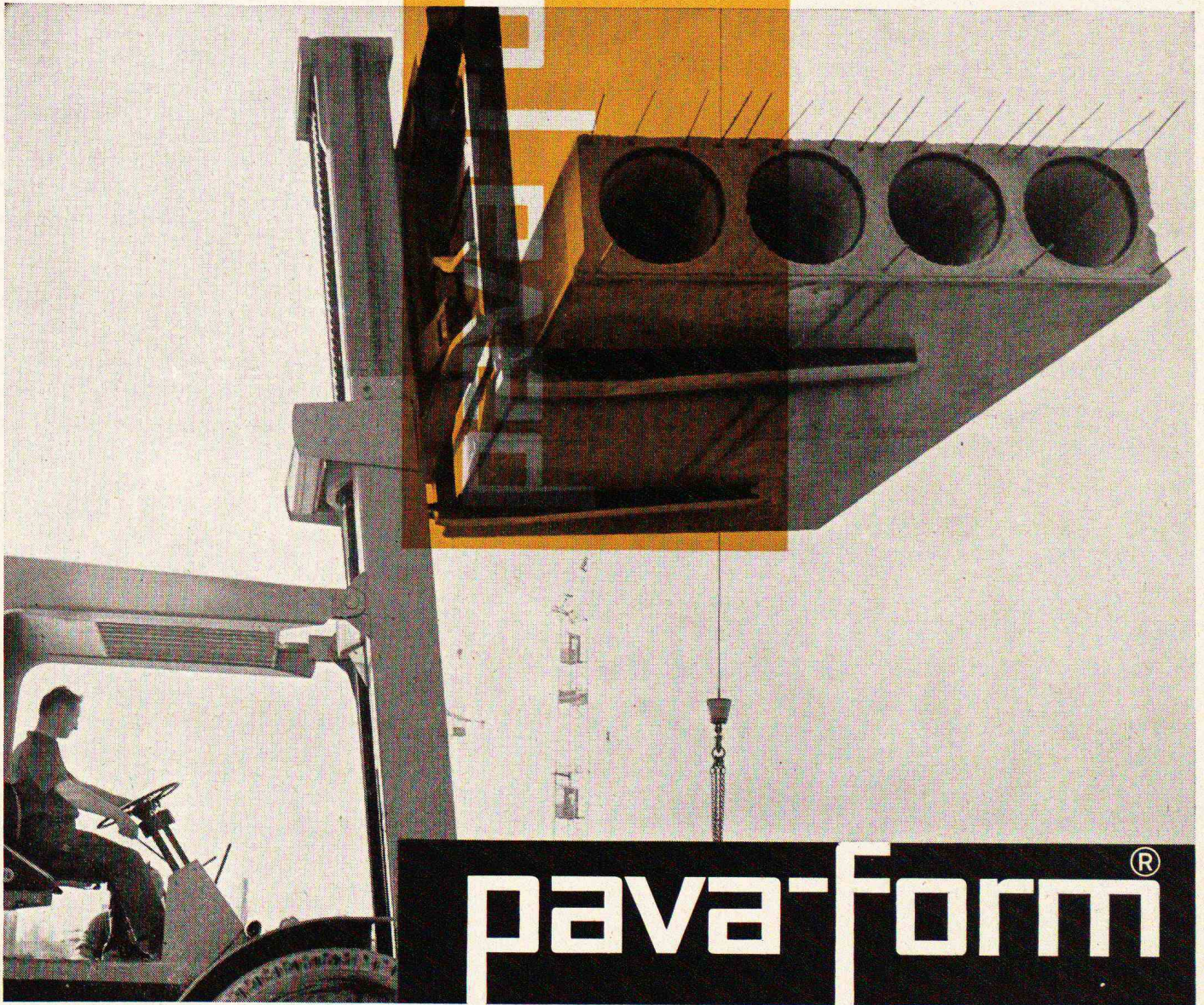

pava-form®

Auf Pava-form Platten vorfabri-
ziertes Betonelement vor dem
Verlegen.

die neue Schalungsplatte für Sichtbeton
und vorfabrizierte Bauelemente

Mit den kunststoffveredelten Pava-
form Platten wird Sichtbeton ratio-
neller und schneller ausgeführt.
Ihre glatt bleibende Oberfläche er-
möglicht sofortige und kostenspa-
rende Reinigung. Grossformatig
und trotzdem gering im Gewicht,
sind die Platten rasch verlegt und

wieder ausgeschalt. Dank der har-
ten, widerstandsfähigen Beschich-
tung können sie dutzendmal beid-
seitig verwendet werden. Unser
technischer Beratungsdienst steht
Ihnen kostenlos zur Verfügung —
rufen Sie uns an.

BON

zum Bezug
der Pava-form Dokumentation

Name _____

Firma _____

Adresse _____

Ein Produkt der Pavatex AG,
Zürich 2, Telefon 051/23 76 76

(Einsenden an
Pavatex AG, Postfach, Zürich 27)

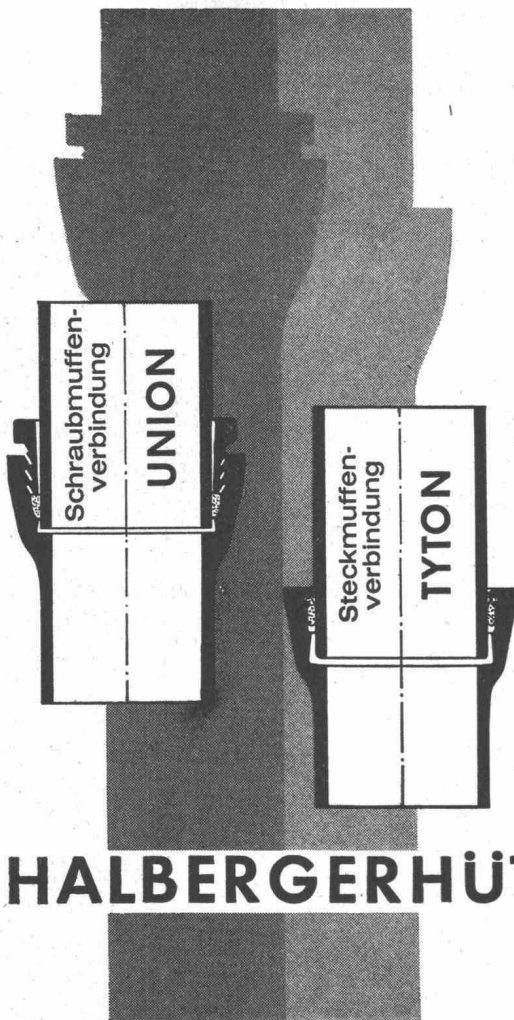

Rohre und Formstücke aus
Grauguß und duktilem Gußeisen
 bieten Sicherheit für Generationen.

Es lohnt sich, bei der Planung von Rohrleitungsnetzen an die Zukunft zu denken und ein Rohrmaterial zu wählen, das durch seine Widerstandsfähigkeit gegen Korrosion, die Festigkeit seines Gefüges, seine elektrische Leitfähigkeit und seine zuverlässigen Rohrverbindungen — Schraubmuffenverbindung UNION und Steckmuffenverbindung TYTON® — gewährleistet, daß die Leitungen, wenn sie einmal eingebaut sind, mit geringer Wartung auf Jahrzehnte hinaus allen Anforderungen, auch bei steigenden Außen- und Innendrücken, gewachsen sind.

**GUSSROHRE von heute
 SICHERHEIT für morgen**

HALBERGERHÜTTE GMBH BREBACH-SAAR

Vertretung und Lagerhaltung in der Schweiz:

KÄGI & Co., WINTERTHUR, Paulstraße 7

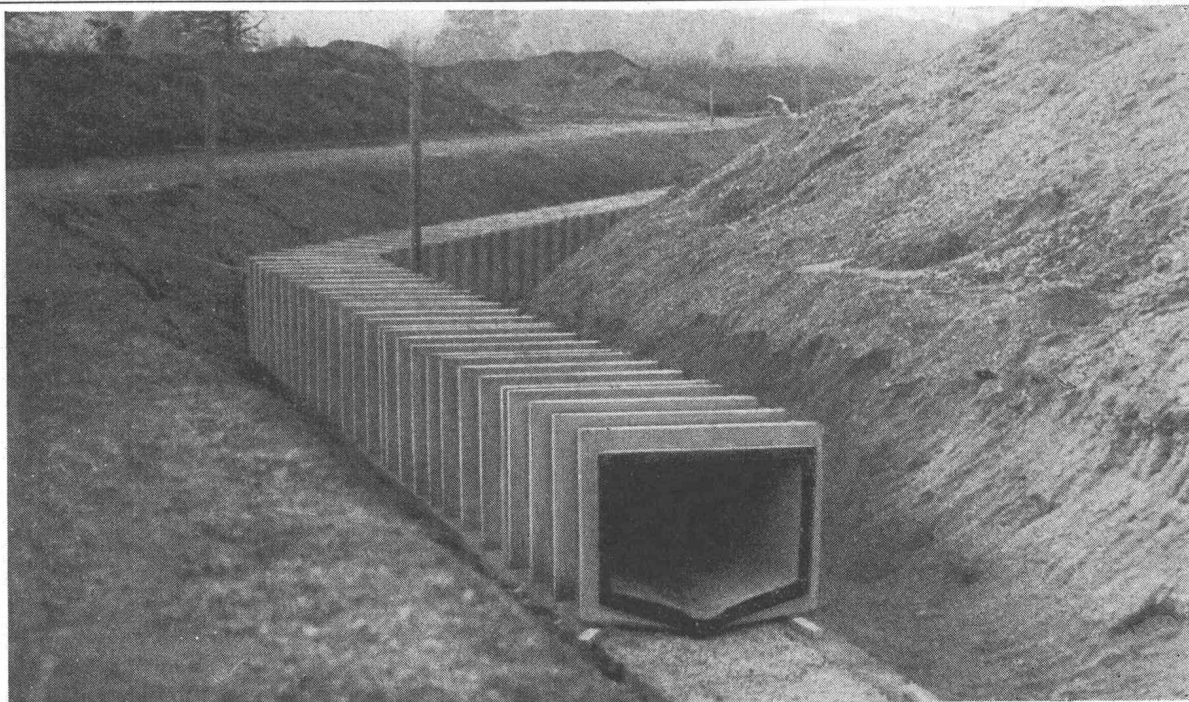

VORFABRIZIERTE BETONBAUTEN
 Rudolf Stüssi AG 8108 Dällikon
 Bauunternehmung Tel. 051 94 64 41

Objekt
 Abwasserkanal Industriegebiet
 Dällikon
Bauherrschaft
 Politische Gemeinde Dällikon

Betonieren im Winter mit

Sika-Frostschutz

Dosierung 1%
chlorfrei



Chlorfreies Frostschutzmittel für Eisenbeton, nichtarmierten Beton und Mörtel *
Wirtschaftlich im Gebrauch – Dosierung 1% des Zementgewichtes * Greift Eisen
nicht an – chlorfrei * Der Beton wird auch beim Durchgefrieren nicht zerstört –
Betonieren bis -8°C möglich * Pulverform *

Ihr Baumaterialhändler besorgt Ihnen gerne den nötigen Vorrat.



Kaspar Winkler+Co.

FABRIK FÜR CHEMISCHE BAUSTOFFE ZÜRICH 48 TEL. 051/62 40 40
ZÜRICH CHUR ST. GALLEN LUZERN BERN BASEL LAUSANNE

Argolite

ARGOLITE AG
Kunststoffplattenwerk
Willisau LU
Telephon 045 / 6 19 12

FORMAT

330 x 160 cm

330 x 130 cm

260 x 130 cm

Plus Tubax

ist besser

Spezial-Röhrchenplatten-
Batterie für Traktion,
Notstrom und Zugbeleuchtung

- 1 längere Lebensdauer, 4 Jahre Garantie
kein Plattenwechsel
- 2 grössere Leistung, unerreichte Kapazität
pro Raum- und Gewichtseinheit
- 3 kleinster Platzbedarf, Baukosten-
einsparung bei stationären Anlagen
- 4 grösste Betriebssicherheit, kurzschluss-
sichere Isolation, robuste Elementbecher
- 5 vergossene Elemente, sauber,
keine Säureschäden

Plus AG Basel 6, Telephon 061-23 79 10

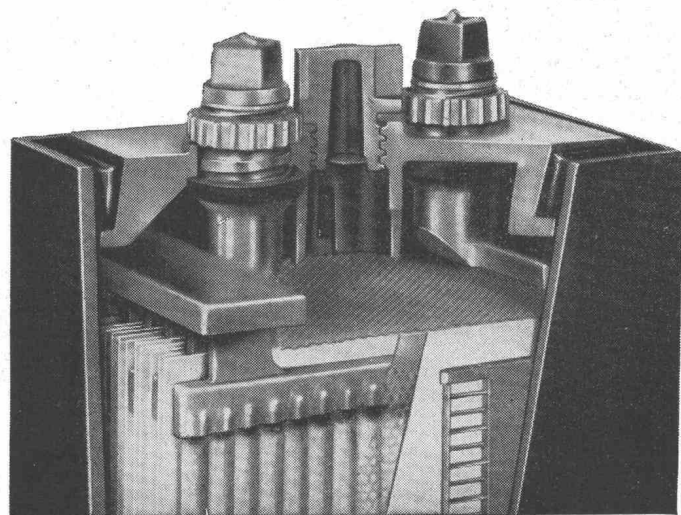

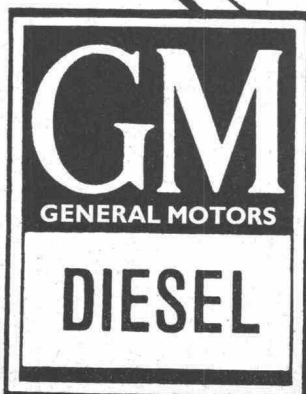
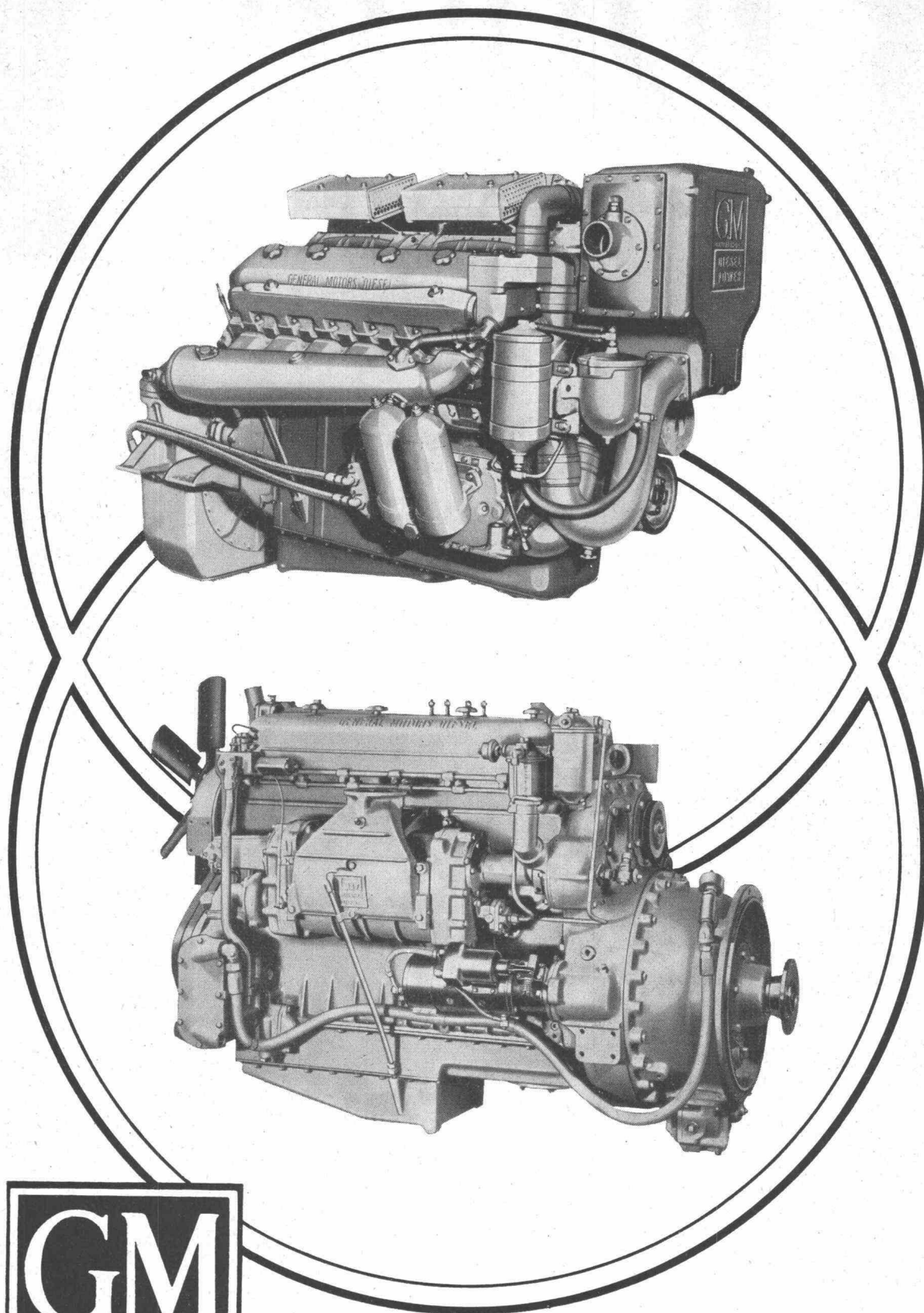

24

Für Auskunft, Offerten, Revisionen und Ersatzteile steht immer zur Verfügung:
GENERAL MOTORS SUISSE S.A. BIEL

DIESEL-ABTEILUNG

TEL. (032) 2 61 61

UTOPLEX

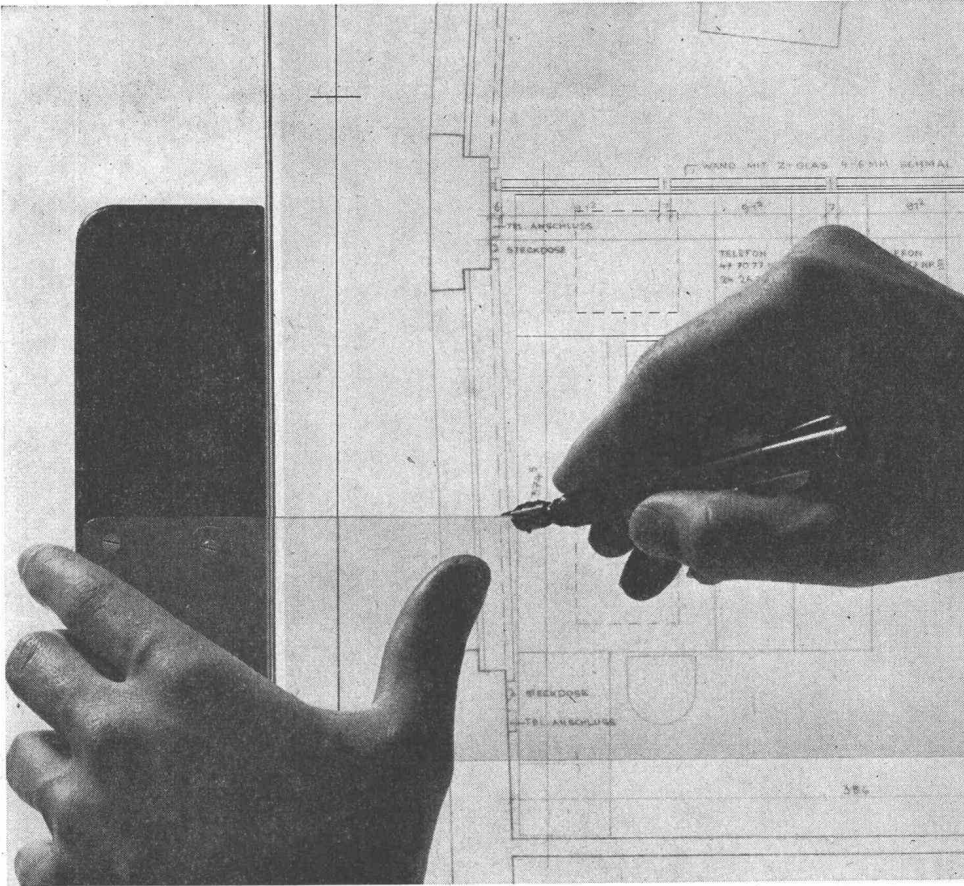

Worauf kommt es bei einem Pauspapier an? Es muss unwahrscheinlich transparent sein, soll sich radieren lassen und darf nicht wellen. UTOPLEX, das hervorragende Schweizer Pauspapier erfüllt alle diese Forderungen.

Verlangen Sie darum immer ausdrücklich die Marke UTOPLEX. Sie sichern sich damit ein Pauspapier, das als unübertroffen gilt. Sollte es Ihr Lieferant im Moment nicht vorrätig haben, so ersuchen Sie ihn, UTOPLEX nachzubestellen: UTOPLEX ist jetzt wieder in jeder Menge ab Lager lieferbar.

SIHL

Zürcher Papierfabrik
an der Sihl Zürich
Telefon 051/23 2735

KRÜGER

Bauaustrocknung Grossraumheizung

mit **Koco-Oelheizöfen**

9 wichtige Vorteile

- vollautomatisch, Hochdruckbrenner, Elektrozündung, Flammen- [kontrolle]
- Hochdruckgebläse, vollkommen reine Heissluft
- Rauchgasabscheidung, unbehindertes Arbeiten in jedem Raum
- Grösstmögliche Sicherheit, Brennstoffbehälter nicht mit dem Apparat zusammengebaut
- Hoher Wirkungsgrad, billigster Betrieb, stärkste Heizleistung
- Einfachste, robuste Bauart, leichte Zugänglichkeit bei Servicearbeiten
- EMPA-geprüft
- Leistung bis 110 000 kcal.
- Preisermässigung bei Saisonmiete



Krüger + Co.
9113 Degersheim
Tel. (071) 54 15 44

Günstige Miet- und Kaufbedingungen
30jährige Erfahrung

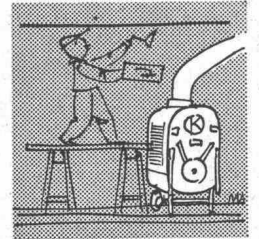
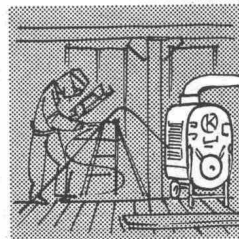
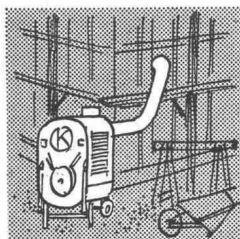

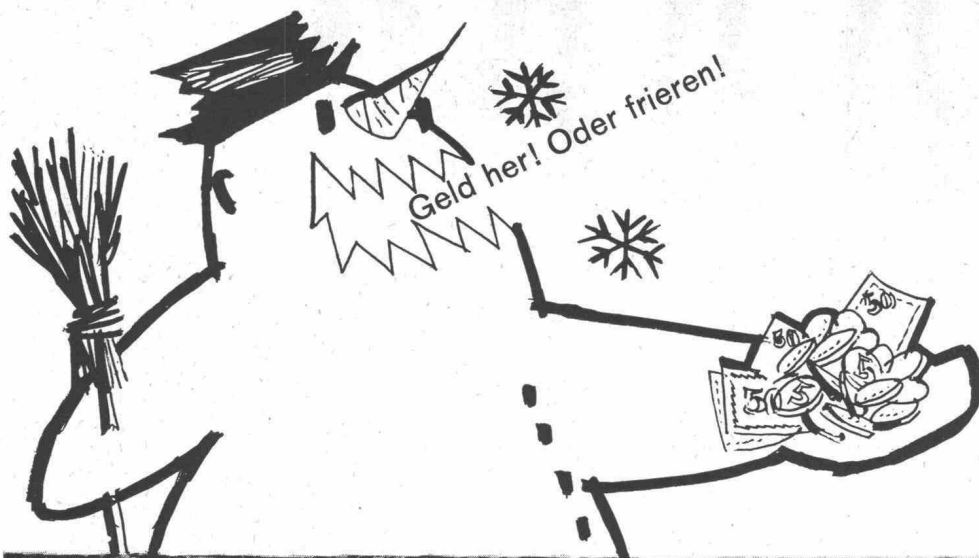

**Jeder Winter
beweist
es wieder:**

**Wo eine gute Isolierung
fehlt, muß viel
geheizt werden!**

Type 35/III

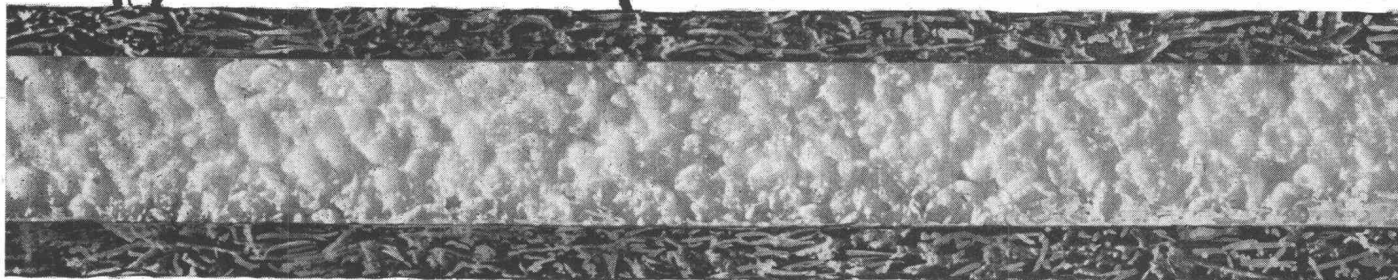

**Vollwärmeschutz
mit SCHICHTEX
spart bis zu 50% Heizkosten**

Baukosten für wirkungsvolle
Isolierung fallen **einmal** an,
Heizkosten **jeden Winter!**

SCHICHTEX

HARTSCHAUM-SCHICHTPLATTE

Lieferformen:

einseitig beschichtet Type 15/II, 25/II, 35/II

beidseitig beschichtet Type 25/III, 35/III, 50/III

Technische Unterlagen und Beratung durch:

Bau+Industriebedarf AG 4002 Basel, Lange Gasse 19, Telefon 061 35 20 65

**abscherfest
wasserfest
frostbeständig**

zum Weekend hinaus in eine strahlende Welt

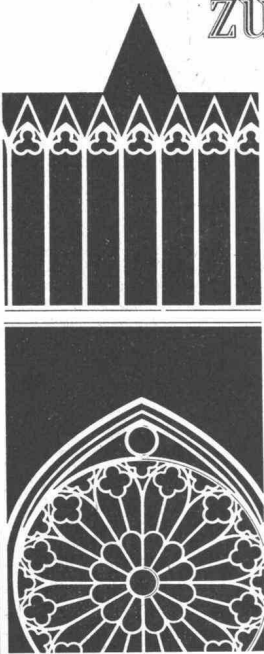

Auch SIE als erfahrener Reisender werden immer wieder Neues entdecken. CHAMPAGNE - BURGUND - VOGESEN - ELSASS: Namen von Landschaften mit mannigfaltigen Wahrzeichen einer prächtigen Vergangenheit, dabei erfüllt vom lebendigen Geist der zukunfts-gestaltenden Kräfte unserer Zeit. Dem Besucher wird dadurch eine Fülle von Reisen und Schönheiten geboten.



Schlösser und Kathedralen—Weinberge und Wälder — Museen und kühne Errungenschaften modernen Schaffens — gastronomische Genüsse und volksverbundene Traditionen — ideenreiches Handwerk und sinnvoll gestaltende Technik — Vielseitigkeit der Landschaften und edle Pracht der Monumente.

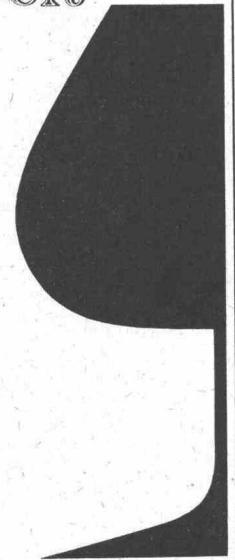

Hier wie dort erwarten Sie frohe Stunden, farbenreiche Tage, immer neue Erlebnisse - und jeder Reisende kommt auf seine Rechnung.



«FRANCE» Services Officiels Français du Tourisme - 16, Bahnhofstrasse à Zürich - 3, rue du Mont-Blanc à Genève

OERLIKON—PAM

die neue stationäre Röhrenplatten-Batterie
in der Telefonzentrale

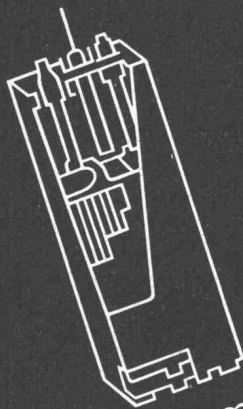

Accumulatoren-Fabrik Oerlikon Zürich 50
Wir senden Ihnen gerne Prospekte und technische Unterlagen

Modern bedachen mit



Tettovinyl

Kühn, grosszügig und wirkungsvoll kann mit Tettovinyl gebaut werden. Modernste Konstruktionen; Autounterstände, Fabrikhallen werden mit Tettovinyl überdacht. Oder Expo-Hallen. Zehntausende von Quadratmetern Tettovinyl wurden dafür gebraucht.

Tettovinyl ist für Architekten, Ingenieure, Konstrukteure und Bauherren die Schweizer Hart-PVC-Bedachungsplatte; sie hat sich bewährt. Das Material, die verschiedenen Profile, die transparenten und opaken Farben — Tettovinyl ermöglicht die Verwirklichung von Plänen, die noch vor wenigen Jahren unausführbar waren.

Linoleum AG Giubiasco Tel. 092/51271

Verlangen Sie bitte Auskünfte und detaillierte Prospekte von der Fabrik oder von den unten aufgeführten Firmen.

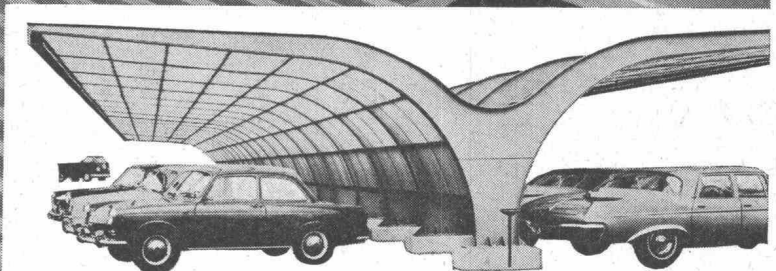
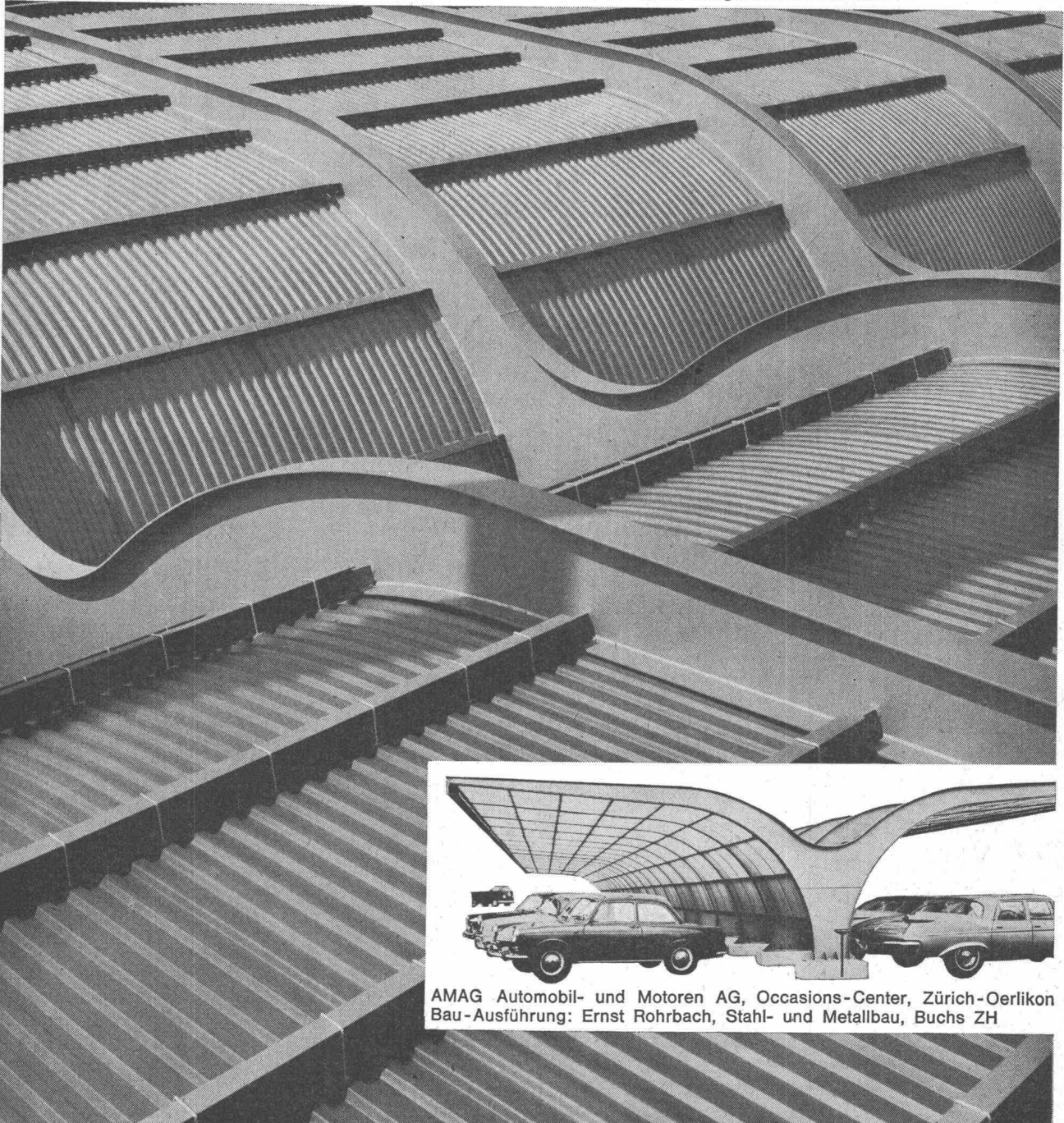

AMAG Automobil- und Motoren AG, Occasions-Center, Zürich-Oerlikon
Bau-Ausführung: Ernst Rohrbach, Stahl- und Metallbau, Buchs ZH

Aarau Richner AG Aigle Gétaz, Romang, Ecoffey SA Baden Emil Reinle AG Basel Küderli & Co. Bellinzona Molinari SA; Cesare Regusci SA; J. Schoch & Co. Belp Walter Schmutz Bern Baustoffe Bern AG; S.+G. Bläsi & Cie AG Biel-Bienne Baubedarf & Holz AG; Notz & Cie AG; Gebr. Schnegg & Cie Château-d'Ex Gétaz, Romang, Ecoffey SA Châtel-St-Denis Gétaz, Romang, Ecoffey SA Chaux-de-Fonds Nuding, Matériaux de Constr. SA Chur Albert Joos Delémont Soc. Jurassienne de Constr. SA Fleurier U. Schmutz Frenkendorf Debrunner & Cie AG Fribourg A. Michel SA Genève Gétaz, Romang, Ecoffey SA; Ch. Jérôme & Cie; Marc Plojoux & Cie, Succ.; Schaad & Delécraz Giubiasco Edilcentro SA Herzogenbuchsee Baubedarf AG Lausanne Gétaz, Romang, Ecoffey SA Lausanne-Bussigny Charles Nell SA Locarno Frigerio & Co. Lugano Molinari SA; Pestalozzi & Co. Luzern Baumaterial AG Martigny-Ville Veuthey & Cie Montreux Gétaz, Romang, Ecoffey SA Moutier J. Zahno SA, Succ. de W. Gross SA Neuchâtel Nuding, Matériaux de construction SA Olten Moser & Cie AG Schaffhausen Deggeler+Peter Sion Gétaz, Romang, Ecoffey SA Solothurn Bausteinfabrik Solothurn AG St. Gallen Debrunner & Cie AG Thun Baumaterial AG Thusis Oskar Prevost Vevey Gétaz, Romang, Ecoffey SA Visp Gétaz, Romang, Ecoffey SA Weinfelden Debrunner & Cie AG Winterthur Georg Streiff & Co. AG; Werner Graf & Co. AG Yverdon Carrel SA; Chs. Dubath Fils Zug Carl Bossard Zürich Baubedarf Zürich AG; H. & A. Hefti; Küderli & Co.; Sponagel AG.



Elektro-Strahlungs-Heizung die Heizung der Zukunft

Geruchlos - Rauchlos - Flammenlos

löst das Heizproblem in kleinen und grössten Bauobjekten mit niedrigsten Baukosten. Wirtschaftlich im Betrieb, kurze Aufheizzeit, sauber und betriebssicher in

Kirchen
Kindergärten
Hotels
Restaurants

Chalets
Ein- und
Mehrfamilienhäusern
Büros und Läden



Grand Hotel «Quellenhof» Bad Ragaz. Hier heizt man angenehm und wirtschaftlich sämtliche Zimmer, Bäder, Hallen und Bäderkorridore mit Star Unity Elektro-Strahlungs-Heizung

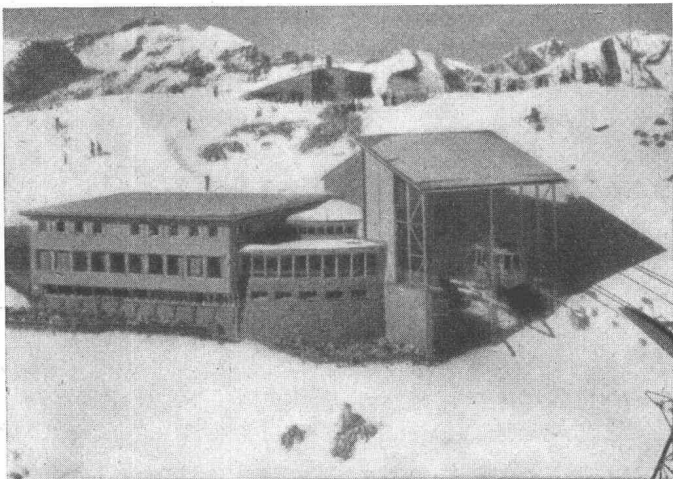

Aussichtsrestaurant Weisshorn-Gipfel, 2653 m, Arosa. Photo Zaugg, Solothurn. In diesem für Kälte äusserst exponierten Bau (nach Sonnenuntergang werden oft in kürzester Zeit Aussentemperaturen von bis -30°C registriert) hat sich das Star Unity-System sowohl thermisch als auch wirtschaftlich bestens bewährt



Elektro-Heizungen
Zürich 7/58, Drusbergstrasse 10, Schweiz
Fabrik in Au / ZH Telefon 051 / 95 64 67

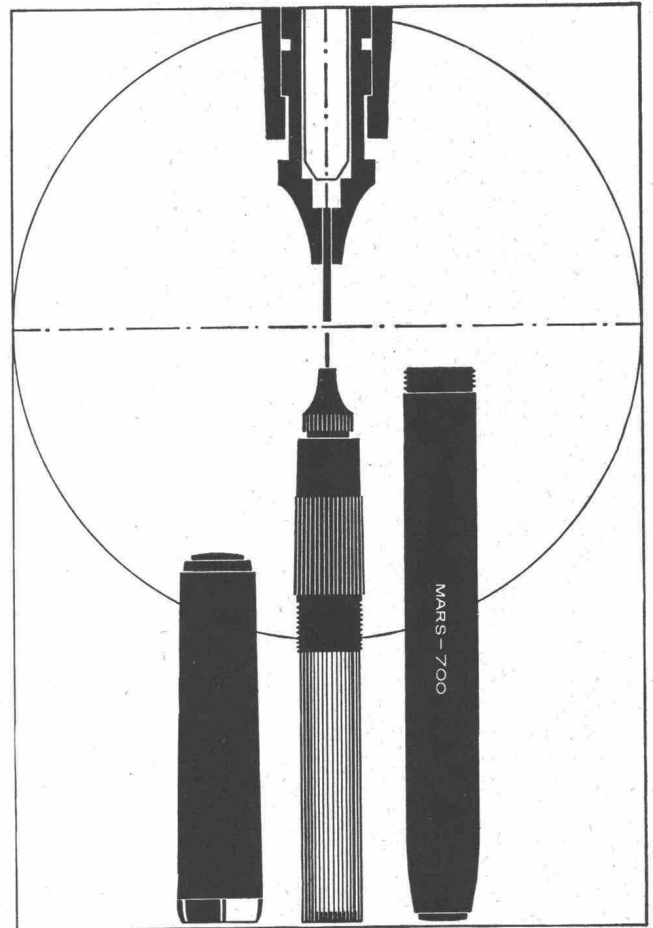

NEU VON STAEDTLER: MARS-700

Diesen modernen Tuschezeichner mit nachfüllbarer Patrone gibt es in siebenfarbig markierten Linienbreiten von 0,2 bis 1,0 mm.

Ein Polyäthylen-Mantel in der Zeichner mit nachfüllbarer Patrone gibt es in siebenfarbig markierten Linienbreiten von 0,2 bis 1,0 mm. Ein Polyäthylen-Mantel in der Kappe schliesst sich luftdicht um die MARS-700-Spitze, um das lästige Verkrusten zu verhindern.

Handgeschliffene, speziell gehärtete Spitzen bieten bei masshaltig bleibender Strichbreite eine aussergewöhnlich lange Gebrauchsdauer gleichmässigen Tuscheffluss und klecksfreies Arbeiten.

Jegliches Auswechseln von Spitzen oder Einsatzteilen entfällt, da für jede Strichbreite ein kompletter Tuschezeichner geliefert wird.

Praktisch und übersichtlich haben Sie in unserem Aufstellset 700 S7 die verschiedenen Strichstärken vor sich. Zur Aufbewahrung schliesst sich der Klappdeckel staubdicht über Ihren wertvollen Tuschezeichnersatz.

MARS-700 sind auch einzeln oder zu 3 oder 4 Stück in Plasticetuis erhältlich.

Preis für den kompletten Tuschezeichner (inkl. Schaft) Fr. 8.75

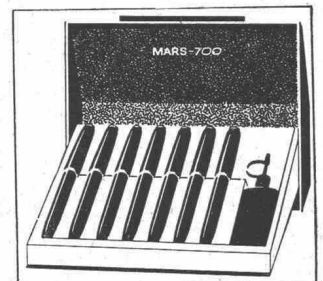

STAEDTLER

Generalvertreter für die Schweiz:

Rud. Baumgartner-Heim & Co. 8032 Zürich Tel. 051 / 34 71 60

164 b

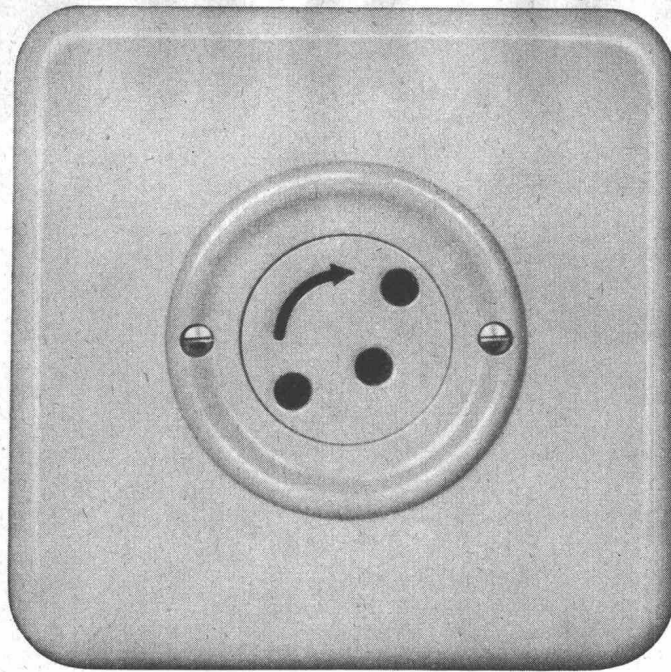

Steckdose mit Schutzkontakt
Ausführung
mit Berührungsschutz

Verschiedene unserer
Modelle wurden mit
der Anerkennungsurkunde
•Die gute Form•
ausgezeichnet.



82003 Pmi BS 61
2 P + E 10 A 250 V

Die Kontakthülsen sind
durch eine Drehscheibe
gegen beabsichtigte
Berührung zugedeckt.

Der Stecker kann erst nach
entsprechender Drehung
der Sperrscheibe
eingeführt werden.

Adolf Feller AG Horgen

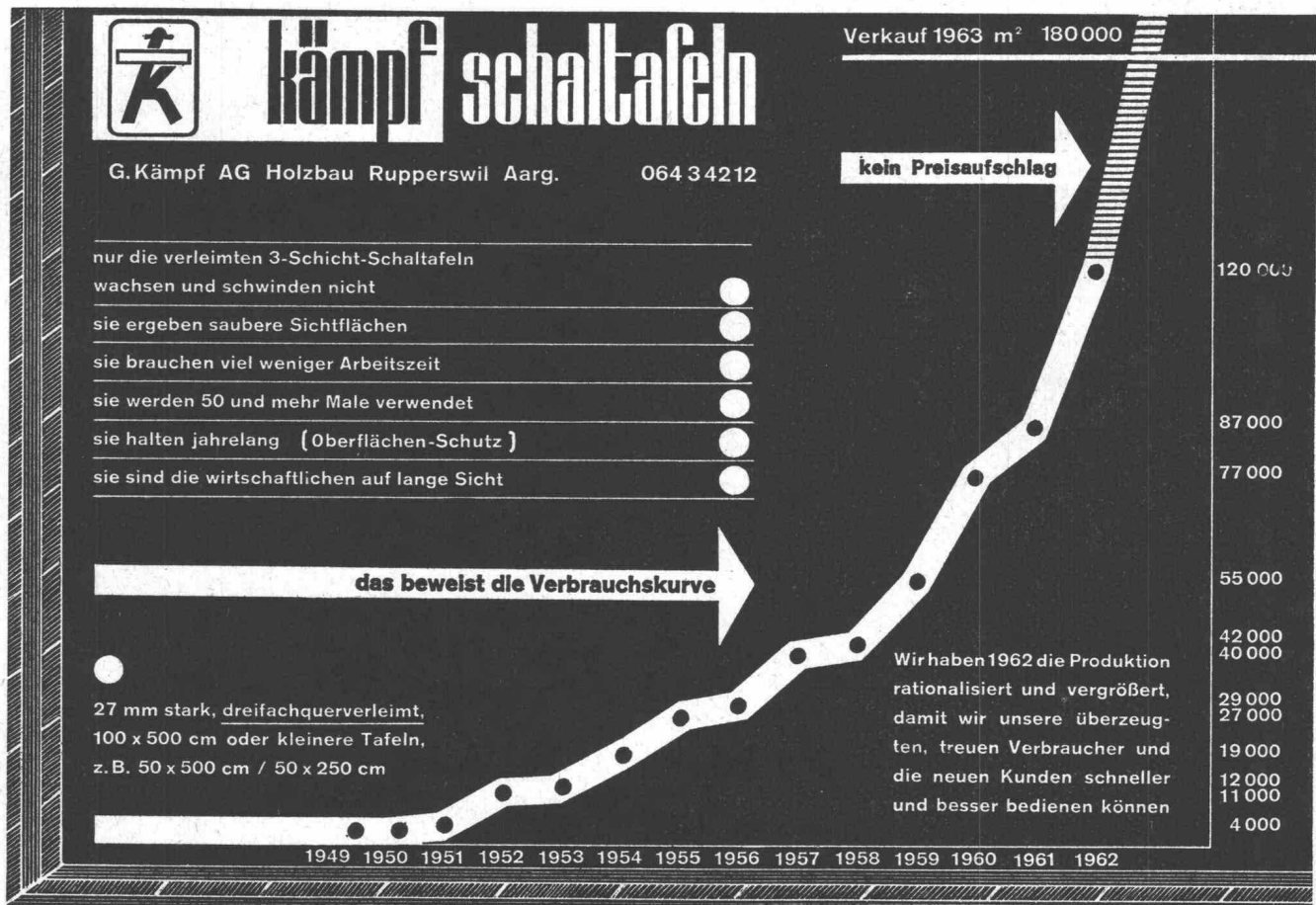



Seit 1892

WIPPERMANN

**Präzisions-Rollenketten-
Antriebe**

für hohe Ansprüche

Komplette Antriebe ab Lager

Verlangen Sie Katalog Nr. 160

WILH. PLÜSS ZÜRICH 1

Talstrasse 66 · Tel. (051) 27 52 01 / 27 27 80 · Postfach Zürich 39

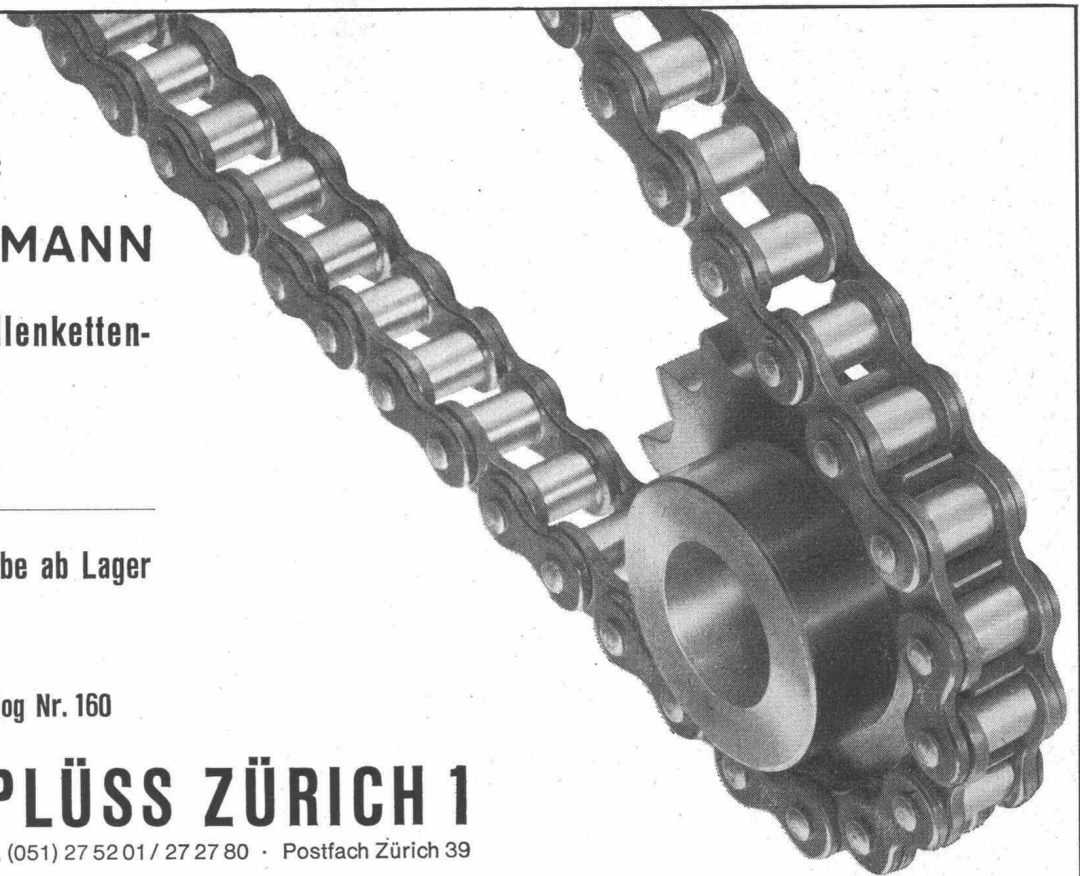

**Frutiger Holzelementbau
doppelwandig zerlegbar**

F

Frutiger Söhne + Co.
Holzbau
3653 Oberhofen / Thun
Tel.: 033 7 13 12

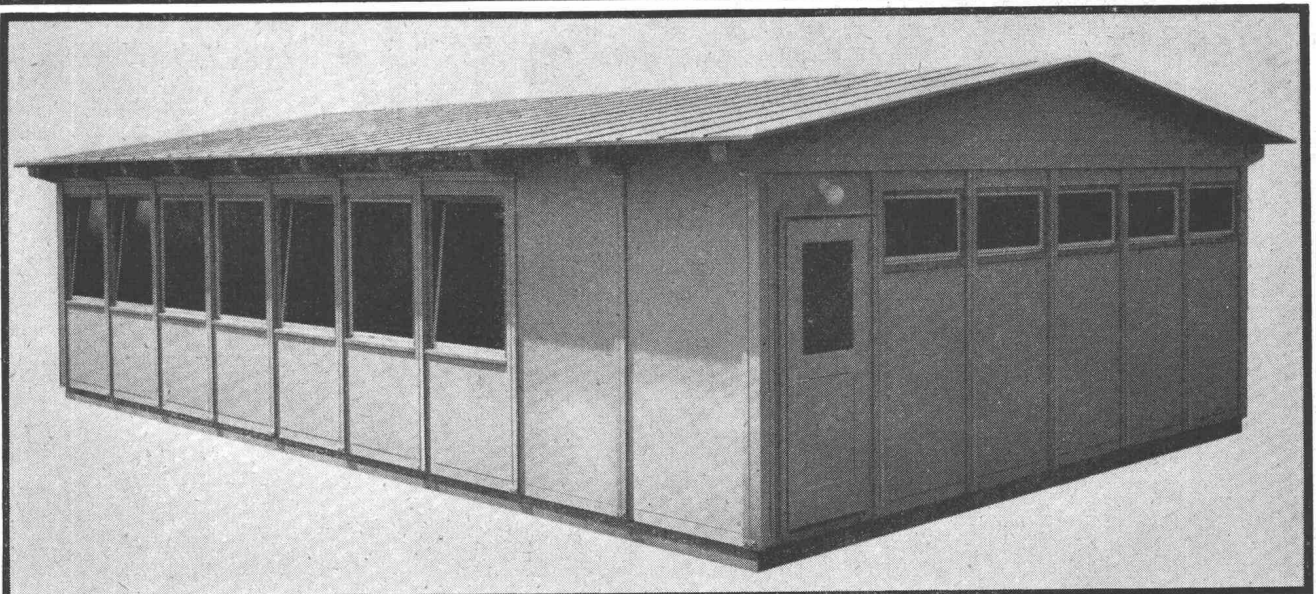

ELEMENTBAU

Au im Winter dureschaffe!

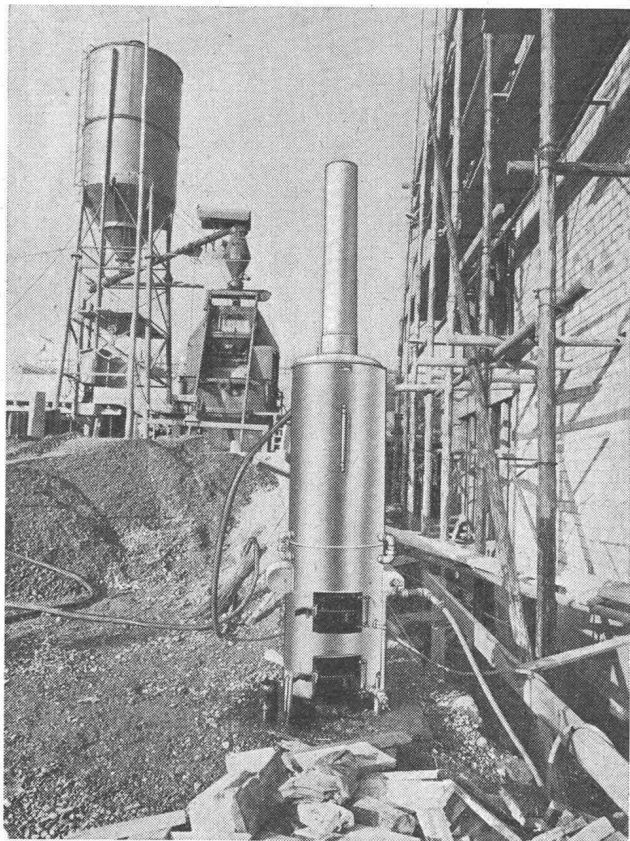

Heisswasser- und Dampfkessel für Holz-, Kohlen- oder Oelfeuerung mit 3,5 m² Heizfläche. Gefahrlose Konstruktion, konzessionsfrei. Leergewicht ca. 160 kg. Leistung pro Stunde 1000 Liter Wasser zu 60 Grad oder 90 kg Dampf = 60 000 WE. Brennstoffverbrauch pro Stunde 18 kg Holz oder 12 kg Kohle.

Zum Aufheizen von Kies um 10 Grad wird pro m³ folgende Wärme benötigt:

Material Temperatur	Feuchtes Material	Nasses Material
+2° ungefroren	5000 WE	6000 WE
-2° gefroren	13 000 WE	22 000 WE

Feuerverzinkt, daher nicht rostend.

Preis ab **Fr. 1800.-**



**K. BUSER
4600 OLTEN**

Apparatebau, Sportstrasse 56, Telephon (062) 5 38 15

BLESS

Bohr- Pfähle



Pfahldurchmesser 80-120 cm
Pfahllänge bis 30 m
Pfahlfussdurchmesser 240-360cm
Tragkraft pro Pfahl bis 900 t

Grossbohrungen bis 300 cm Ø
Sondierbohrungen
Grundwasserbrunnen

Ausführung, Beratung
Kostenvoranschläge

BLESS & CO.
Bauunternehmung
Zürich, Aarau, Chur, St. Gallen

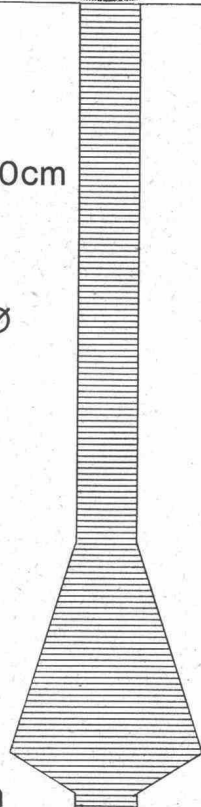

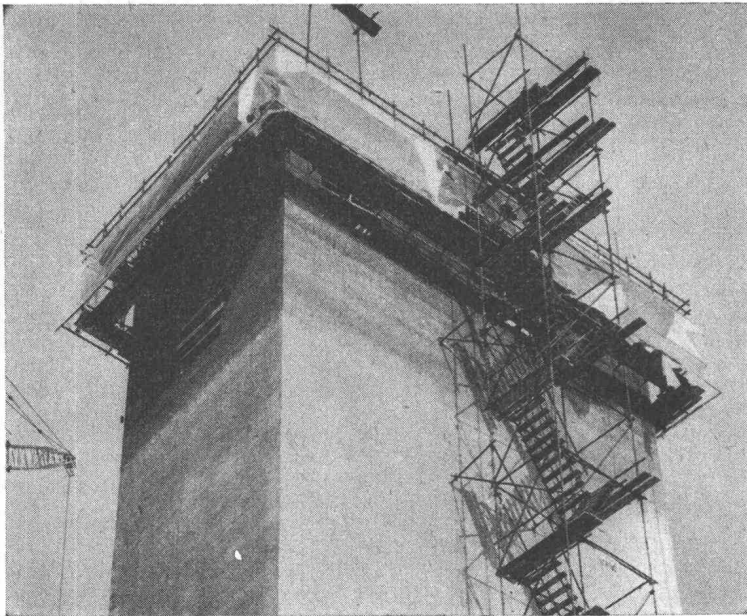

Gleitschalung ACROW

**Arbeitssparend,
zuverlässig und schnell!**

Das hydraulisch gehobene Schalungssystem ACROW-Concretor erspart Arbeit, sichert Termineinhaltung und verhilft zu tadelloser Betonqualität.

Photo:
Silo des Minoteries
Bossi frères
Cousset FR



Stahlbau **LAIS** Basel

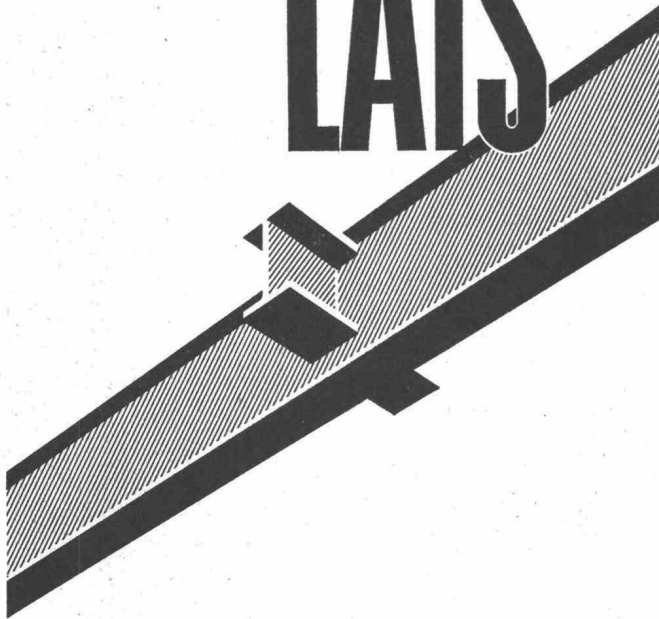

Kläranlagen

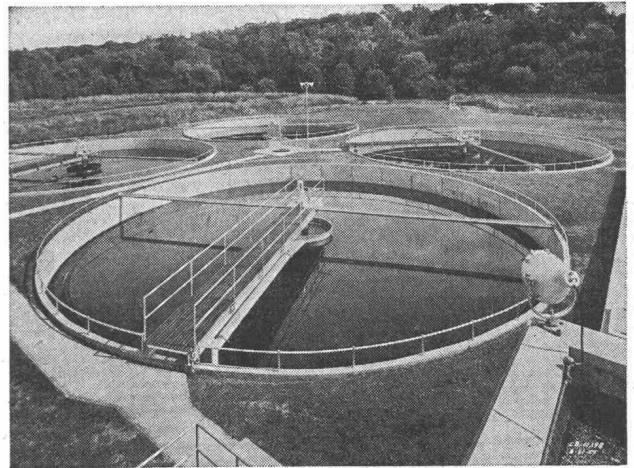

Automatische Rechen, Rechengut- und Kehrlicht-Zerkleinerungs-Maschinen
Absetzbecken (Rund- und Rechteckbecken)
Biologische Abwasserreinigung
Faulkammerausrüstungen
Kombinierte Abwasserreinigungsanlagen für kleine Gemeinden und Institutionen
Industrielle Abwasserreinigung
Flotationssysteme

Alpha AG. Nidau

Tel. (032) 2 46 92



Schaumpolystirol

Qualität 18 kg/m³ ist sicherer.
Technische Daten finden Sie
bei einem LUXIT-Vertreter
über alle unsere Möglichkeiten.

LUXIT 5A

Spiez	033 7 64 70
Basel	061 34 93 24
Winterthur	052 6 34 23
Neuchâtel	038 5 35 09
Bellinzona	092 5 54 91
Genève	022 64 12 54
Wallis	025 5 25 56

CHANDIEU 4 **1000 LAUSANNE**
021 26 95 95

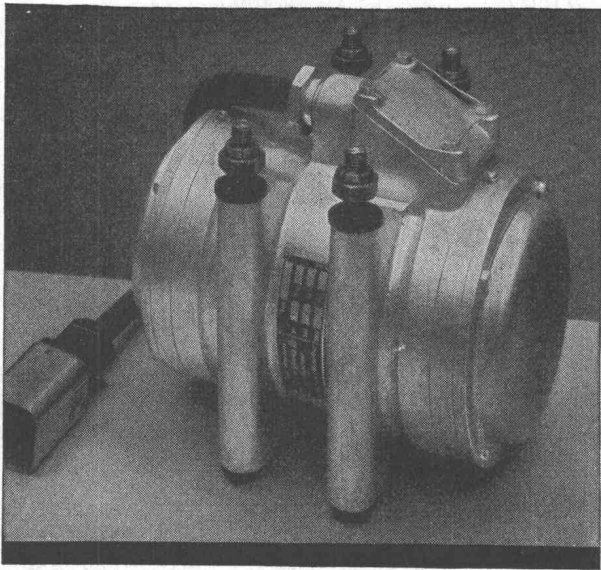

GW 356

VIBRODYNE

Der unverwütlliche
Elektro-Vibrator
für universellen Gebrauch

Maschinenfabrik Graber & Wening AG.
Neftenbach (Winterthur) Schweiz

Stahl-Fenster

aus Spezialprofilen
das preisgünstige Fenster für
Fabriken, Industriebauten,
Turnhallen, Lagerhäuser etc.

VERWO AG

Fensterfabrik
Pfäffikon SZ 055 - 5 44 55



TEROSTAT

DIE DAUERPLASTISCHE ABDICHTUNG

In Bändern — für Putzstreifen und andere Abdichtungen.

In Bändern in vielen Dimensionen, ungeformt Typen IX und XI. Spritzbar 2620 R mit Pistole, OWAFLEX 310 (Thiokol in drei Farben).

Unverbindliche Beratung durch:

André Koch, Zürich, Idastrasse 47
Baubteilung Telefon 051 / 27 21 30



Tonwerk Lausen AG

Feuerfeste Erzeugnisse

Mantel zu Tiegel-Auskleidung aus hochfeuerfestem Material.

Wir empfehlen unsere Spezialqualitäten Sillimanit Korund Karborundum



STEEB

WOHNRAUM-DACHFENSTER

kondensfrei · wärmeisolierend · luftdicht
leichtgängig · einbaugünstig · formschön

Hermann Studer Spenglerei Adliswil

Webereistrasse 459

Telefon 051 / 91 31 54

Lichtpausmaschinen HELIOSTAR HELIOMATIC

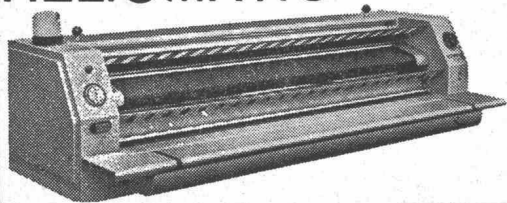

Kombiniert für Belichtung und Halbflecht- oder Trockenentwicklung für Weiss- und Transparentpausen auf Papieren von 32-210g. Schweizer Qualitäts-Arbeit. Einfach in der Bedienung — sauber — wirtschaftlich.

Verlangen Sie unsern Katalog für die verschiedenen, den Bedürfnissen angepassten Modelle. Wir senden Ihnen auch gerne unsere OZALID Papier-Muster.

OZALID ZÜRICH

Seefeldstrasse 94, Tel. 051/24 47 57



17/3
E16
15/3
E14
13/3
E12
11/3
E10
09/3
E08
07/3
E06
05/3
E04

Grösste Auswahl
der Schweiz in
Vermessungsinstrumenten
und Messgeräten.
Geschulte Fachberater

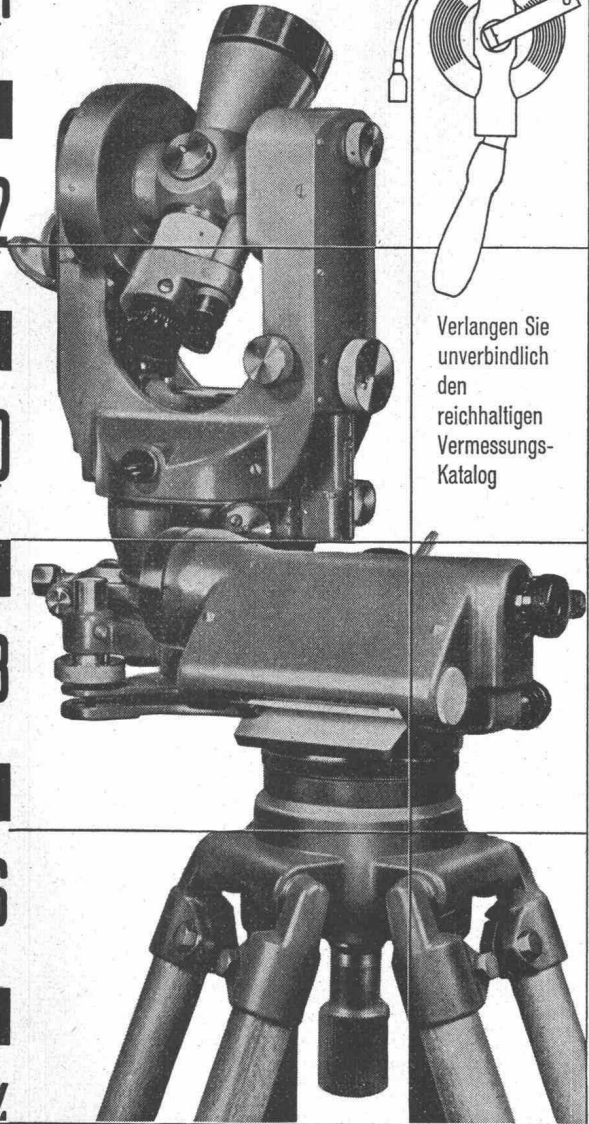
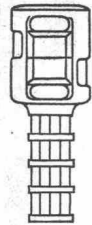

Verlangen Sie
unverbindlich
den
reichhaltigen
Vermessungs-
Katalog

GRAB+WILDI

E02
E01
E00

FACHGESCHÄFT FÜR
VERMESSUNGSGERÄTE
Zürich, Seilergraben 59.
Tel. 051/24 35 88
Fabrik in Urdorf bei Zürich
Tel. 051/98 76 67

Ständige
Ausstellung
in Zürich
Seilergraben 59

401

Gatio

die ideale
Kanalabdeckung

VON ROLL

Rondez/Delsberg

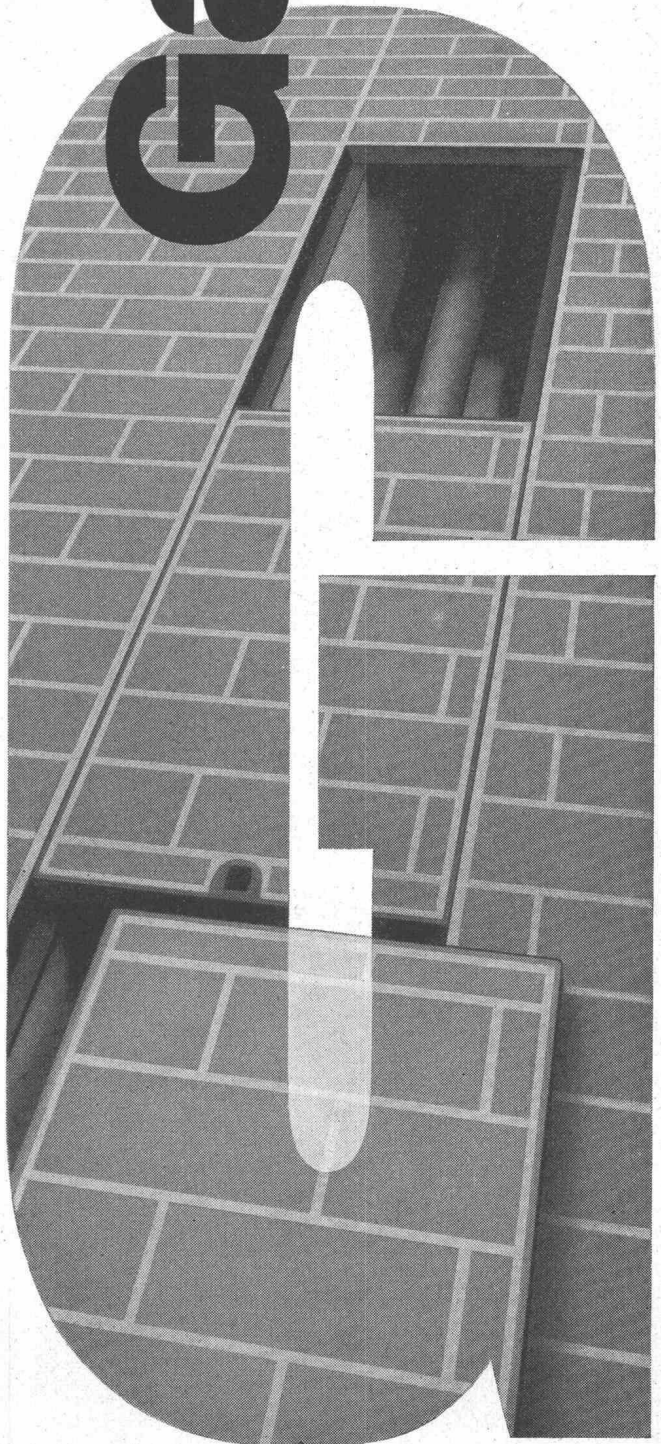

GC

Tore für Industriebauten
Geilinger & Co. Winterthur



Isolieren im Hochbau

mit Kork und Polystyrol für

**Fassaden
Flachdächer
Decken**

usw.

Baukork AG

Verkaufsbüro Zürich, Seestrasse 247

Telephon (051) 45 70 20

Werk in Steinhausen / Zug