

Objektyp: **Advertising**

Zeitschrift: **Schweizerische Bauzeitung**

Band (Jahr): **84 (1966)**

Heft 18

PDF erstellt am: **29.06.2024**

Nutzungsbedingungen

Die ETH-Bibliothek ist Anbieterin der digitalisierten Zeitschriften. Sie besitzt keine Urheberrechte an den Inhalten der Zeitschriften. Die Rechte liegen in der Regel bei den Herausgebern. Die auf der Plattform e-periodica veröffentlichten Dokumente stehen für nicht-kommerzielle Zwecke in Lehre und Forschung sowie für die private Nutzung frei zur Verfügung. Einzelne Dateien oder Ausdrucke aus diesem Angebot können zusammen mit diesen Nutzungsbedingungen und den korrekten Herkunftsbezeichnungen weitergegeben werden. Das Veröffentlichen von Bildern in Print- und Online-Publikationen ist nur mit vorheriger Genehmigung der Rechteinhaber erlaubt. Die systematische Speicherung von Teilen des elektronischen Angebots auf anderen Servern bedarf ebenfalls des schriftlichen Einverständnisses der Rechteinhaber.

Haftungsausschluss

Alle Angaben erfolgen ohne Gewähr für Vollständigkeit oder Richtigkeit. Es wird keine Haftung übernommen für Schäden durch die Verwendung von Informationen aus diesem Online-Angebot oder durch das Fehlen von Informationen. Dies gilt auch für Inhalte Dritter, die über dieses Angebot zugänglich sind.

Neu: Endlose JS Lichtbänder



Mit endlosen JS Lichtbändern erhalten Sie die beste Raumausleuchtung in Industriebauten mit Flachdächern. Die JS Lichtbänder sind aus Acrylglas. Sie bieten somit eine maximale Lichtdurchlässigkeit - und vergilben nie.

Nahtlos verformt bleiben sie absolut dicht. Ob in ein- oder doppelschaliger Ausführung - stets wirken sie isolierend gegen Kälte und Wärme.

JS Lichtbänder sind leicht im Gewicht und ersparen komplizierte Dachkonstruktionen.

Verlangen Sie bitte unseren ausführlichen Prospekt oder lassen Sie sich von unseren Fachleuten über alle Details der JS Lichtbänder orientieren.

JS Lichtbänder gibt es erst seit kurzem in der Schweiz. Im Ausland haben sie sich aber schon tausendfach bewährt.

A.Kully AG

Glasdachwerke 4632 Trimbach bei Olten
Telephon 062 - 53901

BLESS

Bohr- Pfähle

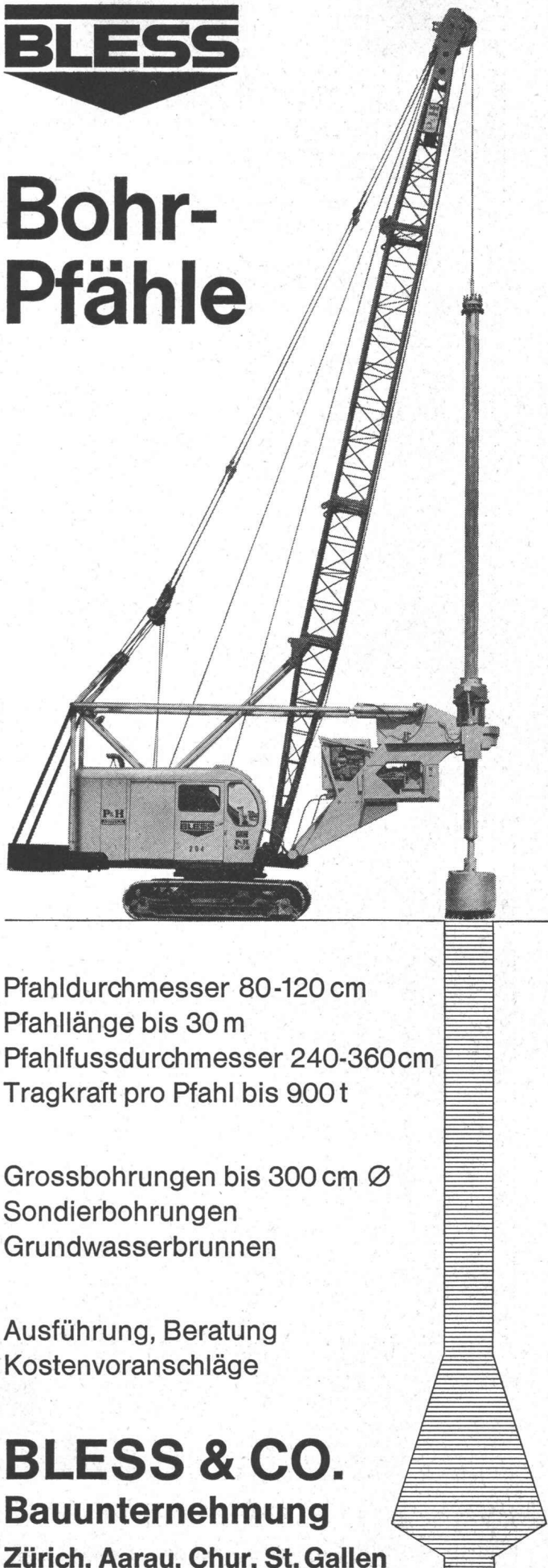

Pfahldurchmesser 80-120 cm
Pfahllänge bis 30 m
Pfahlfussdurchmesser 240-360cm
Tragkraft pro Pfahl bis 900 t

Grossbohrungen bis 300 cm Ø
Sondierbohrungen
Grundwasserbrunnen

Ausführung, Beratung
Kostenvoranschläge

BLESS & CO.

Bauunternehmung
Zürich, Aarau, Chur, St. Gallen

MERK
PULLAX

der
Muldenkipper
für schwierigste
Verhältnisse

Schon mit dem 4-Rad-Antrieb und der günstigen Gewichtsverteilung vollbringt er Leistungen, die sonst kein Motorfahrzeug schafft. Mit dem Seilzug im Gleichlauf ist ihm kein Gelände zu steil und kein Boden zu schlecht.

20 PS Dieselmotor, 6 Vorwärts- und 2 Rückwärtsgänge. Seilspill auf Wunsch. Radstand verstellbar von 1.70-2.50 m. Aufbau mit wenigen Handgriffen auswechselbar! Dreiseitenkipper 1 m³, Rückwärtskipper, normale Ladebrücke, Tankaufbau, Schneepflug, Strassenbaugeräte usw. usw.

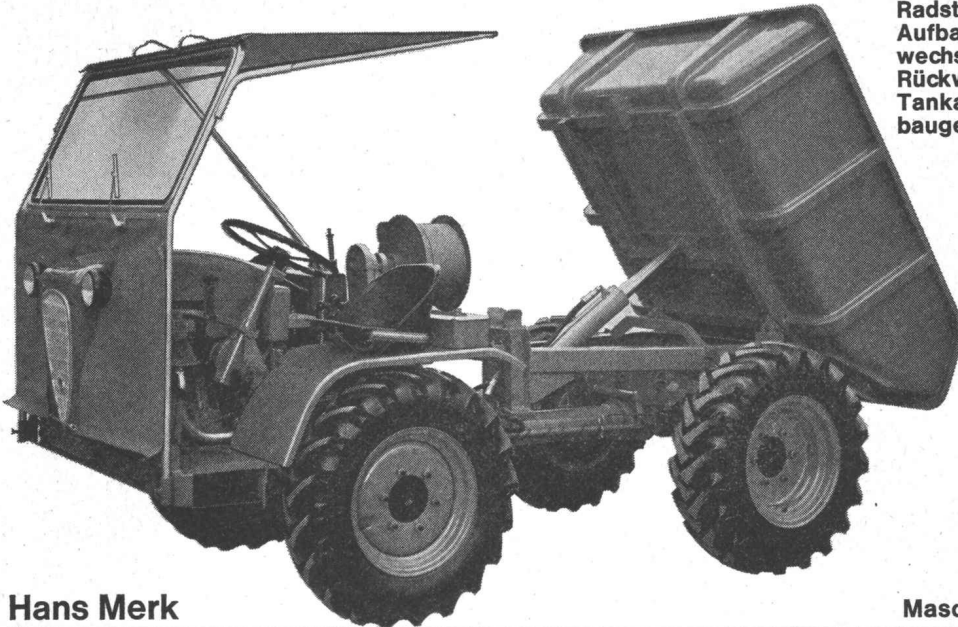

Hans Merk

Maschinenfabrik - Tel. (051) 88 91 21

Asbestisolierung im Spritzverfahren

CTW
Spritz

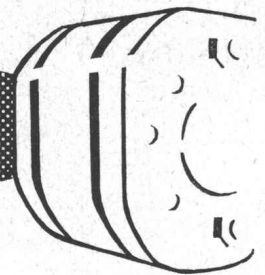

Ausführungen in der ganzen Schweiz
durch CTW-Spezialequipen

Wir beraten Sie

dämmt Schall
korrigiert Akustik
isoliert Wärme und Kälte
Schützt vor Feuer
verhindert Kondensation

CHEMISCH-TECHNISCHE WERKE AG
4132 MUTTENZ - BASEL Tel. 061/53 20 21

ZÜRICH BERN LUZERN OLTEN ST. GALLEN CHUR LAUSANNE LUGANO-MANNO



Durisol

-Mauerwerk, -Aussenwand- und -Dachplatten

die bewährten Bauweisen

DURISOL VILLMERGEN AG

Verwaltung Badenerstrasse 21 8953 Dietikon Telefon 051 / 88 69 81

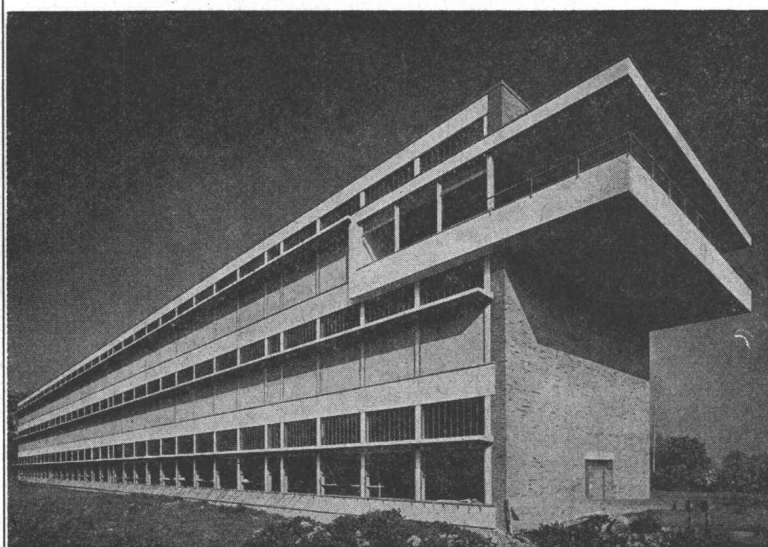

Neubau des Schützenhauses Zürich-Albisgütli

Herstellung und Lieferung der Tragelemente Vobag AG, Adliswil-Zürich

Vobag

**AG. für vorgespannten Beton
und Zementwarenfabrik**

Spezialfirma für hochwertige Beton-Vorfabrikation jeder Art

Adliswil-Zürich

Tel. 051 / 91 68 44

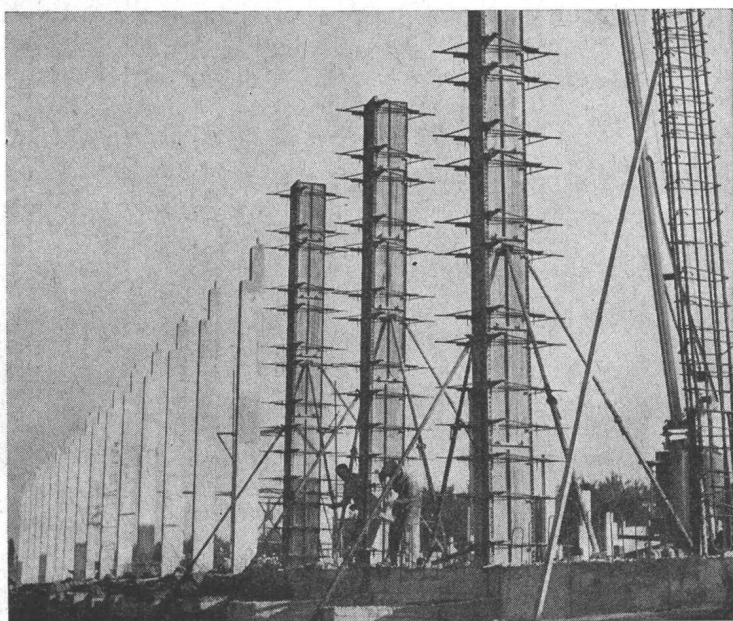

Variable Säulenschalung ACROW

Ein Erfolg auf jeder Baustelle !

Nur 3 verschiedene Einzelteile: ACROW-Wallform-Standard-Tafel mit Standard-Klemme und variable Säulen-Zwinge.

Tadelloser fugenfreier Sichtbeton.

ACROW-Stahlschalung für unbegrenzte Lebensdauer.

Verlangen Sie eine unverbindliche Vorführung auf einer Ihrer Baustellen. Auch Sie werden sofort begeistert sein.

Bild:
Fabrikbau in Tägerwilen (TG)

Unternehmer:
A. Seger, Kreuzlingen (TG)

**ACROW
CONSTRUIT**

CONSTRUIT S.A. LYSS (BE) TEL. 032 / 84 24 05

BITUKORK die teerpechfreie Isolierkorkplatte

Schweizer Produkt

imprägniert

staubfrei

leichter

fester

flexibler

wirtschaftlicher

noch bessere Isoliereigenschaften gegen Kälte, Wärme, Schall
in Kartons verpackt

Schneeberger Kork AG 4657 Dulliken

Telefon 062 / 5 39 62

Verkauf durch den Baumaterialhandel



Für Tunnel- und Stollenbau
setzen führende Bauunternehmer
(SIG)-Elektrolokomotiven ein. Weil **(SIG)**-
Lokomotiven wirtschaftlicher sind als
Diesellokomotiven. Weil sie unerhört
robust und manövriertauglich sind.
(SIG)-Lokomotiven!

Schweizerische Industrie-Gesellschaft Neuhausen am Rheinfluss Schweiz

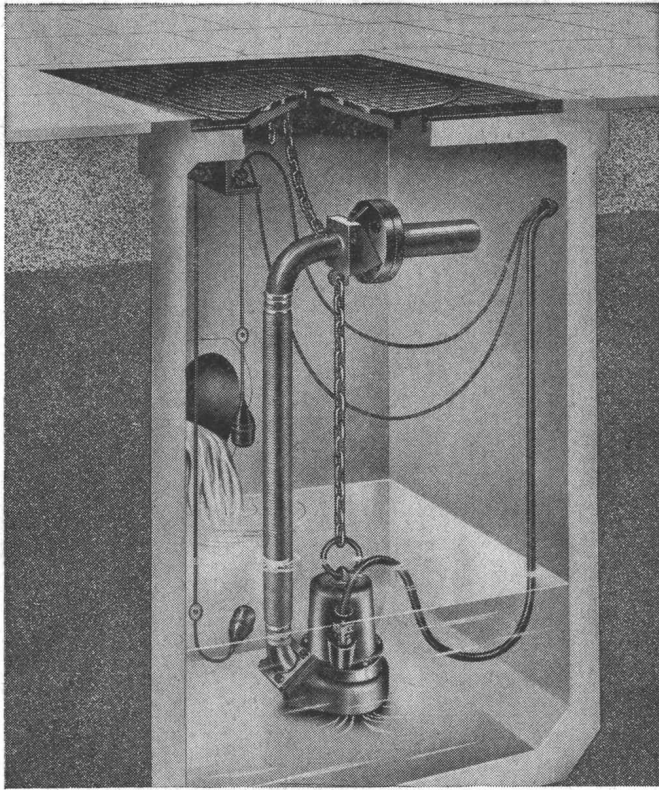

Vertikale Abwassertauchpumpe Robot
Modell RW

Kleiner Beitrag zur Baukosten- senkung



Eine geniale Patentkupplung vereinfacht die Installation der Robot-Abwasserpumpen derart, dass verblüffende Einsparungen daraus resultieren. Wo robuste Konstruktion, zuverlässige Arbeit und unsichtbare Pumpenschächte verlangt werden, da ist die Robot-Abwasserpumpe am richtigen Platz.

Bitte senden Sie uns die umfassende Dokumentation über Robot-Abwasserpumpen

Firma _____

Adresse _____

Sachbearbeiter _____

baumaschinen ag zürich

Badenerstrasse 570 Tel. 051/549980

Injektionen

Mit der Injektion kann die statische Festigkeit eines Bodens erhöht, seine Zusammensetzung verbessert oder der Durchflusswiderstand geändert werden. Injektionsmedien und Mischungsverhältnisse werden auf Grund von Bohrproben und Laborversuchen ermittelt. Ist die Durchlässigkeit des Grundes gering, so werden chemische Injektionen durchgeführt.

Unsere neueste Methode ist die *Kunststoffinjektion* in Beton, Fels und Alluvialgestein. Die so erreichbaren Festigkeitswerte sind hoch, die Abbindezeiten kurz.

Erfahrung und Forschung bilden die Basis unserer Arbeit. Verlangen Sie bitte unsere Dokumentation.

Diasond AG, Schweizerische Gesellschaft für Geotechnik
8032 Zürich, Hottingerstrasse 28, Telefon 051 34 04 35
Niederlassungen in Lausanne, Genf und Altdorf

diasond | ag

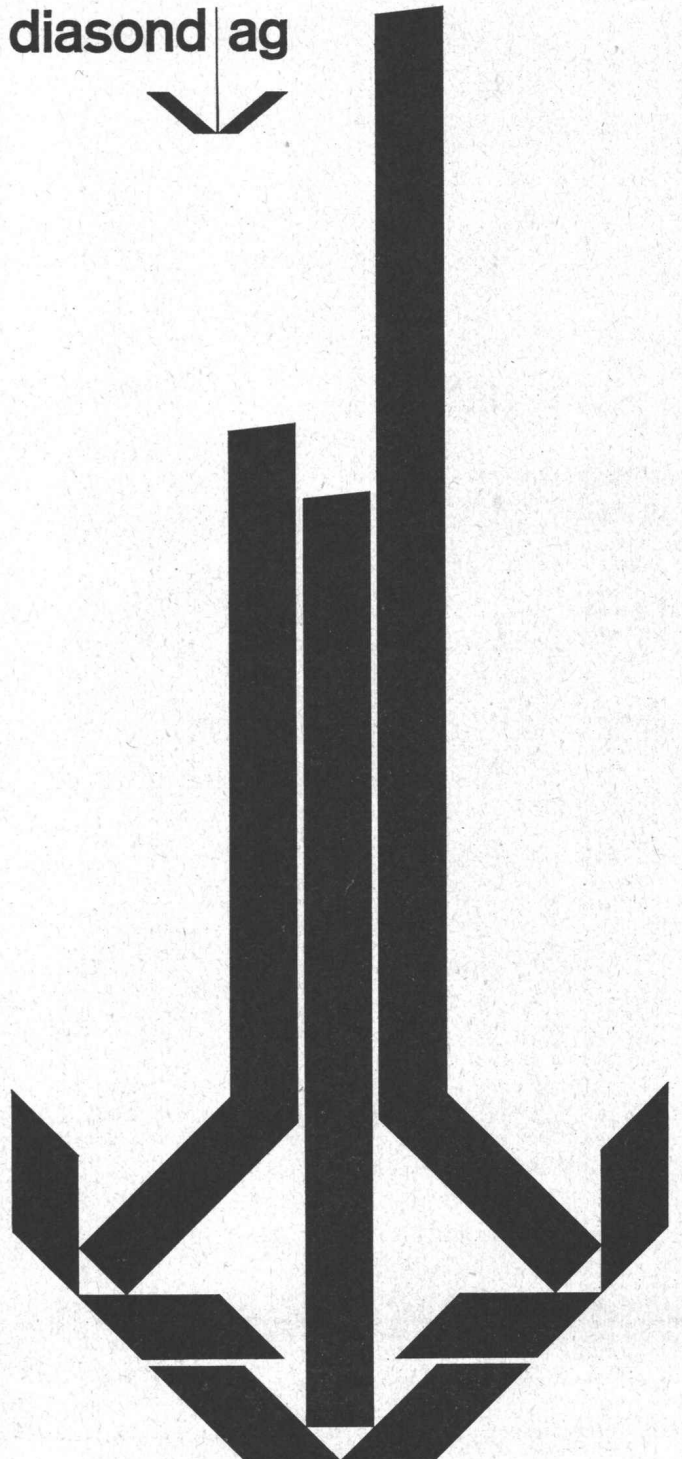

17
 E16
 15
 E14
 13
 E12
 11
 E10
 09
 E08
 07
 E06
 05
 E04
 03
 E02
 01
 E00

Grösste Auswahl
der Schweiz in
Vermessungsinstrumenten
und Messgeräten.
Geschulte Fachberater

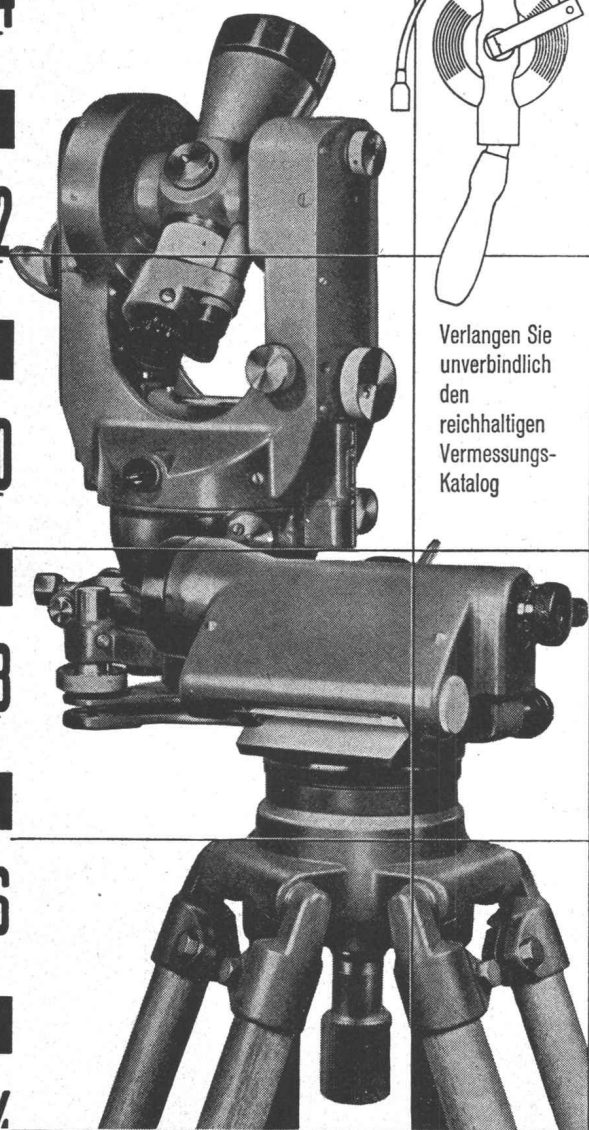
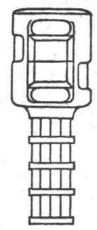

Verlangen Sie
unverbindlich
den
reichhaltigen
Vermessungs-
Katalog

GRAB+WILDI

FACHGESCHÄFT FÜR
VERMESSUNGSGERÄTE
Zürich, Seilergraben 59.
Tel. 051/24 35 88
Fabrik in Urdorf bei Zürich
Tel. 051/98 76 67

Ständige
Ausstellung
in Zürich
Seilergraben 59

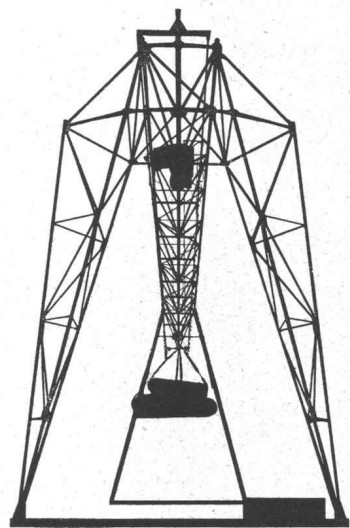

UTO

Krananlagen
Elektrozüge
Aufzüge
Fahrtreppen



Schindler-Aufzug-
und Uto-Kranfabrik AG
Zürich 9/48
Telefon 051/525310

vilin der ideale Haken zur unsicht-
baren Befestigung von Profilbrettern

QUERSCHNITT

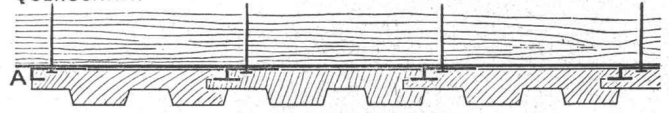

Millionenfach bewährt

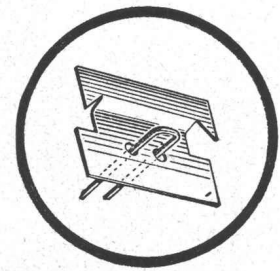
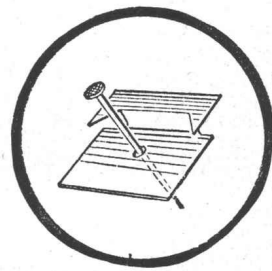

der **vilin**-Haken
zum Nageln

vilin-Rapid-Haken
für die mechanische Heftung mit
Bukama Ro 430

VILIN-Haken erhalten Sie in der Schweiz unter anderem bei:
Baltenschwiler AG, 4335 Laufenburg
Fritz Brand AG, 3436 Zollbrück/Emmental
Holzhandel AG, 8008 Zürich
Kälin & Co., 8404 Oberwinterthur
Menétrey Lausanne SA, 1052 Le Mont-sur-Lausanne
Walter Müller AG, 5644 Auw / Aargau
Gebr. Wey & Co., Wolhusen LU
Sabag & Baumaaterial AG SA, Abt. Baumaaterialien, 2501 Biel
Weiterer Bezugsquellennachweis und Prospekte durch:
VILIN-Vertrieb, D 8 München 8, Berg-am-Laim-Str. 73

Stahl-Fenster

aus Spezialprofilen
das preisgünstige Fenster für
Fabriken, Industriebauten,
Turnhallen, Lagerhäuser etc.

VERWO AG

Fensterfabrik
Pfäffikon SZ 055 - 5 44 55

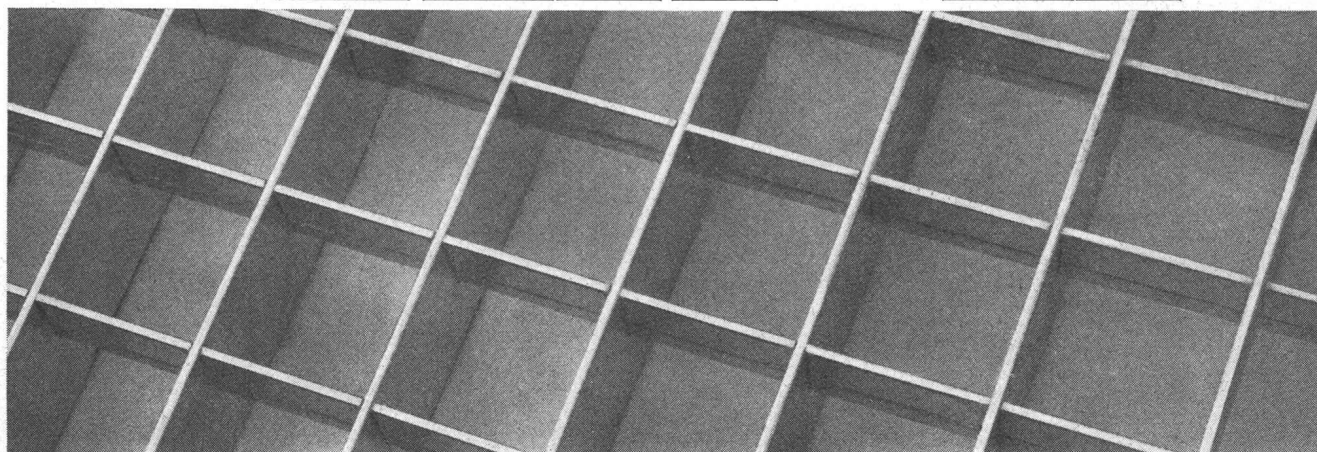
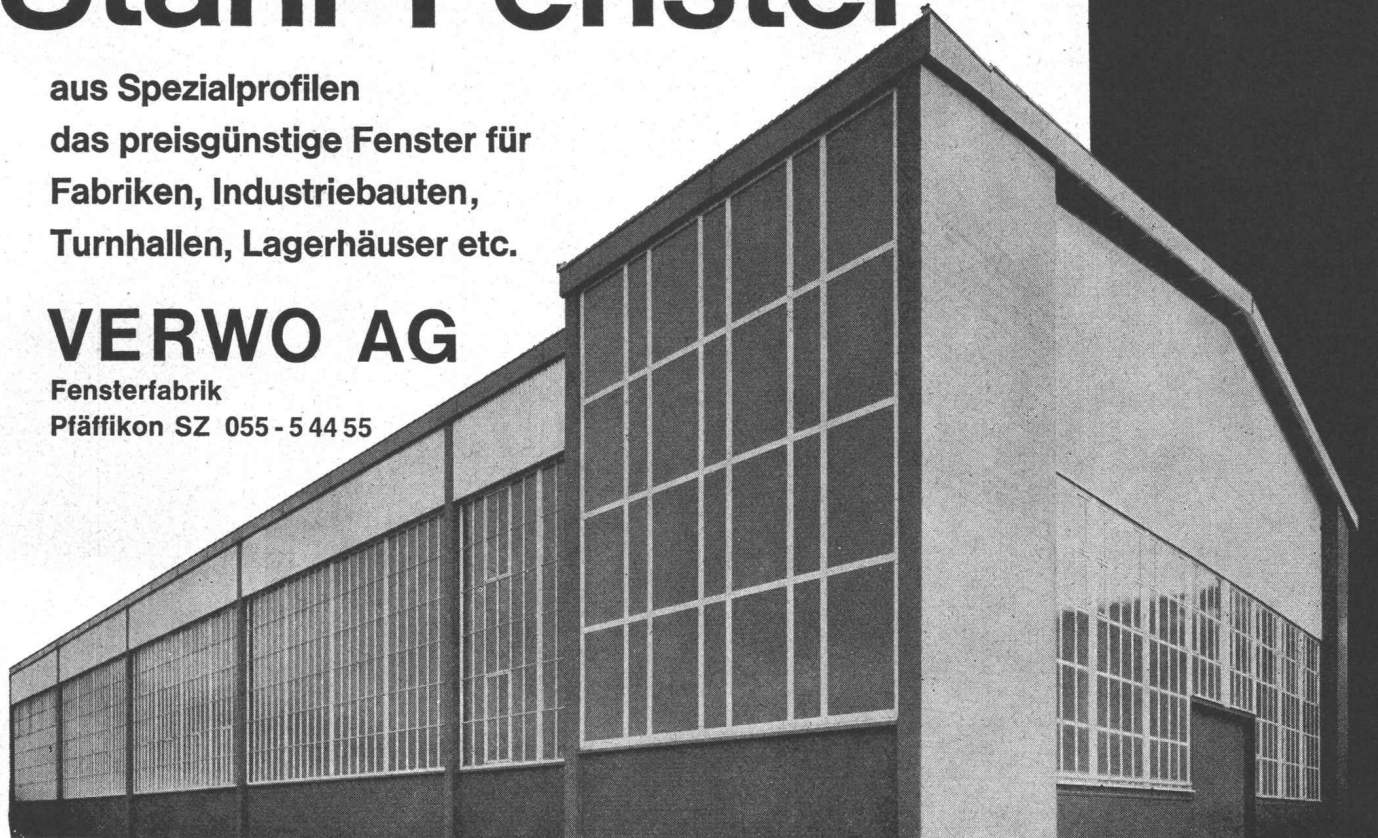

Siegfried Keller AG Wema-Gitterroste Wallisellen-Zürich Tel.051 93 32 32

Drahtseile

CIS

Zuverlässigkeit
begründet das
Vertrauen in unsere
Produkte

**Schweizerische
Seil-Industrie AG.**
Schaffhausen

Telephon 053/54241

Bau-Pumpen

selbstansaugend, ventillos
System Lauchenauer

Auch mietweise

Saughöhen bis 9 m

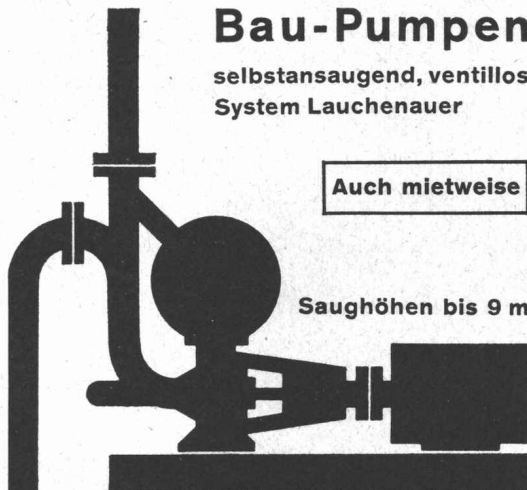

Leistungen 1—500 l/sek. Kein Boden-
ventil. Keine Klappe im Saugstutzen.
Keine Hilfs-Vakuumpumpe.
Jederzeitiges automatisches
Ansaugen auch nach Lufttritt im
Saugrohr. Keine reibenden,
sich abnützenden Dichtungsflächen,
daher störungsfrei auch bei
Schlamm-, Sand- und Kiesförderung.

**Maschinenfabrik
a.d. Sihl AG.**
Zürich

Gegr. 1871 Tel. 051/23 35 14



In jedes Haus



Columbis
Bodentreppe
aus Holz

Columbis
Scherentreppe
aus Leichtmetall

Leichteste Handhabung
Höchste Stabilität
Beste Verarbeitung
Keinerlei Raumbedarf
auf dem Dachboden

*Ein Fabrikat
mit Welttrieb*



Jede Treppe wird nach Mass
ohne Aufpreis angefertigt.

**Neben
der bewährten
Aufzugstreppe
der COLUMBUS-
Flachdachausstieg**

mit Scherentreppe,
die ideale Konstruktion
für das Flachdach.

Saubere Verarbeitung,
prompte Bedienung,
grosszügiger Kundendienst
sind uns ein besonderes
Anliegen.

Scherentreppe schweiz. Pat.

Mühlberger & Co., 9000 St. Gallen

Rorschacherstrasse 53, Telephon 071 / 24 65 22

Isolieren im Hochbau

mit Kork und Polystyrol für

**Fassaden
Flachdächer
Decken**

usw.

Baukork AG

Verkaufsbüro Zürich, Seestrasse 247

Telephon (051) 45 70 20

Werk in Steinhausen / Zug



kämpf schaltafeln

Verkauf 1963 m² 180 000

G. Kämpf AG Holzbau Rapperswil Aarg.

064 47 12 12

kein Preiszuschlag

nur die verleimten 3-Schicht-Schaltafeln
wachsen und schwinden nicht

sie ergeben saubere Sichtflächen

sie brauchen viel weniger Arbeitszeit

sie werden 50 und mehr Male verwendet

sie halten jahrelang (Oberflächen-Schutz)

sie sind die wirtschaftlichen auf lange Sicht

das beweist die Verbrauchskurve

27 mm stark, dreifachquerverleimt,
100 x 500 cm oder kleinere Tafeln,
z. B. 50 x 500 cm / 50 x 250 cm

Wir haben 1962 die Produktion
rationalisiert und vergrößert,
damit wir unsere überzeu-
gten, treuen Verbraucher und
die neuen Kunden schneller
und besser bedienen können

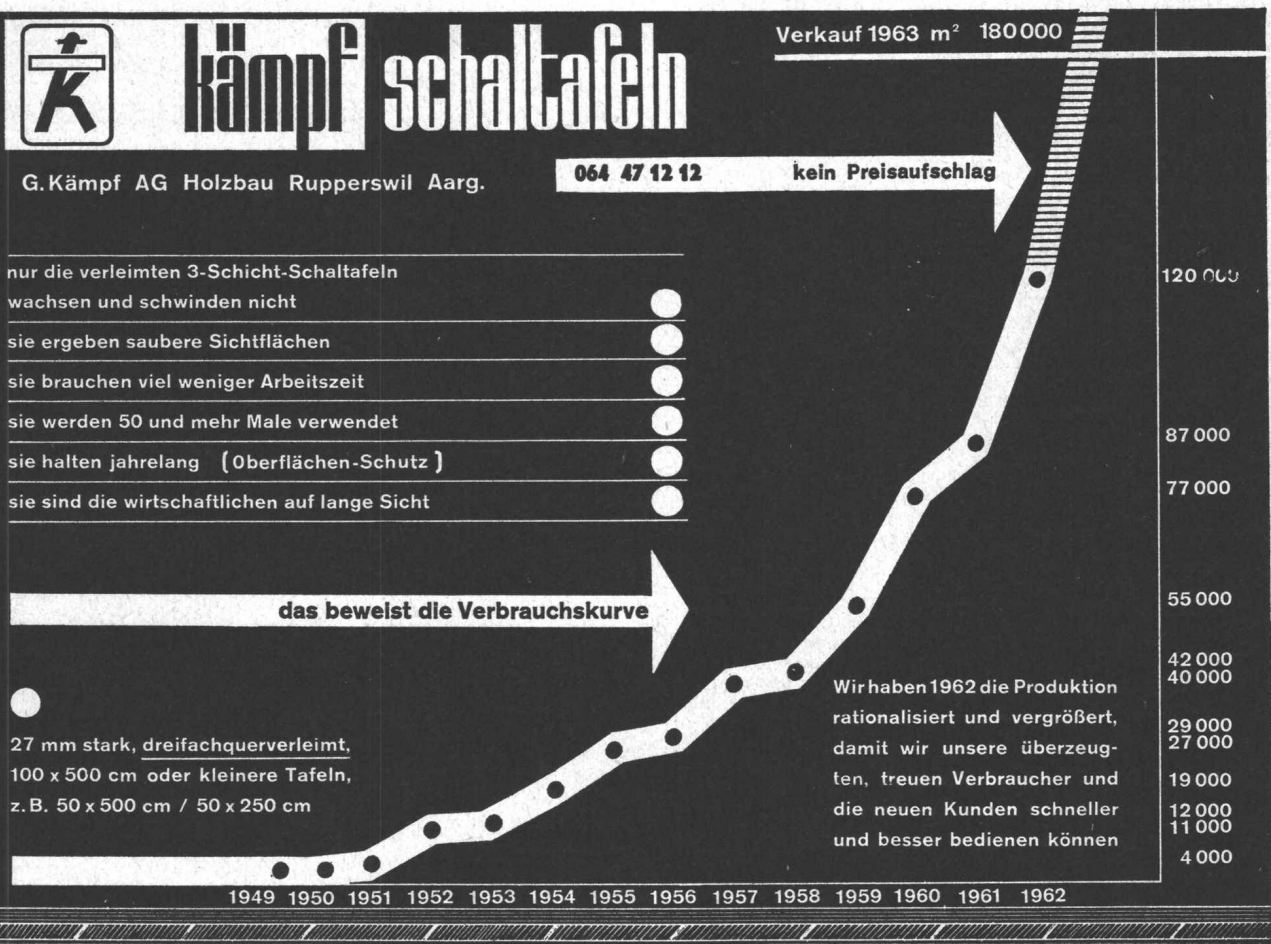

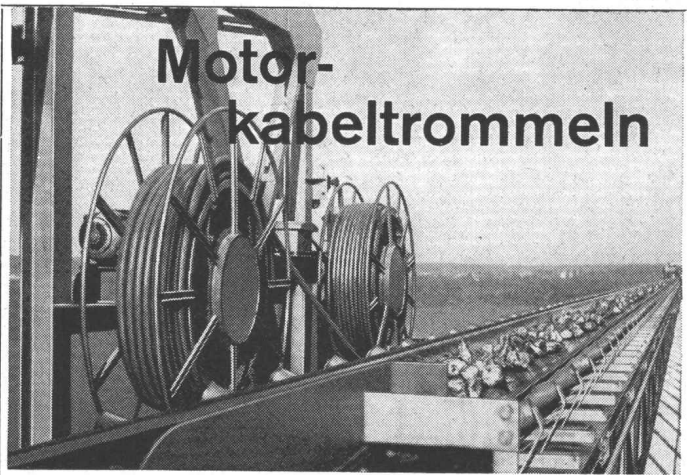

Motor- kabeltrommeln

Motor-kabeltrommeln Bischoff & Hensel
in betriebssicherer und bewährter Ausführung für
die Stromzuführung und Steuerung von orts-
veränderlichen Stromverbrauchern.

Verwendung für Förderanlagen, Industrie- und
Baukrane, Elektrozüge, Werkzeugmaschinen,
Schweissanlagen usw.

Für horizontalen oder vertikalen Kabelzug, für jede
Kabellänge und Aderzahl.

Verlangen Sie bitte die ausführlichen Unterlagen.

SAUBER + GISIN AG 8034 Zürich
Höschgasse 45 Telefon 051 34 80 80

SAUBER + GISIN



Rammarbeiten

Betonpfähle
Ortsbetonpfähle
System DELTA
Holzpfähle
Spundwände
Ufermauerfundamente

LÄRMFREIES AUSZIEHEN VON SPUNDWÄNDEN

A. J. Eggstein Söhne & Cie.

Luzern Tribschenstrasse 57 Telefon (041) 2 06 04

4v

comolli

Spezialbetonröhren für hohe Ansprüche

PHLOMAX- u. VIBRO-PRESS-
Betonröhren mit Spitz- und
Doppelglockenmuffen armiert
und unarmiert. Baulänge 2 m.
Lichtweiten von 20-150 cm.

Überzeugen auch Sie sich
schon bei nächster Gelegen-
heit von der Qualität der
COMOLLI-Betonröhren

speziell über das genaue In-
einanderpassen der Muffen,
was Ihnen ein rasches Ver-
legen gewährleistet und damit
Ihre Kosten senken hilft.

Prompte Lieferung ab Werk
und franko Verwendungsstelle
Wir sind zu jeder Auskunft
und technischen Beratung
gerne bereit. Tel. 057 / 7 14 14

Comolli's Erben AG,
5620 Bremgarten/AG

Vertretung für die Kantone Basel Stadt und Basel Land:
GEBR. KOHLER AG, 4633 LÄUFELFINGEN

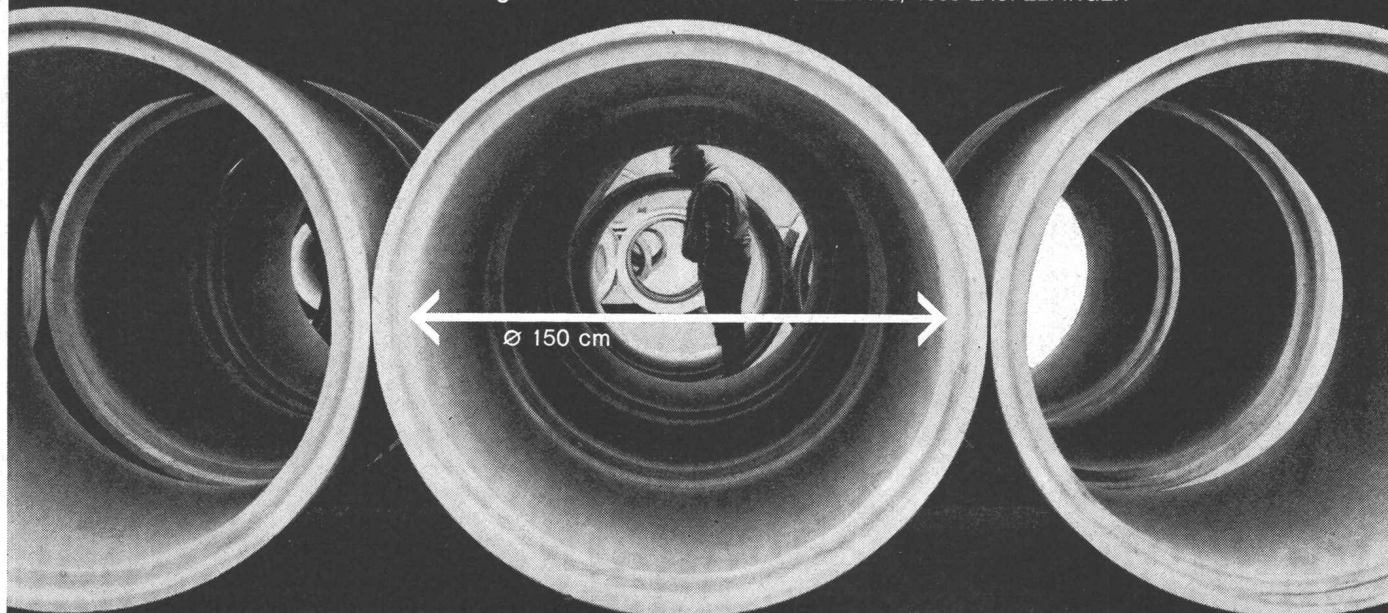

← →
Ø 150 cm

**SPEZIALUNTERNEHMEN
FÜR HOLZELEMENTBAU**

F

Frutiger Söhne + Co.
Holzbau
3653 Oberhofen / Thun
Tel.: 033 7 13 12

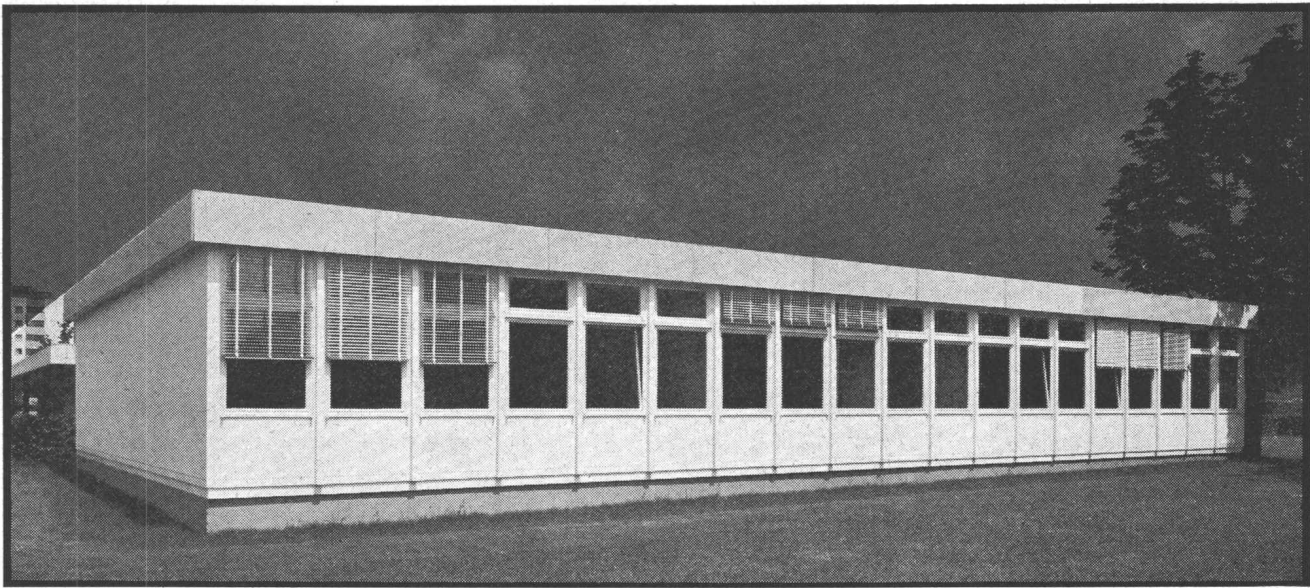

**Industrie
Verwaltungen**

**Einfamilienhäuser
Arbeiterunterkünfte**

**Schulen
Verkaufsläden**

Ein Haus aus

**Flumser Steinwolle**

bauen:

ein Kinderspiel!

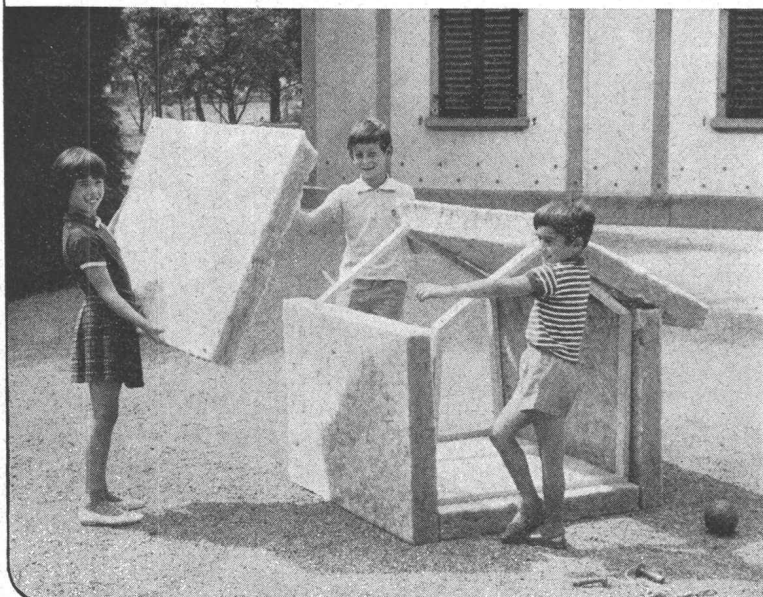

Flumser Steinwolle
ist federleicht, un-
brennbar, elastisch
und isoliert gegen
Kälte, Hitze und
Lärm!

**Schmelzwerk Spoerry AG
Flums SG Tel. 085 8 31 48**

Dachholz wirksam imprägnieren!

Viele kostspielige Reparaturen am Dach lassen sich vermeiden, wenn das Holz von Anfang an mit XYLAMON gegen Hausbock, Holzwurm und Schwamm geschützt wird.

XYLAMON – Grundier- und Holzschutzmittel für jeden Zweck.

scheller AG zürich

Postfach, 8021 Zürich Telefon 051/32 68 60

XYLAMON

hält Holz gesund

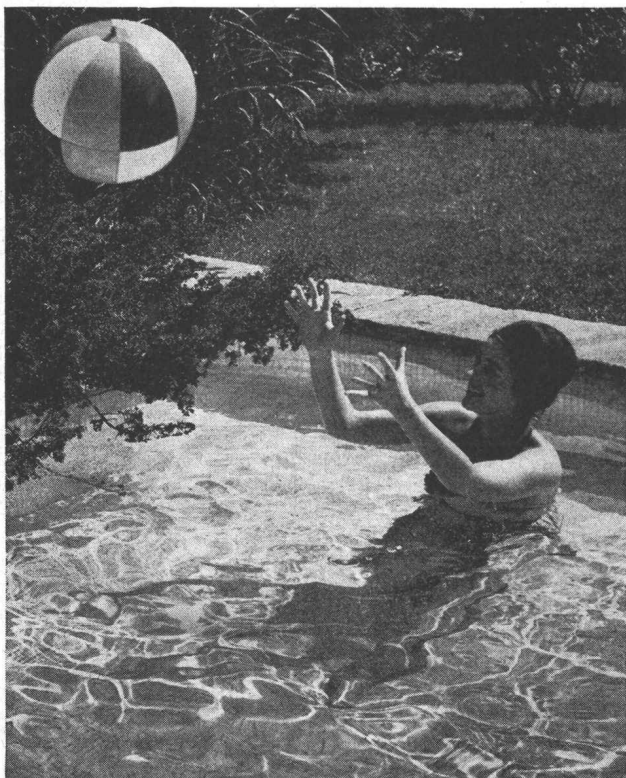

Sind Sie glücklicher Besitzer eines Gartenbassins? Dann kennen Sie vielleicht schon ALGIQUAT.

ALGIQUAT hält das Wasser sauber, erhöht die Freude an Ihrem Bassin und ist sehr ausgiebig.

Verlangen Sie den ausführlichen Prospekt.

Erhältlich in Apotheken und Drogerien oder direkt durch Pharnalabor Dr. Brandt AG, Bern 18

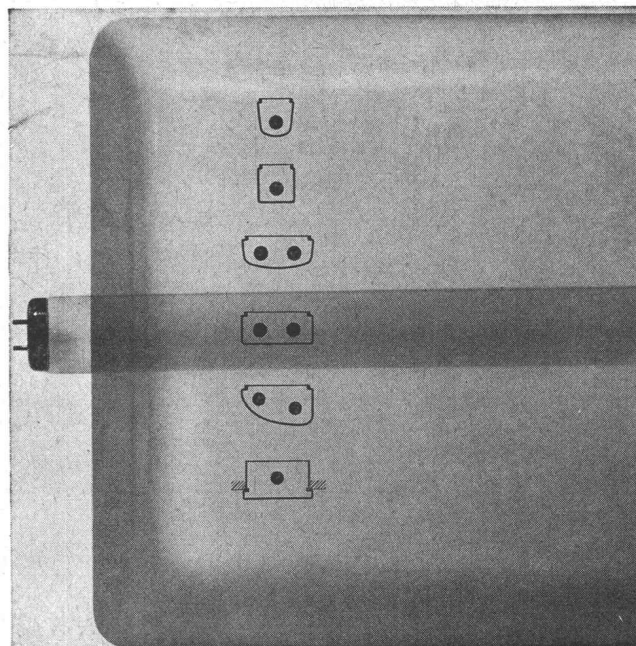

Die Fluoreszenzbeleuchtung hat sich für Arbeitsräume durchgesetzt. Das vom Bauherrn geforderte Beleuchtungsniveau wird immer höher. — Die grosse Auswahl von Leuchten, die wir dem Interessenten bieten, gibt ihm die Gewissheit für jeden Zweck die richtige Leuchte zu finden. Wenden Sie sich an Ihren Elektroinstallateur oder direkt an uns. Unsere Fachleute beraten Sie gerne. — BAG Bronzewarefabrik AG Turgi.

Filiale Zürich, Konradstr. 58, 8005 Zürich (Tel. 051 / 44 58 44)
BAG Exclusive, Pelikanstr. 5, 8001 Zürich (Tel. 051 / 25 73 43)

BAG TURGI

Fugenabdichtungen - unser Hobby

Die Isotech dichtet jede Fuge bei Fassaden, Schwimmbädern, Kläranlagen, Straßen, Flugplätzen, Kraftwerken und alle anderen dazu. ■ Die Isotech arbeitet mit geschulten Equipen, größtem Park an Spezialmaschinen und allen geeigneten Kitt- und Vergußmassen. ■ Die Isotech verarbeitet neutral jedes Dichtungs-Material: Igas, Nerax, Pallox, Plax, Butyl, Thiokol-Kitte wie PRC, Gomastit, Secomastic, 3 M - Weatherbean, Formflex oder Bitumen/Kautschuk-Mischungen wie Flintseal, und öl-, treibstoff- und temperaturbeständige Vergußmassen.

ISOTECH AG

Winterthur Hegmattenstraße 20, Tel. 052 7 27 26
 Bern Güterstraße 22, Tel. 031 2 65 77
 Lausanne Grand-Chêne 2, Tel. 021 22 25 68
 Zürich Oberdorfstraße 23, Tel. 051 47 75 09
 Berlin Bayrische Straße 20, Tel. 87 66 81

STS

Schweiz. Technische Stellenvermittlung
Service Technique Suisse de placement
Servizio Tecnico Svizzero di collocamento
Swiss Technical Service of employment

8004 Zürich, Lutherstrasse 14, Telefon (051) 23 54 26.

Industrie-Abteilung

- 6113 **Elektroingenieur** mit kaufmänn. Kenntnissen, als Verkaufsingenieur bei Industriekunden auf dem Gebiet von spez. Elektrozubehör, techn. Beratung, Offertwesen. Mittlerer Handelsbetrieb Aarau.
- 6109 **1—2 Zeichner-Konstrukteure**, mit Erfahrung im Stahlbau, zur Einarbeitung auf dem Spezialgebiet des Industrieofenbaues. Firma für Ofenbau Zürich.
- 6107 **Absolvent HTL, Maschinenbau oder Elektrotechnik**, mit Mechanikerlehre sowie einigen Jahren Praxis, für Betriebsüberwachung, Unterhalt, Reparaturdienst aller techn. Anlagen in einem grossen Geschäftsgebäude (Heizungs-, Sanitär- u. Klimaanlage, Lifte, Rohrpost, Beleuchtung, Telefon-, Ruf- u. Schwachstromanl.). Alter 28—40 Jahre. Stadt Basel.
- 6069 **Konstrukteur**, mit Praxis in der Elektrokonstruktion, für Transformatoren- und Elektroapparatebau. Transformatorfabrik Nordwestschweiz.
- 6061 **Absolvent HTL, Maschinenbau, und Techniker-Konstrukteur**, mit einigen Jahren Konstruktionspraxis, für Konstruktionsabteilung Getriebebau und motorisierte Landmaschinen. Ferner je 1 **Maschinenzeichner-Konstrukteur mit Praxis**: a) als Mitarbeiter eines erfahrenen Konstrukteurs für Fahrzeugbau (Fahrzeuge, Oelhydraulik). b) als Mitarbeiter einer Planungs- und Konstruktionsabteilung von Anlagen und Maschinen für Getränkeindustrie. Maschinenfabrik Kt. Zürich.
- 6043 **Sanitärzeichner**, mit Praxis, für sanitäre Installationen. Firma für sanitäre Anlagen Zürich.
- 231 **Employé technico-commercial, formation ETS**, en mécanique générale, pour étude de nouvelles fabrications. Langues: Français et allemand. Importante entreprise dans ville en Suisse Romande.

Bau-Abteilung

- 6172 **Eisenbetonzeichner**, mit Praxis, für Planbearbeitung und Baukontrolle. Ing.-Büro Zürich.
- 6174 **Hochbauführer (evtl. Techniker oder Zeichner)**, für Arbeitsvorbereitung und Baustellenüberwachung, vornehmlich in Zürich. Firma für vorfabrizierte Elemente für Innenausbau Zürich.
- 6176 **Eisenbetonzeichner mit Praxis**, für Planbearbeitung für Industrie-, Wohn-, Schulhausbauten, evtl. auch allgem. Tiefbauten. Ferner: **Hilfszeichner (Richtung Eisenbeton-Tiefbau)**, für Planbearbeitung. Kleineres Ing.-Büro Zürich.
- 6178 **1 young architect and 1 able draughtsman**, with some experience, for interesting tasks in general architecture. Working knowledge of English desirable. Architect in Dublin, Eire. Applications requested in English on STS-form.
- 6180 **Diplômé ETS en bâtiment** ou éventuellement **dessinateur en bâtiment** ayant quelques années de pratique pour travaux en bâtiment. Bureau d'architecte en Suisse Rom.
- 6182 **Absolvent HTL, Tiefbau**, mit Praxis, als Mitarbeiter für Strassenbau, **Absolvent HTL, Tiefbau**, mit Praxis, für Statik, Eisenbetonbau, sowie **Eisenbetonzeichner** für Hochbau. Ing.-Büro Fürstentum Liechtenstein.
- 6184 **Eisenbetonzeichner** (evtl. Tiefbauzeichner, der sich in den Eisenbetonbau einarbeiten möchte). Ing.-Büro Zürich.
- 6186 **Hochbauzeichner** mit mind. 2 Jahren Praxis, für Planbearbeitung von Industrie-, Wohn- und Geschäftsbauten. Bei Eignung Bauführung möglich. Arch.-Büro Zürich.
- 6188 **Techn. Zeichner**, für Einbauküchen (Elementenbau), als Sachbearbeiter. Firma für Kücheneinrichtungen in Zürich.
- 6190 **Absolvent HTL, Hochbau**, oder **Hochbauzeichner** mit Praxis, für Bauaufgaben des allgem. Hochbaues. Kleineres Arch.-Büro St. Galler Oberl.
- 6192 **Ingenieur oder Techniker**, mit Erfahrung, zur Erstellung von Auszügen in deutscher Sprache aus deutsch., engl. und franz. Patentliteratur aus den Gebieten Holzverarbeitung und Holzbearbeitungsmaschinen. Halbtagsstelle, evtl. später Heimarbeit. Institut für Holzforschung, Zürich.

GRANIT MARMOR KUNSTSTEINE

OTTO GAMMA KG. 8038 ZÜRICH

Student

8. Semester Bauingenieurwesen, guter Statiker, sucht Ferienbeschäftigung von Juli bis September in Ingenieurbüro.
 Offerten erbeten unter Chiffre ZN 639 an Mosse-Annoncen, 8023 Zürich.

Wir suchen einen gut ausgewiesenen, über Erfahrung verfügenden

Ingenieur

der Interesse hätte, auf dem überaus interessanten Gebiet der Planung und Bauleitung von kommunalen Wasserversorgungen tätig zu sein. Seine Arbeit bestünde in der Ausarbeitung von Offertformularen, Nivellement und Absteckung, örtlicher Bauleitung, Ausmass und Abrechnungskontrolle für den Ausbau einer grossen Wasserversorgungsanlage (Grundwasserfassungen, Hochbehälter, Druckleitungen ϕ 500—1000 mm, Seewasserwerk samt Seeleitung und Filteranlage). Arbeitsbedingung, Lohn und Personalfürsorge entsprechen den heute üblichen Ansätzen.

Anmeldungen mit Angaben über die bisherige Tätigkeit mit Lebenslauf und Referenzen an das **Ingenieurbüro RYSER, Daxelhofenstrasse 17, 3012 Bern.**

Jüngerer dipl. Tiefbautechniker HTL

mit Erfahrung in Planung, Projektierung und Bauleitung auf dem Gebiete des Strassenbaues sucht neue, verantwortungsvolle und selbständige Anstellung, eventuell auch im Ausland.
 Offerten sind erbeten unter Chiffre 3123-42 an Publicitas, 8021 Zürich.

Preiswerk

Architekten ETH/SIA Basel
 suchen tüchtige

Hochbautechniker Hochbauzeichner Hochbauzeichnerinnen Bauführer

zur Bearbeitung grosser Bauprojekte.
 Gutes Salär, 5-Tage-Woche und gut ausgebaute Personalfürsorge.

Telefonieren Sie uns:
Telefon 061 / 44 67 70, intern 46

Systembau AG Zürich

sucht per sofort oder nach
Vereinbarung für ihre

Entwicklungsabteilung

zur Bearbeitung der abstrakten
Planung, Grundlagenforschung,
Marktforschung
und Marktbeobachtung auf dem
Gebiete des Wohnungsbaues

**Hochbautechniker
San.-Heizungstechniker
Elektrotechniker
Hochbauzeichner
Praktikanten**

Technische Abteilung

Zur Bearbeitung der konkreten
Planung und der Realisation von
Wohnbauprojekten

**Bauführer
Hochbauzeichner**

Sekretariat

zur Erledigung allgemeiner
Sekretariatsarbeiten

Sekretärin

Die Bewerber werden in das Gebiet
der Rationalisierung im Hochbau und
in die Koordinationsaufgabe der in-
dustrielle Herstellung von Wohn-
bauten eingearbeitet. Interessenten,
die gewillt sind, mit Interesse an die-
ser Aufgabenstellung mitzuarbeiten,
sind gebeten, ihre handschriftliche
Bewerbung mit den üblichen Unter-
lagen und Angaben der bisherigen
Tätigkeit zu richten an:

Systembau AG

Wilfriedstrasse 6
8032 Zürich

Publikation

Projektwettbewerb

für den Bau eines Kreisspitals in Adliswil

Der Zweckverband für den Bau und den Betrieb eines
Kreisspitals in Adliswil, in dem die Gemeinden Adliswil,
Kilchberg, Langnau a. A. und Rüschlikon zusammengeschlos-
sen sind, eröffnet einen öffentlichen Wettbewerb zur Erlan-
gung von Entwürfen für den Neubau einer Spitalanlage im
«Kopfholz» in Adliswil.

An diesem Wettbewerb sind **teilnahmeberechtigt:**

- Die in den Gemeinden Adliswil, Kilchberg, Langnau a. A.
und Rüschlikon seit 1. Januar 1965 niedergelassenen und
die in diesen Gemeinden heimatberechtigten Architekten.
- Zehn vom Zweckverband direkt eingeladene Architekten
aus Zürich.

Für die Teilnehmer an diesem Wettbewerb sind ausser den
Bedingungen des Wettbewerbsprogrammes die Grundsätze
des SIA und des BSA für architektonische Wettbewerbe
vom 1. Juli 1960 (Normen Nr. 152 SIA) massgebend.

Die Unterlagen für diesen Projektwettbewerb, d. h. das
Wettbewerbs- und das Raumprogramm, können samt den
Lage- und Uebersichtsplänen, einer Modellunterlage sowie
den Richtlinien für die Schutzraumbauten **vom 15. April bis
15. Mai 1966** während der Bürozeit beim **Bauamt Adliswil,**
Zürichstrasse 15 (Büro 23), bezogen werden.

Alle näheren Details über den Wettbewerb sind aus dem
Wettbewerbsprogramm ersichtlich, im besonderen die Preis-
summe und die Zusammensetzung des Preisgerichtes. All-
fällige Anfragen, die diesen Wettbewerb betreffen, können
an die Geschäftsstelle des Zweckverbandes gerichtet wer-
den; die Geschäftsstelle ist über die Gemeindeverwaltung
Adliswil, Tel. 051 / 91 33 11, erreichbar.

Adliswil, 12. April 1966

**Zweckverband für den Bau und Betrieb eines Kreisspitals
in Adliswil**

Programm von der Wettbewerbskommission SIA genehmigt

Bedeutendes Unternehmen im Raum Zürich sucht für seine
Abteilung Fertigung im Hochbau erfahrenen

Baufachmann

als verantwortlichen Leiter für die Bauausführung.

Sein Arbeitsgebiet umfasst folgende Sparten:
Kostenvoranschläge, Arbeitsvergebung, Organisation und
Ueberwachung der Bauausführungen als Chef einer Gruppe
von Bauführern, Bauabrechnungen.

Wir bieten: fortschrittliche Arbeitsbedingungen, gute Sala-
rierung sowie ausgebaute Sozialfürsorge.

Bewerber mit fundierten Berufskennntnissen, Organisations-
talent, Sinn für «Teamwork» und entsprechender Initiative
melden sich bitte unter Chiffre ZM 6041 an Mosse-Annon-
cen, 8023 Zürich.

mm
B

Treppenanlagen + Bodenplatten

Verlangen Sie Offerten für unsere 40/40-cm-Marmor-Splitterplatten

Marmor-Mosaikwerke Baldegg AG.

Telephon 041 / 88 10 54

geschliffen

für Industrie-, Verwaltungsgebäude, Schulhäuser, Ladenlokale, Wohnhausbauten. Schönste Kunststeinmuster in sämtlichen Marmorarten und Hartgesteinen.

Alpha

sucht

**1 Ingenieur-Techniker
HTL**

und

1 Zeichner-Konstrukteur

für die konstruktive Bearbeitung von mechanischen Ausrüstungen zu Kläranlagen. Bewerber mit Erfahrung auf diesem oder einem ähnlichen Arbeitsgebiet (z. B. Hebe- und Förderanlagen) erhalten den Vorzug. Bei Eignung und Bereitschaft kann später die Ausarbeitung von Offerten und die Planung von Anlagen in den Tätigkeitsbereich eingeschlossen werden.

Geboten wird:
Vielseitige und weitgehend selbständige Tätigkeit in einem Berufszweig mit guten Zukunftsaussichten.

Ihre schriftliche Bewerbung mit den üblichen Unterlagen richten Sie bitte an:

Direktion der ALPHA AG, Schlosstrasse 15, 2560 Nidau
Tel. 032 / 2 46 92

Ingenieurbüro in Zürich sucht einen

dipl. Bauingenieur

und einen

Ingenieur-Techniker

(HTL oder ATZ)

für die Projektierung und Ueberwachung von grösseren Bauvorhaben (Hochbau).

Selbständigen und initiativen Mitarbeitern bieten wir ein angenehmes Arbeitsklima, angemessene Entlohnung und Pensionskasse.

Wir erwarten gerne Ihre Bewerbung mit den üblichen Unterlagen unter Chiffre OFA 4548 Zu an Orell Füssli-Annoncen, 8022 Zürich.

Strengste Diskretion zugesichert.

Zeichnerbüro

nimmt noch Aufträge im **Tiefbau und Eisenbeton** entgegen. Prompte und sorgfältige Ausführung garantiert.

Offerten unter Chiffre ZU 6052 an Mosse-Annoncen, 8023 Zürich.

Eisenbetonzeichner

mit 2 Jahren Praxis **sucht Stelle** auf Anfang Juni.

Offerten unter Chiffre 616-43 an Publicitas, 5401 Baden.

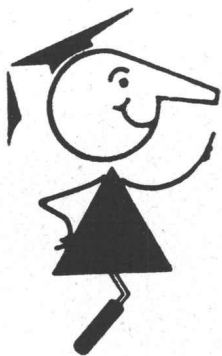

seit
1923

Tricosal®

BAU-CHEMIE AG BASEL 061/230016

Zement-Schnellbinde- und Dichtungsmittel, Plastifizierer, Verzögerer, Beton-Reinigungsmittel, Gipsverzögerer, Fugenbänder, Spritzbeton, Injektionen, Abdichtungen, Kunststoffe, Frostschutzmittel
Isolationen aus PVC-Folien 1—2 mm für Grundwasserwannen, Tunnels, Flachdächer usw.



Das Eidgenössische Luftamt

sucht für seine Sektion Flugplätze:

Dipl. Architekt oder Hochbautechniker

für die Behandlung der sich auf dem Gebiet des Flugplatzbaues stellenden Hochbauprobleme (Bauten für die Fluggast- und Frachtabfertigung, Werftanlagen, Werkstätten, Hangare, Flugsicherungsbauten).

Dipl. Bauingenieur oder Tiefbautechniker

für die Behandlung der sich auf dem Gebiet des Flugplatzbaues stellenden Tiefbauprobleme (Bau von Flugpisten, Rollstrassen, Flugsteigen, Anschlüssen an Strassen- und Schienennetz).

Dipl. Elektro- oder Maschinentechniker

für die Behandlung der sich mit den Flugplatznebenanlagen stellenden Probleme (Energieversorgung, Befeuerungsanlagen, Treibstoffversorgungsanlagen, Feuerwehr- und Rettungsdienst, Lärmanlagen).

- Wir bieten:**
- Selbständige, interessante Tätigkeit in der sich rasch entwickelnden Zivillufffahrt
 - Möglichkeit der Weiterbildung durch Teilnahme an Kursen und internationale Konferenzen
 - Gesicherte Anstellung
 - Aufstiegsmöglichkeiten
- Wir wünschen:**
- Tatkraft und Selbständigkeit
 - Verhandlungsgeschick
 - Kenntnis einer zweiten Landessprache

Handgeschriebene Angebote mit Lebenslauf, Berufsausweisen und Fotografie sind bis zum **15. Mai 1966** an die **Direktion des Luftamtes, 3003 Bern**, zu richten.

STEINER

Ich suche einen selbständigen, zuverlässigen

Schreinereitechniker

Aufgaben: Technische Bearbeitung der Aufträge, Erstellen von Detailzeichnungen, Erteilen von Anweisungen an die Monteure, Massaufnahme und Schlussabrechnung.

Ich biete: Gute Salarierung, neuzeitliche Anstellungs- und Arbeitsbedingungen.

Wenn Sie Freude und Interesse an einer sehr anspruchsvollen, aber schönen Aufgabe haben, richten Sie bitte Ihre Bewerbung mit handschriftlichem Lebenslauf, Zeugniskopien oder Referenzen und Foto an

Karl Steiner, Hagenholzstrasse 60, 8050 Zürich

Besteingeführte, schweizerische Baufirma in Südamerika sucht

Geschäftspartner

für Anfang nächsten Jahres, zu einmaligen, interessanten Bedingungen. Die Firma (AG) ist spezialisiert in Hoch- und Industriebauten mit eigenen Verwaltungsgebäuden, Lagerplätzen und modern eingerichteter Bau- und Möbelschreinerei. Alle Inversionen ohne jegliche Belastungen. Durchschnittliche Belegschaft 250 Arbeiter.

Es wird geboten:

Selbständige Arbeit in Verwaltung und Bauausführung. Beteiligung bis zu 50% mit garantierter Einlageverzinsung von 15-20%, frei transferierbar. Bei evtl. Vertragsabschluss sind die Spesen einer Inspektionsreise rückvergütet. Es besteht auch die Möglichkeit einer persönlichen Kontaktnahme in der Schweiz.

Offerten mit Angabe der max. möglichen Kapitaleinlage unter Chiffre C 29108-23 an Publicitas, 6002 Luzern. Absolute Diskretion zugesichert.

Unser Auftraggeber, der Inhaber eines angesehenen Bau-
geschäftes (Hoch- und Tiefbau) in der Zentralschweiz, sucht
für die Uebernahme der **technischen Geschäftsleitung** einen
im Hoch- und Tiefbau erfahrenen

dipl. Baumeister

oder

Bautechniker

Neben dem Offertwesen, der Oberaufsicht über die Bau-
vorhaben und das Personal wird ihm sukzessive auch die
Vertretung des Chefs in anderen Bereichen anvertraut
werden.

Es handelt sich um eine interessante, entwicklungsfähige
Lebensstelle für einen charakterfesten, tüchtigen Fachmann,
die auch entsprechend entlohnt wird.

Handschriftliche Offerten mit Lebenslauf usw. (Diskretion
zugesichert) sind erbeten an



ALLGEMEINE TREUHAND AG
Abt. für Unternehmensberatung
Schauplatzgasse 21, 3001 Bern

bigla

... auf der Höhe



Die idealen Schul- und Saalmöbel mit der langen
Lebensdauer. Neue Modelle – neuer Katalog
Bigler, Spichiger & Cie AG., 3507 Biglen, Tel. 031/68 62 21



Wir suchen einen

Techniker

für die Beaufsichtigung der stahlbaulichen
Montagen und Materialprüfungen beim **Atom-
kraftwerk Beznau.**

Bewerbungen mit Angaben über Ausbildung
und bisherige Tätigkeit sind erbeten an

Nordostschweiz. Kraftwerke AG, 5401 Baden

rolba

Eine Baumaschine von ROLBA:



Strassenhobel VOLVO-BM VHK 310

Kleiner Wendekreis dank
Sperrdifferential. Jetzt auch mit
Drehmomentwandler lieferbar.

ROLBA AG, Dreikönigstr. 35, 8039 Zürich, 051 25 28 64



Baudirektion des Kantons Aargau

Für ein Baubüro des aargauischen Tiefbauamtes suchen wir

einen diplomierten Bauingenieur Ingenieur-Techniker HTL

Aufgaben:

Die Bewerber sollen imstande sein, moderne Hauptverkehrsstrassen selbständig zu projektieren und auch die Bauleitung auszuüben. Sie sollen solche Arbeiten auch leiten können, soweit sie von Ingenieurbüros ausgeführt werden. Je nach Fähigkeiten und Aufgabe sind Mitarbeiter zu führen. Anfängern wird Gelegenheit geboten, sich einzuarbeiten.

Besoldung und Stellenantritt:

Nach Vereinbarung.

Anmeldungen:

Mit kurzer handschriftlicher Darstellung von Lebenslauf und Bildungsgang, Angabe von Referenzen und Beilage von Ausweisen an die unterzeichnete Amtsstelle.

Aarau, 18. April 1966

Aargauische Baudirektion



Für unsere Abteilung suchen wir einen

Einkäufer

Wir erwarten: Gute Allgemeinbildung. Abgeschlossene kaufmännische Lehre oder gleichwertige Ausbildung mit technischem Verständnis. Geeignet für die Beschaffung von Baumaterial und Zubehör. Muttersprache Deutsch oder Französisch mit guten Kenntnissen der andern Sprache.

Wir bieten: Interessante und vielseitige Tätigkeit. Gute Aufstiegsmöglichkeiten. Zeitgemässe Besoldung mit gut ausgebauten Sozialeinrichtungen. Alternierende 5-Tage-Woche.

Eintritt: Sofort oder nach Uebereinkunft.

Offerten mit ausführlichem Lebenslauf, Zeugnissen, Referenzen und Gehaltsanspruch sind zu richten an die Abteilung für Genie und Festungswesen, Mattenhofstrasse 5, 3003 Bern. Telefonische Auskunft erteilt Nr. 031 / 61 48 17.

Im Auftrag zu verkaufen:

2 gebrauchte Amsler-Kompensations- Planimeter Typ 800 b

ferner: noch fast neu, sehr wenig gebraucht

- 1 Amsler-Linearzusatz Typ 802
- 1 Amsler-Integrimeterzusatz Typ 806
- 1 Amsler-Pantographenzusatz Typ 803
- 1 Amsler-Radialzusatz Typ 813
- 1 Amsler-Kurvimeterzusatz Typ 812
- 1 Amsler-Lineal, 130 cm, Typ 801.00
- 1 Amsler-Ableselupe Typ 800.04
- 1 Amsler-Arbeitsbrett Typ 8
- 1 Amsler-Scheibenplanimeter Typ 804

wenig gebrauchte und sorgfältig behandelte Rechenmaschinen

- 1 Monroe, elektrischer Vollautomat
- 1 Olivetti, Divisumma, elektrisch schreibend

ausserdem

- 1 älteres amerikanisches Nivellierinstrument, Fabr. Buff & Buff, revidiert, mit Stativ
 - 1 Kreuzscheibe Meridian mit eingebautem Gefällsmesser und Stativ
 - 1 älteres Stahlmessband
 - 1 Sortiment Eisenbahnradien, 44 St. R = 80 bis 4000 1:1000
- sowie Rechenschieber, Gefällsmesser, Bussole

Ingenieurbüro M. Lüthy, 3011 Bern

Kapellenstrasse 26, Telephon 031 / 25 35 35

Stellenausschreibung

Infolge bevorstehender Pensionierung des jetzigen Amtsinhabers ist beim Meliorationsamt des Kantons Bern die Stelle des

Kreis-Kulturingenieurs Oberland

mit Amtssitz in Bern wieder zu besetzen.

Aufgabenkreis: Leitung des Kulturingenieurkreises Oberland mit interessanten planerischen Aufgaben.

Anforderungen: Diplom als Kulturingenieur ETH, evtl. als Bauingenieur ETH oder Ingenieur-Techniker HTL. Befähigung zu selbständiger Arbeit.

Stellenantritt und Besoldung: nach Uebereinkunft.

Bewerbungen: handschriftliche Bewerbungen sind unter Beilage von Lebenslauf, Diplom und Zeugnisabschriften und unter Angabe des Gehaltsanspruches zu richten an das Kantonale Meliorationsamt, Nordring 30, Postfach, 3000 Bern 11.

LANDWIRTSCHAFTSDIREKTION DES KANTONS BERN

Gesucht ein

dipl. Bauingenieur

für Konstruktion und Berechnung von Hoch- und Brückenbauten in Stahlbeton.

Dr. C. Menn, Ingenieurbüro
7000 Chur, Quaderstrasse 18



Die **Eidg. Bauinspektion Zürich** sucht

Hochbautechniker

mit abgeschlossener Ausbildung und einigen Jahren Praxis für die Bearbeitung interessanter Bauaufgaben. Ausarbeiten von Projekten und Kostenvoranschlägen, Bauleitungen.

Wir bieten abwechslungsreiche Tätigkeit, zeitgemässe Bezahlung und Sozialleistungen. Gute Aufstiegsmöglichkeiten. Dauerstelle und Aufnahme in die Pensionskasse, angenehme Arbeitsbedingungen.

Offerten mit Bildungsgang, Foto sowie Angaben über die bisherige Tätigkeit und Gehaltsanspruch sind erbeten an

Eidg. Bauinspektion IV, Clausiusstrasse 37
Postfach, 8023 Zürich, Telefon 47 37 80

Hochbautechniker

mit Praxis sucht Stelle in **mittlerem** Architekturbüro, mit der **Möglichkeit, zu allen Arbeiten herangezogen zu werden**. Bevorzugter Arbeitskreis: **Burgdorf**, gegebenenfalls auch Konolfingen oder Langnau.

Angebote unter Chiffre P 1698 R an Publicitas,
3400 Burgdorf.

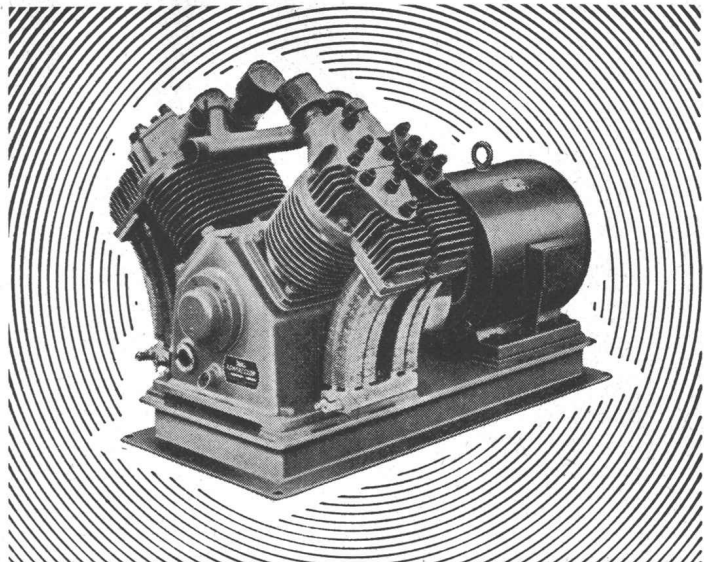

Haug KOMPRESSOREN

VAKUUMPUMPEN LUFTFILTER FÜR JEDEN ZWECK

FRITZ HAUG AG., MASCHINENFABRIK, ST. GALLEN

AUSSTELLUNG UND VORFÜHRUNG BEI

ERNST HAUSAMANN & CO. ZÜRICH 3/45

UETLIBERGSTRASSE 15

Der beste Schutz gegen Rost

Verzinken im Vollbad von Eisen und Blech

Isolieren von Röhren durch Bitumieren mit Asbest-Band, Glasschleier oder Jute **Galv. Glanzverzinkung** v. Kleinteilen

Verzinkerei Pratteln AG.

Pratteln (Baselland) - Gegründet 1897 - Tel. (061) 81 50 22

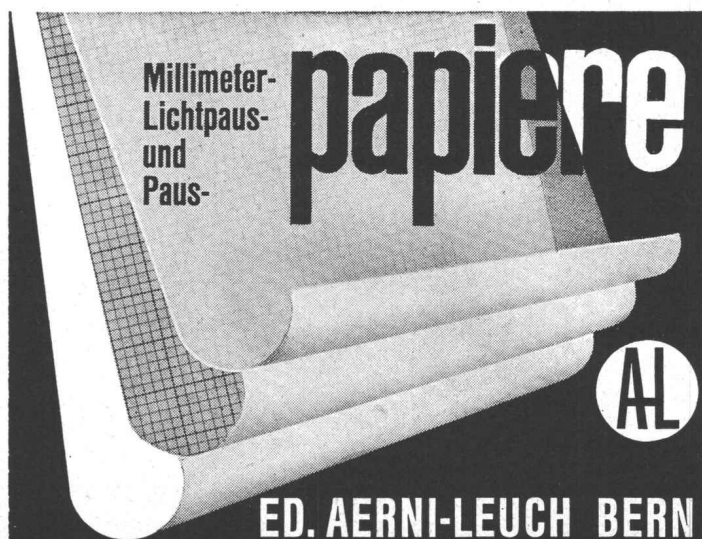

ED. AERNI-LEUCH BERN



**Aturia
Unterwasser-
pumpen**

at uria

Förderleistungen
10/18000 l/min
Förderhöhen 1–300 m
Kein Unterhalt
Geringe Installationskosten
Zehntausende im Betrieb
Patentierter
Unterwassermotor

SOPOMPAT AG Effingerstrasse 37 BERN
Telephon (031) 25 27 55



gegr. 1890

Ausführung

von Stahlkonstruktionen

jeder Art

Faszinierende Aufgabe in Westafrika für dipl. Bauingenieur ETH

Sie sind eine mindestens 35jährige Unternehmerpersönlichkeit (Schweizer Bürger), haben sich bereits auf grossen Baustellen in leitender Position bewährt und können sich für eine Pionierarbeit in Uebersee begeistern.

Ihre physische und psychische Vitalität ist stark genug, um als

Direktor

ein Unternehmen für Mineralabbau und Transporte mit grossem einheimischen Personalbestand durch geschickte Führung des europäischen Kaderns erfolgreich zu leiten.

Dieser selbständige Posten wird Ihnen von einem führenden schweizerischen Industriekonzern offeriert, ist der Bedeutung entsprechend dotiert und bietet europäischen Wohnkomfort.

Wenn Sie über die nötige Autorität verfügen, um mit Untergebenen und Behörden in englischer Sprache zielbewusst zu verkehren, Sinn für rationelle Betriebsführung und, wenn möglich, Tropenerfahrung besitzen, senden Sie Ihre Offerte mit den üblichen Unterlagen und handgeschriebenem Begleitbrief unter Kennziffer 241 an

Dr. H. Schwing, Dipl. Ing. ETH
Konsulent für Organisation und Personalfragen
Auf der Mauer 17, Zürich 1, Tel. (051) 47 73 47

Elektrizitätswerk Basel

Für unsere Abteilung **Leitungsbau**
suchen wir einen

Tiefbauingenieur

zur Mitwirkung bei der Projektierung sowie
beim Bau und Unterhalt der Hoch- und
Niederspannungs-Leitungsnetze.

Wir bieten eine der Ausbildung und Erfahrung
entsprechende Besoldung im Rahmen des
baselstädtischen Besoldungsgesetzes
und gute Entwicklungsmöglichkeiten.

Vorzüglich ausgebaute Pensionsversicherung,
5-Tage-Woche.

Interessenten bitten wir, ihre handgeschriebene
Anmeldung mit den üblichen Unterlagen
zu richten an das

Elektrizitätswerk Basel

Postfach, 4000 Basel 8



Zähneschleifen an eingesandten Stirn- und Schraubenrädern

Geschliffene Zahnräder
Sauter/Bachmann & Cie.
Zahnräderfabrik
Netstal Gl.



Wir suchen für unsere Bauabteilung einen erfahrenen

Hochbauzeichner

als Sachbearbeiter für interessante Bauaufgaben. Dauer-
stelle, 5-Tage-Woche, Pensionskasse, Personalrestaurant,
fortschrittliche Anstellungsbedingungen. Eintritt 1. Juni
1966 oder nach Uebereinkunft.

Wenden Sie sich schriftlich oder telefonisch an den Per-
sonalchef der

ERNST GÖHNER AG

Neubauten, Generalunternehmung, Elementbau
Hegibachstr. 47, Postfach, 8032 Zürich, Tel. 051 / 24 17 80

W. ZÖLLIG AG Holzbau ARBON

Spezialität:

**AUSFÜHRUNG in der
HETZERBAUWEISE**

FÜR LAGER-, TURN-
UND FABRIKHALLEN

LEHRGERÜSTE
UND KIRCHEN

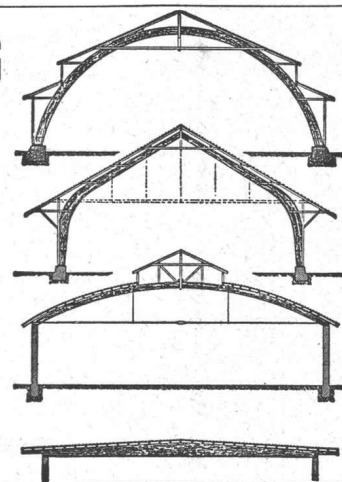

kuma+ Gitterroste



Aktiengesellschaft
Kummler & Matter,
4658 Däniken SO
Abteilung Gitterroste
Telefon 052 / 5 14 07

prenorm

– Betonbalkendecken

Zürcher Ziegeleien Telefon 051 / 35 93 30

**gute Wärme- und
Schallisolation**



**Das ist die Waschmaschine
für Ihr Mehrfamilienhaus!**

Keine Waschabrechnungen mehr
dank dem

**Sellsa-Bauknecht-Vollautomat
mit Münzeinwurf**

Gebr. Rauch
Wassereffe-Service
Scheffelstrasse 20, Tel. 051 / 42 12 13

SCHREINEREI UND FENSTERFABRIK

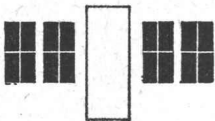

NEURURER-WISMER
8048 Zürich

Freihofstr. 1/3 Tel. (051) 52 63 45

CONSTRAL AG, Leichtmetallbau Weinfelden

sucht vielseitigen, beweglichen

Zeichner-Sachbearbeiter

als erste Hand unseres Verkaufschefs für die Ausarbeitung
von Offerten sowie deren Bearbeitung bei den Kunden.
Für diesen Posten kommt nur eine überdurchschnittliche
Kraft mit einwandfreiem Charakter in Frage.

Offerten bitte an CONSTRAL AG, 8570 Weinfelden
Telefonische Auskunft gibt Herr Stadelmann, Tel. 072/5 17 21

On cherche pour la Suisse romande

Ingénieur civil dipl. ETH-EPUL

avec expérience de construction de tunnels, pour étude,
projet et direction des travaux.

Faire offre sous chiffre ZH 6127, Annonces Mosse, 8023 Zurich.

TONWERK LAUSEN AG

Feuerfeste
Erzeugnisse
aus Schamotte
Sillimanit
Korund
Karbonium
Leichtqualitäten
Säurebeständige
Erzeugnisse

Steinzeug-
Bodenplatten



Gesucht tüchtiger, erfahrener

Hochbautechniker

evtl. qualifizierter

Hochbauzeichner

für Konstruktion, Planbearbeitung,
evtl. auch Kostenvoranschlag.

- Interessante Bauaufgaben
- Gutes Arbeitsklima
- Zeitgemässes Leistungssalär
- Bei Eignung Dauerstelle

Eintritt möglichst bald, spätestens 1. Juli.

Scherrer & Hartung, Architekten, Schaffhausen

Die Gemeinde Köniz

sucht wegen Pensionierung des bisherigen Stelleninhabers im Laufe des Jahre 1967 einen

Vorsteher der Tiefbauabteilung

Anforderungen: Dipl. Tiefbau-Ingenieur ETH oder EPUL. Eventuell gut ausgewiesener Ing.-Tiefbau-techniker HTL.

Besoldung: Im Rahmen der fortschrittlichen Gehalts- und Ferienordnung mit Sozial- und Teuerungszulagen, Treueprämie ab zurückgelegtem 5. Dienstjahr, Pensionskasse. — Alternierende 5-Tage-Woche.

Stellenantritt: 1. Januar 1967 oder nach Vereinbarung.

Falls die Stelle des Tiefbauvorstehers durch Beförderung besetzt wird, erfolgt gleichzeitig die Ausschreibung der Stelle eines

Ingenieurs oder Technikers der Tiefbauabteilung

Anforderungen: Dipl. Bauingenieur oder dipl. Tiefbautechniker. Praxis im allgemeinen Tiefbau mit Erfahrung im Kanalisationswesen und in der Abwassertechnik.

Besoldung und Stellenantritt gemäss obenerwähnten Richtlinien.

Handschriftliche Bewerbungen mit Angaben über Besoldungsanspruch, Eintrittsmöglichkeit, Ausbildung, bisherige Tätigkeit und Referenzen sind **bis 31. Mai 1966** an den **Gemeindepräsidenten von Köniz** zu richten.

Unsere Architekturabteilung sucht erfahrene, zuverlässige

Bautechniker Bautechniker(in)

zur Bearbeitung von grösseren Ueberbauungen. Gut bezahlte Dauerstelle mit angenehmer Zusammenarbeit. Fünftagewoche, 3 Wochen Ferien. Wir erwarten Sie gerne zu einer Besprechung.

quiba

Quiba AG, Weinbergstrasse 149, 8006 Zürich, Tel. 26 97 12

Schöne Träume genügen nicht, um im Beruf vorwärtszukommen!

»Jeder, der glaubt, in seinem Leben ohne die bestmöglichen Fachkenntnisse auskommen zu können ist ganz dicht dabei, wirtschaftlichen Selbstmord zu begehen. Denn die Zahl der benötigten Durchschnittsfachkräfte wird jedes Jahr kleiner. Es gibt keine Zukunft mehr für schlecht geschultes und sich nur mangelhaft weiterbildendes Personal...!«

Diese wahren Worte des Arbeitsministers der USA, W. Wirtz, kann man nur unterschreiben. Wer die Warnung nicht in den Wind schlägt, der sollte sich sofort entschliessen:

»Ich muss mich weiterbilden!«

Auch Sie können vorwärtskommen, können mehr verdienen, können die Zukunft sichern, wenn Sie einen unserer bewährten Spezial-Kurse absolvieren. Zum Beispiel:

Technische Ausbildung:

Ausbildung zum Techniker für Elektronik und Automation
Ausbildung zum Maschinentechniker
Ausbildung zum Starkstromtechniker
Ausbildung zum Fernmelde-techniker
Ausbildung zum Sanitär- und Heizungstechniker (mit Lüftungs-Klima-, Kältetechnik)
Ausbildung zum Bautechniker (Hoch und Tiefbau)
Ausbildung zum Betriebstechniker
Ausbildung zum Betriebsleiter
Ausbildung zum Betriebsfachmann (Arbeitsvorbereitung, Terminwesen, Zeitstudien, Betriebsmittelkonstruktion)
Ausbildung zum Kalkulator(in)
Ausbildung zum Konstrukteur
Ausbildung zum Werkmeister
Ausbildung zum Maschinenzeichner(in)
Ausbildung zum Elektro-Fachzeichner(in)
Ausbildung zum Bau-Fachzeichner(in)
Ausbildung zum Sanitär- und Heizungszeichner(in)
Ausbildung zum Bauführer

Ausbildung zum Maurerpoller
Ausbildung zum Techn. Kaufmann (für Kaufleute)
Mathematisch-physikalischer Grundlehrgang
Vorbereitung auf die Meisterprüfung (Metallberufe)
Vorbereitung auf das Technikum (Aufnahmeprüfung)
Rechenschleifer-Kurs

Kaufmännische Ausbildung:

Kaufm. Ausbildungskurs mit Handelsdiplom
(Buchhaltung, Handelsrecht, Korrespondenz, Kaufm. Rechnen, Stenographie, Maschinenschreiben)
Ausbildung zum Vertreter(in)
Ausbildung zum Werbefachmann
Ausbildung zum Lochkarten-spezialisten
(konventionell und elektronisch)
Franz. Handelskorrespondenz
Englische Handelskorrespondenz
Ital. Handelskorrespondenz
Spanische Handelskorrespondenz
Sprachkurse:
Französisch
Englisch
Italienisch
Spanisch

Die Weiterbildungs-Kurse des Instituts Mössinger sind genau das, was der Vorwärtsstrebende braucht, um sich im Beruf durchzusetzen. Unser tausendfach bewährter Heimunterricht bietet viele Vorteile für den Berufstätigen. Jeder kann die Zeit so einteilen, wie es ihm am besten passt, es gibt keine ver-säumten Schulstunden. Und da niemand den Lernenden stört wird das Studium eine angenehme Freizeitbeschäftigung!

Unsere Kurse wurden aus der Praxis für die Praxis geschaf-fen. Wir lehren keine blassen Theorien. Der Lehrstoff ist leicht-verständlich — für jeden Berufstätigen zu begreifen!

Tun Sie etwas für Ihre Zukunft! Lassen Sie sich — kostenlos und unverbindlich — über das Lehrprogramm informieren. Sie brauchen nur den nachstehenden BON einzusenden. Tun Sie es noch heute, es lohnt sich!

Institut Mössinger

8045 Zürich, Räfelstrasse 11, Tel. (051) 35 53 91

Informieren Sie mich kostenlos und unverbindlich über den Kurs

Name: _____ SBAZ 4

Ort: _____

Strasse _____

JJ 859

Bei der Baudirektion der Stadt Biel ist auf den 1. August 1966 oder nach Uebereinkunft die Stelle des

Stadtingenieurs

als Leiter des Tiefbauamtes neu zu besetzen.

Erfordernisse:

Hochschulbildung oder Ing.-Techniker HTL (Tiefbau), Erfahrung im Tiefbauwesen, Eignung zum Verwaltungsdienst und zur Führung eines grösseren Mitarbeiterstabes, Gewandtheit im Verkehr mit Behörden und Publikum, Beherrschung der deutschen und französischen Sprache.

Schriftliche Anmeldungen mit Angaben über Bildungsgang, bisherige Tätigkeit und Gehaltsansprüche sind bis zum 31. Mai 1966 an die Städtische Baudirektion Biel zu richten.

Biel, den 26. April 1966

Städtische Baudirektion Biel

Der Direktor:
H. Kern

WALO

Wir suchen

Hilfszeichner (in)

für unser Zeichnungsbüro. Gute Salarierung, angenehmes Arbeitsklima, Personalfürsorge, 5-Tage-Woche.

Offerten oder persönliche Vorstellung:

Walo Bertschinger AG, Bauunternehmung
Limmatstr. 73/75, 8005 Zürich, Tel. 051/44 66 60

Gesucht erfahrener

Hochbautechniker

Guter Konstrukteur. Versiert in der Ausarbeitung von Werkplänen diverser Bauobjekte.
Kontaktnahme unter Chiffre ZS 660 an Mosse-Annoncen, 8023 Zürich.

Junger, initiativer

Schreinermeister / Innenarchitekt

26 Jahre, ledig, 2 Jahre Praxis, mit guten Bauzeichnerkenntnissen sucht Stelle in Architekturbüro oder Bauunternehmung. Zürich oder Umgebung.
Offerten unter Chiffre ZP 643 an Mosse-Annoncen, 8023 Zürich.

Wir suchen für unser Architekturbüro in Zürich

qualifizierte Bauzeichner

für die Mitarbeit an interessanten Bauaufgaben wie Krankenhausbauten und grösseren Wohnüberbauungen.

Bewerbern wird gut honorierte und entwicklungsfähige Stelle geboten.

5-Tage-Woche; englische Arbeitszeit.

Eintritt nach Vereinbarung.

Schriftliche Offerte mit den üblichen Unterlagen erbitten wir an

H. Weideli + W. Gattiker, Architekten
Mitarbeiter E. Kuster, Architekt
Rämistr. 5, 8001 Zürich, Tel. Montag bis Freitag 051 / 34 08 07

Zur Bearbeitung interessanter, grösserer Bauaufgaben suchen wir initiativen, selbständigen

Bautechniker oder Bauzeichner

sowie tüchtigen, zuverlässigen

Bauführer

Bewerbern mit solider Berufsausbildung wird interessante Dauerstellung mit weitgehend selbständigem Aufgabenbereich in kleinerem Team und gute Arbeitsbedingungen geboten.

Eintritt nach Uebereinkunft.

Detaillierte Offerten mit Lebenslauf, Zeugnisabschriften und Foto sind erbeten an

Aeschlimann & Baumgartner, Architekten BSA
Ackersteinstrasse 143, 8049 Zürich-Höngg

Gesucht für sofort oder nach Vereinbarung

Tiefbauzeichner Eisenbetonzeichner

für selbständige Planausarbeitung und Bauführung.

Wir bieten entwicklungsfähige Dauerstelle, zeitgemässe Anstellungsbedingungen und sehr gute Entlohnung.

Offerten mit Angaben über die bisherige Tätigkeit, Lohnanspruch und Eintrittsmöglichkeit sind erbeten an:

A. Kuhn, Ingenieurbüro, 8303 Nürensdorf ZH
Tel. 051 / 93 59 44 (Bürozeit) oder 052 / 6 02 39 (Privat)

**Dipl. Bauingenieure
Ingenieur-Techniker
Techniker ATZ
Eisenbetonzeichner**

Für die Bearbeitung von grösseren Objekten des Hochbaues suchen wir ein Team, welches die gestellten Aufgaben initiativ und zielsicher löst.

Wir bieten Leistungslohn, Pensionskasse und ein angenehmes Arbeitsklima in einem neuzeitlich organisierten Ingenieurbüro in Zürich. 5-Tage-Woche.

Wenn Sie bei uns mitarbeiten möchten, melden Sie sich bitte unter Chiffre ZC 6150 an Mosse-Annoncen, 8023 Zürich.

Ihre Bewerbung wird mit aller Diskretion beantwortet.

L'École Polytechnique de l'Université de Lausanne cherche pour le début de l'année académique 1966/1967 ou pour une date à convenir

PROFESSEUR

**de calcul des structures
et de constructions métalliques**

Les intéressés sont priés de faire parvenir leurs offres accompagnées d'un curriculum vitae, d'une photographie et d'une liste de leurs publications scientifiques jusqu'au 30 mai 1966 à la **Direction de l'École Polytechnique, av. de Cour 33, 1007 Lausanne.**



SAUNA

NACH FINNISCHEN VORSCHRIFTEN
PRIVATSAUNEN + ÖFFENTL. ANLAGEN
OFENBAU
SAUNA-ZUBEHÖR
BESTE REFERENZEN

PROSPEKTE VERLANGEN
TEL. 052. 21440

MUBA SAUNAHAUS CAMPINGPLATZ

Sauna-Bau A.G. 2500 **Biel** Unionsgasse 9



Patent-Aufzugtreppe

**Grösste Vorteile
auf kleinstem Raum**

FELDMANN & CO. * HOLZBAU

3250 Lyss Telephone (032) 84 11 84 **Kt. Bern**

AW

Clichés

ANDERSON + WEIDMANN
Traugottstr. 6 Zürich 5
Briefadresse: 8037 Zürich, Postfach

Tel. 42 08 17

STEINER

Ich suche einen erfahrenen, zuverlässigen

Hochbautechniker/Hochbauzeichner

für die Bearbeitung einiger wichtiger Grossaufträge. Die Arbeit ist vielseitig und interessant, und die Arbeitsbedingungen sind fortschrittlich. Wollen Sie sich nicht anmelden?

Senden Sie mir bitte einen kurzen Lebenslauf mit Handschriftprobe und Referenzen oder Zeugnisabschriften.

Karl Steiner, Hagenholzstrasse 60, 8050 Zürich

Mittelgrosses Ingenieurbüro in Winterthur sucht

jüngeren dipl. Bauingenieur

(Hochschulabsolvent)

womöglich mit Praxis als Statiker, für die Bearbeitung interessanter Aufgaben im Brückenbau und im allgemeinen Tiefbau; ferner einen

jüngeren dipl. Tiefbautechniker

(Ingenieur-Techniker HTL)

für vielseitige Aufgaben im Strassen- und Kanalisationsbau und im allgemeinen Tiefbau (Projektierung und Bauleitung). Geboten wird: Angenehmes Arbeitsklima, 3 Wochen Ferien, zeitgemässe Besoldung.

Offerten mit näheren Angaben sind erbeten unter Chiffre ZU 6172 an Mosse-Annoncen, 8023 Zürich.

Gesucht in kleineres Ingenieurbüro

Tiefbautechniker

vorwiegend für Eisenbeton.

Offerten unter Chiffre ZD 6114 an Mosse-Annoncen, 8023 Zürich.

Junger deutscher Bauzeichner

in ungekündigter Stellung, versiert in Darstellungs-, Werk- und Detailzeichnungen, sucht neuen Wirkungskreis in Basel oder Umgebung.

Zuschriften erbeten unter Chiffre 2073, Mosse-Annoncen AG, Postfach, 4001 Basel 1.

Gesucht auf Ingenieurbüro Nähe Basel

dipl. Bauingenieur

als Bürochef und Mitarbeiter, auf allen Gebieten des Tiefbaus, wie Strassen-, Wasserversorgungs- und Kanalisationsprojekte inkl. Bauleitungen sowie Mithilfe bei der Bearbeitung von Hochbauten.

Geboten wird interessantes Salär mit Gewinnbeteiligung, 5-Tage-Woche, Sozialleistungen.

Interessenten richten Ihre Offerte unter Chiffre OFA 8692 an Orell Füssli-Annoncen AG, 4001 Basel.

Ingenieurbüro in Basel sucht jüngeren

Bauingenieur

guter Statiker, für alle Aufgaben des Wohn-, Industrie- und allg. Tiefbaues. Angenehmes Arbeitsklima, 5-Tage-Woche.

Zuschriften erbeten unter Chiffre S 7618 Q an Publicitas AG, 4001 Basel.

Architekturbüro in Olten sucht per sofort oder nach Uebereinkunft

Bautechniker – Bauführer

Bauzeichner

für vielseitige Aufgaben des Wohnungs- und Geschäftshausbaues.

Junge Bewerber sind gebeten, ihre Offerten unter Chiffre 20983 an Publicitas, 4600 Olten, einzureichen.

Gesucht auf mittleres Architekturbüro S.I.A.

Architekt / Bautechniker

für die Bearbeitung interessanter, grösserer Bauaufgaben. Gutqualifizierten, verantwortungsbewussten Bewerbern mit der erforderlichen Erfahrung und Selbständigkeit bietet sich ausbaufähige, sehr gut bezahlte Dauerstelle. Angenehmes Arbeitsklima in einem neuzeitlich geführten und eingerichteten Büro, 5-Tage-Woche. Personalfürsorge-Versicherung. Eintritt möglichst bald.

Offerten erbeten unter Chiffre J 63442 G an Publicitas AG, 9001 St. Gallen.

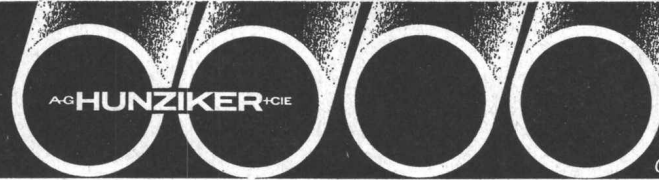

Superbeton-Schleuderrohre

armierte und unarmierte Spezial-Betonrohre mit Spitz-, Glocken- und Doppelglockenmuffen

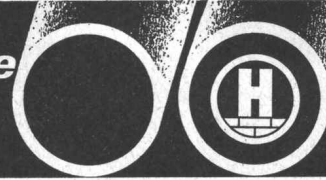

Gesucht per sofort oder nach Vereinbarung

Eisenbetonzeichner(-in)

evtl. Ausländer, für vielseitige, interessante Arbeit bei fortschrittlichen Anstellungsbedingungen in aufgeschlossenes Team.

Ingenieurbüro H. Jobst, dipl. Ing. S.I.A.
4410 Liestal, Rheinstrasse 99, Tel. 061 / 84 36 96

Gesucht per sofort

Bautechniker – Architekt

mit guter praktischer Bau Erfahrung und technischem Wissen für grosses Bauvorhaben in Graubünden.

Dauerstelle, beste Lohnbedingungen, 5-Tage-Woche.

Handgeschriebene Offerten unter Chiffre ZL 6162 an Mosse-Annancen, 8023 Zürich.

Ingenieurbüro auf dem Platze Zürich sucht

dipl. Tiefbautechniker

für Projektierung und Bau von Abwasserreinigungsanlagen. Bewerber, wenn möglich mit Erfahrung auf diesem Gebiet, die auf eine entwicklungsfähige Dauerstelle Wert legen, sind gebeten, ihre Offerten mit den üblichen Unterlagen einzureichen oder uns zu telefonieren, damit wir eine Besprechung vereinbaren können.

Offerten unter Chiffre ZO 6164 an Mosse-Annancen, 8023 Zürich, oder Telefon 051/26 74 85.

Gesucht

1 Bautechniker-Architekt 1 Hochbauzeichner

für sehr interessante Bauaufgaben wie Schulhaus-, Industrie- und Wohnungsbau. Bei Eignung Dauerstellung.
O. SURI, Architekt SIA, 2501 Biel, Alpenstrasse 46 b. Tel. 032 / 2 53 48.

Dipl. Tiefbautechniker

übernimmt Arbeit auf

Verkehrsplanung

sowie Strassenplanung, Wasserbau, statische Berechnungen. Offerten erbeten unter Chiffre ZA 6145 an Mosse-Annancen, 8023 Zürich.

Junger

dipl. Tiefbautechniker HTL

sucht Stelle für Projektierungs- und Bauleitungsarbeiten auf dem Gebiete des allgemeinen Tiefbaues, insbesondere Strassenbau, Kanalisationen und Abwasserreinigung. Offerten unter Chiffre ZW 6146 an Mosse-Annancen, 8023 Zürich.

Wir suchen zur Bearbeitung interessanter, grosser Bauaufträge an selbständiges Arbeiten gewöhnte

Bauführer und Bauzeichner

Gürtler Architekten SIA

Mittlerestrasse 2, 4000 Basel, Telefon 061 / 23 45 51

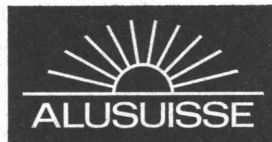

ALUSUISSE sucht einen

Bauingenieur

mit Erfahrung auf dem Gebiete der Planung und des Betriebes von Tagbauminen, also dem Abbau, der Aufbereitung und dem Transport von Gesteinen und Erzen im grossen Masstabe.

Interessante Aufgaben bei der Entwicklung und Rationalisierung von Bauxitminen im Mittelmeerraum, in Westafrika und Nordaustralien machen gute Kenntnisse der englischen und wenn möglich auch der französischen und italienischen Sprache wünschenswert.

Angebote mit den üblichen Unterlagen sind erbeten an die

SCHWEIZERISCHE ALUMINIUM AG

Feldeggstrasse 4, Postfach, 8034 Zürich, Telefon 34 90 90

Junger, initiativer

dipl. Hochbautechniker

sucht neue Stelle in Architekturbüro oder Baugeschäft. Gewünscht wird Mitarbeit in Planung und Bauleitung. Eintritt nach Vereinbarung. Ostschweiz bevorzugt.

Offerten unter Chiffre K 50748 G an Publicitas AG, 9001 St. Gallen.

Hochbauzeichnerin mit mehrjähriger Praxis sucht per sofort Stelle auf gutem

Architekturbüro in Basel

oder Umgebung. Evtl. freie Mitarbeit möglich. Offerten bitte unter Chiffre ZT 6053 an Mosse-Annoncen, 8023 Zürich.

Junger Architekt-Techniker HTL

mit Praxis in Tiefbau und Eisenbeton, sucht neuen selbständigen Wirkungskreis in Bern und Umgebung. Offerten unter Chiffre ZE 685 an Mosse-Annoncen, 8023 Zürich.

Tiefbauzeichner

mit Baustellenpraxis sucht neuen Wirkungskreis in Ingenieurbüro mit der Möglichkeit, seine Kenntnisse in Bauleitung zu erweitern. Bevorzugt wäre Kt. Graubünden oder Umgebung. Offerten unter Chiffre ZV 6051 an Mosse-Annoncen, 8023 Zürich.

gesucht auf platz zürich

hochbauzeichner

zur mitarbeit in kleinem team. tel. 051 / 28 13 13.

Dipl. Bauingenieur

in ungekündigter, leitender Stellung, mit 12jähriger Erfahrung, davon drei Jahre in der Schweiz, sucht interessante, verantwortungsvolle Stelle als Projektant-Statiker in Ingenieurbüro oder Bauunternehmung. Versiert in Brücken- und Hochbau, Eisen- und Vorspannbeton. Offerten sind erbeten unter Chiffre P 26568 an Publicitas, 5001 Aarau.

Junger, initiativer

Hochbauzeichner

sucht Stelle auf 1. Juni 1966. Offerten sind zu richten an: Mot. Drag. M. FRECH, IV Kp. 3. Zug, Kav. RS 19.

Junger Architekt HTL

sucht Bauleitung, Gegend Zürich-Ostschweiz nach Pauschal-Honorierung.

Anfragen unter Chiffre ZC 661 an Mosse-Annoncen, 8023 Zürich.

Eisenbetonzeichner

mit 1 Jahr Praxis sucht auf 1. Juni 1966 neue interessante Stelle in Zürich oder nähere Umgebung. Offerten sind erbeten unter Chiffre ZV 673 an Mosse-Annoncen, 8023 Zürich.

Frischgebackene

Hochbauzeichnerin

sucht Stelle. Offerten unter Chiffre ZE 6116 an Mosse-Annoncen, 8023 Zürich.

Land am Luganersee

zu verkaufen. 85 000 m², 100 Meter Strand, pro m² Fr. 29.— an beehrter Lage. Im Preis inbegriffen neue komfortable Villa. TERRENCASA, 6612 Ascona / TI. Tel. 093 / 2 17 73.

Hochbauzeichner-Bauführer

sucht Stelle auf 15. Mai 1966. Offerten unter Chiffre ZA 682 an Mosse-Annoncen, 8023 Zürich.

Eisenbetontechniker

sucht Nebenbeschäftigung, vorzugsweise im Raume Chur. Offerten erbeten unter Chiffre ZN 6165 an Mosse-Annoncen, 8023 Zürich.

Dipl. Hochbautechniker

31 Jahre, versiert in Konstruktion, Devisierung, Bauführung und Abrechnung, sucht Stelle in Architekturbüro. Solothurn bis Oensingen bevorzugt. Offerten unter Chiffre ZS 5962 an Mosse-Annoncen, 8023 Zürich.

Dipl. Bauingenieur ETH

mit 15jähriger Unternehmerpraxis und vielseitiger Erfahrung in der selbständigen Führung grösserer Baustellen

sucht leitende Position

mit entsprechender Verantwortung in einer mittleren Unternehmung oder in der Industrie.

Angebote unter Chiffre B 2368-18 an Publicitas, 9001 St. Gallen.

Bauzeichner/Bauführer

27, in ungekündigter Stellung, sucht neuen Wirkungskreis auf 1. September 1966 in modern arbeitendem Architekturbüro. Anfragen sind erbeten unter Chiffre ZW 6076 an Mosse-Annoncen, 8023 Zürich.

Dipl. Ing.-Techniker HTL

sucht neues Wirkungsfeld ausserhalb Zürichs in Bauunternehmung oder Ingenieurbüro.

Offerten sind erbeten unter Chiffre ZT 6077 an Mosse-Annoncen, 8023 Zürich.

Eisenbetonzeichnerin

mit erfolgsbeständiger Abschlussprüfung sucht Stelle per 1., evtl. 15. Juni 1966. Offerten unter Chiffre ZR 649 an Mosse-Annoncen, 8023 Zürich.

Ingénieur civil diplômé E.P.F.

27 ans, 3 ans d'expérience dans l'élaboration de projets de génie civil, cherche activité intéressante et variée en Suisse Romande.

Ecrire sous chiffre T 121423-18, Publicitas, 1211 Genève 3.

Bauzeichner mit Praxis

auf Wohn- und Industriebau sucht neuen Wirkungskreis per 1. Juni. Zürich oder Umgebung wird bevorzugt. Offerten unter Chiffre ZC 653 an Mosse-Annoncen, 8023 Zürich.

Junger

Bauzeichner

(Hochbau) sucht Stelle (Zürich oder Umgebung) auf 1. Juli 1966 oder nach Uebereinkunft. Offerten unter Chiffre ZW 6050 an Mosse-Annoncen, 8023 Zürich.

Schenker Lamellen-Storen zentral bedient...

in Zukunft können Hunderte von Einzelstoren, von einem beliebigen Orte aus, zentral bedient werden. Arbeitersparnis, Storenschonung und günstige Beeinflussung von Klimaanlage sind die Folge. Ein zusätzlicher Vorteil liegt darin, dass die Steuerung auf Automatik umgestellt werden kann. In diesem Fall arbeitet die Anlage, mittels LUXOMAT-Sonnenszelle, vollkommen personallos. Die SCHENKER-Zentralsteuerung bringt vor allem aber auch bauliche Vorteile:

Durch die Einsparung der Kurbelstangen erübrigen sich auch die üblichen Antriebsdurchbrüche und seitlichen Nischen. Schlankere Pfeilergestaltung, Eliminierung der Kältebrücken und Verhinderung von Spitzarbeiten sind hier die willkommene Folge.

Emil Schenker AG, Schönenwerd SO
Telefon 064/412652

Vertretungen in
Basel, Bern, Genf, Lausanne, Lugano,
Luzern, Neuenburg, St. Gallen,
Solothurn, Winterthur und Zürich

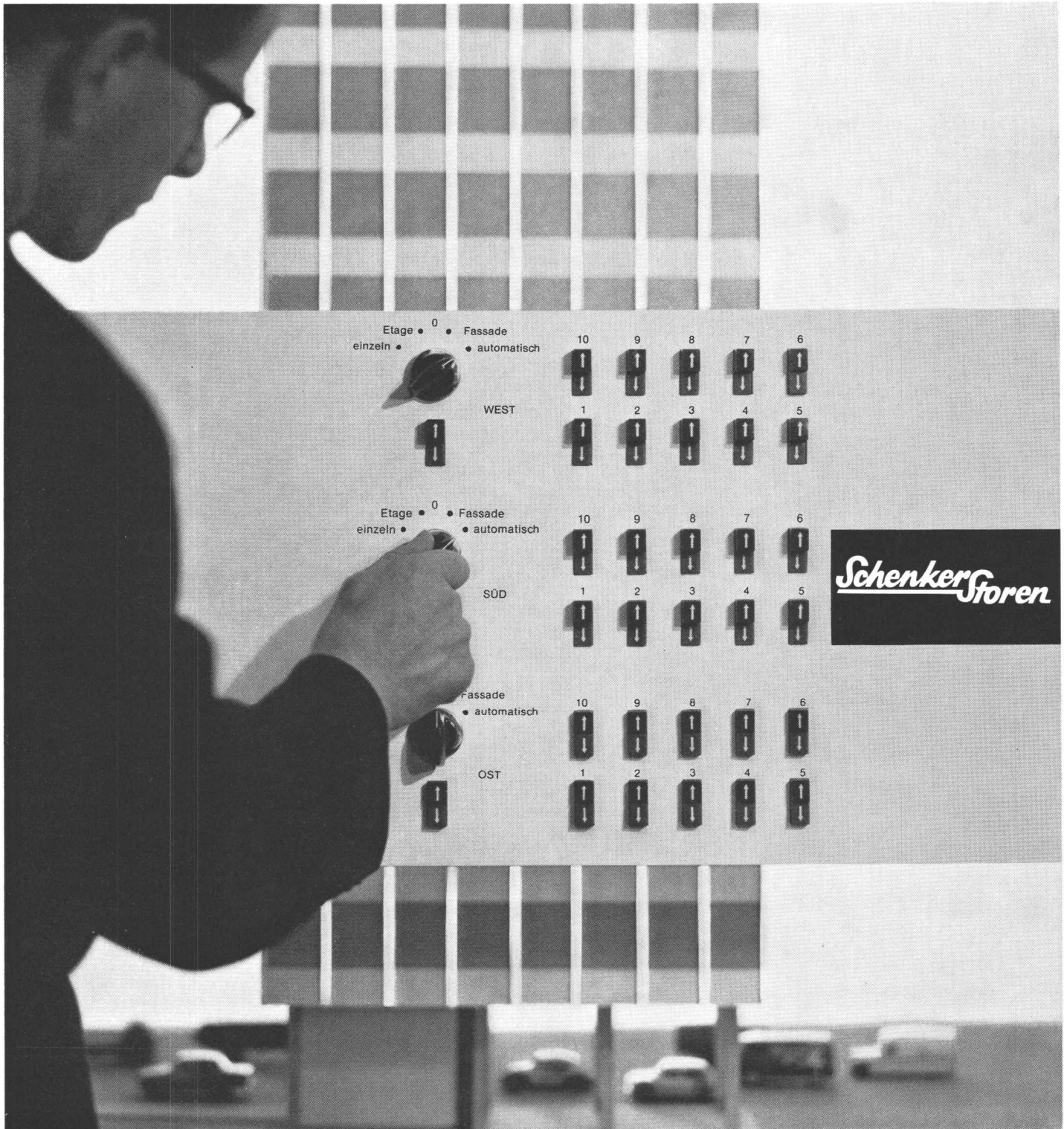

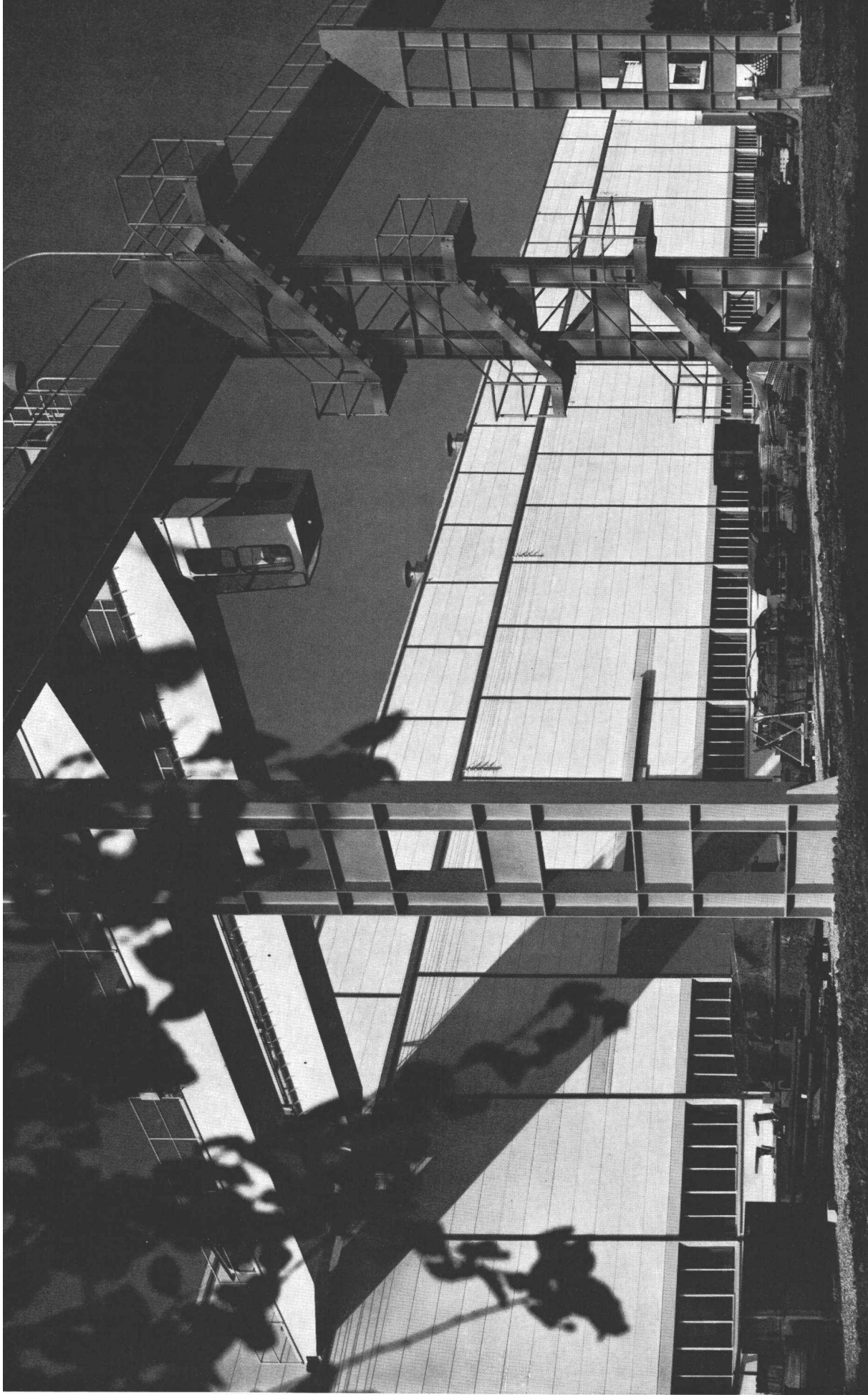

schneller + rationaler

MONTRAGEBAUAG

Zürich

051 - 62 56 56

Lausanne

021 - 22 15 05



Maschinenfabrik Oerlikon Neubau Zentrale Schweisserei
Planung & Bauleitung Farner & Grunder Industriearchitekten Zürich
Bauingenieur Max Walt dipl. Bauing. ETH Zürich