

Objektyp: **Advertising**

Zeitschrift: **Schweizerische Bauzeitung**

Band (Jahr): **84 (1966)**

Heft 22: **57. Generalversammlung der GEP: St. Gallen 10. bis 12. Juni 1966**

PDF erstellt am: **13.09.2024**

Nutzungsbedingungen

Die ETH-Bibliothek ist Anbieterin der digitalisierten Zeitschriften. Sie besitzt keine Urheberrechte an den Inhalten der Zeitschriften. Die Rechte liegen in der Regel bei den Herausgebern. Die auf der Plattform e-periodica veröffentlichten Dokumente stehen für nicht-kommerzielle Zwecke in Lehre und Forschung sowie für die private Nutzung frei zur Verfügung. Einzelne Dateien oder Ausdrucke aus diesem Angebot können zusammen mit diesen Nutzungsbedingungen und den korrekten Herkunftsbezeichnungen weitergegeben werden. Das Veröffentlichen von Bildern in Print- und Online-Publikationen ist nur mit vorheriger Genehmigung der Rechteinhaber erlaubt. Die systematische Speicherung von Teilen des elektronischen Angebots auf anderen Servern bedarf ebenfalls des schriftlichen Einverständnisses der Rechteinhaber.

Haftungsausschluss

Alle Angaben erfolgen ohne Gewähr für Vollständigkeit oder Richtigkeit. Es wird keine Haftung übernommen für Schäden durch die Verwendung von Informationen aus diesem Online-Angebot oder durch das Fehlen von Informationen. Dies gilt auch für Inhalte Dritter, die über dieses Angebot zugänglich sind.

TRAWAC

die eichfähige, transportable
Camionwaage für Tiefbau,
Strassenbau und
Aufbereitungsanlagen

keine Fundamentgrube, nur Betonsockel
einfach und rasch aufzustellen
leicht zerlegbar für Transport und Lagerung
verschiebbar ohne Demontage
dank niedriger Einbauhöhe mit einfachem
Fundament auch als stationäre Waage
verwendbar

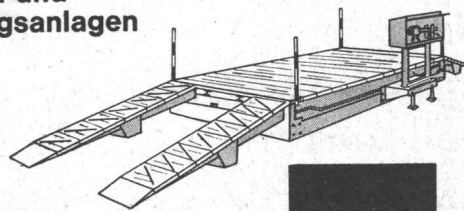

**GIROUD
-OLMA**



Einsatz im Autobahnbau

Wägefähigkeit 20000 kg
Brückengrösse 6 x 2,6 m

Ab Lager lieferbar!

GIROUD-OLMA AG OLTEN

Maschinen- und Stahlbau
Telefon (062) 5 40 17 / 5 33 31

Telegramme GIROLMA

Spannbeton BBRV

Herstellung und Lieferung von Vorspannarmierungen sowie Ausführungen der Verlege-, Vorspann- und Injektionsarbeiten für: Industriebauten ● Brücken ● Behälterbau ● Gründungsanker ● Normkabel von 33 bis 237 Tonnen, grössere Kabeleinheiten auf Anfrage

Vorfabrikation

Lieferung und Montage von Konstruktionen aus vorgefertigten Betonelementen für den Industrie- und Hochbau ● Brückenbau ● Allgemeinen Tiefbau mit Elementen eigener Norm oder nach Entwurf des Projektverfassers ●

Bauelemente

Lieferung von vorgefertigten Bauelementen aus vorgespanntem Ton ● Stahlton-Hohlkörperdecken für schalungs- und spriessfreien Einbau ● Stahlton-Deckenplatten ● Stahlton-Fenster- und -Türstürze ● Einbaufertige Rolladenstürze ● Stahlton-Dach- und -Wandplatten

Stahlton AG Riesbachstr.57 Tel.051-476400 8034 Zürich
Stahlton-Prebeton AG Eymattstr.71 Tel.031-663301 3027 Bern

Stahlton



Elektro-Strahlungs-Heizung die Heizung der Zukunft

Geruchlos - Rauchlos - Flammenlos

löst das Heizproblem in kleinen und grössten Bauobjekten mit niedrigsten Baukosten. Wirtschaftlich im Betrieb, kurze Aufheizzeit, sauber und betriebssicher in

**Kirchen
Kindergärten
Hotels
Restaurants**

**Chalets
Ein- und
Mehrfamilienhäusern
Büros und Läden**



Grand Hotel «Quellenhof» Bad Ragaz. Hier heizt man angenehm und wirtschaftlich sämtliche Zimmer, Bäder, Hallen und Bäderkorridore mit Star Unity Elektro-Strahlungs-Heizung

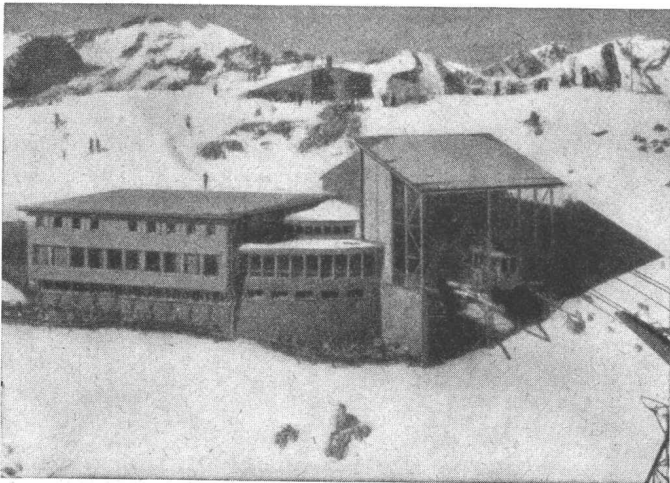

Aussichtsrestaurant Weisshorn-Gipfel, 2653 m, Arosa. Photo Zaugg, Solothurn. In diesem für Kälte äusserst exponierten Bau (nach Sonnenuntergang werden oft in kürzester Zeit Aussentemperaturen von bis -30°C registriert) hat sich das Star Unity-System sowohl thermisch als auch wirtschaftlich bestens bewährt



**Fabrik elektrischer Apparate
Zürich 8053, Drusbergstrasse 10
AG Fabrik in Au ZH, Tel. (051) 95 64 67**

Neu: Endlose JS Lichtbänder

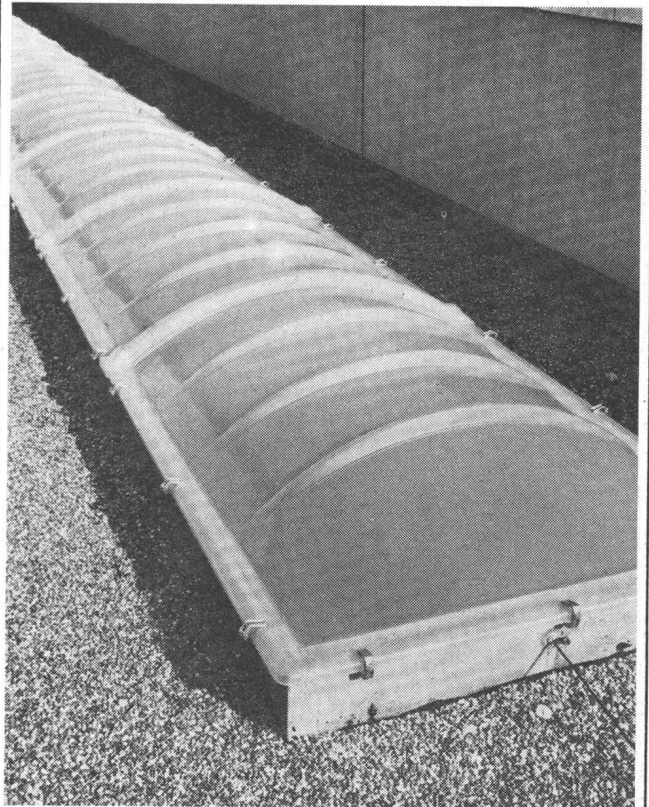

Mit endlosen JS Lichtbändern erhalten Sie die beste Raumausleuchtung in Industriebauten mit Flachdächern. Die JS Lichtbänder sind aus Acrylglas. Sie bieten somit eine maximale Lichtdurchlässigkeit - und vergilben nie.

Nahtlos verformt bleiben sie absolut dicht. Ob in ein- oder doppelschaliger Ausführung - stets wirken sie isolierend gegen Kälte und Wärme.

JS Lichtbänder sind leicht im Gewicht und ersparen komplizierte Dachkonstruktionen.

Verlangen Sie bitte unseren ausführlichen Prospekt oder lassen Sie sich von unseren Fachleuten über alle Details der JS Lichtbänder orientieren.

JS Lichtbänder gibt es erst seit kurzem in der Schweiz. Im Ausland haben sie sich aber schon tausendfach bewährt.

A.Kully AG

Glasdachwerke 4632 Trimbach bei Olten
Telephon 062 - 5 39 01

Der WYSSEN-SEILKCRAN

löst Ihre Transportprobleme

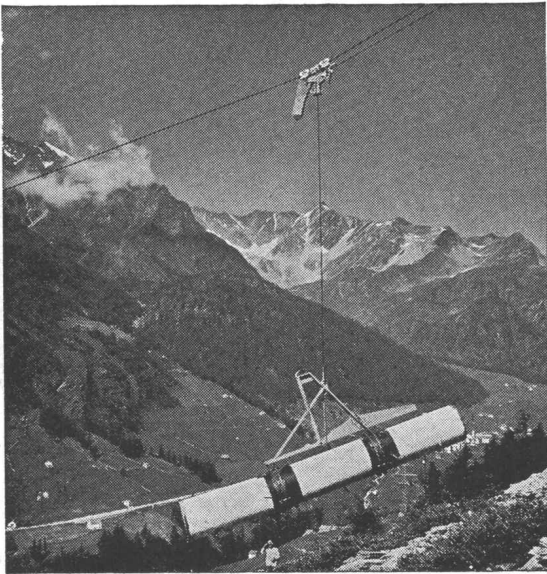

- Verlegen von Druckleitungen. Fördern von Material für Kraftwerke, Lawinen- und Wildbachverbauungen, Personenbahnen und Hochspannungsleitungen. Holztransport in Gebirgswälder, etc.
- Transportieren auf lange Distanzen.
- Aufziehen und Absenken der Lasten an jeder gewünschten Stelle längs der Anlage.
- Schnell montiert und einsatzbereit.
- In verschiedenen Typen von 1,5 bis 15 Tonnen Tragkraft lieferbar.

Verkauf, Vermietung und Ausführung von Transporten durch

WYSSEN-SEILBAHNEN, 3713 Reichenbach (Kandertal)

Telefon 033 / 9 81 41

Schweiz

Krupp Kanal-Dielen

KD II 33 cm und KD III 37 1/2 cm

wirtschaftlich und sicher

Lagerdimensionen: 3, 3 1/2, 4, 5 m

Verlangen Sie Spezialprospekte



J. G. Kiener + Wittlin AG Bern
Schauplatzgasse 23 Tel. 031 22 23 11
Lager und Bureau in Leuk-Susten
Tel. 027 6 65 25/26



Adolf Locher AG
8031 Zürich Tel. 051 42 28 42
Ausstellungsstrasse 36
9450 Altstätten Tel. 071 75 25 25

hydraulischer Kalk
ist wärmeisolierend,
ausgiebig
und leicht zu verarbeiten

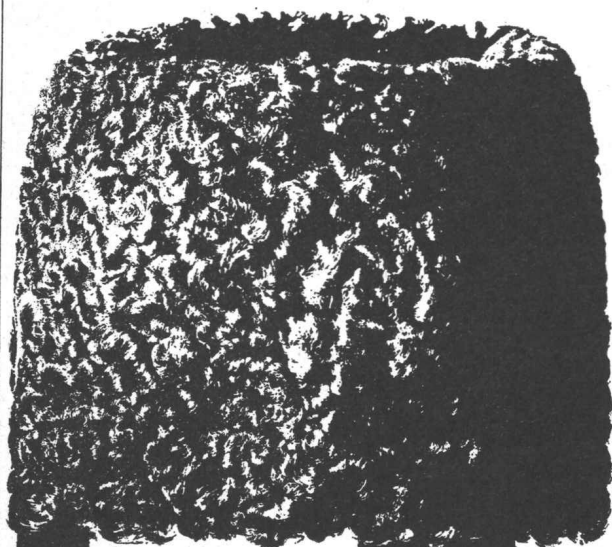

Kalk

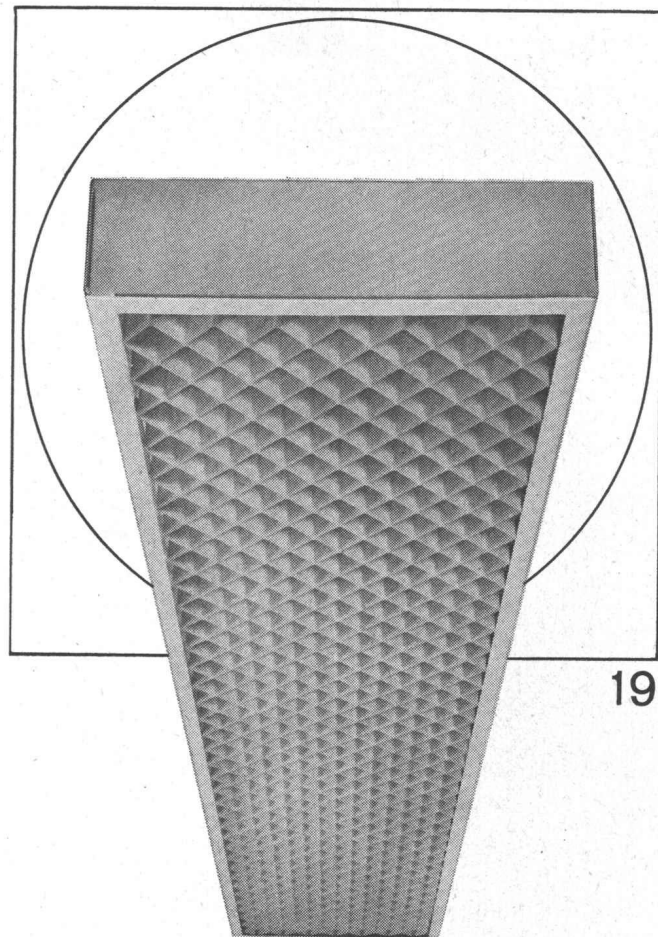

Ob Werkstatt oder Büro, ob Schulzimmer oder Bastelraum, ob Verkehrsweg, Tunnel oder Sportplatz, immer muss deren Beleuchtung den Erfordernissen angepasst sein. Zweckmässige, blendungsfreie und ausreichende Beleuchtung soll vermittelt werden durch formal gut gestaltete, allen technischen Anforderungen genügende Leuchten. Bei Entwurf, Konstruktion und Fabrikation werden all diese Gesichtspunkte berücksichtigt – darum wählen Sie vorteilhaft Produkte der BAG Turgi.

BAG TURGI

BAG Bronzwarenfabrik AG 5300 Turgi
Telefon 056/31111
Ausstellungs- und Verkaufsräume:
8023 Zürich, Konradstrasse 58
Telefon 051/445844
8023 Zürich, Pelikanstrasse 5
nähe Bahnhofstrasse
Telefon 051/257343

Stahl-Fenster

aus Spezialprofilen
das preisgünstige Fenster für
Fabriken, Industriebauten,
Turnhallen, Lagerhäuser etc.

VERWO AG

Fensterfabrik
Pfäffikon SZ 055 - 5 44 55

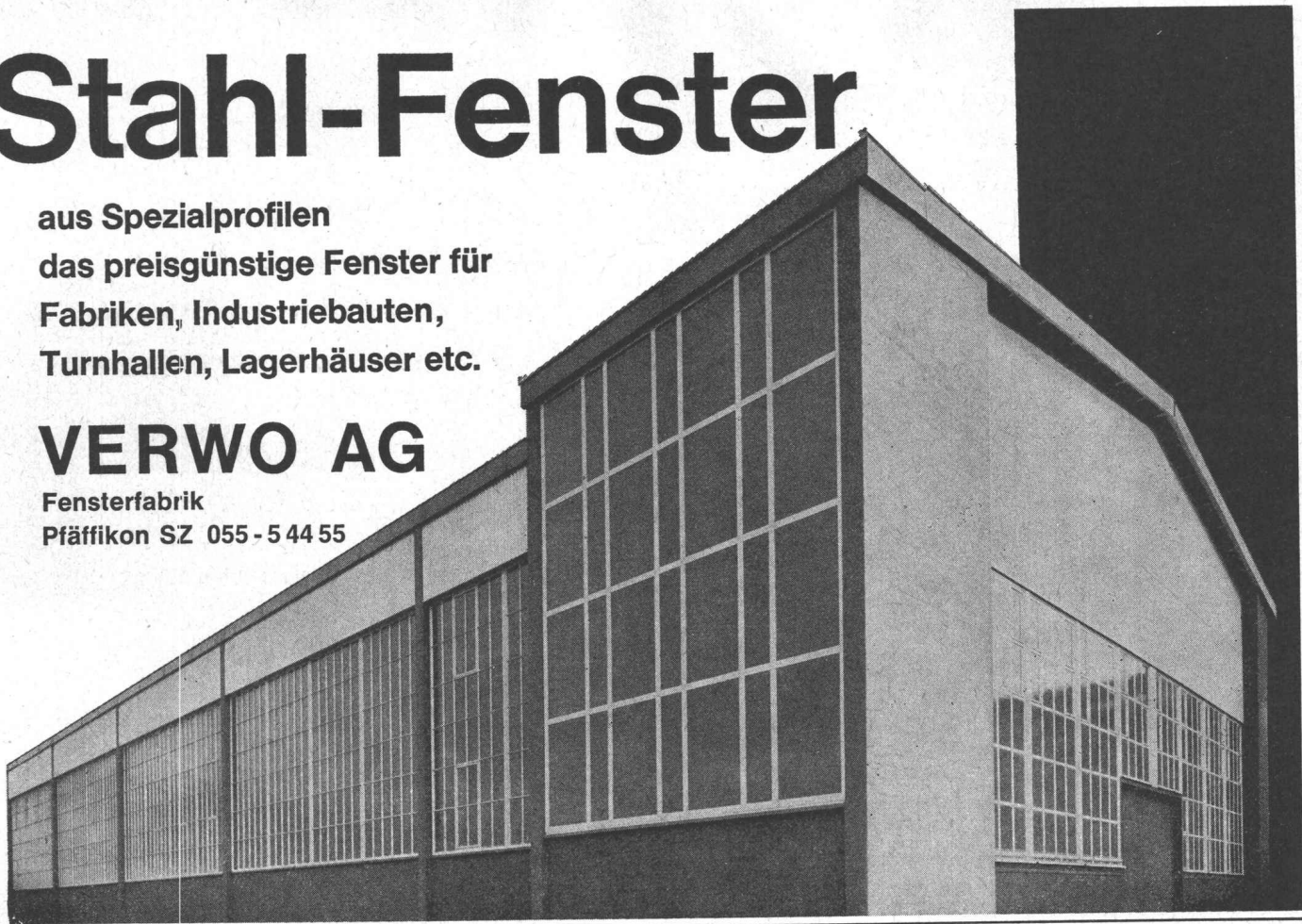

SILLAN SPW

der Wärme-, Kälte- und Schallschutz par excellence!

freitragende Isolierplatten für Welldächer

Geringes Gewicht — von oben verlegt: Die freitragenden, unbrennbaren Sillan-SPW-Platten werden zügig in einem Arbeitsgang zusammen mit den Welleternitplatten von oben verlegt — ohne zusätzliches Gerüst — rationeller und lohnsparend. Auch nachträgliche Montage ist möglich.

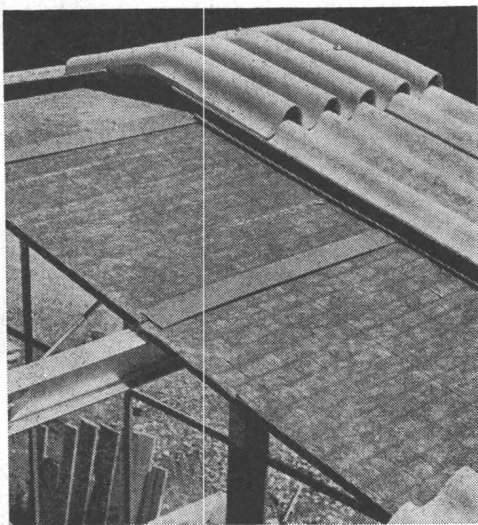

Für technische Beratung, Wirtschaftlichkeitsberechnungen und Montageüberwachung stehen unsere Fachleute unentgeltlich zur Verfügung. Bitte rufen Sie uns an.

Wanner AG Horgen

Isolierwerke und Korksteinfabrik
Tel. 051 / 82 27 41 - Postleitzahl 8810

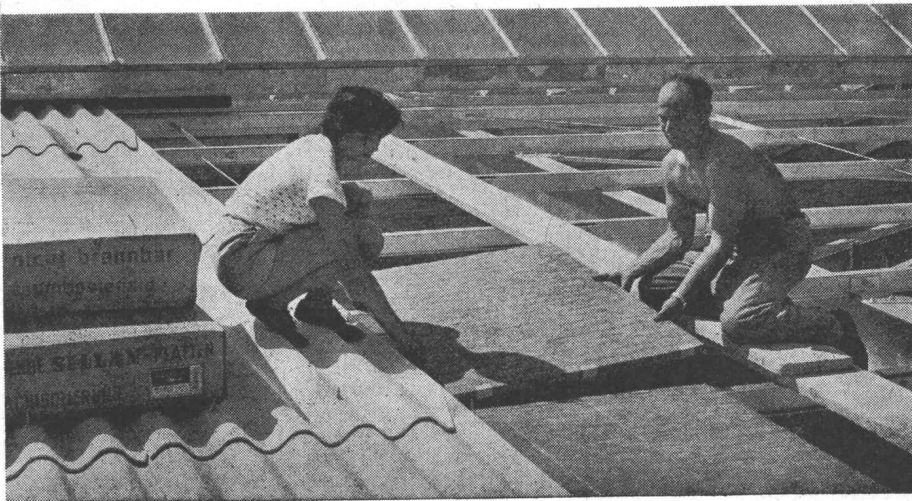



Konischer Stutzen für Kabel- oder Rohreinführung mit Schnurhülle oder Rohrgewinde



Bodenbündig einschraubbare Verschlussplatte

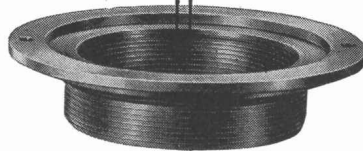

Reguliererring für genaues, bodenbündiges Anpassen, zum Einschrauben in den Sockelteil

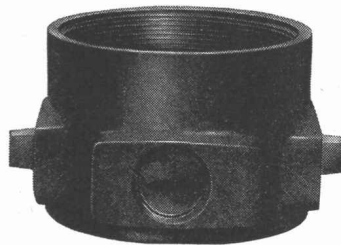

Sockel mit 3 seitlichen PR-Rohrgewinden für direkte Unterflurzuleitung zu Maschinen, Arbeitsplätzen und anderen Anschlußstellen

MAAG - BODENDOSEN

für Licht, Kraft, Telefon- und Signalanlagen

in sauberem Präzisions-Grauguss, Verschlussplatte, Regulierring und konischer Stutzen vernickelt

Als Anschluss- oder Durchschlaufdose, für Einbau von Steckdosen oder Klemmrings bis 8 x 2,5 mm² usw.

GOTTFRIED **MAAG**
FABRIK ELEKTR. APPARATE
ZÜRICH FRAUENFELD



kämpf schalttafeln

Verkauf 1963 m² 180 000

G. Kämpf AG Holzbau Rapperswil Aarg.

064 47 12 12

kein Preisauflschlag

- nur die verleimten 3-Schicht-Schalttafeln wachsen und schwinden nicht
- sie ergeben saubere Sichtflächen
- sie brauchen viel weniger Arbeitszeit
- sie werden 50 und mehr Male verwendet
- sie halten jahrelang (Oberflächen-Schutz)
- sie sind die wirtschaftlichen auf lange Sicht

das beweist die Verbrauchskurve

27 mm stark, dreifachquerverleimt,
100 x 500 cm oder kleinere Tafeln,
z. B. 50 x 500 cm / 50 x 250 cm

Wir haben 1962 die Produktion rationalisiert und vergrößert, damit wir unsere überzeugten, treuen Verbraucher und die neuen Kunden schneller und besser bedienen können

1949 1950 1951 1952 1953 1954 1955 1956 1957 1958 1959 1960 1961 1962

120 000
87 000
77 000
55 000
42 000
40 000
29 000
27 000
19 000
12 000
11 000
4 000

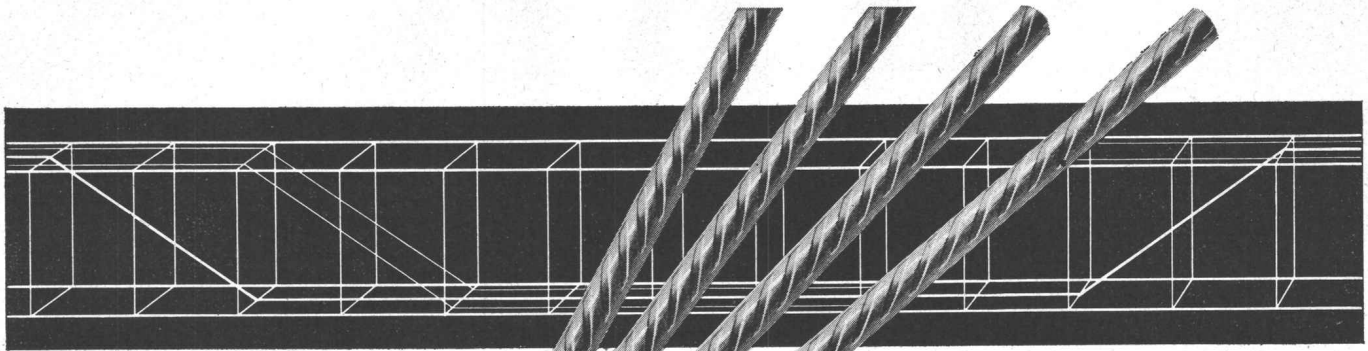

Elemente



Rippenstahl

Mit fi-Rista-Elementen voraus

fi-Rista-Elemente sind vorfabrizierte, punktgeschweisste Armierungen aus fi-Rista-Rippenstahl ϕ 3–12 mm. Zulässige Stahlspannung: 3000 kg/cm².

Betonfertigteile, Zementwaren usw. armieren Sie billiger, sicherer und rationeller mit fi-Rista-Elementen. Verlangen Sie unsere Dokumentation mit vielen Beispielen und profitieren Sie von unserer Erfahrung und Beratung durch unseren Bauingenieur.

Beachten Sie die fi-Rista-Rauhung

Fischer & Co. Drahtwerke 5734 Reinach AG
Telefon 064/7115 55



Stahlbauten

Tankbau

Behälterbau

Druckleitungen

Kesselbau

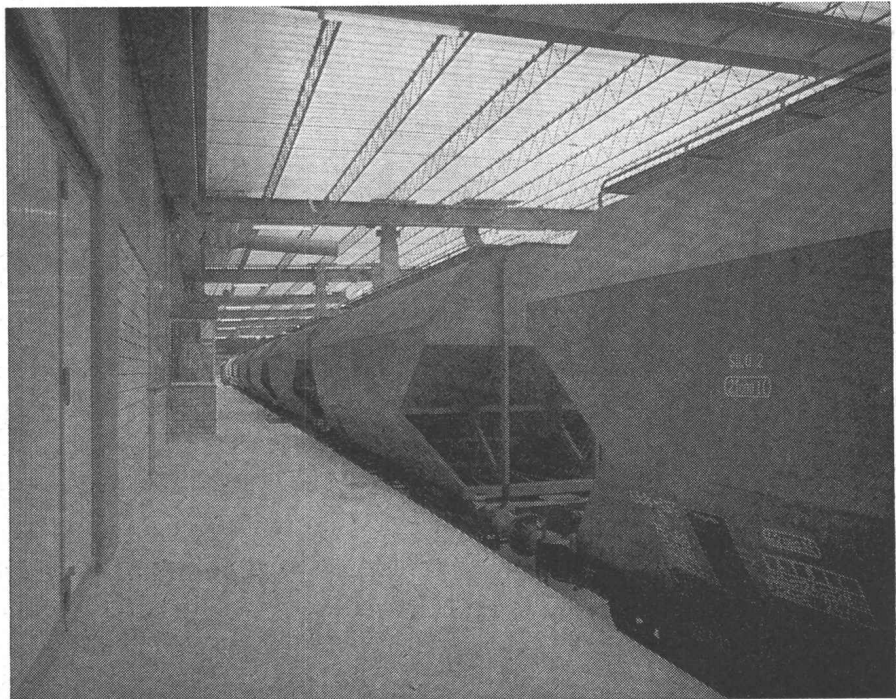

Es lohnt sich auf jeden Fall, die SM anzufragen

STAHL- und MASCHINENBAU AG
6048 HORW

Tel. (041) 41 77 66

Stahlhochbau

als Gestaltungselement moderner Architektur Geilinger & Co Winterthur

grosse Anpassungsmöglichkeit
hohe Wirtschaftlichkeit
kurze Bauzeit



6040

PTT-Betriebsgebäude Buchs/SG
dipl. Architekt W. Gantenbein, Zürich und Buchs
Sichtbare unverkleidete Stahlkonstruktion
Fassadenstützen aus I-Profilen
Sturzträger aus gepressten Blechen



**ALBISWERK
ZÜRICH A.G.**

Das neue

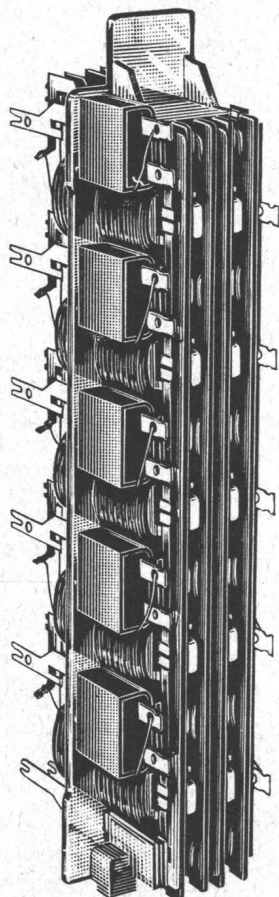

Baueinheit:
Relaisstreifen mit 5 ESK-Relais
natürliche Grösse

E S K Edelmetall-Schnellkontakt-Relais...

ist das ideale Schaltglied für die Telephon-Vermittlungstechnik.

Bei der Entwicklung wurde die Zusammenarbeit mit schnellen elektronischen Bau-Elementen besonders berücksichtigt; es ist daher der harmonische Partner der Elektronik.

Besondere Merkmale des ESK-Relais:

Kontakte aus einer Palladium-Silber-Legierung garantieren eine hochwertige Sprechwegdurchschaltung.

Einzig bewegte Teile sind die nur 0,3 Gramm schweren Kontakt-Federn. Daher extrem kurze Schaltzeiten von ungefähr zwei Tausendstel Sekunden.

Erschütterungsfreies Arbeiten, keine Teile mit mechanischer Reibung, Geräusche kaum mehr wahrnehmbar.

A L B I S W E R K Z Ü R I C H A . G .

8 0 4 7 Z Ü R I C H

Thermische Isolation

guter Putzträger

Schallisolation

Stets aufs Neue zeigt die Praxis,
wie gut die Holzwoolplatte isoliert,
wie sicher der Putz haftet,
wie rasch die Arbeit läuft!

Wer korrosionsfreie Bindung,
schöne Kanten und zuverlässige
Qualität schätzt, verlangt

Schweizer

Leichtbauplatten

Der Baumaterial-Handel liefert
Ihnen die bekannten Erzeugnisse der
Schweizer Leichtbauplatten-Fabrikanten:

PERFECTA Gips-Union AG, Zürich

STANDARD Herbag, Rapperswil

ORIS W. Brodtbeck AG, Pratteln

DUROTERM Zementröhrenfabrik AG, St. Gallen

ISOTEX Zementwaren AG, Düdingen FR

HOLZAGLIT Holz AG, Trimmis GR

UNIVERSAL H. Dietrich, Spiez

Kempf-Gestelle

MG-55
Schnellverstell-Lagergestell

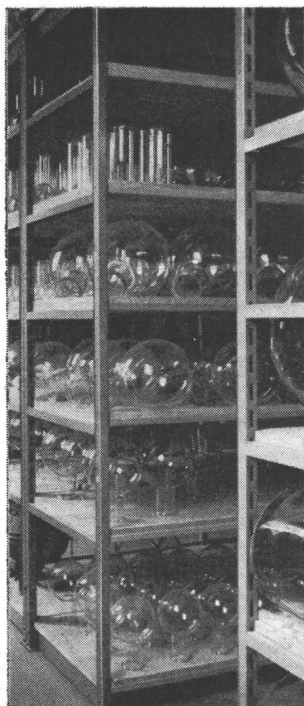

MG-53
Gestelle mit
Klemmtraversen



PG-65
Palettgestell, schraubenlos



Palettlagerung
längs und quer möglich

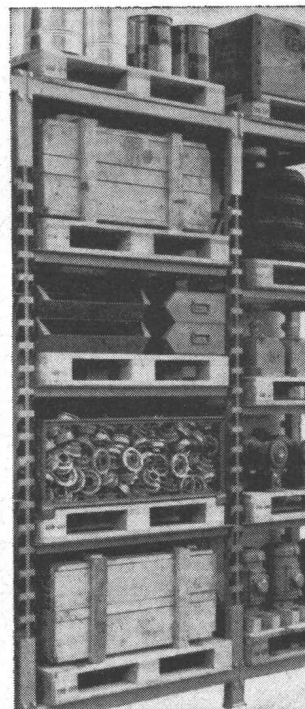

Palettgestell III a + b
Tragrost mit Stapler
verstellbar, für Paletten
längs oder quer

Kempf + Co. AG 9102 Herisau Tel. 071 513344

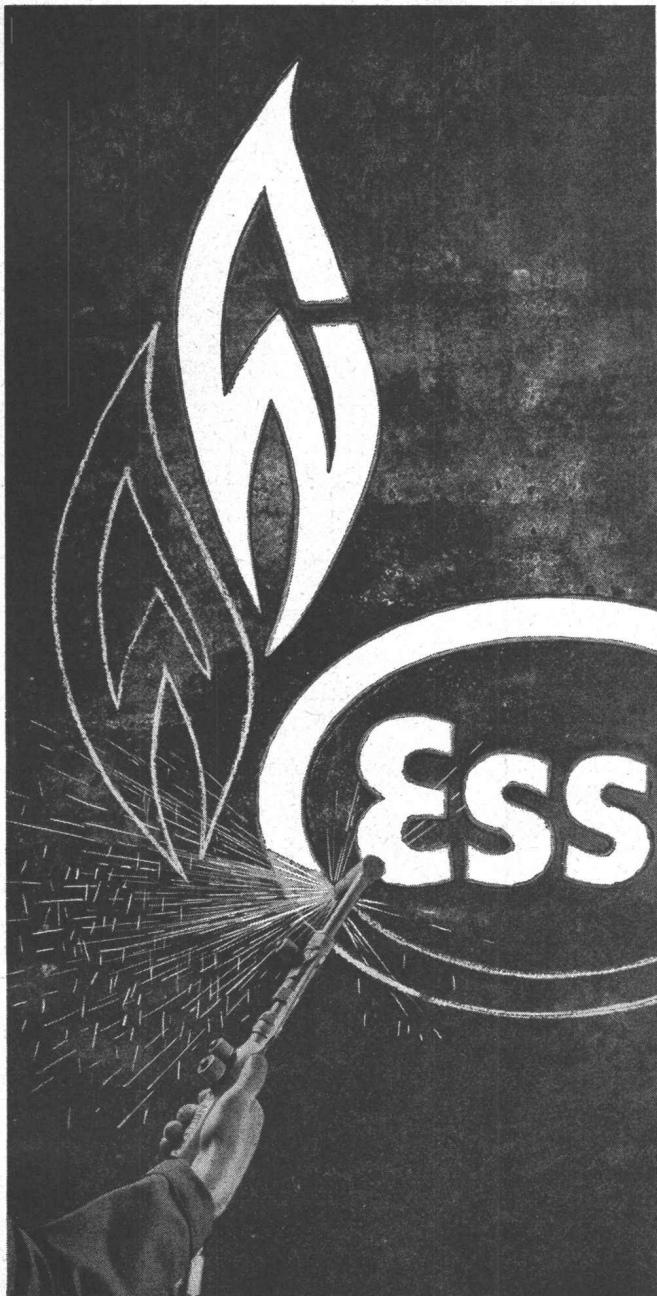

ESSO GAS ideal für überall!

1000-fache Anwendungsmöglichkeiten
fachkundiger, allen Branchen
gerecht werdender Beratungsdienst
prompte und sichere Versorgung
zu günstigen Preisen

Fragen auch Sie die Esso Spezialisten!

Esso Standard (Switzerland) Gas-Abteilung
Uraniast. 40, 8021 Zürich, Tel. 051 23 97 34

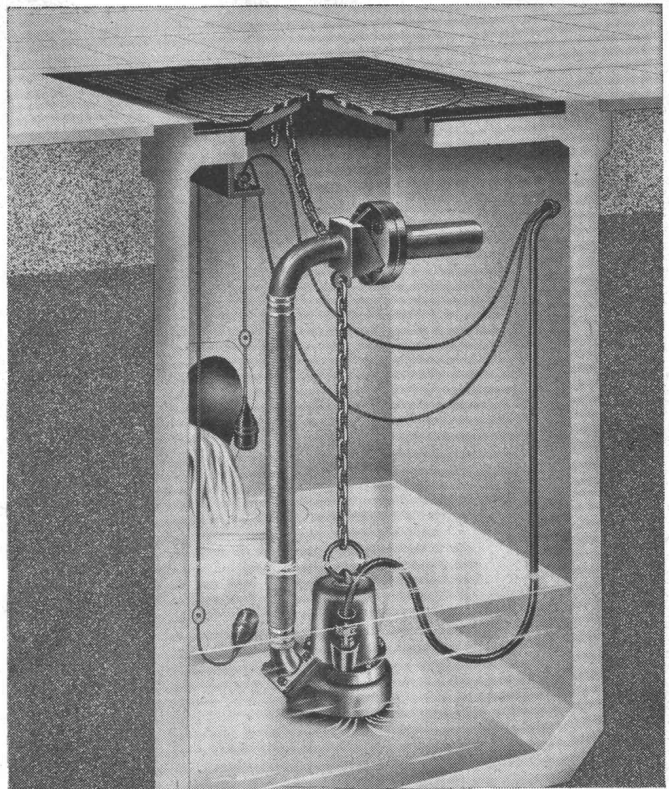

Vertikale Abwassertauchpumpe Robot
Modell RW

Kleiner Beitrag zur Baukosten- senkung



Eine geniale Patentkupplung vereinfacht die Installation der Robot-Abwasserpumpen derart, dass verblüffende Einsparungen daraus resultieren. Wo robuste Konstruktion, zuverlässige Arbeit und unsichtbare Pumpenschächte verlangt werden, da ist die Robot-Abwasserpumpe am richtigen Platz.

Bitte senden Sie uns die umfassende Dokumentation über Robot-Abwasserpumpen

Firma _____

Adresse _____

Sachbearbeiter _____

baumaschinen ag zürich

Badenerstrasse 570 Tel. 051/54 99 80

WYSS-MIRELLA

*die zuverlässige
vollautomatische*

Verlangen Sie Prospekte
Gebrüder Wyss Waschmaschinenfabrik
6233 Büren Telefon 045 - 3 84 84

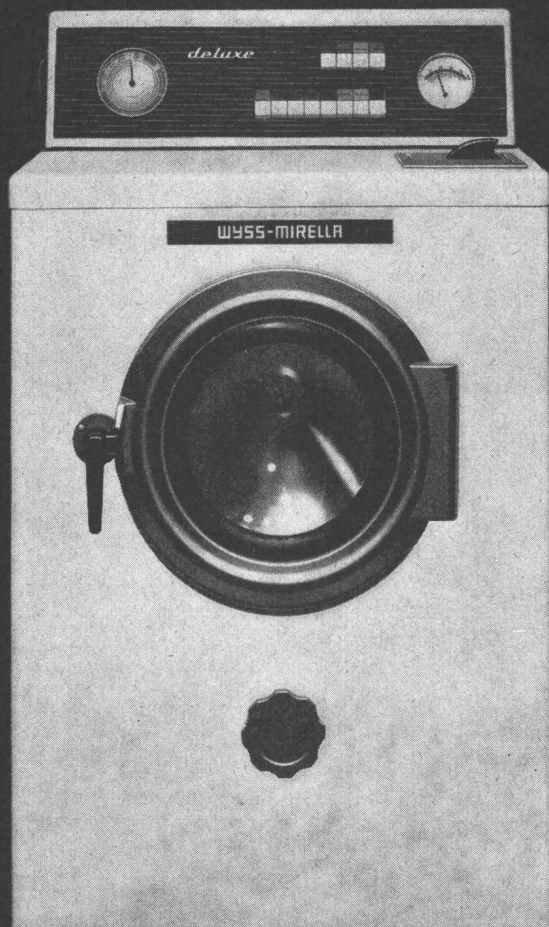

zeitgemäss bauen

solomatic Raff-
und Rollstoren

alu-color
Aluminium-
rollladen

Jalousieladen

Sonnenstoren

Stoffrouleaux

Holz- und Stahl-
blechrollladen

Roll- und
Scherengitter

Kipp- und
Schwenktore

Verdunkelungs-
anlagen

holoplast

Trennwände

mit
GRIESSER

Aadorf
052 4 71 12

Basel
061 34 63 63

Bern
031 2 26 42

Genève
022 33 82 04

Lausanne
021 26 18 40

Lugano
091 3 44 31

Luzern
041 2 72 42

St. Gallen
071 23 14 76

Zürich
051 23 73 98



GIOVANOLA

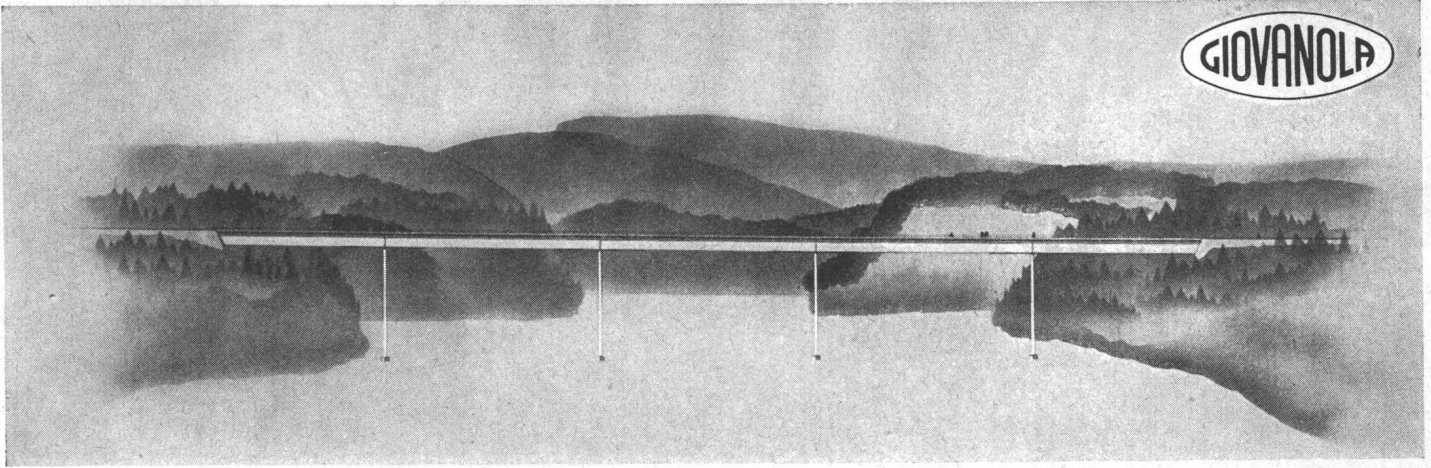

PONTS-ROUTES MÉTALLIQUES

- Montage sans échafaudage
- Economie de main d'œuvre
- Gain appréciable de temps



Pont-route de Gebidem →

GIOVANOLA FRÈRES S.A., MONTHEY



Für Tunnel- und Stollenbau setzen führende Bauunternehmer **(SIG)**-Elektrolokomotiven ein. Weil **(SIG)**-Lokomotiven wirtschaftlicher sind als Diesellokomotiven. Weil sie unerhört robust und manövriertauglich sind. **(SIG)**-Lokomotiven!

Schweizerische Industrie-Gesellschaft Neuhausen am Rheinflall Schweiz



Rationalisieren!

Sprechfunkgeräte für Betriebsverkehr

Reichweite je nach Typ und Geländeverhältnissen

T 1	}	20 mW	pro Stück	Fr. 170.—
T 2			pro Stück	Fr. 275.—
T 3		500 mW	pro Stück	Fr. 495.—
T 5			pro Stück	Fr. 795.—

Wir verkaufen nicht nur Geräte, sondern wir beraten Sie auch und liefern die für Sie notwendigen Zubehöre, Netzteile usw.

Hans Ingold & Co. Elektronik 8004 Zürich

Kernstrasse 10 Telefon (051) 25 25 87



DAVERIO

**Handels- und Mühlensilo
Getreidemühlen
Pneumatische und mechanische
Förderanlagen**

DAVERIO AG, 8031 ZÜRICH

Heinrichstrasse 217, Tel. 051 / 44 51 51

Neuer Getreidesilo der Silo AG
Brunnen SZ
Inhalt 21 000 t Weizen
Annahmeleistung 120 t/h

Am
schnellsten



mit
Standard
Rohrpost-Anlagen

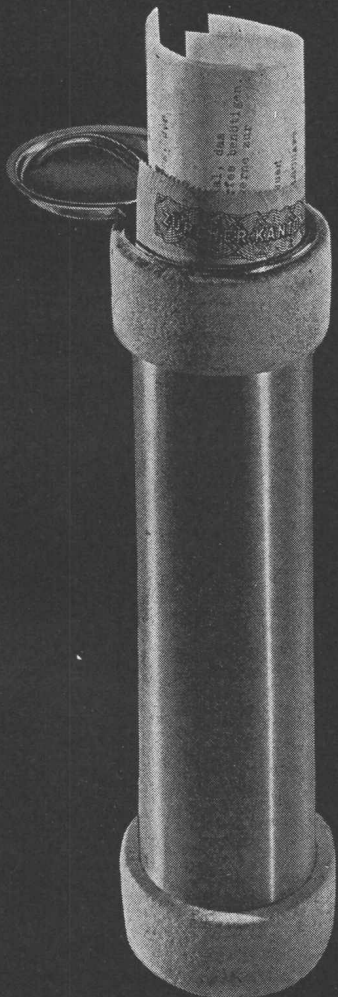

Standard Telephon und Radio AG.
Zürich, mit Zweigniederlassung in Bern

1706

BLESS

Bohr- Pfähle



Pfahldurchmesser 80-120 cm
Pfahllänge bis 30 m
Pfahlfussdurchmesser 240-360 cm
Tragkraft pro Pfahl bis 900 t

Grossbohrungen bis 300 cm Ø
Sondierbohrungen
Grundwasserbrunnen

Ausführung, Beratung
Kostenvoranschläge

BLESS & CO.
Bauunternehmung

Zürich, Aarau, Chur, St. Gallen

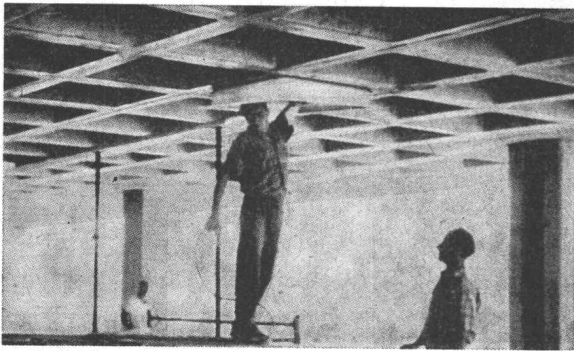

Vermietung von ausschaltbaren Kunstharzschalungen für die Konstruktion von Kassettendecken mit gekreuzten Rippen.

Einfaches Verlegen durch ungelernetes Personal.

Äusserst schnelles Ausschalen mit Pressluft.
Ausgezeichnete Betonansicht der ausgeschalteten Decke ohne nachherige Behandlung.

Normierte Grössen. Spezialfabrikation auf Bestellung.



Plasticoffre s.a.



Place St-François 11 Lausanne Telefon 021 / 23 25 37

Betonschneiden mit Sauerstoff

Kein Lärm — Vibrationsfrei — Geringer Zeitaufwand —
Weniger Arbeitskräfte — Ueberwindet die stärksten
Hindernisse auch im Abbruch von Betonbauten

Technische Beratung und Ausführung durch:



Sauerstoff- & Wasserstoff-
Werke AG. Luzern

6002 Luzern

Telefon 041 / 41 51 51

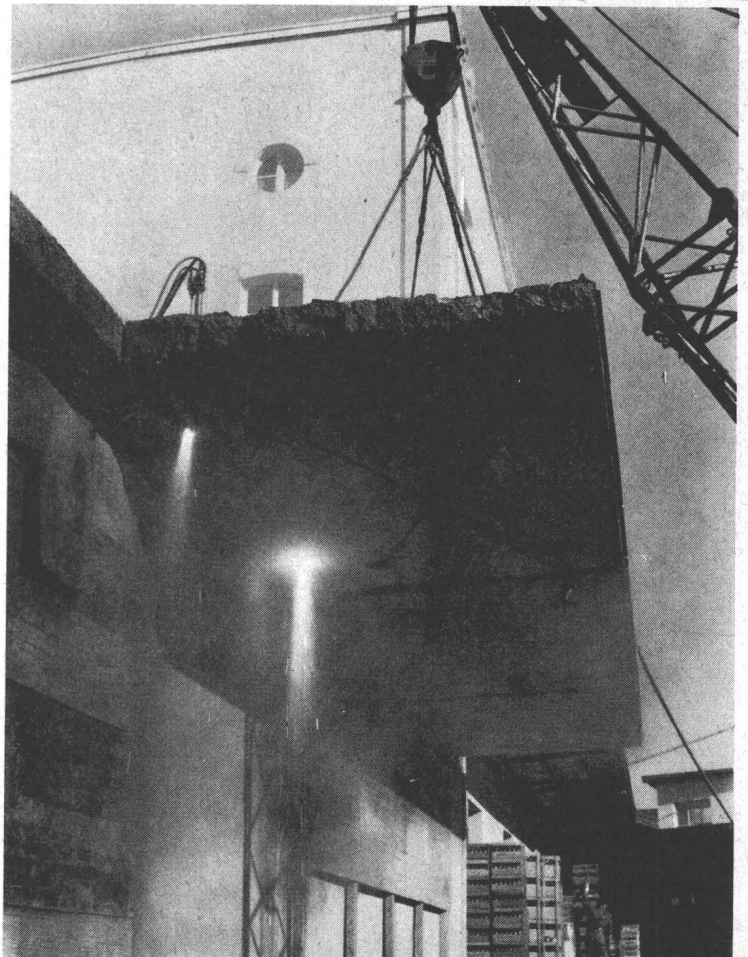

Heizkessel

Ygnis Kessel AG Luzern

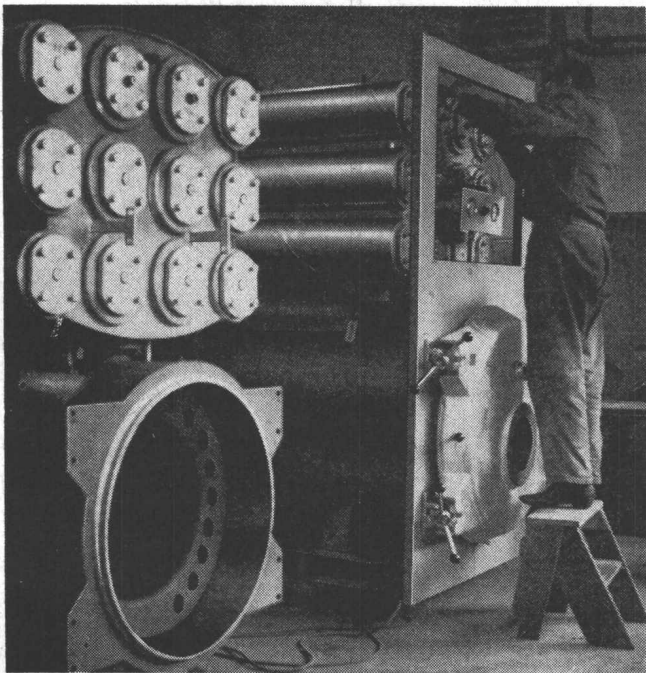

Präzise und peinlich exakte Arbeit ist entscheidend im Kesselbau. Ygnis-Kessel vereinigen höchste Dauerhaftigkeit und Wirtschaftlichkeit. Ygnis ist in Qualität und Service echt schweizerisch.

Ygnis

Das Ygnis-Feuerungsprinzip der Flammengasrückführung, ein international durchschlagender Erfolg!

B

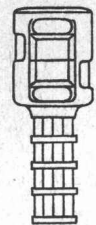
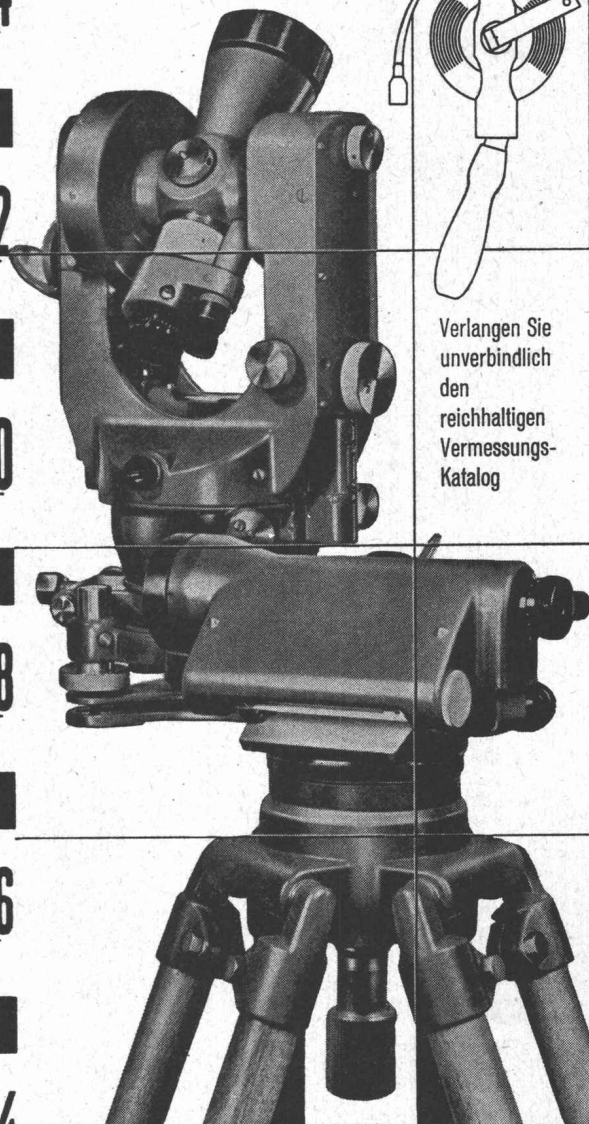
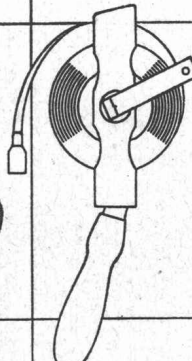
<p>17 E16 15</p>	<p>Grösste Auswahl der Schweiz in Vermessungsinstrumenten und Messgeräten. Geschulte Fachberater</p>	
<p>E14 13 E12</p>		
<p>11 E10 09</p>		<p>Verlangen Sie unverbindlich den reichhaltigen Vermessungs-Katalog</p>
<p>E08 07 E06</p>		
<p>05 E04 03 E02</p>		
<h2>GRAB+WILDI</h2>		
<p>E01 E00</p>	<p>FACHGESCHÄFT FÜR VERMESSUNGSGERÄTE Zürich, Seilergraben 59. Tel. 051/24 35 88 Fabrik in Urdorf bei Zürich Tel. 051/98 76 67</p>	<p>Ständige Ausstellung in Zürich Seilergraben 59</p>

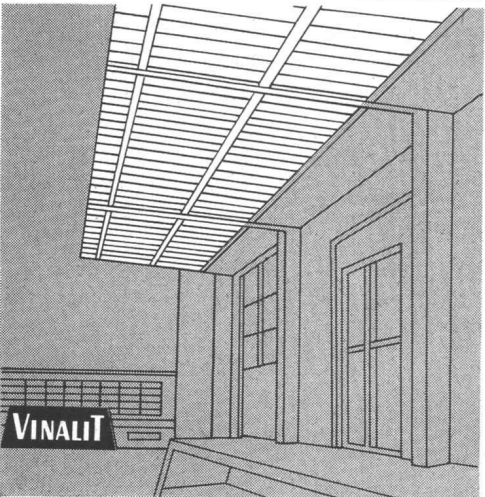
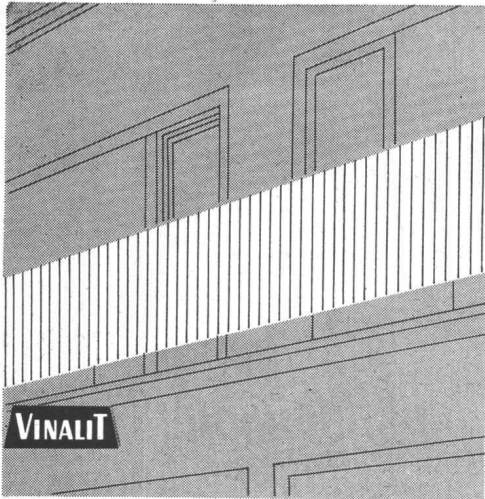

VINALIT

Kunststoff-Wellplatten SB

aus PVC, schwer brennbar

Schweizer Fabrikat

Farben: 5 Farben lichtdurchlässig und 5 Farben deckend nach Farbmuster

Anwendungsgebiete:

Vordächer, Rampenüberdachung, Sheddächer, Lichtbänder für Bedachung, Trennwände für Garderobe in Schwimmbädern, für Ausstellungshallen, Balkone, Brüstungen, Fassadenverkleidungen, Windschutzwände etc.

Eigenschaften:

spez. Gewicht 1,4
Wärmeleitzahl 0,13 kcal/mh ° C
flammwidrig
sehr hohe Lichtdurchlässigkeit
gleichmäßig blendfreies Licht
wetterbeständig, chemikalienfest
dauerhaft, schlagfest
hervorragende Isolation
gut verarbeitbar, läßt sich sägen,
schneiden, bohren, nageln, schrauben,
stanzen, hobeln
Trotzdem preisgünstig!

Lieferungsart:

Eternit Großwellung
Eternit Kleinwellung
Wellblech Großwellung
Spundwand
Platten, plan

EG 177/52 mm
EK 73/24 mm
WG 100/30 mm
SP 70/18 mm
P

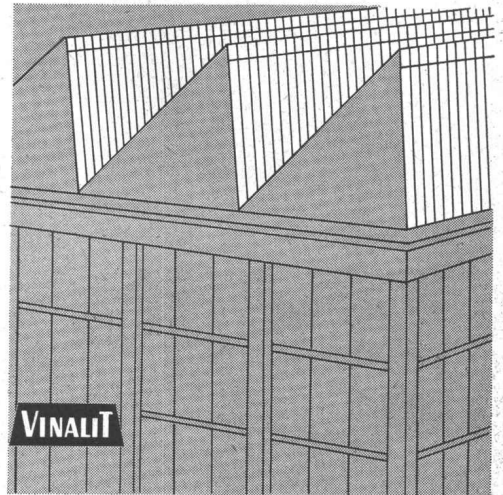

Hersteller:

Emil Keller, Bischofzell

Platten- und Kunststoffwerk
Telefon 071 / 81 16 91

Bahco Sauna



Die Bahco-Sauna-Anlage im eigenen Heim

Wie herrlich, wenn Sie nach einem anstrengenden Tage sich im eigenen Saunabad entspannen und regenerieren können. Ein entschlackter und entgifteter Körper dankt es Ihnen!

Mit unserer Bahco-Heimsauna bleiben Sie auf natürliche Weise fit und spannkraftig. Ihr eigenes finnisches Saunabad, eine Investition, die Ihnen so unendlich viel Gegenwert bietet.

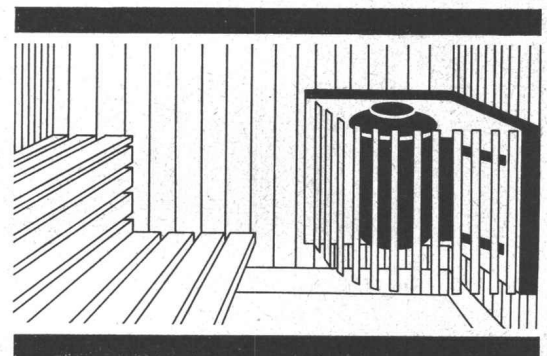

Näher darüber orientiert Sie kostenlos die Generalvertretung:

Walter Widmann AG

Abt. Bahco, Löwenstr. 20, Zürich 1, Tel. 051 273996

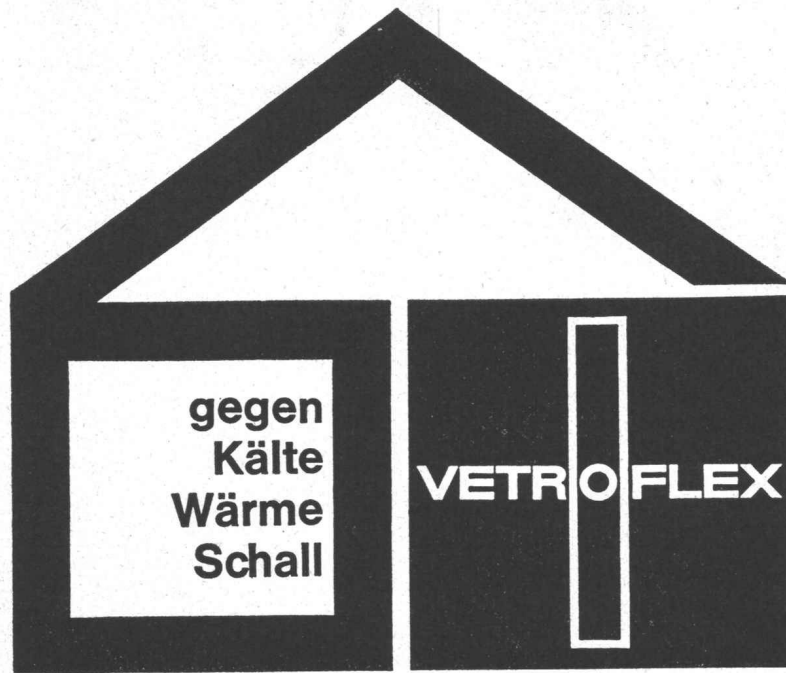

Beratung durch Glasfasern AG und ihre Vertreter in der ganzen Schweiz.
 Verkauf durch den Baumaterialien-Handel und durch
 GLASFASERN AG, Verkaufsbüro Zürich, Nüscherstr. 30, Tel. 051-27 17 15

comolli Spezialbetonröhren für hohe Ansprüche

PHLOMAX- u. VIBRO-PRESS-Betonröhren mit Spitz- und Doppelglockenmuffen armiert und unarmiert. Baulänge 2 m. Lichtweiten von 20-150 cm.

Überzeugen auch Sie sich schon bei nächster Gelegenheit von der Qualität der COMOLLI-Betonröhren

speziell über das genaue Ineinanderpassen der Muffen, was Ihnen ein rasches Verlegen gewährleistet und damit Ihre Kosten senken hilft.

Prompte Lieferung ab Werk und franko Verwendungsstelle. Wir sind zu jeder Auskunft und technischen Beratung gerne bereit. Tel. 057 / 7 14 14

Comolli's Erben AG,
 5620 Bremgarten/AG

Vertretung für die Kantone Basel Stadt und Basel Land:
 GEBR. KOHLER AG, 4633 LÄUFELFINGEN

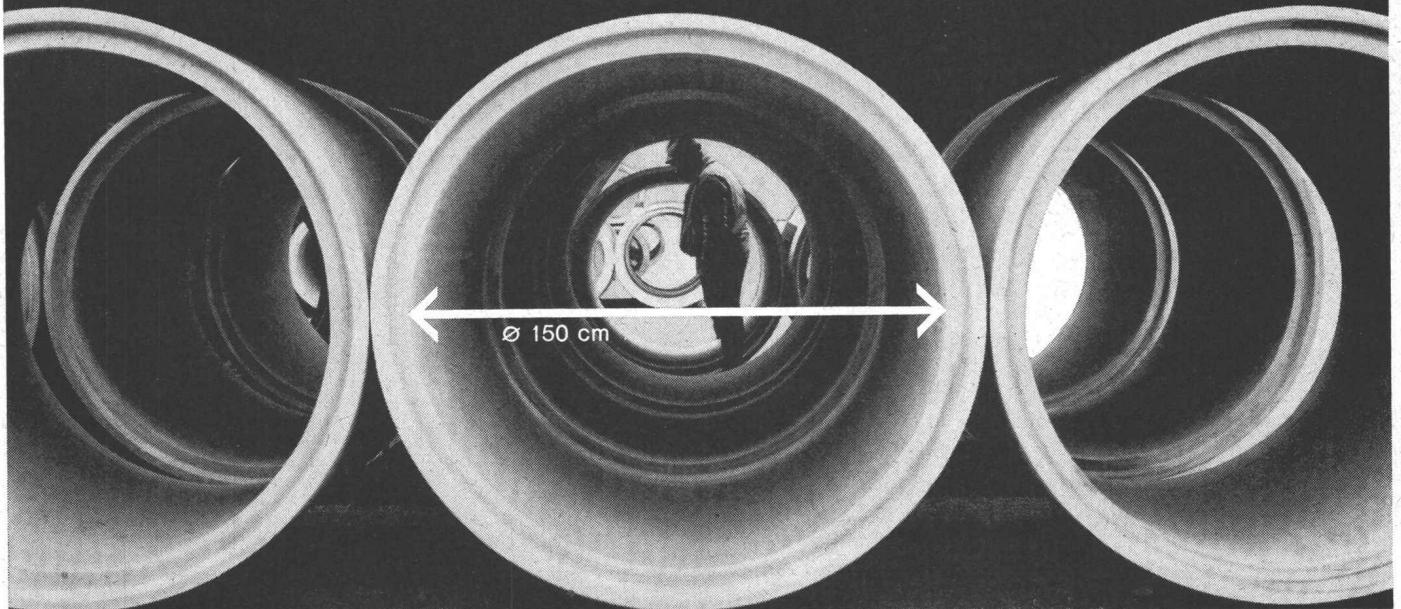

Verwenden Sie WOODS Dachentlüfter

- ★ in **Industrie-Betrieben** für das zwangsweise Absaugen von Rauch, heisser, staubiger Luft, Gasen etc.
- ★ in **Wohnbauten** für die Entlüftung von gefangenen Badezimmern, WC's usw.

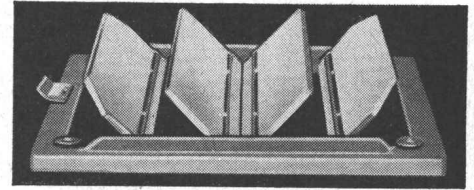

Automatisch funktionierende Abschlussklappen zur Verringerung von Wärmeverlusten

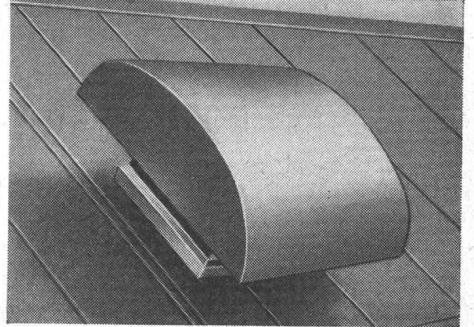
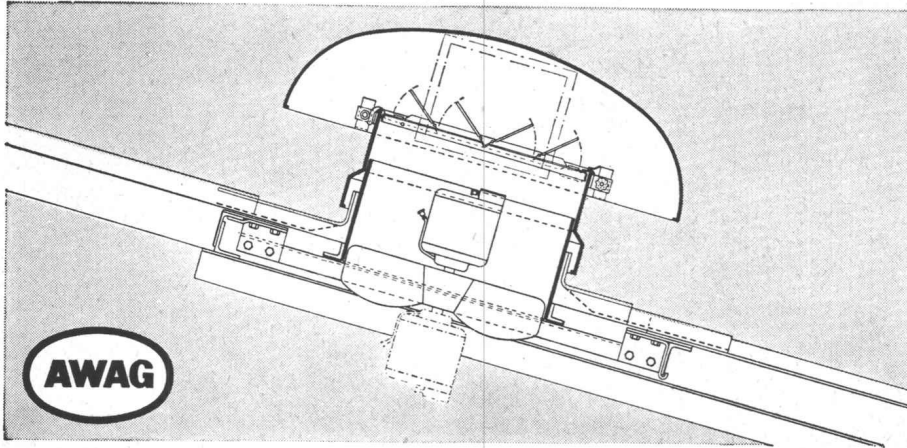

Das grosse Fabrikationsprogramm in Woods-Dachventilatoren umfasst Modelle mit Förderleistungen von 900 m³/h bis 46000 m³/h. Unsere in der Fabrik ausgebildeten Ingenieure stehen Ihnen für eine kostenlose Beratung gerne zur Verfügung.

- ★ Einfache Montage auf Flach- oder Schrägdächern
- ★ geringe Anlage- und Wartungskosten
- ★ in Stahlblechgehäuse feuerverzinkt eingebaut
- ★ mit komplett geschlossenen Ein- oder Dreiphasen-Motoren
- ★ mit Drehzahlregulierung in den meisten Fällen lieferbar

14/63

A. Widmer AG, Sihlfeldstrasse 10, Zürich 3/36 Telefon (051) 33 99 32 - 34

**SPEZIALUNTERNEHMEN
FÜR HOLZELEMENTBAU**

F

Frutiger Söhne + Co.
Holzbau
3653 Oberhofen / Thun
Tel.: 033 7 13 12

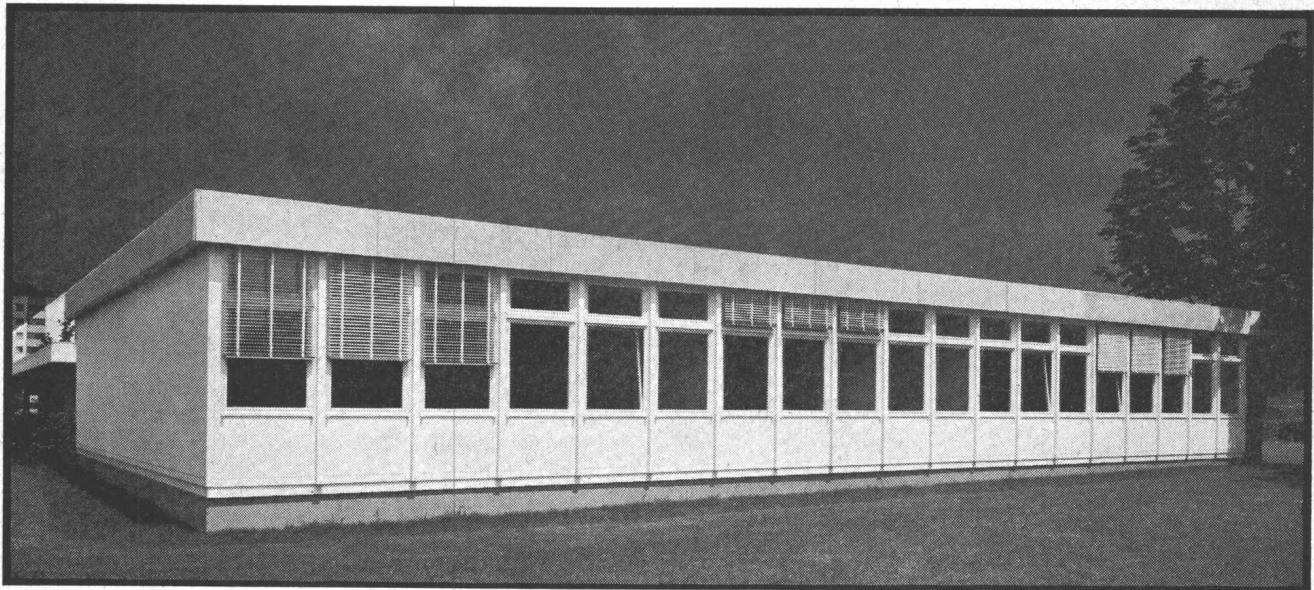

**Industrie
Verwaltungen**

**Einfamilienhäuser
Arbeiterunterkünfte**

**Schulen
Verkaufsläden**

Therma-Tiefkühlanlagen

für die Prüfung von Beton-, Tonwaren- und Keramik-Körpern und Baumaterialien aller Art bei konstanten Tieftemperaturen, Wechseltemperatur-Truhen mit automatischer Steuerung für eine komplette Abkühl- und Aufwärm-Versuchsreihe,

Versuchskühlschränke, Versuchsapparate und -anlagen für Temperaturen bis -85°C für alle Industrien. Verlangen Sie bitte unsere Dokumentationen. Beratende Therma-Kälteingenieure stehen jederzeit zu Ihrer Verfügung.

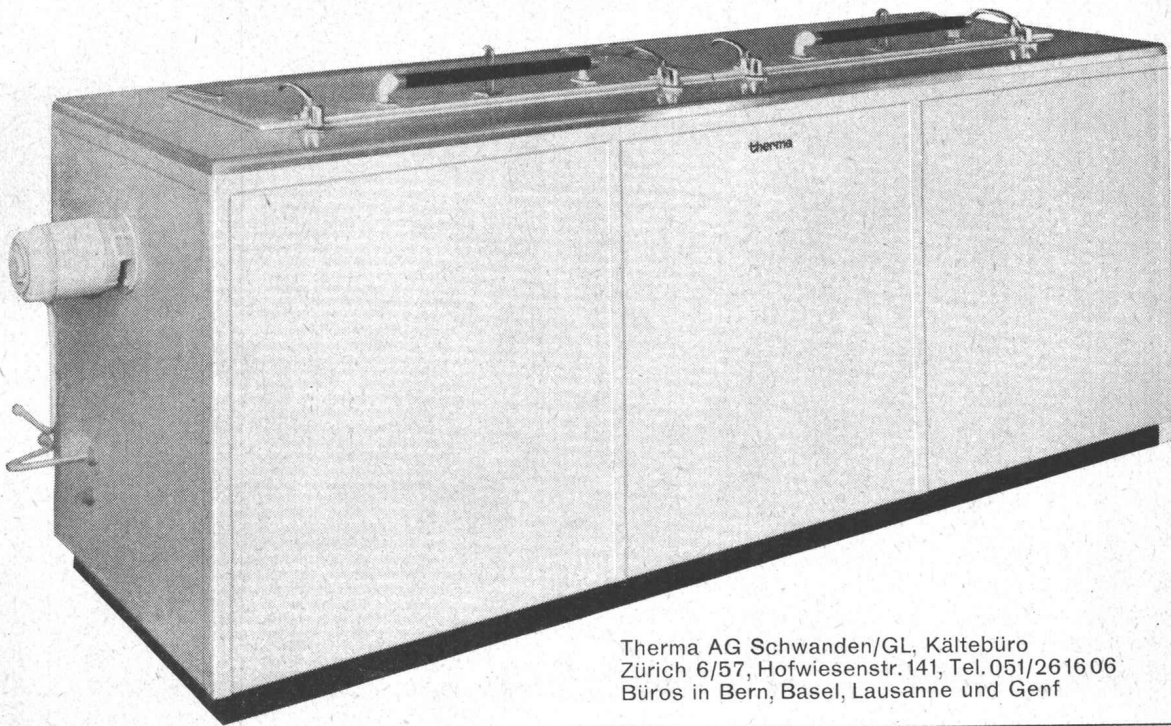

Therma AG Schwanden/GL, Kältebüro
Zürich 6/57, Hofwiesenstr. 141, Tel. 051/26 16 06
Büros in Bern, Basel, Lausanne und Genf

therma

**GRABER
+
WENING**

Vollautomatische Druckluftzentralen

arbeiten wirtschaftlich mit
Graber & Wening Rotations-Kompressoren

GW-546

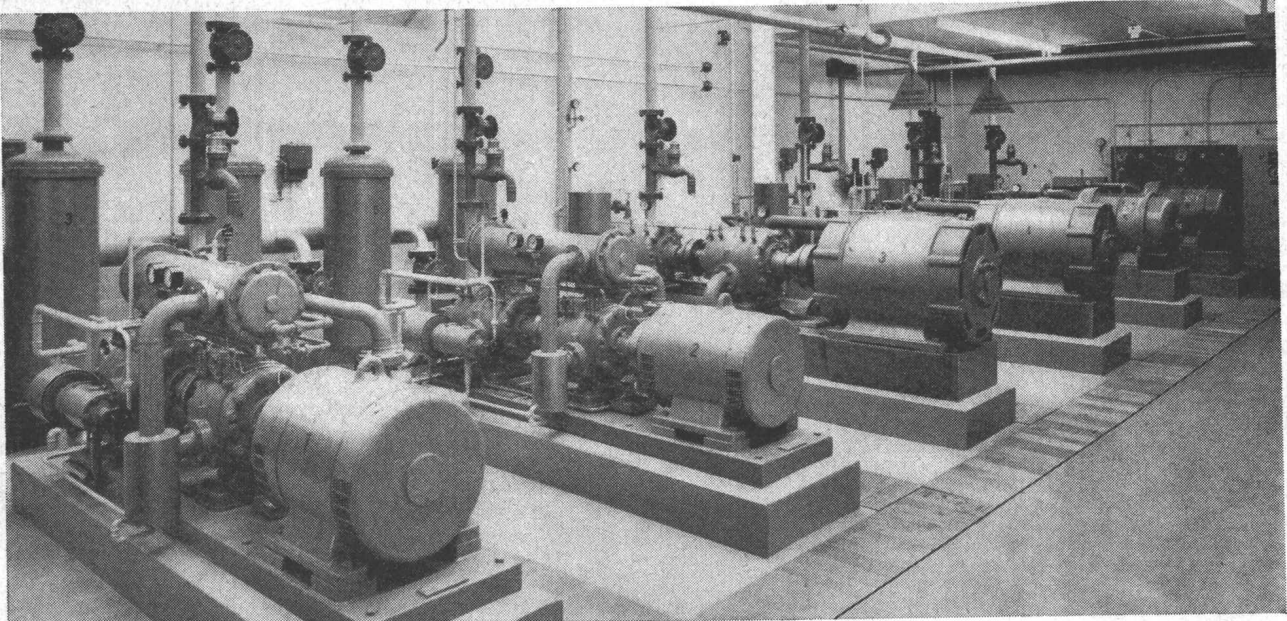

**Maschinenfabrik Graber & Wening AG
Neftenbach bei Winterthur Schweiz**

1- und 2-stufige Kompressoren für 4 und 8 atü Betriebsdruck.
Effektive Leistung: 100-1000 m³/h

Millimeter-
Lichtpaus-
und Paus-

papiere

AL

ED. AERNI-LEUCH BERN

AP
Z

Schutzbekleidungen fördern die Produktivität und verhindern Arbeitsausfälle

Unsere Auswahl an Schutzbekleidungen für schwerste Arbeit erfüllt die anspruchsvollsten Erwartungen.

Aluminium-Schutzhelme verhüten schwere Kopfverletzungen und sind angenehm und leicht zu tragen.

Für den Körperschutz stehen Spezial-Anzüge zur Verfügung, die aus kautschuk- und kunststoffimprägnierten Geweben hergestellt sind. Diese Materialien sind selbst ausserordentlichen mechanischen Beanspruchungen gewachsen.

20 Sorten Handschuhe führen wir zum Schutze Ihrer Hände an unserem Lager.

Besondere Sorgfalt wurde der Fussbekleidung zugedacht, wobei Luftzirkulation, Schutz gegen Kälte, Unfallverhütung und lange Lebensdauer die Leitgedanken waren.

Angst & Pfister A/G.

Zürich Stampfenbachstrasse 144 Telephone (051) 26 97 01
Genève 52, rue des Bains Téléphone (022) 24 73 62

Filiale Chur: 7002 Chur, Gürtelstrasse 27, Tel. 081 / 22 02 10

Milano, Via Ferrante Aporti, 14 Tel. 204.1241

Kostenteiler

Der Kostenteiler SODECO erlaubt die einwandfreie Aufteilung der Kosten, welche durch die Benützung einer den Mietern eines Wohnblocks zur Verfügung gestellten gemeinsamen Waschküche entstehen.

Er besteht aus den nebenstehend abgebildeten Apparaten: links ein Drehstromzähler herkömmlicher Bauart, welcher im Verhältnis zum Energieverbrauch photoelektrische Impulse abgibt; rechts für jeden Benutzer ein individuelles Schloss und ein dazugehöriges Zählwerk, welches die Impulse empfängt und die verbrauchten Kilowattstunden anzeigt.

Wenn ein Benutzer seinen Schlüssel im Schloss dreht (in der nebenstehenden Abbildung Schloss Nr. 2), verbindet sich einerseits sein kleines Zählwerk mit dem Impulsgeber des Drehstromzählers, und andererseits wird die Anlage betriebsbereit.

Sobald dann die Maschine eingeschaltet wird, beginnt der Drehstromzähler zu arbeiten und gibt Impulse an das Zählwerk des betreffenden Benützers ab, welches den Energieverbrauch registriert.

Der Kostenteiler SODECO kann für 8, 16, 24 usw. Benutzer gebaut werden. Die Zählwerke zeigen entweder Kilowattstunden oder, zum gewünschten Tarif, direkt Franken und Rappen an.



SODECO

Société des Compteurs de Genève
Grand-Pré 70 1211 Genève 16 Tel. 022 / 33 55 00

CTW-Betonschutzanstriche

Banifix-Emulsion
auch auf
feuchten Flächen
(ex. Frostperiode)

Emallit-Betonschutzlack
(für das ganze Jahr geeignet)

schützen

isolieren

dichten

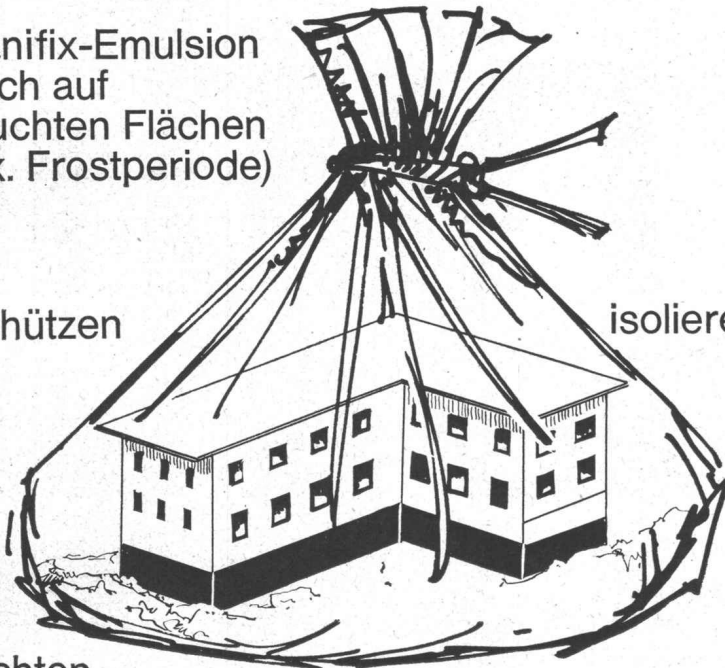

Betonfundamente, Mauerwerk, Verputz, Gips, Holz, Faserplatten usw. werden dank CTW-Betonschutzanstriche hochwirksam gegen die schädlichen Einflüsse von Laugen, Säuren, Alkalien, Sulfate, Rauchgase usw. geschützt.

Erhältlich beim Fachhandel oder CTW-Fabriklager.

CHEMISCH-TECHNISCHE WERKE AG
4132 MUTTENZ - BASEL Tel. 061/53 20 21
ZÜRICH BERN LUZERN OLTEN ST. GALLEN CHUR LAUSANNE LUGANO-MANNO



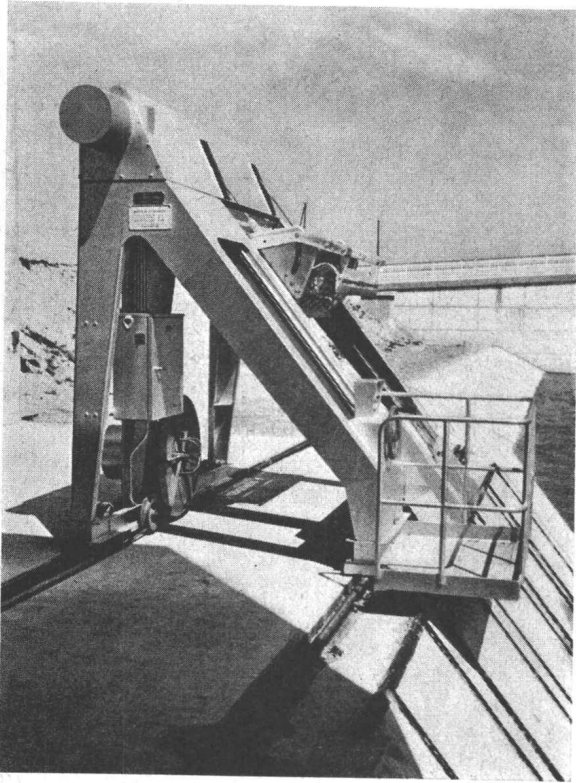

Fahrbare, halbautomatische Rechenreinigungsmaschine am Nebenkanal der Durance in Frankreich

Ateliers de Constructions

JONNERET S.A.

1211 Genève 8

Rechen- und Reinigungsmaschinen für Wasserfassungen von:

hydraulischen Kraftwerken
Kühlwasseranlagen für thermische und Atomkraftwerke
Trinkwasserpumpstationen
Abwasserpump- und Kläranlagen usw.

Zahlreiche Referenzen im In- und Ausland

Kunststoff AG 6060 Sarnen

T. 041 85 25 33

Sarnafil

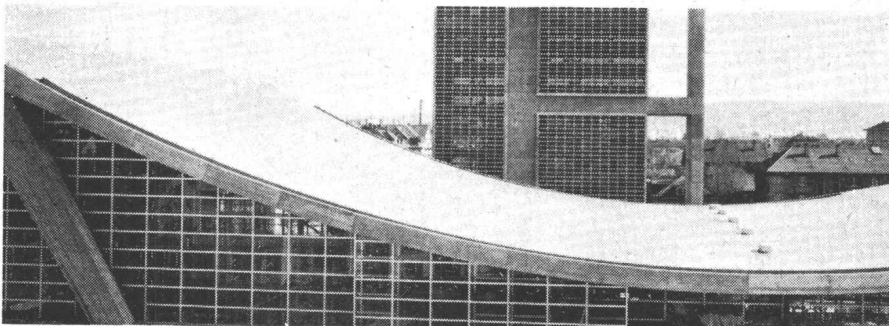

Sarnafil ist eine armierte, auf Weich-PVC aufgebaute Kunststoffhaut. Es wird in mehreren Lagen bis 2mm stark hergestellt. Es ist elastisch, mechanisch und gegen UV-Strahlung widerstandsfähig und witterungsbeständig.

Sarnafil bewährt sich durch seine hervorragenden Eigenschaften als Dachbelag, Dachbespannung und Abdichtung. Das Bild links zeigt den Baukomplex Hallenbad / Gemeindesaal der Stadt Biel. Sein flexibles Beton-Hängedach hat mit

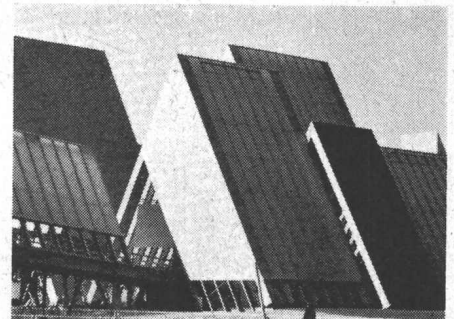

Sarnafil auch einen flexiblen Belag erhalten. Als lichtdurchlässige, wasserdichte Bespannung des „Weg der Schweiz“ und andern Objekten an der Expo 64, erfüllte Sarnafil höchste Ansprüche. (Teilansicht rechts).

HABEGGER

Krananlagen – Elektrozüge
Installations de manutention –
Palans électriques



Maschinenfabrik
HABEGGER AG
THUN



☎ (033) 218 11 11



LUCON

Patent-Schalungsbinder

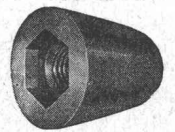

wirtschaftlich
zuverlässig
erprobt

für jede im Hoch- und
Tiefbau vorkommende
Mauerstärke u. Stauwauern

Verlangen Sie
Dokumentation und Offerte
von

J. G. KIENER + WITTLIN AG. BERN

Tel. 031 / 67 99 11

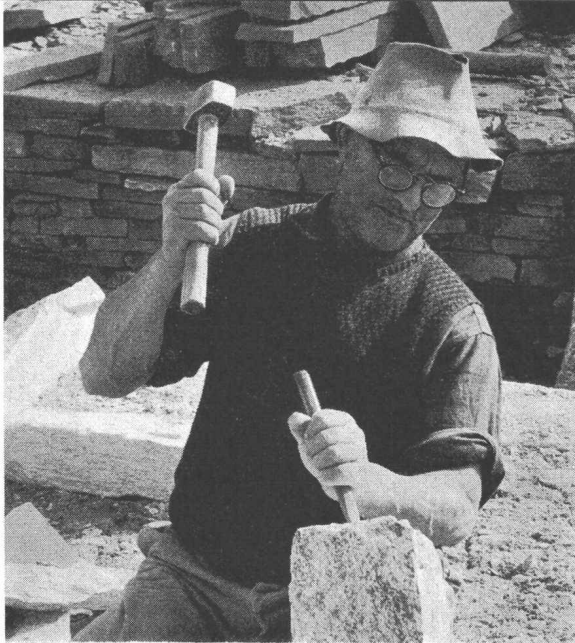

Natursteine

im Garten-, Hoch- und Tiefbau

A. Eckardt & Co.

8008 Zürich, Seefeldstr. 198
Tel. 051 / 24 66 09

6604 Locarno, Via in Selva
Tel. 093 / 7 39 52

Grosses Lager in Zürich-Tiefenbrunnen

NILBO

Nielsen-Bohny & Co. AG, Basel

Schreinerei
Zimmerei
Parketterie

Chrischonastrasse 39—41, Telefon 061 / 32 89 80

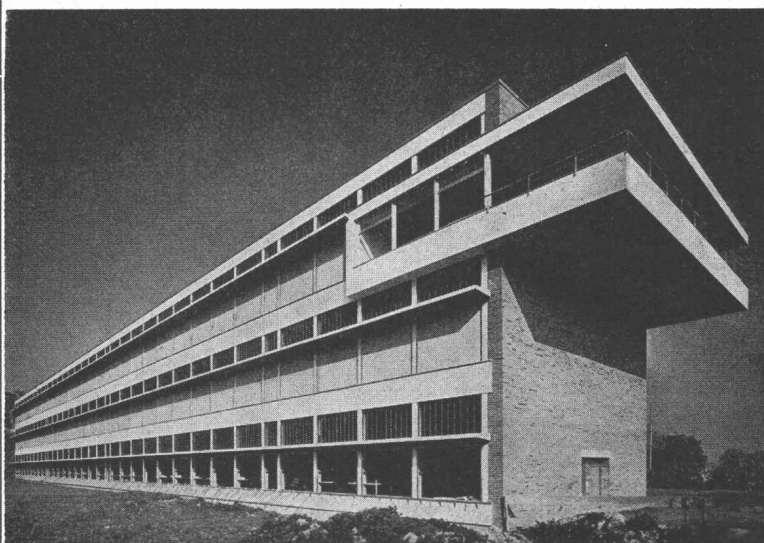

Vobag

AG. für vorgespannten Beton
und Zementwarenfabrik

Spezialfirma für hochwertige Beton-Vorfabrikation jeder Art

Neubau des Schützenhauses Zürich-Albisgüfli

Herstellung und Lieferung der Tragelemente Vobag AG, Adliswil-Zürich

Adliswil-Zürich

Tel. 051 / 91 68 44

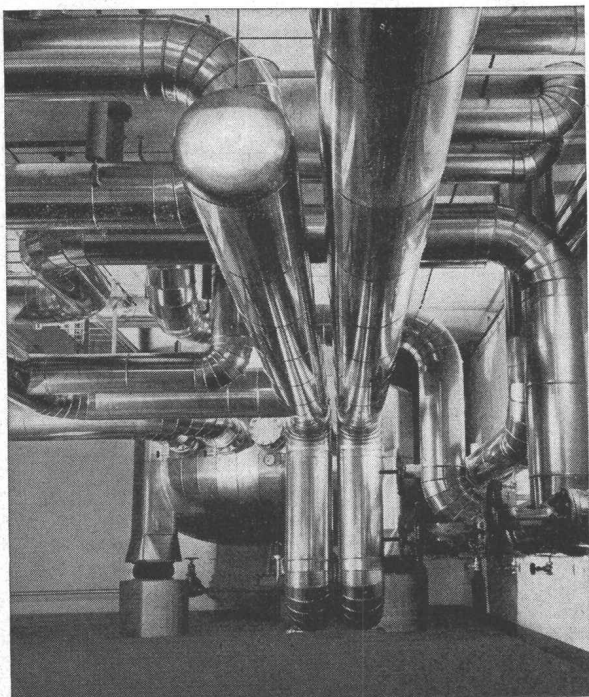

MS

Rohr- und Apparate-Isolierungen in Fabriken, Verwaltungs- und Wohnbauten werden durch unsere Spezialisten erstellt. Formschöne Ummantelungen mit ALU- oder Hart-PVC-Bändern ersparen die Farbanstrichkosten.

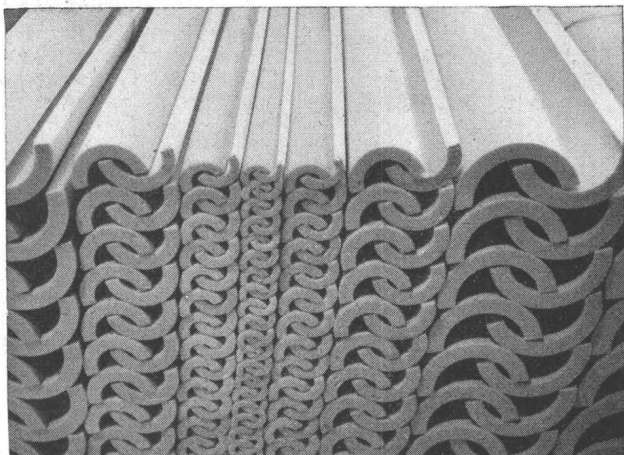

ISOVIT

Polyurethan-Rohrschalen für Isolierungen im Temperaturbereich von -200°C bis max. $+100^{\circ}\text{C}$, $\lambda = 0,025 \text{ kcal/mh}^{\circ}\text{C}$. Isolierstärken ab 10 mm

Montage durch alle fortschrittlichen Isolier- und Installationsfirmen. Preisliste und Muster stehen zur Verfügung.



**MEIER-SCHENK AG
ISOLIERWERK**

8050 ZÜRICH 051/46 70 28
9001 ST. GALLEN 071/22 35 64
2501 BIEL-BIENNE 032/ 4 76 76

Die Geotechnik umfasst sämtliche Diagnosen über einen Boden und die möglichen Interventionen: Stabilisierung, Entwässerung, Änderung seiner Konsistenz. Immer wichtiger werden hochbelastbare Fundationen und Verankerungen.

Die neuesten Experimente haben uns auf die erfolgreiche Verwendung spezieller Kunststoffe auf vielen dieser Gebiete geführt.

Erfahrung und Forschung bilden die Basis unserer Arbeit. Verlangen Sie bitte unsere Dokumentation.

Diasond AG, Schweizerische Gesellschaft für Geotechnik
8032 Zürich, Hottingerstrasse 28, Telefon 051 34 04 35
Niederlassungen in Lausanne, Genf und Aldorf

diasond | ag

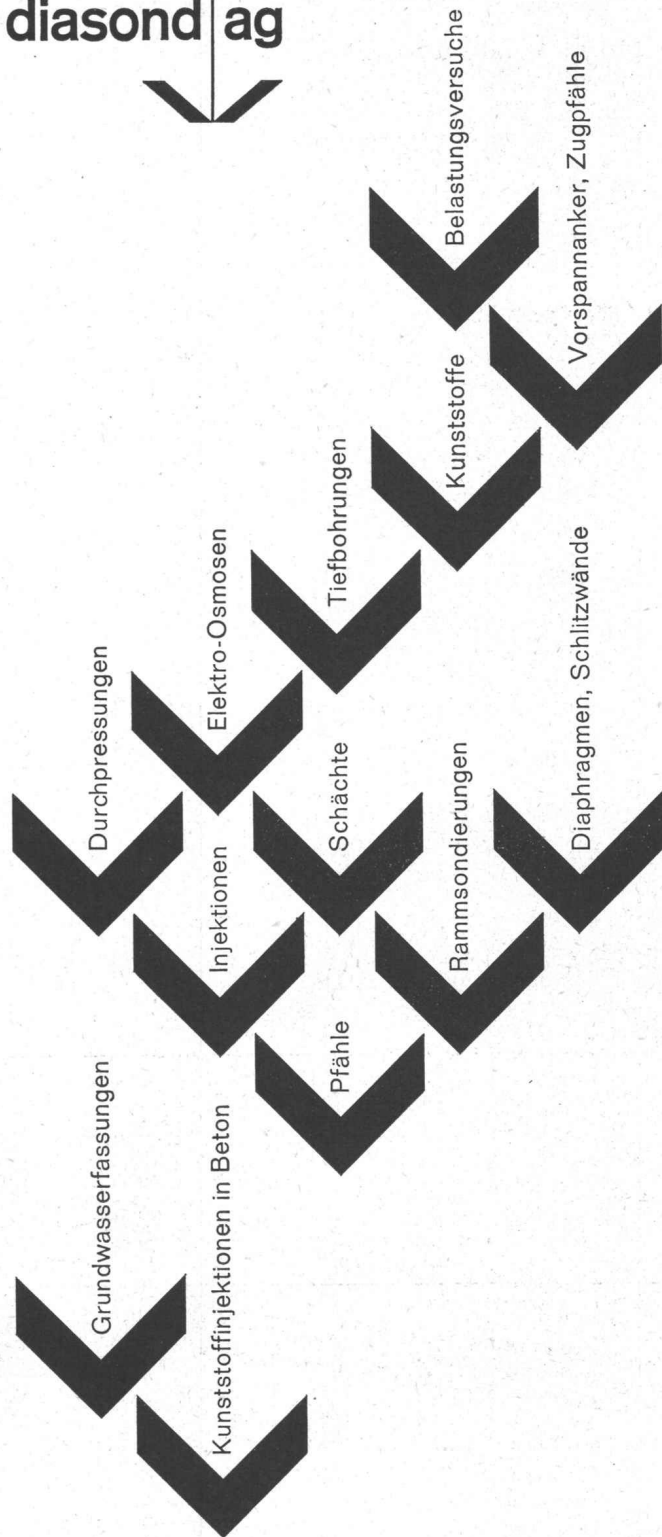

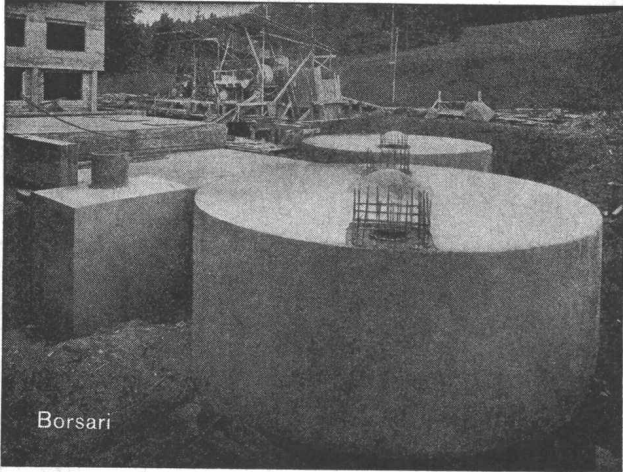

Borsari

Altersheim Bethesda, Küssnacht ZH, 2 Tanks, total 400 m³ Heizöl

BORSARI

Heizöl- u. Benzin-Tanks

aus Eisenbeton mit Plattenauskleidung für jeden Bedarf

Erstklassige Referenzen

50 Jahre Erfahrung

Keine Korrosion

Kein Unterhalt

BORSARI & CO., Zollikon-Zürich

Telephon (051) 24 96 18

Gegründet 1873



Patent-Aufzugtreppe

Grösste Vorteile auf
kleinstem Raum

FELDMANN & CO. HOLZBAU
LYSS Telephon (032) 84 11 84 **Kt. BERN**

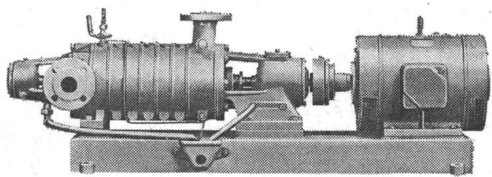
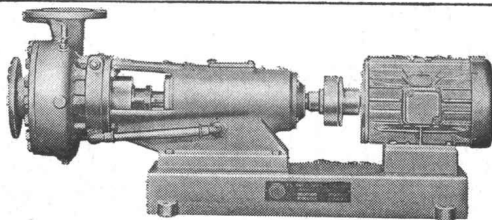

Hochdruck-
Zentrifugalpumpen
Niederdruck-
Zentrifugalpumpen
Fäkalien-
und Abwasserpumpen
Kühlmittelpumpen

Selbstansaugende
Wasserringpumpen
Vollautomatische
Hauswasserpumpen
Selbstansaugende
Baupumpen
Spezialausführungen

Représentants pour la Suisse romande:
Bureau technique A. Coutau - C. Martin
15, rue des Eaux-Vives, 1200 Genève, tél. 022 36 79 20

Bieri Pumpenbau AG 

3110 Münsingen, tel. 031 68 10 84

FEUER- FESTE ERZEUG- NISSE

aus Schamotte
Sillimanit, Korund
Karborundum
Leichtqualitäten
Säurebeständige
Erzeugnisse

Steinzeug-
Bodenplatten



TONWERK LAUSEN AG

Kalkulieren und isolieren mit Wannerit*

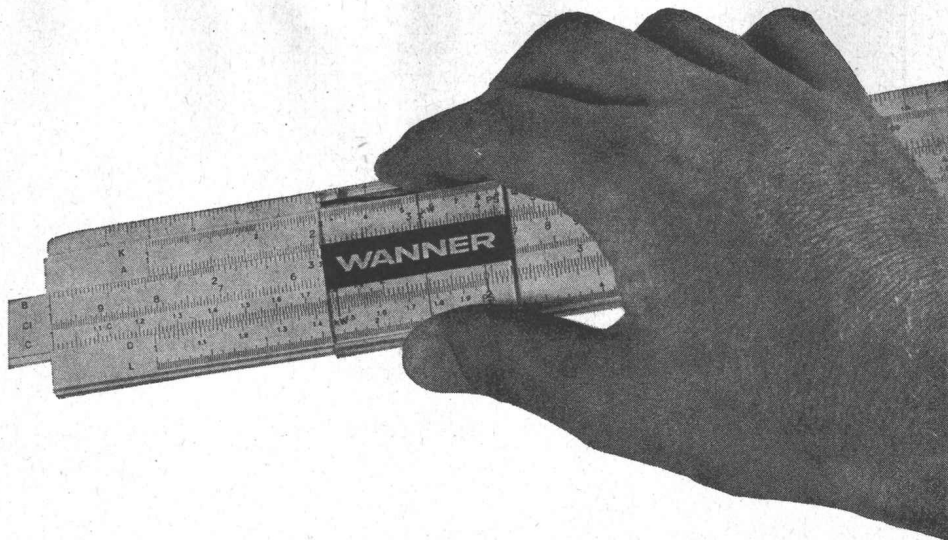

Sie sparen:

- 20 % Baukosten per m² Aussenwand
- 23 % der Kosten für Heizungsinstallation
- 38 % der Heizungskosten

Sie gewinnen:

- 12 m³ an Bauvolumen pro Stockwerk
bei 40 Laufmeter Aussenwand

Verlangen Sie von uns die entsprechenden
Unterlagen

* Wannerit — die stark isolierenden Hartschaumplatten
— das bekannte Markenprodukt der Firma Wanner AG
Horgen, Isolierwerke und Korksteinfabrik.
Telefon 051 / 82 27 41

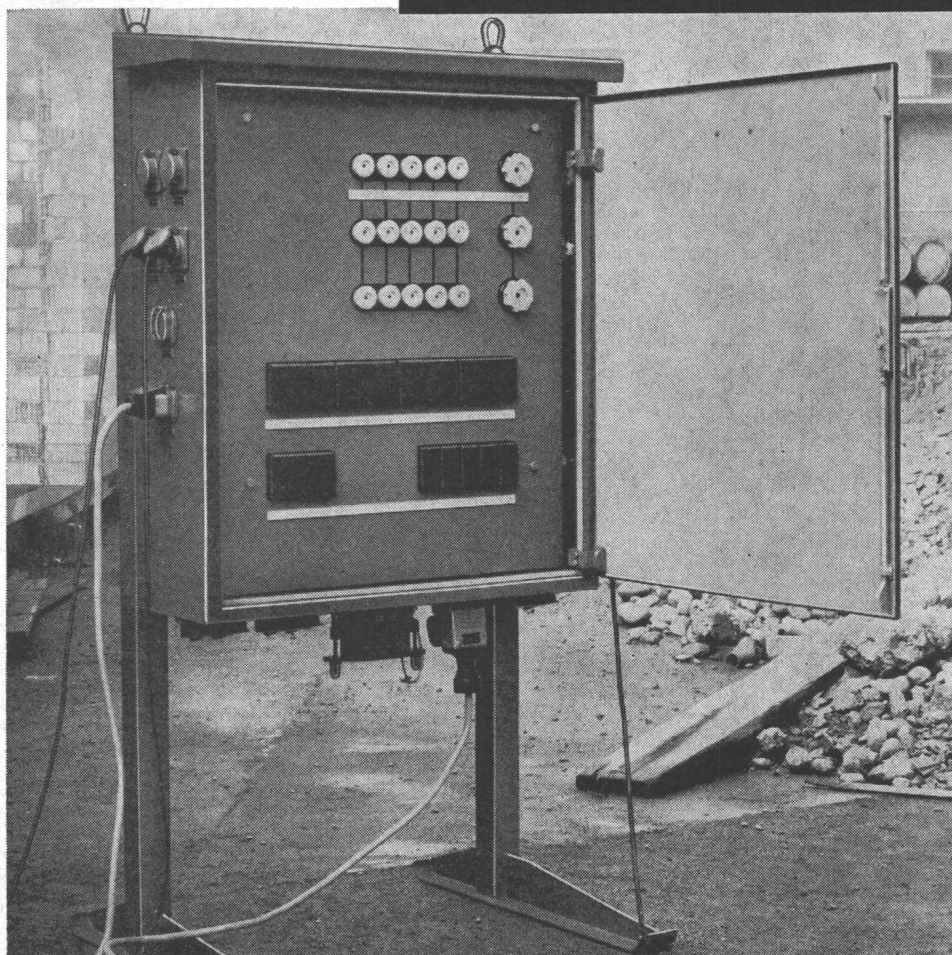

*im Zeichen
des
Fortschritts*



rationeller:

xamax Baustellen- Verteiler

werden in verschiedenen Grös-
sen und Ausführungsarten ge-
liefert. Sie sind leicht trans-
portierbar, staubdicht und un-
empfindlich gegen Witterungs-
einflüsse. Bestückung und An-
schlussmöglichkeiten nach Be-
darf.

Xamax AG, 8050 Zürich
Telefon 051 / 46 64 84

xamax

SULZER

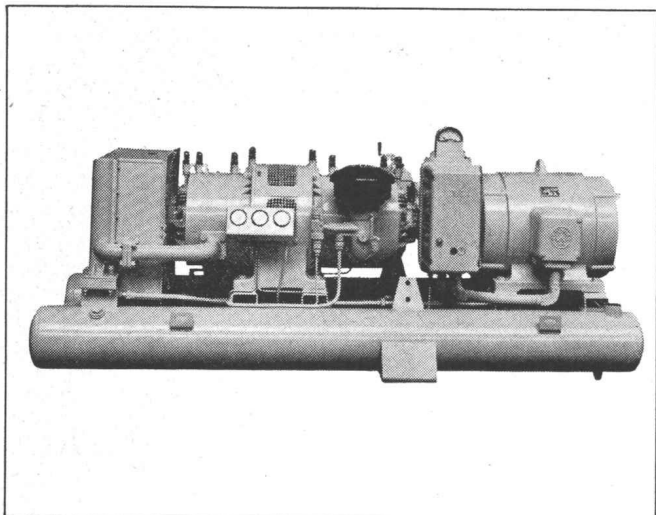

Anschlußfertige, betriebsbereite Kompressoreinheit mit allen Vorzügen des bekannten Sulzer-Baukompressors

**Die stationäre
Sulzer-Kompressor-Anlage
für kleinere und mittlere Baustellen**

Gebrüder Sulzer, Aktiengesellschaft, Winterthur 1107-1

rolba

Eine Baumaschine
von ROLBA:

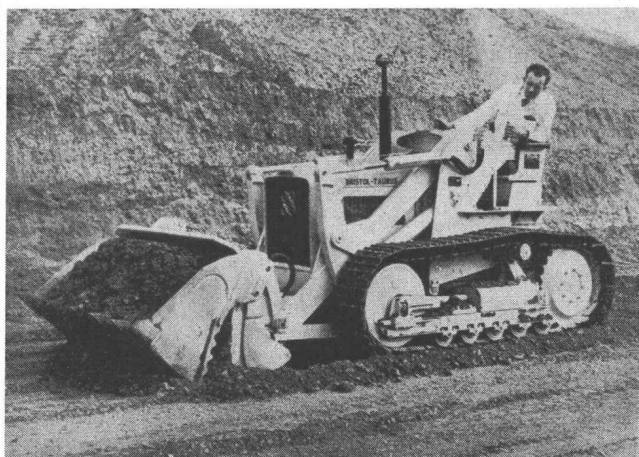

**Raupenlader
BRISTOL TAURUS**

Ein vielseitiges Gerät mit hoher Leistung. Günstig im Preis – wirtschaftlich im Einsatz.

ROLBA AG, Dreikönigstr. 35, 8039 Zürich, 051 25 28 64



Rammarbeiten

Betonpfähle
Ortsbetonpfähle
System DELTA
Holzpfähle
Spundwände
Ufermauerfundamente

LÄRMFREIES AUSZIEHEN VON SPUNDWÄNDEN

A. J. Eggstein Söhne & Cie.

Luzern Tribtschenstrasse 57 Telefon (041) 2 06 04

Göhner

Normen

Fenster

Küchen

Türen



Verlangen Sie bitte Masslisten und Prospekte

Ego Werke AG Altstätten SG Telefon 071 75 27 33,
Filialen in Bern Basel Lugano Landquart Zug Frauenfeld,

Ernst Göhner AG Zürich,

Werner Geisser AG St. Gallen,

Maurice Guyot SA Villeneuve VD, Norba SA Genève/Biel.

PL

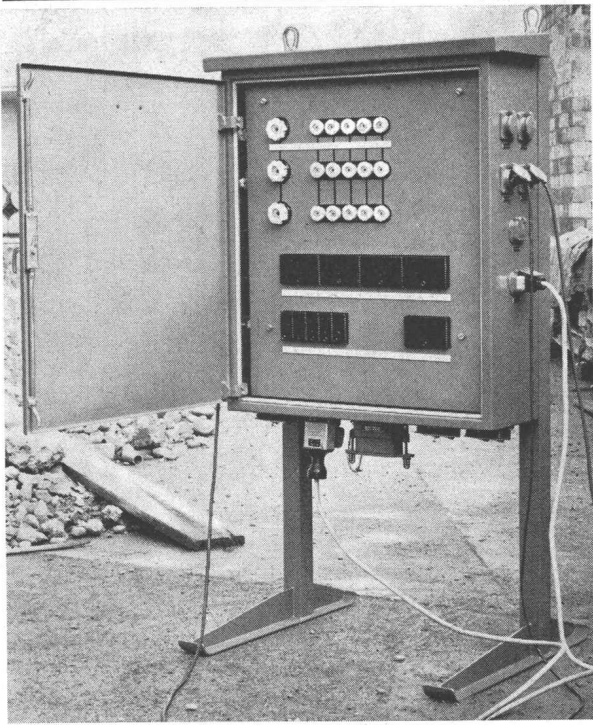

Baustrom-Verteiler

verschiedene Fabrikate
aus schlagfestem Isolierstoff,
glasfaserverstärktem Polyester
oder verzinktem Stahlblech

leer oder komplett ausgerüstet
mit Sicherungsgruppen,
Sicherungsautomaten,
Schaltern und Steckdosen

Verlangen Sie unsere Offerte

Lieferung nur an konzessionierte Unternehmungen

OTTO FISCHER AG

Elektrotechnische Artikel en gros

Zürich 5 Sihlquai 125

Postfach 8023 Zürich

☎ 051/42 33 11



P O R A

FLACHDACHISOLIERUNGEN



Ausführung in unserem bewährten
zweischichtigen PORA-Porenbeton

GLEICHZEITIG
THERMISCHE ISOLIERUNG
UND GEFÄLLSBETON

LEICHT, HOCHISOLIEREND
ABSOLUT FÄULNISSICHER

PORA AG

Mühlehorn Reichenburg
VERKAUFSBUREAU ZÜRICH
Schifflande 16 (051) 47 26 62

HARTMANN

Neuzeitlich bauen mit

u. Co. AG Biel

Rolladen - Garagentore - Metallfenster und Fassaden

Bau-Pumpen

selbstansaugend, ventillos
System Lauchenaer

Auch mietweise

Saughöhen bis 9 m

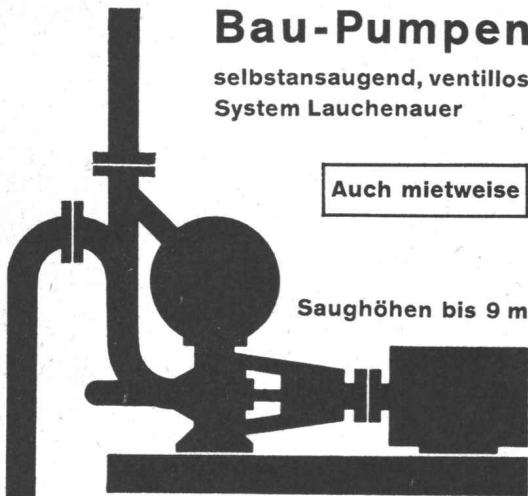

Leistungen 1—500 l/sek. Kein Bodenventil. Keine Klappe im Saugstutzen. Keine Hilfs-Vakuum-Pumpe. Jederzeitiges automatisches Ansaugen auch nach Lufttritt im Saugrohr. Keine reibenden, sich abnützenden Dichtungsflächen, daher störungsfrei auch bei Schlamm-, Sand- und Kiesförderung.

**Maschinenfabrik
a.d. Sihl AG.
Zürich**
Gegr. 1871 Tel. 051/23 3514



Kläranlagen

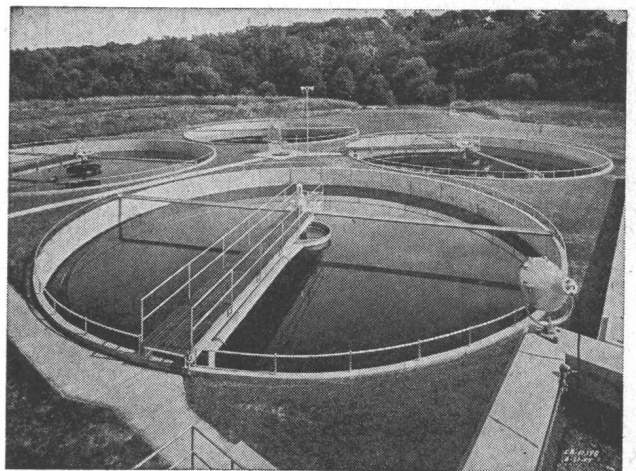

Automatische Rechen, Rechengut- und Kehrlicht-Zerkleinerungs-Maschinen
Absetzbecken (Rund- und Rechteckbecken)
Biologische Abwasserreinigung
Faulkammerausrüstungen
Kombinierte Abwasserreinigungsanlagen für kleine Gemeinden und Institutionen
Industrielle Abwasserreinigung
Flotationssysteme

Alpha AG. Nidau

Tel. (032) 2 46 92

ARETOR

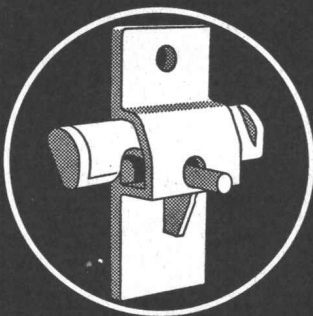

**Die solide und
praktische Schalungsklemme**
+ Pat. (aus Stahl, nicht Guss)

Mit -ARETOR- Verwendung von
gewöhnlichen Rundeisen als Zugstab

Mit -ARETOR- absolute Sicherheit; je grösser
der Betondruck, desto grösser die Klemmwirkung.

R. RIGLING & CO.
Zürich 50 - Oerlikon
Leutschenbachstr. 44
Tel. 051/468225

Stump BOHR AG

ZÜRICH BERN LAUSANNE
GENÈVE GIUBIASCO CHUR

Sondierungen
Injektionen
Filterbrunnen
Kernbohrungen
Fels- und
Alluvialanker

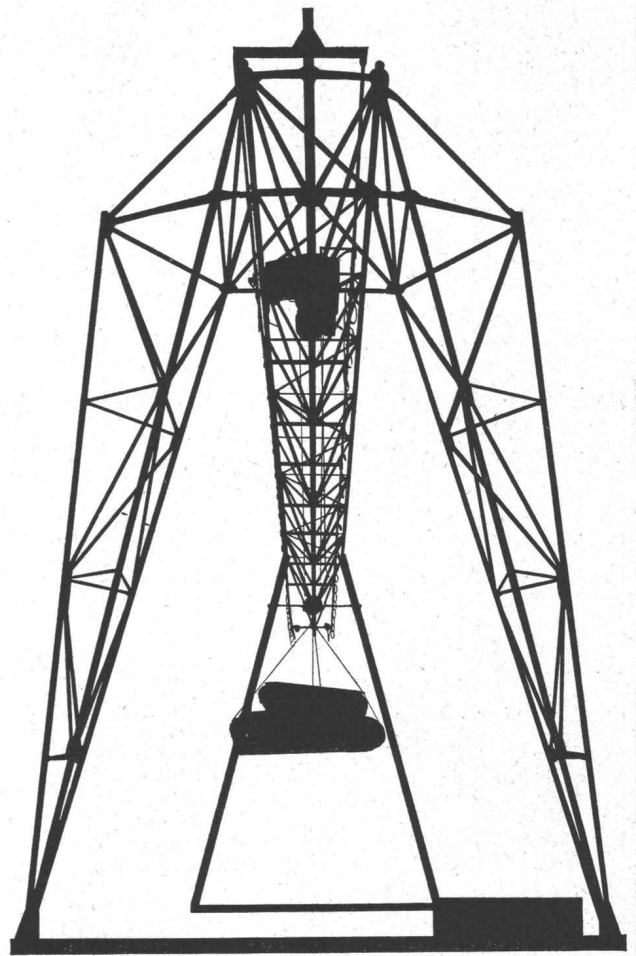
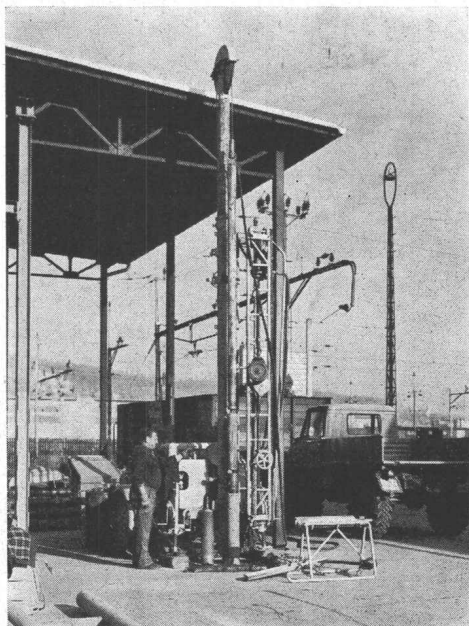

UTO

Krananlagen
Elektrozüge
Aufzüge
Fahrtreppen



Schindler-Aufzug-
und Uto-Kranfabrik AG
Zürich 9/48
Telefon 051/525310



austrockn
 austrockn
 austrockn
 austrockn
 austrockn
 austrockn
 austrockn

durch den Einsatz von:
 Infrarot-Trockenstrahler
 Entfeuchter, elektr., chem.
 Warmluftventilatoren, elektr.
 Luftheizapparaten, Oel,
 Petrol
roth kippe ag
 Zürich 3-55



Zähneschleifen an eingesandten Stirn- und Schraubenrädern



Geschliffene Zahnräder
 Sauter/Bachmann & Cie.
 Zahnräderfabrik
 Netstal Gl.

Industriefirmen und Architekten lösen ihre Bodenbelagsprobleme mit dem fugenlosen

**HAYPANOL-
 Industriebodenbelag**

Die HAYPANOL-Beläge weisen eine hohe Druckfestigkeit auf, sind äusserst abriebfest, staubfrei, öl-, fett- und weitgehend chemikalienbeständig, öl- und durchlässig, leicht zu reinigen, in 4 verschiedenen Typen verlegbar.

Die Einsatzgebiete sind:
 Nahrungsmittel- und chem. Industrie, Textilindustrie, Maschinenbau, Apparatebau, mech. Werkstätten, Décolletagefabriken, Uhrenfabriken, Druckereien, Laboratorien, Batterieräume, Garagen, Einstell- und Lagerhallen usw.

H. Gertsch + Co. AG.,
 Abt. Kunststoffe, 8046 Zürich
 Zehntenhausstrasse 15, Tel. 051/57 14 46

Dachholz wirksam imprägnieren!

Viele kostspielige Reparaturen am Dach lassen sich vermeiden, wenn das Holz von Anfang an mit XYLAMON gegen Hausbock, Holzwurm und Schwamm geschützt wird.

XYLAMON – Grundier- und Holzschutzmittel für jeden Zweck.

scheller AG zürich

Postfach, 8021 Zürich Telefon 051/32 68 60

XYLAMON

hält Holz gesund

KISSLING

HANS KISSLING AG BERN

**STAHLBAU
METALLBAU
TORBAU
BLECHPRESSEREI
GLANZGLAS- UND
KUNSTSTOFF-
KONSTRUKTIONEN**

Bern, Lorrainestrasse 17

Telefon (031) 42 03 22

Achereggbrücke
das grösste Strassenbauwerk
der Zentralschweiz

Auch hier
montierten wir die bewährten
PASS-
Stahlleitplanken

WELDING AG LAUSEN
Tel. 061—84 31 51 Telex 62 428



OERTLI

Brenner für Oel und Gas: bequem – sauber – wirtschaftlich

Ing. W. Oertli AG, 8600 Dübendorf, Telefon 051-85 05 11

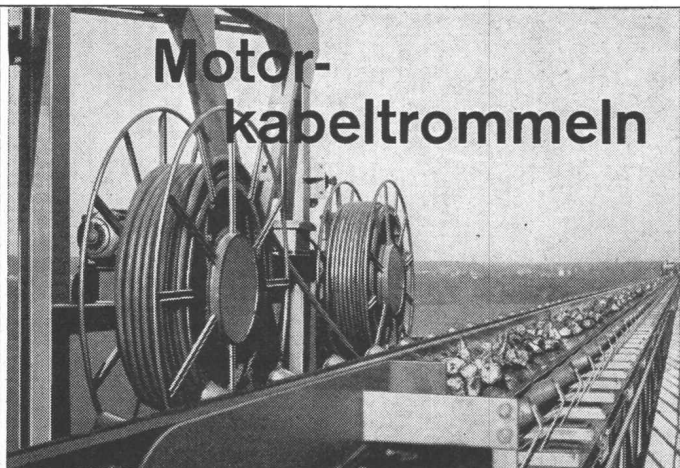

Motor- kabeltrommeln

Motorkabeltrommeln Bischoff & Hensel in betriebssicherer und bewährter Ausführung für die Stromzuführung und Steuerung von ortsveränderlichen Stromverbrauchern. Verwendung für Förderanlagen, Industrie- und Baukrane, Elektrozüge, Werkzeugmaschinen, Schweissanlagen usw. Für horizontalen oder vertikalen Kabelzug, für jede Kabellänge und Aderzahl. Verlangen Sie bitte die ausführlichen Unterlagen.

SAUBER + GISIN AG 8034 Zürich
Höschgasse 45 Telefon 051 34 80 80

61. 18

SAUBER + GISIN

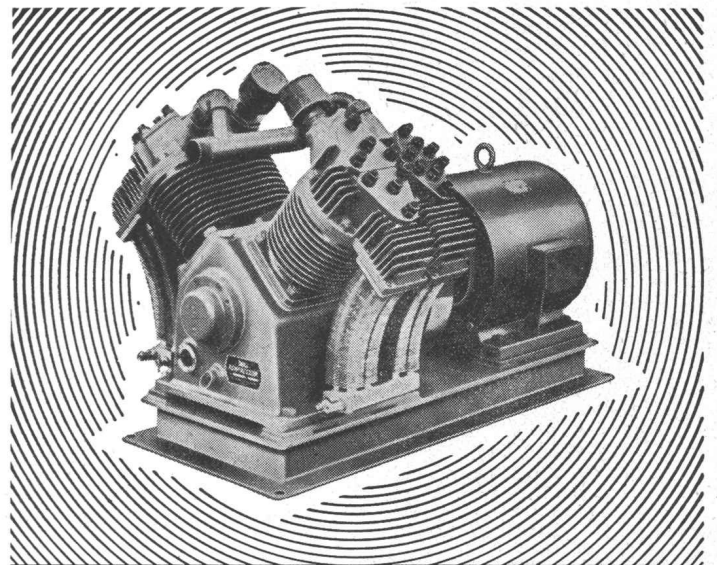

Haug KOMPRESSOREN

VAKUUMPUMPEN LUFTFILTER FÜR JEDEN ZWECK
FRITZ HAUG AG, MASCHINENFABRIK, ST. GALLEN
AUSSTELLUNG UND VORFÜHRUNG BEI
ERNST HAUSAMANN & CO. ZÜRICH 3/45
UETLIBERGSTRASSE 15

**Fenster- und
Fassadenbau**

**Holz-
Metallkonstruktionen**

**9494 Schaan FL
Tel. 075/21636**

ferdinand frick ag

Durisol

-Mauerwerk, -Aussenwand- und -Dachplatten

die bewährten Bauweisen

DURISOL VILLMERGEN AG

Verwaltung Badenerstrasse 21 8953 Dietikon Telefon 051 / 88 69 81



A. & K. SCHNEIDER **JONA - RAPPERSWIL**

Tel. 055 / 2 17 12

Post: 8645 Jona

Modernste, vollautomatische Sandstrahlanlage

Stahlbau

Stahlhochbau
Hallen- und Industriebauten
Bahn- und Strassenbrücken
Masten, Kranbahnen
Lastschiffe
Pontons für Schwimmbagger

Kesselbau

Öl- und Benzintanks, werk- und platzgeschweisst
Silos für: Sand, Kies, Zement, Kalk, Getreide usw.
Rohrleitungen
Allgemeiner Behälterbau

Streiff+Co. AG

Bauunternehmer

Zürich + Glarus

Neubauten
 Brücken
 Strassen
 Tunnel
 Kraftwerkbau

Qualität Präzision
 Oerlikoner Industrieprodukte
 weltweit geschätzt



SRO Kugellagerwerke
J. Schmid-Roost AG
 Zürich-Oerlikon

kuma+
 Gitterroste



Aktiengesellschaft
 Kummier & Matter,
 4658 Däniken SO
 Abteilung Gitterroste
 Telefon 062 / 6 14 07



KONSTRUKTIONEN
 PROFILPRESSWERKE
 BEHÄLTERBAU
 SERIENARTIKEL

Jos. Kaeser Stahlbau AG
 4512 - Bellach - Solothurn



GEBR. SCHAUFELBÜHL, BREMGARTEN

In Melocol
 verleimte Balken,
 Unterzüge, wie Flachdach-
 und Bogenbinder

HOLZKONSTRUKTIONEN
HOLZLEIMBAU
TEL. 057 / 7 14 34



Schützen Sie Ihre Heizung durch unser Phasenüberwachungsgerät

Verlangen Sie unsere genauen Prospekte über Zweck und Wirkungsweise der Phasenüberwachung. Im weitern bauen wir: Hauptverteilungen für Fabriken, Spitäler, Schulhäuser usw. Experimentiertableaux für Schulen und Labors. Kommandopulte für Maschinenanlagen aller Art, insbesondere für Seilbahnen. Steuerschränke, Tableaux für Baustellen. Maschinensteuerungen (Stark- und Schwachstrom) usw. Phasenüberwachungsgeräte ⚡ Patent Nr. 408176.

Hans-Willy Schmid 8708 Männedorf ZH

Schalttafelbau und Konstruktion elektrischer Steuerungen für Stark- und Schwachstromanlagen.
Grubenstrasse 5 Telefon (051) 74 08 73

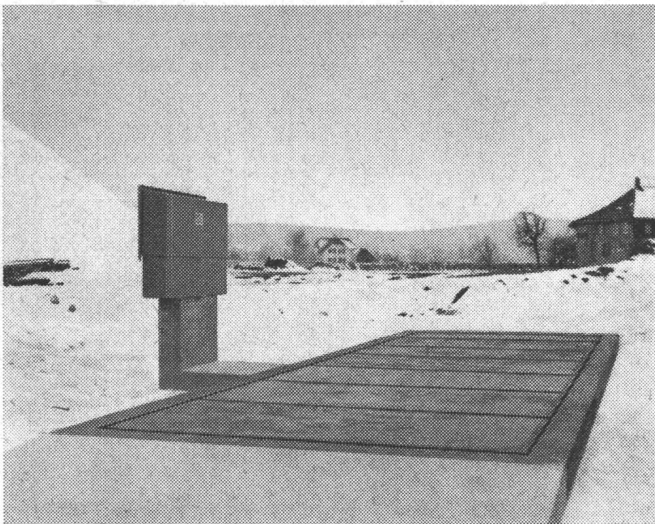

Brücke 10×2,8 m, Laufgewichtsbalken mit parallelgeschaltetem Messkopf

Leicht transportable

Baustellen-Waagen

mit dauerhaften Spezialbetonplatten (kein Holzbelag)
20 und 30 t Nutzlast

Verschiedene Auswiegenvorrichtungen

Geringe Bauhöhe — geringe Baukosten

3 Brückengrößen: 7,00, 8,50 und 10,00×2,80 m

Waagenfabrik Hans Boch 8037 Zürich

Rosengartenstrasse 28, Tel. 051 / 42 37 42

Assèchement rapide et définitif des murs humides Feuchtes Mauerwerk, schnelle Austrocknung

mit Pat. C. K. SYPHON, System Lang

TECHN. BÜRO FÜR GESUNDES WOHNEN

W. ROBERT LANG INGENIEUR 8057 ZÜRICH

Hofwiesenstrasse 18, Telefon 051 / 28 79 32

Tiefbauzeichner-Student ATB

2. Semester, sucht Stelle in einem mittleren Ing.-Büro oder Unternehmung, in Bern evtl. nähere Umgebung.

Bevorzugt wird Strassenbau.

Erfahrung in Planung, Ausschreibung, Bauleitung und Bauführung.
Franz Eggenschwiler, Landoltstrasse 63, 3000 Bern

Holländischer

dipl. Bauingenieur

in der Schweiz wohnhaft, mit 15jähriger Erfahrung,
sucht interessante, verantwortungsvolle

Stelle

in Ing.Büro, Kanton oder Gemeinde. Versiert in der allg. Statik, Tiefbau, spez. Abwassertechnik.
Offerten unter Chiffre Q 20775-6 an Publicitas, 8021 Zürich.

Wir bauen vorteilhaft
**Prototypen,
Spezialmaschinen**
nach fremden oder eigenen
Entwürfen

Schwierige Reparaturen,

Änderungen sowie Revisionen
aller Maschinen sind weitere
Spezialitäten von uns.

Grosses Verkaufslager an
KEILRIEMEN-ANTRIEBEN
der Von Roll AG. Werk **KLUS.**

(Eigenes techn. Bureau)

EMIL STEINER AG

Maschinenbau und
Reparaturwerkstätte
Zürich 3/45 Talwiesenstr. 17
Tel. 051 / 33 62 11

Gegründet 1870

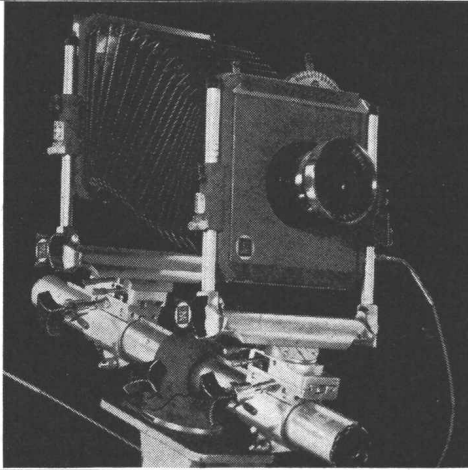

Diese Präzisions-Kamera fotografiert auch für Sie!

Wir sind seit über 50 Jahren spezialisiert für technische Aufnahmen jeder Art:

Architektur-, Industrie-Reklame

Wolf-Bender's Erben

technische Fotografie
8001 Zürich, Kappelergasse 16, Telefon 051 / 23 52 74

20 JAHRE  TORSTAHL

1946

TORSTAHL
ohne Riegel



1952

TORSTAHL
mit Einfachriegel



1966

TORSTAHL 42
mit Doppelriegel

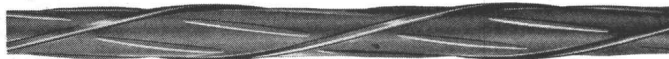

1966

TORSTAHL 50
mit verstärktem Doppelriegel



A. G. DER VON MOOS'SCHEN EISENWERKE
LUZERN



Aturia
Unterwasser-
pumpen

aturia

Förderleistungen
10/18000 l/min
Förderhöhen 1–300 m
Kein Unterhalt
Geringe Installationskosten
Zehntausende im Betrieb
Patentierter
Unterwassermotor

SOPOMPAT AG Effingerstrasse 37 BERN
Telephon (031) 25 27 55

Kork dämpft Körperschall

Schwimmende Unterlagsböden mit Korkmatten sind frei von Schallbrücken und ohne das geringste Setzmass,

sie ermüden nie

denn Kork ist tragfähig und dauerelastisch während Jahrhunderten!

Sie zeichnen sich aus durch geringste Bauhöhe und saubere, rissfreie Ausführung, ohne sichtbare Wellen im Estrichbeton! Korkmatten sind unverrottbar, ungeziefer sicher und hoch wärmeisolierend

Baukork AG (z. = 0,035)

STS

Schweiz. Technische Stellenvermittlung
Service Technique Suisse de placement
Servizio Tecnico Svizzero di collocamento
Swiss Technical Service of employment

8004 Zürich, Lutherstrasse 14, Telefon (051) 23 54 26.

Neuer Tarif für Stellensuchende, gültig ab 1. Januar 1966

Einschreibgebühr: Fr. 10.— (Fr. 20.— für Bewerber im Ausland), für drei Monate, inkl. Abonnement auf «Liste offener Stellen» und sechsmalige Publikation der Bewerbung unter Chiffre in der neuen «Liste der Stellensuchenden». Kostenlose Anmeldung für Aktivmitglieder SIA/GEP/AEPL/SCV/STV mit Schweizer-Wohnsitz.

Vermittlungsgebühr:

- a) **Für Stellen in der Schweiz:** Kostenlose Vermittlung für Schweizer Bürger und Ausländer mit schweiz. Niederlassungsbewilligung (7 % des ersten Monatsgehalts für kontrollpflichtige Ausländer).
- b) **Für Stellen im Ausland:** Je nach Land und Aufwendungen, im Minimum 14 % des ersten Monatsgehalts.

Verlangen Sie bitte unser neues Anmelde/Bewerbungsformular, das nur noch einmal auszufüllen ist.

Industrie-Abteilung

- 6141 **Verkaufsing.** (vorzugsweise Elektroing.) für Betreuung eines Verkaufsgebietes in der Schweiz, Branche: Anzeigende, regulierende und registrierende Messinstrumente. Fabrik linkes Zürichseeufer.
- 6139 **Absolvent HTL, Maschinenbau**, Schweizerbürger, als Berater und Vertreter, für Verkauf von Gerbereimaschinen. Sprachen: Deutsch, Englisch, Französisch und/oder Italienisch. Domizil Schweiz. Verkaufsgesellschaft im Fürstentum Liechtenstein.
- 6137 **Biochem.**, mit mehrjähriger Praxis, für biochem. Untersuchungen im Laboratorium eines Spitals im Vordenen Orient. Vorstellung in Bern auf der Botschaft des betr. Landes.
- 6109 **1—2 Zeichner-Konstrukteure**, mit Erfahrung im Stahlbau, zur Einarbeitung auf dem Spezialgebiet des Industrieofenbaues. Firma für Ofenbau Zürich.
- 6107 **Absolvent HTL, Maschinenbau oder Elektrotechnik**, mit Mechanikerlehre sowie einigen Jahren Praxis für Betriebsüberwachung, Unterhalt, Reparaturdienst aller techn. Anlagen in einem grossen Geschäftsgebäude (Heizungs-, Sanitär- u. Klimaanlage, Lifte, Rohrpost, Beleuchtung, Telephon-, Ruf- und Schwachstromanlagen) Alter: 28—40 Jahre. Stadt Basel.

- 6101 **Absolvent HTL, Maschinenbau**, erfahrener Konstrukteur, für Konstruktionsaufgaben auf den Gebieten Werkzeugmasch., allg. Maschinenbau, insbes. für Spezialautomaten. Ing.-Büro Zürich.
- 6085 **Ingénieur-mécanicien diplômé**, spécialisé dans les moteurs thermiques, comme chef d'un «Service après-vente de plans» de grand moteurs Diesel, navals et ferroviaires. Langues: Français, allemand, anglais, si possible espagnol. Domicile: Paris. Sté d'études de machines thermiques en France. Offres en français sur formule STS.
- 6047 **Ingénieur d'usine dipl. ou ingénieur-technicien textile**, s'intéressant aux problèmes de fabrication du verre et des textiles de verre comme adjoint du chef de fabr. de la filature. Entreprise vaudoise.

Bau-Abteilung

- 6236 **Hochbauführer (Absolvent HTL oder Zeichner)** mit Praxis, für Bauleitung von Wohnbauten, inkl. Vorausmass und Abrechnung. Eintritt 1. 7. 66 evtl. später. Kleineres Arch.-Büro Industriegemeinde Zürcher Oberland.
- 6234 **Jeune ingénieur civil, diplômé**, ayant 2 à 3 ans de pratique, pour seconder la Direction dans le domaine des recherches appliquées en matière de fondation. Langues: Français et allemand, bonnes notions d'anglais. Laboratoire de Géotechnique à Lausanne.
- 6232 **Absolvent HTL, Tiefbau**, mit Praxis in Statik, für selbständige Bearbeitung und Bauleitung von Industrie-, Wohn- und Tiefbauten (Brückenbauleitungen). Kleineres Ing.-Büro Zürich.
- 6230 **Ingénieur en génie civil**, possédant esprit d'organisation et ayant expérience de l'étude de devis et de la conduite de chantiers importants (bâtiments et Travaux Publics). Société d'Entreprise de Travaux Publics et Privés à Bruxelles.
- 6228 **Eisenbetonzeichner**, für Brücken- und Hochbau. Ing.-Büro Chur.
- 6226 **Je 1 Absolvent HTL, Hochbau und Hochbauzeichner**, mit Praxis, für Entwurf und Detailbearbeitung inkl. Bauführung von Wohn- und Industriebauten. Kenntnisse über Kostenvoranschlag und Abrechnung. Arch.-Büro Schaffhausen.
- 6144 **Architecte diplômé** pour études de projet et plans d'exécution. Bureau d'architecte à Lausanne.
- 6110 **Architecte diplômé**, ayant pratique, désireux de se spécialiser dans l'isolation thermique et phonique. Langues française et allemande indispensables. Entreprise vaudoise.
- 6054 **Absolvent HTL, Hochbau**, mit mehrjähriger Berufspraxis, zur Durchführung von Erhebungen bauhygienischer und gesundheitspolizeil. Art in Wohnungen, Hotels, Wirtschaften. Abfassen von Inspektionsberichten, Aufsicht über Kontrollbeamte. Kenntnis einer zweiten Landessprache erforderlich. Stadt Zürich.
- 392 **Dessinateur en bâtiment**, pour travaux de bureau. Bureau d'architecte à Genève.

compriband

für alle Fugendichtungen

normal oder selbstklebend schwarz oder grau

Generalvertretung
ROGER FREY, dipl. Ing. ETH
 8039 Zürich Beethovenstrasse 47
 Tel. 051-23 33 64

Gesucht für sofort oder nach Vereinbarung

1 Hochbautechniker-Architekt

1 Bauleiter mit Praxis

für selbständige Bearbeitung interessanter Bauaufgaben.
 Gute Anstellungsbedingungen und Fünftagewoche.
 Offerten mit Angaben über bisherige Tätigkeit, Zeugnis-kopien, Lohnanspruch und Eintrittsmöglichkeit sind erbeten an Peter Fluor, Architekt, Steinbruchstrasse 57, 8810 Horgen.

Junger Hochbauzeichner sucht

neuen Wirkungskreis in seriösem Architekturbüro, wo ihm die Möglichkeit zur Bauführung geboten ist. Bevorzugt wird Umgebung Baden und Brugg. Offerte unter Chiffre ZK 6499 an Mosse-Annoncen, 8023 Zürich.

Bauunternehmung sucht zum Eintritt nach Uebereinkunft tüchtigen

Baubuchhalter

für Baustelle, der befähigt ist, alle auf einer Baustelle vorkommenden Arbeiten zu erledigen.

Kenntnisse der italienischen Sprache erforderlich.

Initiative Bewerber, die Sinn für Zusammenarbeit haben, Wert auf selbständiges Arbeiten legen und auf eine gut bezahlte Stelle reflektieren, richten ihre Offerte unter Chiffre ZU 6508 an Mosse-Annoncen, 8023 Zürich.

IGECO

Wir suchen einen erfahrenen

dipl. Ing. ETH/EPUL

als Mitarbeiter für die Bearbeitung und Weiterentwicklung von neuen Bauverfahren auf dem Gebiet der Vorfabrikation (Arbeitsort Raum Zürich) sowie einen

Betriebsassistenten

von dem wir eine abgeschlossene Ausbildung an einer HTL-Richtung Tiefbau sowie etwas Baustellenpraxis und Sinn für Disponieren erwarten (Arbeitsort Raum Zürich).

Es handelt sich durchwegs um in jeder Beziehung ausbaufähige Lebensstellen, wobei neuzeitliche Sozialleistungen sichergestellt und eine Arbeit in flottem Team geboten werden.

Interessenten bitten wir um Zustellung der üblichen Unterlagen an die

IGECO
AG für industrielles Bauen
Eigerstrasse 80
3000 Bern
Telefon 031 / 46 11 11

BAUFACHMANN

Bekanntes und gut eingeführtes Handelsunternehmen für chemische Bauspezialitäten in Zürich sucht einen Assistenten in die Geschäftsleitung, der nach gründlicher Einarbeitung eine weitgehend selbständige Position zu übernehmen hat.

Wir erwarten:

Abgeschlossene technisch-kaufmännische Bildung (Architekt, Techniker, Liegenschaftenverwalter), erfahren und Verständnis in der Holz- und Baubranche, guter Organisator mit Sinn und Veranlagung, sich im Teamwork eines mittleren Betriebes eine gehobene Stellung zu verschaffen. Selbstsichere, ausgereifte, charakterlich einwandfreie Persönlichkeit mit überdurchschnittlicher Arbeitsauffassung, absolutes Flair für Kundenbetreuung und Verkauf, Beherrschung der deutschen und französischen Sprache, Idealalter: 30 bis 40 Jahre.

Wir bieten:

Gründliche Einarbeitung in entwicklungsfähiges und gut organisiertes Unternehmen, weitgehend selbständige Tätigkeit und Vertrauensposten, abwechslungsreiche Innen- und Aussendienstaufgabe. Aussichtsreiche Position mit entsprechender Gegenleistung.

Wir erwarten gerne Ihre handschriftliche Bewerbung mit den üblichen Unterlagen und sichern Ihnen volle Diskretion zu.

Chiffre ZR 6547 an Mosse-Annoncen AG, 8023 Zürich.



Wir suchen einen jüngeren

Dipl. Bauingenieur oder Tiefbautechniker

für die Leitung einer vielseitigen Baustelle im Kanton Aargau.

Wir erwarten: abgeschlossenes Studium und wenn möglich einige Jahre praktische Berufserfahrung.

Wir bieten: gründliche Einführung in ein interessantes und abwechslungsreiches Tätigkeitsgebiet. Weitgehende Selbständigkeit, zeitgemässe Entlohnung sowie gut ausgebaute Fürsorgekassen. Fünftagewoche.

Offerten mit Lebenslauf, Nachweis über Bildungsgang und bisherige Tätigkeit sind erbeten an die

Direktion der Aktiengesellschaft Conrad Zschokke,
Räffelstrasse 11, 8045 Zürich, Telefon 051 / 35 52 35



Direktion der öffentlichen Bauten des Kantons Zürich

Das Hochbauamt des Kantons Zürich sucht

Hochbauzeichner

mit abgeschlossener Berufsausbildung und einigen Jahren praktischer Erfahrung sowie Interesse an der Bauführung.

Wir bieten abwechslungsreiche Tätigkeit, zeitgemässe Be-
soldung zuzüglich Teuerungs- und Kinderzulage, Aufnahme
in die Versicherungskasse, Fünftagewoche.

Anmeldungen mit vollständigen Personalien, Angaben über
Ausbildung und bisherige Tätigkeit, Gehaltsanspruch, Refer-
enzen und Photo sind erbeten an

**Kantonales Hochbauamt,
Walchtor, Walcheplatz 2, 8090 Zürich,** das über Telefon
051 / 32 96 00, intern 389, ergänzende Auskunft erteilt.

Für die Bearbeitung öffentl. Bauten suche ich gut ausgewiesene

Hochbautechniker oder Hochbauzeichner

mit mindestens 2jähriger Praxis.
Eintritt 1. Juli oder 1. Oktober 1966.
Handschriftliche Offerten an Markus Dieterle, dipl. Arch. SIA
Predigergasse 14, 8001 Zürich
Bürositz später bei Wetzikon ZH

Eisenbetonzeichnerteam

erstellt Schalungs- und Armierungspläne in Heimarbeit, pro Woche rund 50
Stunden.
Offerten unter Chiffre ZG 719 an Mosse-Annoncen, 8023 Zürich.

Kantone Zürich, Schwyz, Glarus und St. Gallen

Projektwettbewerb

Erstellung eines Technikums in Rapperswil

Die Regierungen der Kantone Zürich, Schwyz, Glarus und
St. Gallen veranstalten einen Wettbewerb zur Erlangung von
Entwürfen für die Erstellung eines Technikums (Ingenieur-
schule) in Rapperswil.

Teilnahmeberechtigt sind:

Alle Architekten, die seit mindestens 1. Januar 1965 in den
ausschreibenden Kantonen Wohnsitz haben.

Die Unterlagen können bis 20. August 1966 gegen Ein-
zahlung von 100 Franken auf Postcheckkonto 90-644 (Staats-
kasse) vom Kantonalen Hochbauamt, Burggraben 20, 9000
St. Gallen, bezogen werden. Der Betrag wird unter den
üblichen Voraussetzungen zurückerstattet.

Eingabetermin für die Wettbewerbsarbeiten 30. November
1960.

St. Gallen, 20. Mai 1966.

Hochbauamt des Kantons St. Gallen

(Von der Wettbewerbskommission des SIA bewilligt.)

Nach Davos gesucht

1 Tiefbauzeichner

(Eisenbeton)
Dauerstelle oder evtl. aushilfsweise während drei bis vier Monaten.
Tüchtige Bewerber, welche sich für eine selbständige Stelle interessieren,
richten ihre Offerte an:
Cuno Künzli, Dipl.-Ing. ETH/SIA, Ingenieurbüro Davos-Dorf

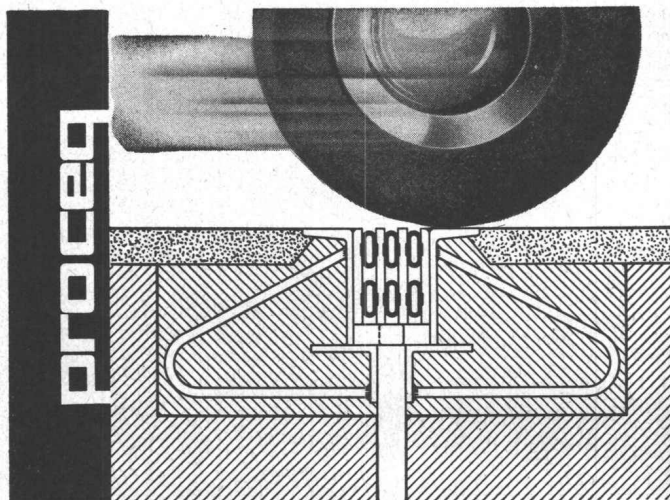

proceq

Proceq SA Postfach Zürich 34 051 47 78 00

Fugen-Übergangs-Konstruktionen für den Brückenbau

zur Aufnahme von Längs- und Quer-Bewegungen
wasserdicht — keine Federn — keine Schrauben —
Baukastensystem.

Bitte verlangen Sie unsere Unterlagen
über Brückenaufleger.

proceq

Eternit

Wir suchen für unsere Werbeabteilung einen

Bauzeichner / Bauführer

mit abgeschlossener Lehre auf Architekturbüro sowie längerer Praxis auf Baustellen, technischem Verständnis und der Fähigkeit, auch unvollständige Pläne bearbeiten zu können. Der neue Mitarbeiter hat nicht nur klischerfähige Zeichnungen für anspruchsvolle Publikationen zu erstellen, sondern sollte auch bei der Bearbeitung technischer Unterlagen für die Anwendung von Asbestzement-Produkten «Eternit» weitgehend selbständig mitwirken.

Die Tätigkeit ist vielseitig, wobei der Posten bei entsprechender Eignung ausbaufähig ist.

Interessenten, die auf eine Dauerstelle reflektieren, richten ihre Offerte mit Zeugniskopien an

Eternit AG, 8867 Niederurnen

Wir suchen
per sofort oder nach Uebereinkunft

Ingenieur-Techniker HTL

für Statik und Bauführungen.

Wir verlangen:

Gut ausgebildete Mitarbeiter, die an exaktes und sauberes Arbeiten gewöhnt sind und sich gerne in ein gutes Teamwork einfügen.

Wir bieten:

Zeitgemässes Salär nach Leistung. Neuzeitlich eingerichtete Arbeitsplätze, Fünftagewoche, 3 Wochen Ferien. Eintritt in Pensionskasse möglich. Abholdienst an Busstation.

Anfragen und Offerten sind zu richten an:
Fr. Dardel, Ing.-Büro für Hoch- und Tiefbau
Blinzernfeldweg 2, 3098 Köniz

Behörden Ingenieur- und Architekturbüros Unternehmer

Wir offerieren zu termin- und preisgünstigen Bedingungen die automatische Bearbeitung folgender bauadministrativer Spezialitäten:

- Erstellung von Angebots-Unterlagen
- Erstellung von Angebots-Vergleichen
- Periodische Durchführung von Bauabrechnungen (Akkord- und Regiearbeiten)
- Periodische Durchführung interner Betriebskalkulationen für Ingenieur- und Architekturbüros
- Periodische Bearbeitung von Netzplänen

digital ag

Institut für elektronische Datenverarbeitung
8001 Zürich, Leonhardshalde 21
Telefon 051 / 47 73 73

ELEMENT AG TAFERS

In unserem fortschrittlich geführten Spannbetonwerk befassen wir uns mit der Vorfabrikation von grossformatigen Betonelementen für den Wohnungs-, Industrie- und Brückenbau.

Zur Ergänzung des technischen Mitarbeiterstabes in der Arbeitsvorbereitung suchen wir bestqualifizierten



Eisenbetonzeichner und Stahlbauzeichner- Konstrukteur

Ihre verantwortungsvolle Aufgabe umfasst die Bearbeitung interessanter Bauobjekte bis zur Fabrikationsreife. Ihr konstruktives Talent werden Sie voll entfalten können.

Wir bieten Ihnen ein gutes Arbeitsklima, den Fähigkeiten und dem Einsatz entsprechend gutes Salär, Personalfürsorge. Wenn Sie die Chance wahrnehmen möchten, das zukunftsreiche Gebiet der Vorfabrikation kennenzulernen, richten Sie bitte Ihre Offerte an

Element AG Tafers, technisches Büro Bern
Postfach, 3001 Bern
Telefon 031 / 46 18 14

Rechenzentrum in Zürich sucht

**Bau- oder
Verkehringenieur**

Ingenieur-Techniker HTL

mit praktischer Erfahrung in Verkehrsplanung, Strassenprojektion, Bauleitung, Offert- und Rechnungswesen.

Tätigkeit: Kundenberatung im Innen- und Aussendienst.

Grundkenntnisse und Erfahrung in der Programmierung, Anwendung der elektronischen Datenverarbeitung inklusive Netzplantechnik erwünscht.

Bewerbungen mit den üblichen Unterlagen erbeten an:

digital ag

Institut für elektronische Datenverarbeitung
8001 Zürich, Leonhardshalde 21, Telefon 051 / 47 73 73

bigla
... auf der Höhe



Die idealen Schul- und Saalmöbel mit der langen Lebensdauer. Neue Modelle – neuer Katalog
Bigler, Spichiger & Cie AG., 3507 Biglen, Tel. 031/68 62 21



sucht
dipl. Tiefbautechniker
für Projektierung und Bau von

**Abwasser-
Reinigungsanlagen**

Bewerber, wenn möglich mit Erfahrung auf diesem Gebiet, die auf eine entwicklungsfähige Dauerstelle Wert legen, sind gebeten, ihre Offerten mit den üblichen Unterlagen einzureichen oder uns zu telefonieren, damit wir eine Besprechung vereinbaren können.

VON ROLL AG. 8001 ZÜRICH

Uraniastrasse 31/33, Zürich
Tel. (051) 25 05 10

W. ZÖLLIG AG
Holzbau
ARBON

Spezialität:

**AUSFÜHRUNG in der
HETZERBAUWEISE**

FÜR LAGER-, TURN-
UND FABRIKHALLEN

LEHRGERÜSTE
UND KIRCHEN

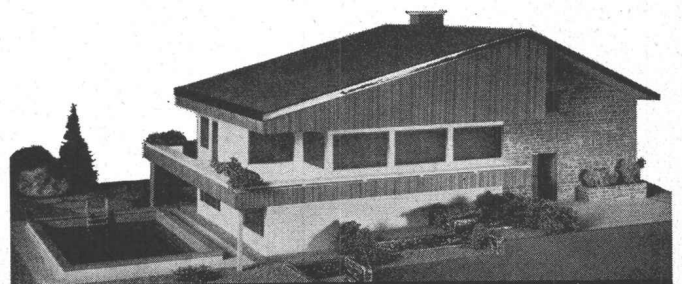
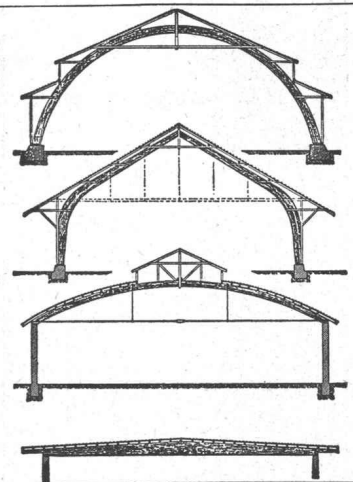

Architekturmodelle

Tadellose Ausführung in Plexiglas und Holz
R. Weingart, 8706 Meilen ZH Tel. 73 16 47, Privat 90 26 13

Concours de projets pour la construction du nouveau gymnase cantonal des Montagnes à La Chaux-de-Fonds

L'Etat de Neuchâtel se propose de construire un nouveau gymnase cantonal à La Chaux-de-Fonds.

1. JURY

Le jury chargé d'examiner et de classer les projets présentés est composé de:

M. Gaston Clottu, Conseiller d'Etat, président
M. Charles Roulet, Conseiller communal, La Chaux-de-Fonds
M. André Tissof, Directeur du gymnase, La Chaux-de-Fonds
M. Charles Kleiber, architecte, Moutier
M. André Perraudin, architecte, Sion
M. Marc J. Saugey, architecte, Genève
M. Albert-Ed. Wyss, architecte, La Chaux-de-Fonds

suppléants:

M. Jean Haldimann, Préfet des Montagnes, La Chaux-de-Fonds
M. Théo Waldvogel, architecte de la ville, Neuchâtel

experts avec voix consultative:

M. Willy Schumacher, Intendant des bâtiments de l'Etat, Neuchâtel
M. J. P. Stucki, architecte de la ville, La Chaux-de-Fonds.

2. PARTICIPATION

Le concours est public; il est ouvert aux architectes domiciliés ou établis dans le canton de Neuchâtel, ainsi qu'aux Neuchâtois domiciliés dans d'autres cantons; il est également ouvert aux architectes Neuchâtois domiciliés à l'étranger. La qualité d'architecte est reconnue:

- aux porteurs de diplômes d'une des trois écoles d'architecture suisses de degré universitaire ou de diplômes étranger reconnus équivalents,
- aux architectes inscrits au Registre neuchâtois des architectes,
- aux personnes inscrites au Registre suisse des architectes.

Les personnes simplement autorisées à déposer des plans, selon l'article 105 RALC, ne peuvent pas participer au concours.

3. FINANCE D'INSCRIPTION

Une finance d'inscription de fr. 100.— sera exigée de tous les concurrents

Elle sera remboursée aux concurrents qui auront présenté un projet conforme et complet.

4. PRIX

Une somme de fr. 36 000.— est mise à disposition du jury pour être répartie entre les auteurs des meilleurs projets (6 à 7 prix). Une somme de fr. 5000.— est mise à disposition pour des achats éventuels.

5. INSCRIPTION ET LIVRAISON

Les inscriptions devront parvenir au département cantonal des Travaux publics, Intendance des bâtiments de l'Etat, dès le 24 mai 1966.

Le délai de concours est fixé jusqu'au 11 novembre 1966, à 18.00 heures.

Le Conseiller d'Etat

chef du département des Travaux publics
C. Grosjean

Sofort zu verkaufen ab Station Belp

etwa 1000 m Eisenbahnschienen

für Bauzwecke.

Profil V, Höhe 128 mm, Gewicht 35 kg/m, in Längen von etwa 30 m.

Materialverwaltung BLS, Speichergasse 35, 3001 Bern
Telefon 031 / 22 11 82, intern 5256



Wir suchen nach **Basel** als Mitarbeiter beim Ausbau des Rangierbahnhofes Muttenz

1 dipl. Bauingenieur

für Projektierungsarbeiten und Bauleitung

1 Vermessungstechniker

1 Vermessungszeichner

1 Bauzeichner

Fähigen Bewerbern bieten wir interessante, abwechslungsreiche Arbeit und gute Aufstiegsmöglichkeiten.

Handschriftliche Anmeldungen mit Lebenslauf, Zeugnisabschriften und Foto sind an die Schweizerischen Bundesbahnen, Bauabteilung Kreis II, Luzern, zu richten.

Unser Auftragsbestand steigt!

Wer hätte Lust, in unserem Team mitzuwirken?

Wir suchen für unsere Büros in Zürich und Baden drei bis vier Mitarbeiter als

Eisenbetonzeichner

Wir bieten: interessante Arbeit, Fünftagewoche, Personalfürsorge.

Wir wünschen: Interesse, rasche Auffassungsgabe, speditives Arbeiten, Einsatzbereitschaft.

Wir freuen uns, bald von Ihnen zu hören!

Ingenieurbüro René Meyer

Zürich 051 / 32 64 65 Baden 056 / 2 35 21

Zu verkaufen ab Gsteig bei Gstaad

2 Zugseile «SEALE»

der 5-t-Seilbahn Sanetsch. Durchmesser etwa 28 mm, Gewicht etwa 2,6 kg/m, Litzenseil, Gleichschlag rechts, mit 1 Hanfseele und 6 Litzen (1 × 2,70 + 9 × 1,25 + 9 × 2,32 mm ϕ). Jedes Seil etwa 2200 m lang.

Die Seile sind seit August 1960 in Betrieb und wurden im Sommer 1965 elektro-magnetisch und chemisch-physikalisch durch die EMPA untersucht.

Offerten sind erbeten an

Kraftwerk Sanetsch AG

Sulgeneckstrasse 18, 3006 Bern

Telefon 031 / 25 02 21

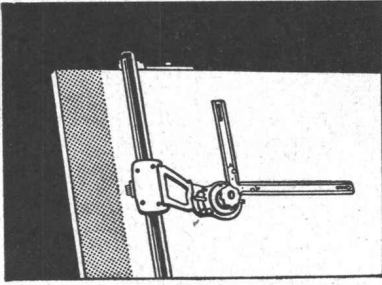

FLORETT

Laufwagen-Zeichenmaschine, formschön und platzsparend, auf dem Tisch des Architekten wie des Ingenieurs das zweckmässigste Instrument.

Masstabfabrik Schaffhausen AG

8201 Schaffhausen, Tel. 053 / 5 88 51

Für die Bearbeitung anspruchsvoller Bauvorhaben suchen wir einen qualifizierten

Dipl. Bauingenieur ETH/EPUL

mit mindestens fünf Jahren praktischer Berufserfahrung als Statiker/Konstrukteur und Kenntnissen als Bauleiter. Der Einsatz ist gedacht als weitgehend selbständiger Sachbearbeiter bedeutender Hoch- und Tiefbauprojekte in der deutschen Schweiz.

Zwei tüchtige

Eisenbetonzeichner

für die zeichnerische Bearbeitung obiger Aufgaben.
Stellenantritte nach Vereinbarung.

Interessierte Schweizer Bürger werden ersucht, sich schriftlich mit Lebenslauf und unter Angabe der Saläransprüche zu bewerben.

Wehrli Weimer Goltz

Ingenieure für Hoch- und Tiefbau
Grünhaldenstrasse 6, 8050 Zürich

Rechenzentrum in Zürich sucht per 1. 9. 66

Bauingenieur-Statiker

mit Neigung und Qualifikation für anspruchsvolle Kundenberatung im Innen- und Aussendienst.

Grundkenntnisse und Erfahrung in der Programmierung und in der Anwendung der elektronischen Datenverarbeitung erwünscht.

Bewerbungen mit den üblichen Unterlagen erbeten an:

digital ag

Institut für elektronische Datenverarbeitung
8001 Zürich, Leonhardshalde 21, Tel. 051 / 47 73 73

Zu verkaufen
wegen Berufung nach Uebersee ein seit Jahren bestehendes

Architekturbüro

in Zürich, umfassend 4 Räume (davon 2 untervermietet) Vorzimmer, Archiv, WC, teilweise möbliert. Geeignet auch für Ing., Graphiker und Büros ohne Lager. Details erhalten Sie unter Chiffre ZL 799 an Mosse-Annoncen, 8023 Zürich.

Hochbauzeichner

sucht neuen Wirkungskreis. Kenntnisse in Planbearbeitung, Devisierungen, Offerten und Abrechnungen vorhanden.
Eintritt möglichst bald.

Offerten unter Chiffre ZW 6523 an Mosse-Annoncen, 8023 Zürich.

TREPPEN und BODENBELÄGE in HARTKUNSTSTEIN

OTTO GAMMA KG. 8038 ZÜRICH

Minivent der kleine Bruder des großen Radial-Entlüfters, für jede Dachform, aus glasfaserverstärktem Polyester, für die Entlüftung von Küchen, Toiletten, Lager- und Werkräumen. Druckstark! Saugöffnung Ø 160 mm, nur 235 mm hoch, Motor 37 W, Volumenstrom 500³/h.

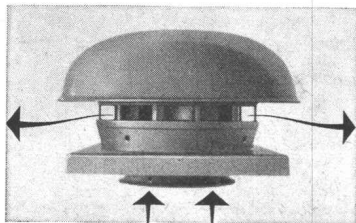

Schilde

Widmer + Ernst Co. AG 5430 Wettingen
Zentralstrasse 74, Ruf 056 / 6 31 41

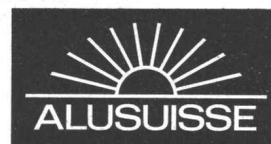

Unsere Bauabteilung, welche Industrieprojekte für europäische und überseeische Länder bearbeitet, sucht einen

dipl. Bauingenieur ETH oder EPUL

Seine Tätigkeit würde zunächst in der Mitarbeit bei der Projektierung eines Tonerdewerkes für Australien bestehen. Es handelt sich um eine komplizierte chemische Anlage, deren Erstellung bautechnisches Verständnis für andere Fachgebiete voraussetzt.

Jungem, schweizerischem Ingenieur mit einigen Jahren Praxis bietet sich Gelegenheit, sich in die Projektierung von Grossanlagen einzuarbeiten, wobei eine spätere Versetzung ins Ausland nicht ausgeschlossen ist. Englischkenntnisse sind sehr erwünscht.

Ferner suchen wir ein bis zwei

Zeichner

für die Mitarbeit bei den obigen Projekten. Es handelt sich um eine vielseitige Tätigkeit, für welche eine mehrjährige Berufspraxis von Vorteil ist.

Wir bitten, Angebote mit Lebenslauf, Zeugniskopien, Foto, Saläranspruch und Adressen von Referenzen einzureichen an die

SCHWEIZERISCHE ALUMINIUM AG
Personalabteilung, Postfach, 8048 Zürich

SAUNA
NACH FINNISCHEN VORSCHRIFTEN
PRIVATSAUNEN + ÖFFENTL. ANLAGEN
OFENBAU
SAUNA-ZUBEHÖR
BESTE REFERENZEN

PROSPEKTE VERLANGEN
TEL. 032 21440

MUBA SAUNAHAUS CAMPINGPLATZ

Sauna-Bau A.G. 2500 **Biel** Unions-
gasse 9

Ingenieurbüro für Hoch- und Tiefbau am Oberen Zürichsee
sucht zu sofortigem Eintritt

1 dipl. Ingenieur oder 1 Ingenieur-Techniker HTL

zur Mitarbeit in allen Arbeitsgebieten des Hoch-, Tief- und Brückenbaues.

Erfordernis: guter, selbständig arbeitender Statiker

Ich biete: hohen Lohn, Fünftagewoche, angenehmes Arbeitsklima

Eilzuschriften sind erbeten unter Chiffre ZW 6472 an Mosse-Annoncen, 8023 Zürich.

Gesucht per sofort oder nach Vereinbarung, tüchtiger

Eisenbetonzeichner

evtl. Ausländer, zur selbständigen Bearbeitung interessanter Bauaufgaben.

Wir bieten angenehmes Arbeitsklima, zeitgemässe Entlohnung und 5-Tage-Woche.

W. Brunner, dipl. Ing. ETH / SIA,
Ingenieurbureau, Dietikon, Telefon 88 86 46

Junge Hochbauzeichnerin sucht Stelle

Offerten unter Chiffre ZV 793 an Mosse-Annoncen, 8023 Zürich.

Aufrichtetücher



in den traditionellen Dessins zu äusserst günstigen Preisen bei OBER, in der Abteilung Taschentücher im Parterre



ROBERT OBER –

das grosse Textil- und Modehaus an der Sihlbrücke in Zürich
Tel. 051/25 67 22

Für die Abteilung

Stahl-Lehrgerüstbau

unseres Zürcher Hauses suchen wir einen qualifizierten

Tiefbau-Ingenieur

Sein Aufgabenkreis umfasst die statistische Berechnung von Lehrgerüsten, die Erstellung von statischen Nachweisen, die technische Beratung von Bauunternehmern und Behörden, die Organisation und Ueberwachung der Lehrgerüstmontage. Daneben sollte sich unser neuer Mitarbeiter aber auch mit Fragen der Weiterentwicklung unserer Gerüste befassen.

Einem einsatzfreudigen Bewerber bieten wir für seine anspruchsvolle aber auch interessante Arbeit ein gutes Salär und zeitgemässe Sozialleistungen. Wir haben die Fünftagewoche.

Interessenten richten ihre Offerte mit Bild und Handschriftprobe an unser Sekretariat, Marktgasse, 9450 Altstätten, Telefon 071 / 75 25 25.



Adolf Locher AG

Gesucht auf Ingenieurbüro in Basel

Bauingenieur

guter Statiker, für Aufgaben des Hoch- und Tiefbaues. Angenehmes Arbeitsklima, zeitgemässes Salär, 5-Tage-Woche.

Sich bitte melden bei: Ingenieurbüro Leon Goldberg, Steinenvorstadt 43, 4000 Basel, Tel. 24 59 45.

Junger dipl. Tiefbautechniker

übernimmt als Nebenbeschäftigung Arbeit auf

Strassenbau und Eisenbeton

inkl. stat. Berechnungen, Kostenvoranschlägen und Devisierung. Offerten erbeten unter Chiffre ZF 821 an Mosse-Annoncen, 8023 Zürich.

In jedes Haus

Columbis
Bodentreppe
aus Holz

Columbis
Scherentreppe
aus Leichtmetall

Leichteste Handhabung
Höchste Stabilität
Beste Verarbeitung
Keinerlei Raumbedarf
auf dem Dachboden

Ein Fabrikat
mit Weltruf

Jede Treppe wird nach Mass ohne Aufpreis angefertigt.

Neben der bewährten Aufzugstreppe der COLUMBUS-Flachdachausstieg

mit Scherentreppe, die ideale Konstruktion für das Flachdach.

Saubere Verarbeitung, prompte Bedienung, grosszügiger Kundendienst sind uns ein besonderes Anliegen.

Scherentreppe schweiz. Pat.

Mühlberger & Co., 9000 St. Gallen

Rorschacherstrasse 53, Telephon 071 / 24 65 22

Erfolge

durch Inserate
in der Schweiz. Bauzeitung

Hochbauzeichner

stud. ATZ

sucht Heimarbeit

Offerten unter Chiffre ZC 804 an Mosse-Annoncen, 8023 Zürich.

Hochbauzeichner

Deutscher, 26 J., seit drei J. in Schweizer Architekturbüro, sucht neuen Wirkungskreis im Raum Zürich für Detail- und Ausführungspläne sowie Devisierung als Hauptinteressengebiet.

Offerten sind erbeten an:
G. Kohlhepp, im Späten, 8906 Bonstetten

Junger Eisenbetonzeichner sucht Stelle als

Hilfsbauführer

Gebiet Solothurn bevorzugt.

Offerten sind zu richten unter Chiffre N 10 441 Sn an Publicitas AG, 4500 Solothurn.

Wer

bietet jungem Hochbauzeichner/Bauführer auf dem Platze Zürich neuen, interessanten Wirkungskreis?
Detaillierte Offerten unter Chiffre ZB 820 an Mosse-Annoncen, 8023 Zürich.

Junger Hochbautechniker

sucht Stelle auf kleinerem Architekturbüro für Planbearbeitung und eventuell für Bauführung.

Eintritt 10. Oktober 1966.

Offerten unter Chiffre Z. J. 6383 an Mosse-Annoncen, 8023 Zürich.

Welches kleine Architekturbüro in Zürich sucht Mitarbeiterin für

Zeichnungs- und Büroarbeiten

Ich unterbreite Ihnen gerne Arbeitsproben und Zeugnisse.
Telefon 051 / 98 14 59, vormittags bis 11 Uhr

prenorm

– Betonbalkendecken

minimale
Baufeuchtigkeit

gesundes Raumklima

Zürcher Ziegeleien Telefon 051 / 35 93 30

Wir suchen

1 Ingenieur-Techniker HTL

1 Eisenbetonzeichner

zur Mitarbeit bei interessanten Projekten des Brückenbaus und Hochbaus.

Eintritt nach Uebereinkunft. Angenehmes Arbeitsklima in kleinem Team.

Fünftagewoche, Pensionskasse.
Wohnung kann vermittelt werden.

Wanzenried & Martinoia, Bauingenieure SIA, Ingenieurbüro für Hoch- und Tiefbau, vorm. P. Kipfer, Monbijoustrasse 97, 3000 Bern, Telefon (031) 45 20 40.

Industrieunternehmung sucht zur Leitung ihres technischen Büros

Bautechniker

für Montageofferten, Arbeitsvorbereitung und Ueberwachung, Ausmass und Abrechnung.

Wir bieten: Fünftagewoche, angenehmes Arbeitsklima, Pensionskasse.

Offerten unter Chiffre ZJ 6539 an Mosse-Annoncen, 8023 Zürich.

Wasserversorgung — Kanalisation — Eisenbeton
Gesucht auf kleineres Ingenieurbüro

Ingenieur/Techniker HTL

für selbständige Projektierung und Bauleitung.

Eisenbetonzeichner

für Planbearbeitung und Baukontrollen.
Eintritt möglichst bald oder nach Vereinbarung.

Ingenieurbüro H. Schnewlin
St. Georgenstrasse 52, 8400 Winterthur, Telefon 052 / 6 28 26

Versierter Tiefbautechniker

übernimmt laufend Arbeiten (Statik und Planbearbeitung).
Offerten erbeten unter Chiffre ZV 6554 an Mosse-Annoncen, 8023 Zürich.

Junger Tiefbauzeichner

Deutschschweizer, mit 3 Jahren Praxis im Nationalstrassenbau und Kanalisationen.

sucht neuen Wirkungskreis

im Raume Lausanne, Genf.
Offerten unter Chiffre W 10855-23 an Publicitas, 6002 Luzern.

Junger Eisenbetonzeichner

mit zweijähriger Berufserfahrung sucht ab sofort Stelle in Ingenieurbüro, Zürich und Umgebung. Offerten unter Chiffre ZP 817 an Mosse-Annoncen, 8023 Zürich.

Prof. Alberto Camenzind, Architekt, sucht für sein Büro in Zürich

Bauzeichner und Praktikanten

(Diplomanden)
Schriftliche Offerten sind zu richten an
Prof. Alberto Camenzind, Zi. 41 b, ETH, Zürich.

Architekturstudent

Höheres Semester, mit **Büropraxis**, Oesterreicher, sucht Ferienarbeit in der Schweiz, auf 1. Juli 1966.

Offerten sind erbeten unter Chiffre ZK 824 an Mosse-Annoncen, 8023 Zürich.

armiert und unarmiert
Ø 50-150 cm
mit Glocken- und Spitzmuffen
Baulängen bis 470 cm

Schleuderbetonrohre

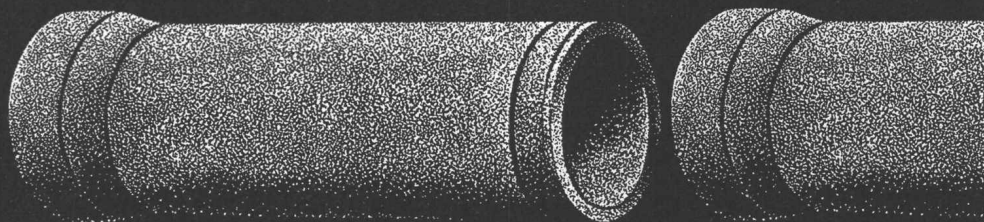

Bangerter Lyss

A. Bangerter & Cie AG, 3250 Lyss

Zementwaren und Bausteinwerke, Telefon 032 - 84 31 31, Werke in Thörishaus und Zirkels (Schmiten FR)

«HOLDERBANK» KIES + BETON AG

bietet

SELBSTÄNDIGE POSITION für BAUINGENIEUR

der direkt dem Verwaltungsrat gegenüber für die Leitung einer mittelgrossen Tiefbauunternehmung mit leistungsfähigem Maschinenpark verantwortlich ist.

Idealalter zwischen 30 und 40 Jahren.

Interessenten richten ihre Bewerbung an die Direktion der «Holderbank» Kies + Beton AG, Postfach 210, 8050 Zürich, Telefon 051 / 48 76 12.

Gemeinde Wohlen bei Bern

Beim Bauinspektorat Wohlen bei Bern ist die Stelle eines

Tiefbautechnikers evtl. Tiefbauzeichners

als Vertreter des Bauinspektors zu besetzen.

Verlangt wird:

Abgeschlossene Berufslehre als Tiefbauzeichner, eventuell mit Diplom Techn. HTL, exakter Zeichner, Befähigung im Umgang mit Behörden und Bevölkerung.

Geboten wird:

- Besoldung gemäss Besoldungsordnung mit Pensionskasse, entsprechend dem kant. Dekret für bernisches Staatspersonal, je nach Eignung.
- Vielseitige, interessante Aufgaben und Entwicklungsmöglichkeiten auf allen Gebieten des Bauwesens, wie Strassenbau, Wasserbau, Abwasser- und Hochbau sowie in Verkehrs- und Regionalplanung.
Neues, modern eingerichtetes, eigenes Büro.
- Geregelte Arbeitszeit, alternierende Fünftagewoche, gutes Arbeitsklima und Aufstiegsmöglichkeiten.

Handschriftliche Anmeldungen sind zu richten an das Bauinspektorat Wohlen bei Bern, Telefon 67 78 08, wo weitere Auskünfte erteilt werden.

Der Gemeinderat

Fietz + Leuthold AG

Wir suchen für die Bearbeitung von vielseitigen Bauaufgaben gut ausgewiesenen, initiativen

STATIKER

mit einigen Jahren Projektierungserfahrung.

Zum Arbeitsgebiet gehören:

Berechnung und Konstruktion von Lehrgerüsten.
Lösung von interessanten Aufgaben im Hoch- und Tiefbau.
Entwicklung neuer Arbeitsmethoden.

Wir bieten Ihnen: hohen Lohn, gut ausgebaute Personalfürsorge, angenehmes Arbeitsklima.

Senden Sie Ihre Bewerbung an:

Fietz + Leuthold AG, Bauunternehmung
Seefeldstrasse 152
8034 Zürich

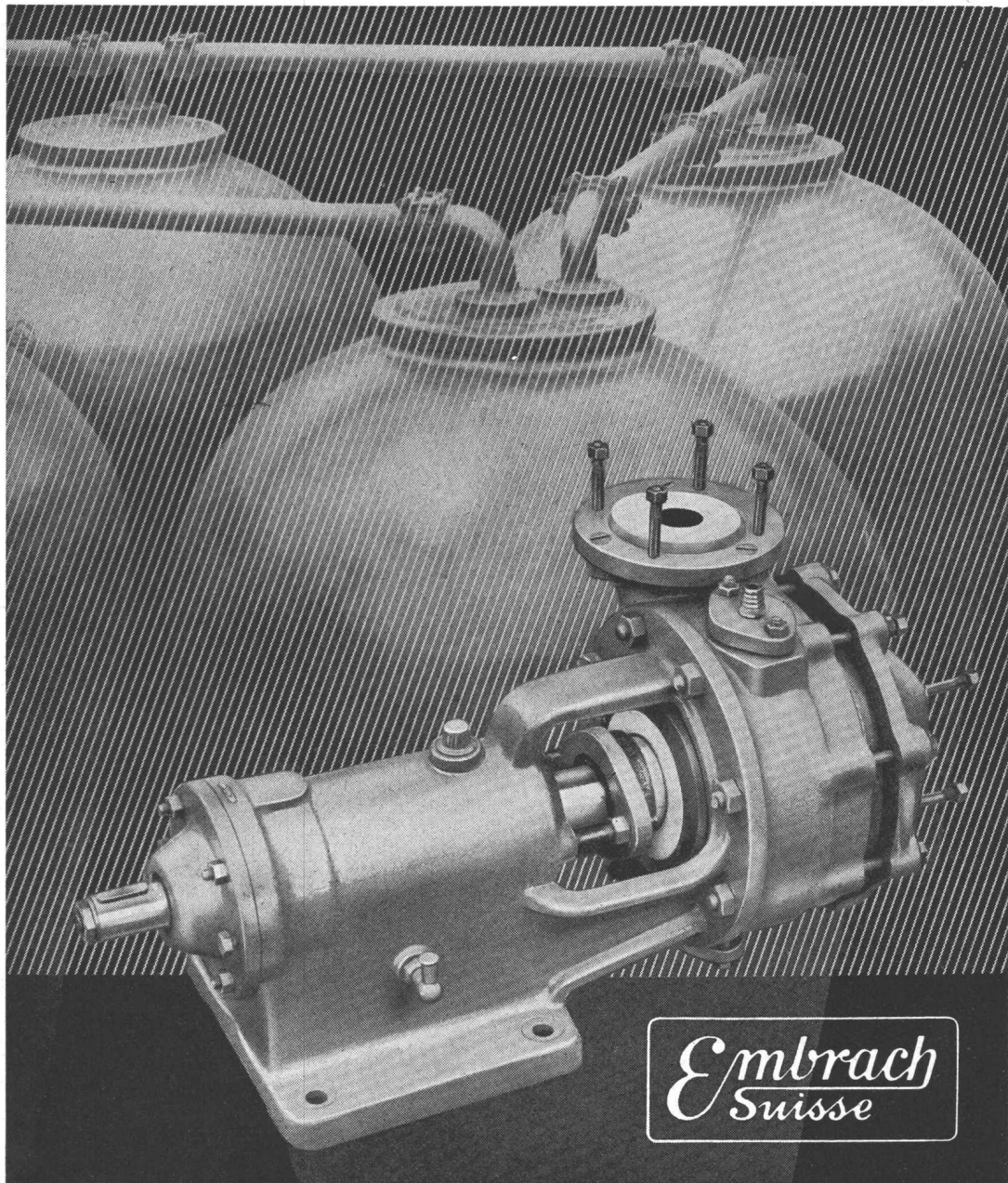

Säurebeständige Erzeugnisse

in Steinzeug, Porzellan und Kunststoff

STEINZEUGFABRIK EMBRACH AG, EMBRACH

Tel. (051) 96 23 21

Kommando-Anlagen

für Kraftwerke

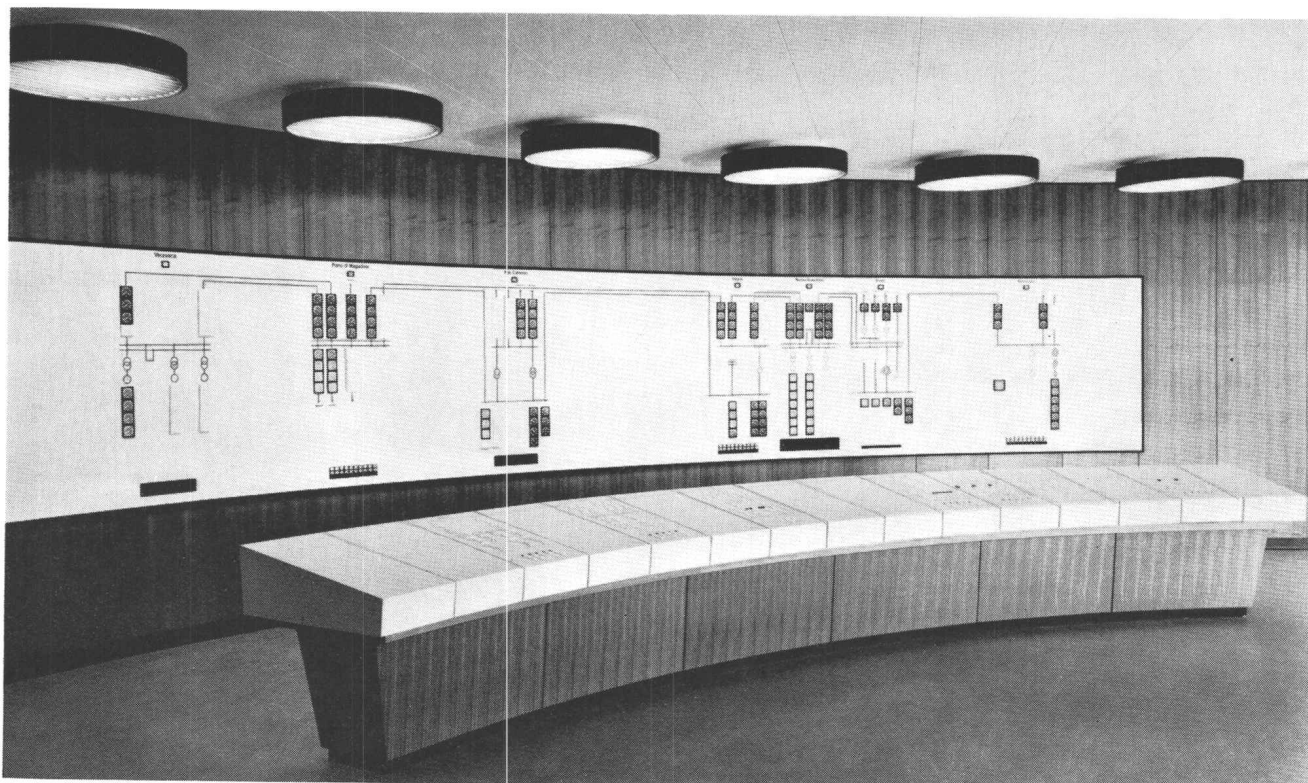

Fernsteuerzentrum Toretta der Azienda Elettrica Ticinese (AET)

Vom zentralen Steuerpult aus lassen sich Lastschalter, Trenner sowie Reguliergeräte bedienen. Auf der Rückmelde-
tafel ist der jeweilige Betriebszustand ersichtlich.

Im Endausbau können mit dieser Anlage 15 Kraft- oder Unterwerke ferngesteuert werden. Zur Zeit sind 3 Kraft- und 4 Unterwerke im Betrieb.

CMC

Carl Maier & Cie Schaffhausen

Fabrik elektrischer Apparate und Schaltanlagen Telefon 053 / 561 31

SULZER® Ventilatoren

® = Eingetragene Handelsmarke

zeichnen sich aus durch:

- gute aerodynamische Durchbildung
- einfache, robuste Konstruktion
- geräuscharmen, erschütterungsfreien Lauf

Unser Lieferprogramm:

Zentrifugal-Ventilatoren:

- Niederdruck
- Mitteldruck
- Hochdruck

Propeller-Ventilatoren

Verlangen Sie bitte unsere Prospekte oder den Besuch unserer Ingenieure

Gebrüder Sulzer
Aktiengesellschaft
Winterthur, Schweiz

