

Objektyp: **Advertising**

Zeitschrift: **Schweizerische Bauzeitung**

Band (Jahr): **86 (1968)**

Heft 2

PDF erstellt am: **13.09.2024**

### **Nutzungsbedingungen**

Die ETH-Bibliothek ist Anbieterin der digitalisierten Zeitschriften. Sie besitzt keine Urheberrechte an den Inhalten der Zeitschriften. Die Rechte liegen in der Regel bei den Herausgebern. Die auf der Plattform e-periodica veröffentlichten Dokumente stehen für nicht-kommerzielle Zwecke in Lehre und Forschung sowie für die private Nutzung frei zur Verfügung. Einzelne Dateien oder Ausdrucke aus diesem Angebot können zusammen mit diesen Nutzungsbedingungen und den korrekten Herkunftsbezeichnungen weitergegeben werden. Das Veröffentlichen von Bildern in Print- und Online-Publikationen ist nur mit vorheriger Genehmigung der Rechteinhaber erlaubt. Die systematische Speicherung von Teilen des elektronischen Angebots auf anderen Servern bedarf ebenfalls des schriftlichen Einverständnisses der Rechteinhaber.

### **Haftungsausschluss**

Alle Angaben erfolgen ohne Gewähr für Vollständigkeit oder Richtigkeit. Es wird keine Haftung übernommen für Schäden durch die Verwendung von Informationen aus diesem Online-Angebot oder durch das Fehlen von Informationen. Dies gilt auch für Inhalte Dritter, die über dieses Angebot zugänglich sind.

# Schweizerische Bauzeitung

Revue Polytechnique Suisse  
Wochenschrift für  
Architektur, Bauingenieur-  
wesen und Maschinentechnik  
Gegründet 1883  
von Ing. August Waldner  
Herausgegeben von der  
Verlags-AG der akademischen  
technischen Vereine, Zürich

2 86. Jahrgang Donnerstag, 11. Januar 1968

## mehr Leistung und Wohlbefinden durch Sifrag Klimaanlagen

Sifrag Luft- und Klimatechnik  
Frei AG  
Bern 031 662525  
Zürich 051 251551  
Basel 061 439260  
Lausanne 021 237408

**SIFRAG**

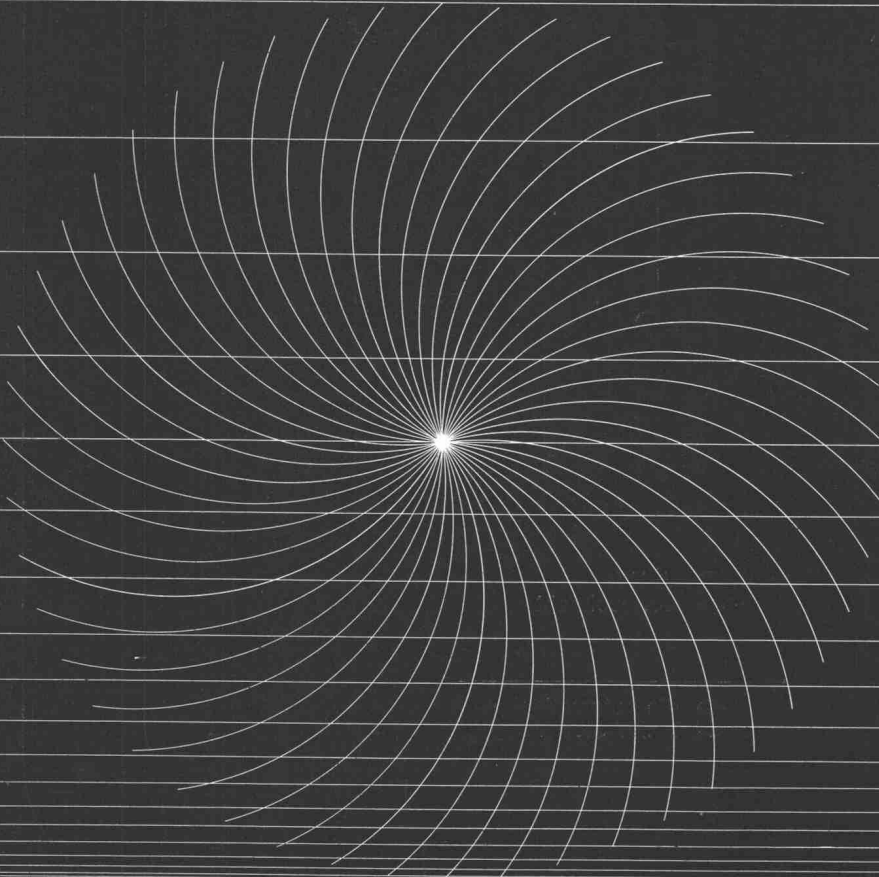

atelier werner muhlmann

### Inhalt

- Kleine Kreiskolbenmotoren.  
Von *H. Keller* . . . . . 25\*
- Grundwasserfassungen.  
Von *M. Wegenstein* . . . . . 30\*
- Teamarbeit im Hochbau. Von *R. Steiner* . . . . . 31\*
- Wettbewerb für ein Gewerbeschulhaus in  
Zürich . . . . . 33\*

### Buchbesprechungen

- Les monuments d'art et d'histoire du Can-  
ton de Vaud . . . . . 34\*
- Brand-Verhütungs-Dienst für Industrie und  
Gewerbe. Neuerscheinungen . . . . . 35

### Nekrologe

- A. Zimmerli. K. Kobelt . . . . . 35

### Wettbewerbe

- Primarschulhaus in Littau LU . . . . . 36

### Mitteilungen aus dem SIA

- Sektion Bern, Familienabend . . . . . 36

### Ankündigungen

- Wirtschaftliche Vorfabrikation. Messen und  
Ausstellungen in Basel 1968. ASTM-Semi-  
nar über Normung. Numerische Steuerung  
von Werkzeugmaschinen. Lehrmittelmesse  
Hannover 1968. Kongress für Regelungs-  
technik, Warschau 1969. Vortragskalender 36

### Verlag und Redaktion

Zürich-Giesshübel, Staffelstrasse 12  
Briefpostadresse: 8021 Zürich, Postfach  
Tel. (051) 23 45 07/08, Postcheck 80 - 6110

### Anzeigenverwaltung

Mosse-Annoncen AG  
8001 Zürich, Limmatquai 94  
Briefpostadresse: 8023 Zürich, Postfach  
Tel. (051) 47 34 00, Postcheck 80 - 1027

Druck: Offset+Buchdruck AG, Zürich

# Das komplette HÄNY-Abwasserpumpwerk

HÄNY-Abwasser- und Fäkalienpumpen  
mit dem bewährten Wirbelrad

# HÄNY

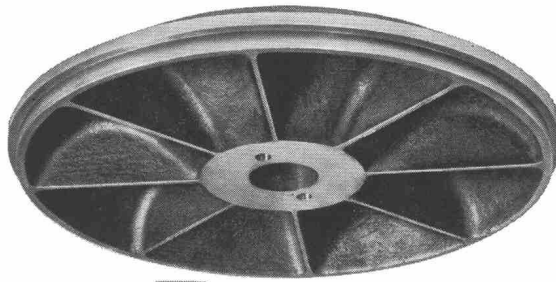
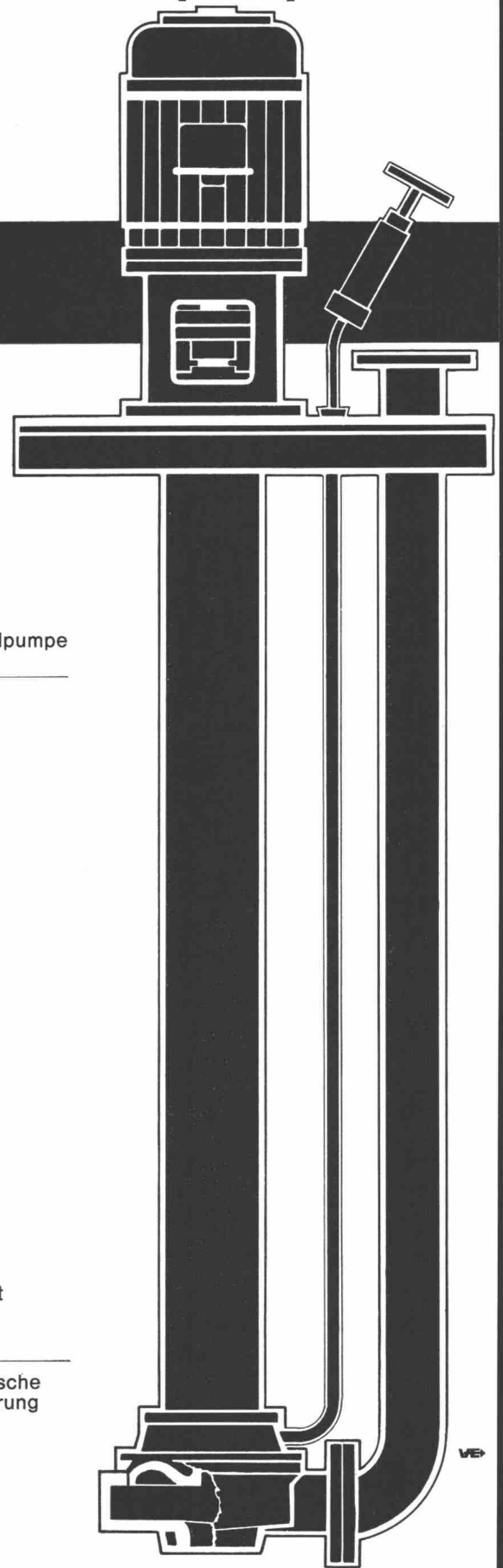

1 HÄNY-Wirbelpumpe



2 HÄNY-Normschacht



3 die automatische HÄNY-Steuerung

# SULZER für Wasserversorgungen und Wasseraufbereitungsanlagen

Wir liefern in Zusammenarbeit mit den zuständigen Ingenieurbüros:

- **Komplette Grundwasserpumpwerke, allein oder kombiniert mit einer Einrichtung zur Behandlung des Wassers, wie zum Beispiel Sauerstoffanreicherung oder Entkeimung**
- **Komplette Stufenpumpwerke für Wasserversorgungen**
- **Komplette Aufbereitungsanlagen für Trink- und Industrierwasser, bestehend aus Schnellfilteranlagen offener oder geschlossener Bauart inklusive Einrichtungen für die Vor- und Nachbehandlung des Wassers**



Schnellfilteranlage «Champ-Bougin» der Stadt Neuenburg mit einer stündlichen Leistung von 1800 m<sup>3</sup>. Rechts die Antriebsmotoren für die Pumpen

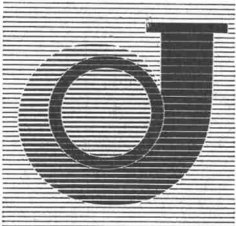

Gebrüder Sulzer®, Aktiengesellschaft  
8401 Winterthur, Schweiz

**SULZER**

4.2



**FENWICK**

**YALE®**

# GABELSTAPLER



verkörpern die umfassendste  
Baureihe in Europa!

0,6—90 to Tragkraft  
Elektro-, Benzin-, Diesel- und  
Flüssiggasantrieb

Deichselgeräte, Fahrerstand- und  
Fahrsitzstapler, Schlepper,  
Hubwagen

modernste Konzeption dank  
weltweiter Erfahrung seit über  
50 Jahren

wirtschaftlich — qualitativ  
hochwertig  
preislich interessant

«Allzeit bereit» dank  
TRANSIMA-Kundendienst

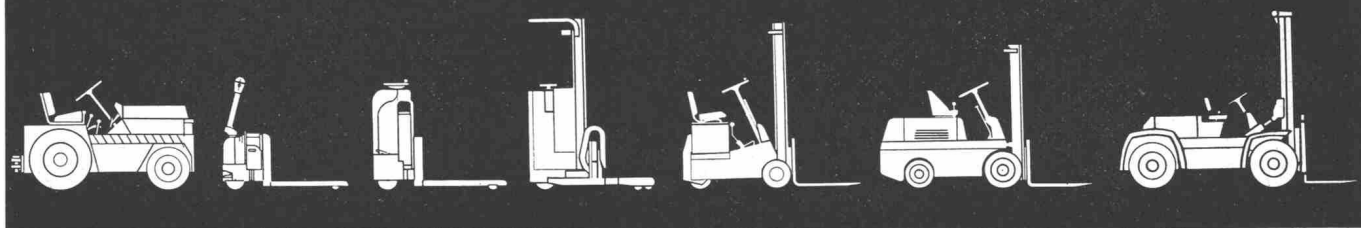

Unsere Materialfluss-Ingenieure beraten Sie  
unverbindlich im Sinne des

**«integrierten Materialflusses»**

Wir befassen uns mit allen Belangen moderner  
Förder- und Lagertechnik und freuen uns, Ihre  
Probleme zu den unseren zu machen.

Rufen Sie uns!

**transima**

TRANSIMA Gesellschaft für Transport- und  
Industriemaschinen, 8049 Zürich  
Tobeleggweg 15, Tel. 051 56 84 47

# PROFILIT-Bauglas in verschiedenen Grössen

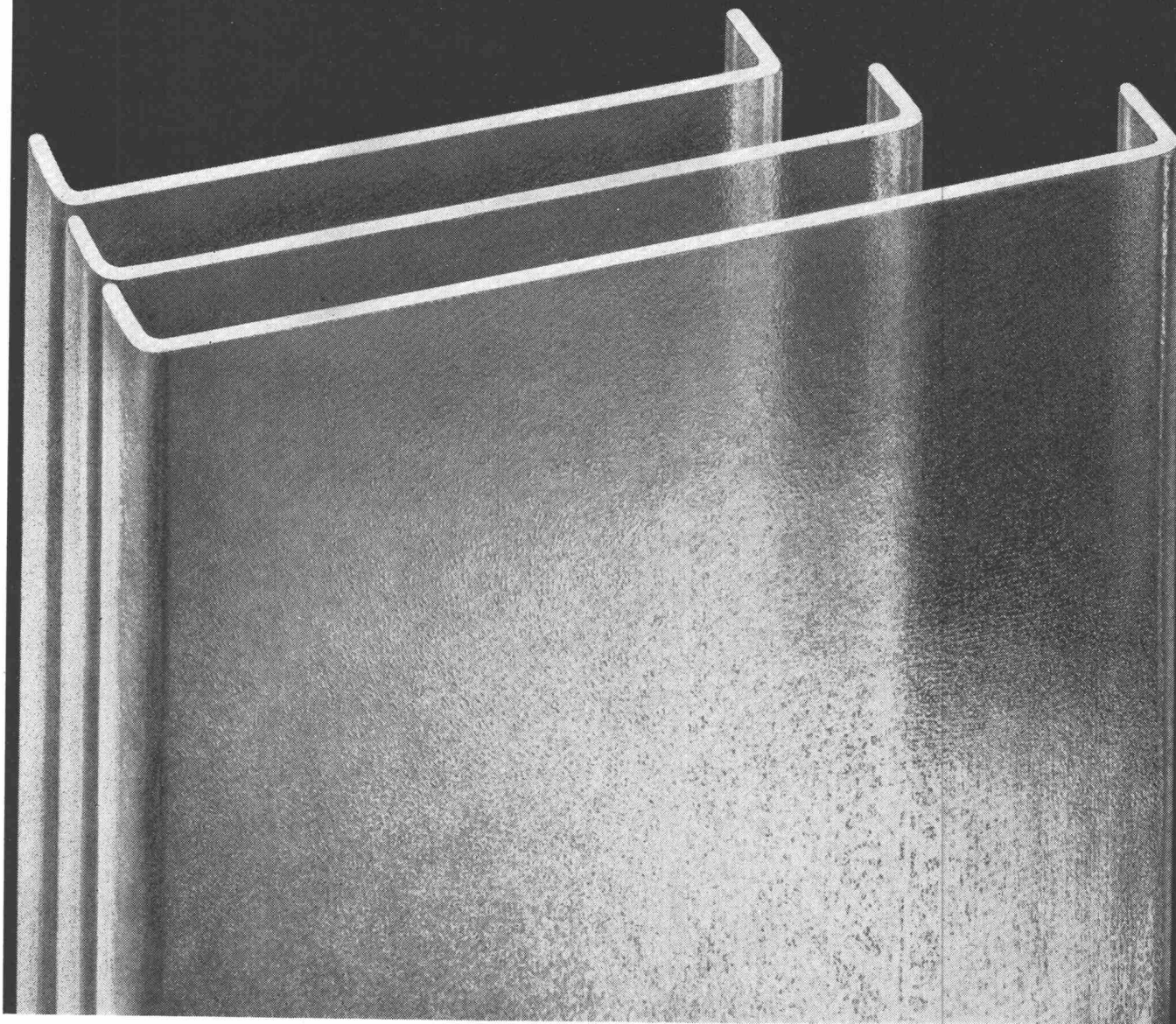

## Der Architekt wählt zwischen: drei Breiten und Längen bis zu sieben Metern

Alle PROFILIT-Bauglastypen sind zudem in zwei Glasstärken und mit zwei Schenkelhöhen lieferbar.

Profilit ist das praktische, lichtdurchlässige Rohgussglas mit U-förmigem Querschnitt für ■ elegante, korrosionsbeständige Fassaden ■ dichte, dauerhafte und lichtdurchlässige Dächer ■ grosszügige Wohn-, Arbeits-, Ausstellungs- und Repräsentationsräume.

### Wir planen für Sie:

PROFILIT-Berater stehen Ihnen bei allen technischen Fragen, für Planbearbeitungen, Submissionen usw. zur Verfügung. Verlangen Sie unsere Spezialdokumentation B 1 über alle PROFILIT-Bauglastypen, ihre Verwendung, Bearbeitung und Verlegung.

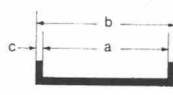

PROFILIT Typen	Masse in mm			
	a	b	c	d
Schmale Bahnen für stark beanspruchte Verglasungen z. B. für Turnhallen, Schulen, Dächer				
*K 22	220	232	6	41
*K 22/60/7	218	232	7	60
Standardbreite für normale Anforderungen wie für Fassaden und Trennwände				
*K 25	250	262	6	41
*K 25/60/7	248	262	7	60
Extra breite Bahnen für grossflächige Verglasungen z. B. für Industriebauten, Geschäftshäuser, Hallen				
K 32	319	331	6	41
K 32/60/7	317	331	7	60

\*Diese Typen sind auch mit Drahteinlagen lieferbar.



**PROFILIT-Beratungsdienst Willy Waller**  
Oberallmendstrasse 16 6300 Zug 2  
Tel. 042 / 31 25 66

rh

# ALUSUISSE Aluminium

## Aluminium — ein Schild gegen Sonne und Wärme

Grosses Reflektionsvermögen von Wärme und Licht, absolute Wetterbeständigkeit, kleines Gewicht und die vielseitigen Möglichkeiten der Formgebung sind die Eigenschaften, die Aluminium zum idealen Werkstoff für Brise Soleil machen.



Schweizerische Aluminium AG Verkaufsabteilung 8048 Zürich Telefon 051/54 80 80

51

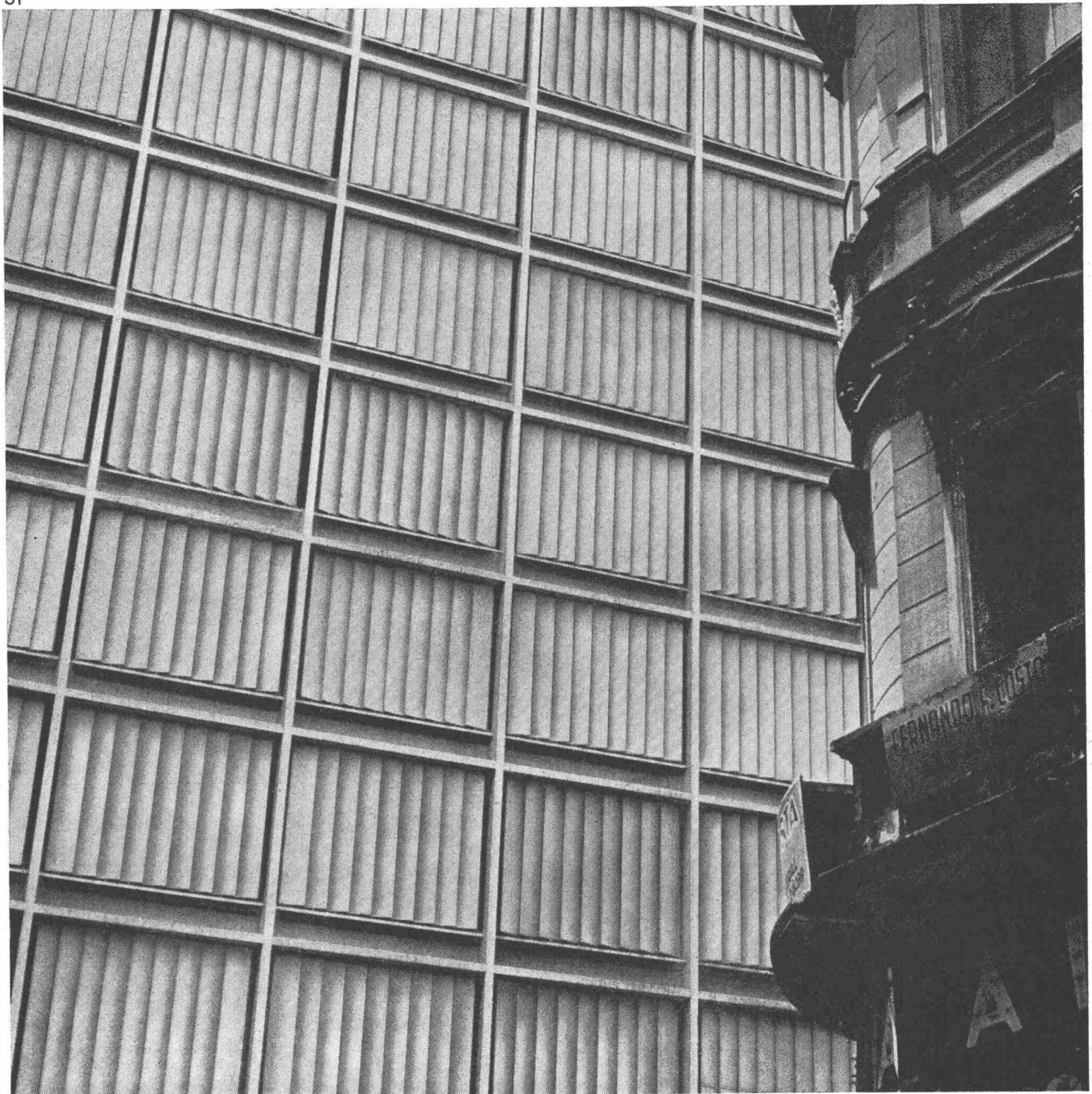

# VON ROLL

Qualitätsprodukte  
für den Hoch- und Tiefbau

**Baumaschinen  
Krane und  
Förderanlagen**

**Armierungsstähle**

**Ablaufleitungen  
aus Gusseisen, Stahl  
und Kunststoff**

**Schachtabdeckungen  
Druckrohre  
und Formstücke  
aus Gusseisen**

**Heizkessel  
Heizkörper und  
Heizwände**

535-1

VON ROLL AG. 4563 Gerlafingen



Fabrikation und Vertrieb  
automatischer Tore metoran

metoran, das Schweizer Qualitätsprodukt

In- und Auslandpatente

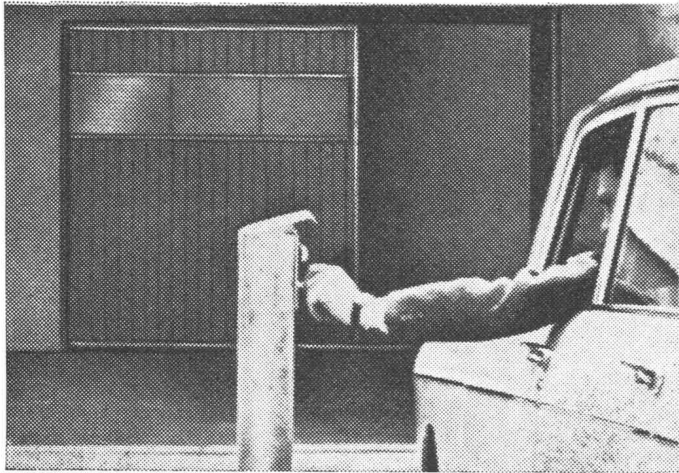
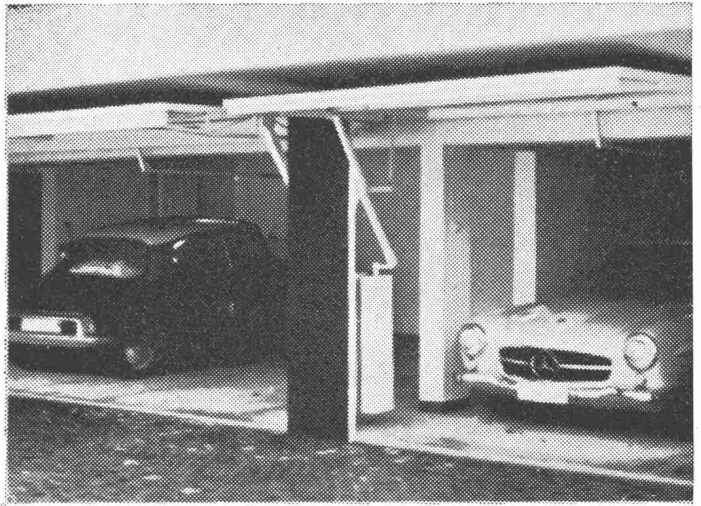

**GILGEN**

Jakob Gilgen  
Maschinen- und Apparatebau  
3150 Schwarzenburg  
Telefon 031 / 69 33 51

**IRON  
FLEX**

**ABDICHTUNGEN  
ISOLIERUNGEN  
KORROSIONSSCHUTZ**

IRONFLEX AG  
Schaffhauserstrasse 265  
8057 Zürich  
Tel. 051 4878 88/89



Abdichtung von Stehtankfundamenten mit ölbeständiger, in- und ausländisch geprüfter IRONFLEX-Folie.

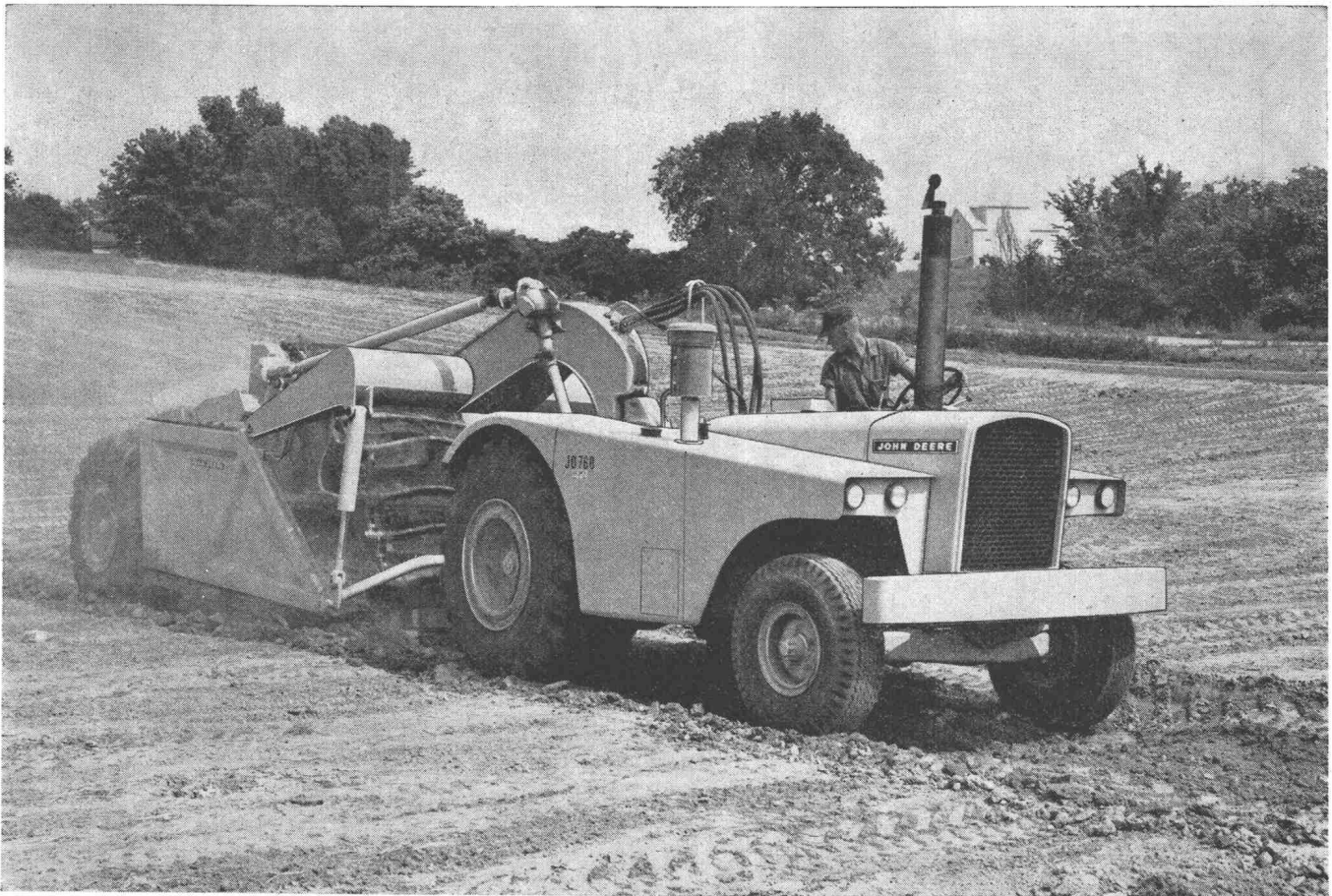

# Präzisionsarbeit bei hoher Stundenleistung

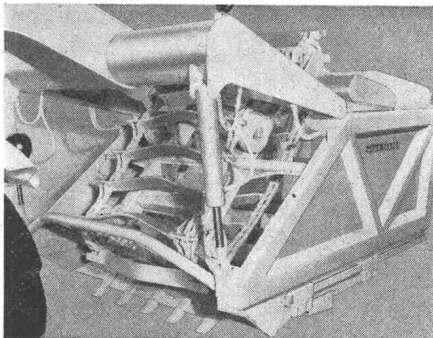

Auf großangelegten Baustellen, beim Straßen- und Dammbau, bei allen umfangreichen Planierarbeiten ist der neue Scraper 760 von John Deere in seinem Element. Der 145-PS-Diesel-

schlepper hat enorme Zugkräfte. Beschleunigung: in 90 Sek. auf 42 km/h.

Der Schürfkübel mit 7 cbm Fassungsvermögen und einer Ladezeit von knapp einer Minute – Arbeitsbreite 2,30 m – leistet zentimetergenaue Arbeit, auch bei hartem Erdboden. Der Elevator zerkleinert und fördert das Material schnell und sicher. Außerdem arbeitet der JD 760 ohne Schubreue: das bedeutet echte Einmannarbeit! Durch exakte Regulierung wird das Ladegut in Lagen zwischen 3 und 30 cm entleert und durch das Eigengewicht des JD 760 verdichtet. So sparen Sie die Nacharbeit der Planierreue.

Mit dem neuen John Deere Scraper 760 sollten Sie sich näher befassen, wenn Sie Ihre Erdbewegungsarbeiten präziser und rationeller gestalten wollen. Und profitieren Sie von der langjährigen Erfahrung unserer Spezialisten. Sie beraten Sie gerne und sachkundig.



**Robert Aebi AG 8023 Zürich**  
**Uraniastrasse 31/33**  
**Telefon 051/231750**

Arbedo 092/5 47 61  
Landquart 081/51 25 42  
Lausanne-Renens 021/34 42 12  
Zollikofen 031/57 36 36



# kämpf schalttafeln

Qualität  
Qualität  
Qualität

G. Kämpf AG, Holzbau

Rapperswil AG 064 47 12 12

# Stahl-Fenster

aus Spezialprofilen  
das preisgünstige Fenster für  
Fabriken, Industriebauten,  
Turnhallen, Lagerhäuser etc.

## VERWO AG

Fensterfabrik  
Pfäffikon SZ 055 - 5 44 55

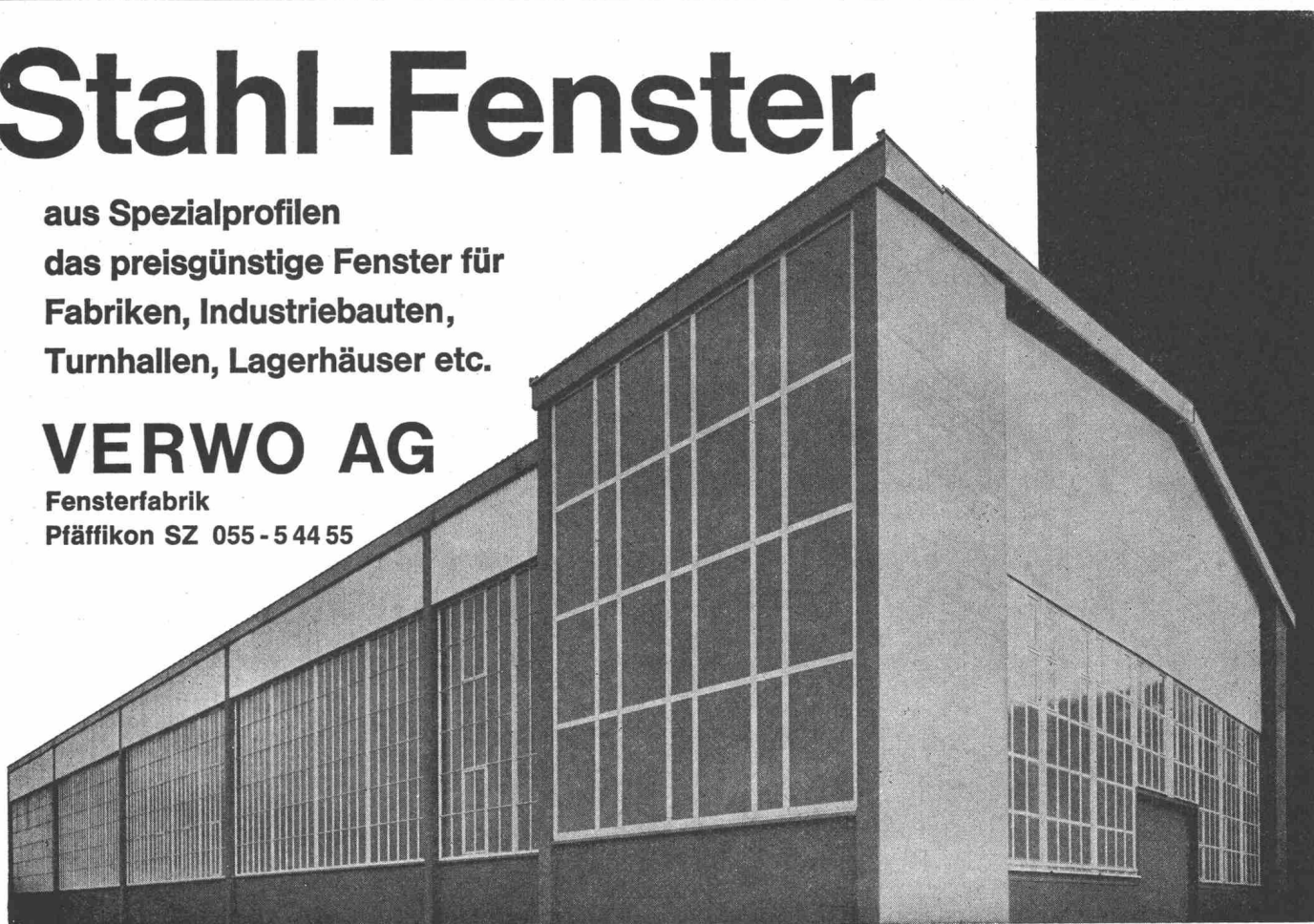



**Für die gleiche Arbeit, die dieser  
CATERPILLAR 980 Radlader  
hier leistet, mussten vorher 2 Lastwagen und 1 Bagger  
eingesetzt werden**

Dies bestätigte uns die Fa. K. + U. Hofstetter & Co., Kieswerke und Transporte in Bern. Die Fa. Hofstetter schätzt den CAT 980 hauptsächlich wegen seiner hohen Leistung und Zuverlässigkeit.

Seit Juni 1967 steht dieser CAT 980 Radlader bei der Fa. Hofstetter, im Kieswerk Hindelbank, in Betrieb, und zwar im Grosseinsatz für folgende Arbeiten: Kiesabbau ab Wand und Transport über Distanzen von 80 bis 120 m + Aufgabe in Silo. Die Stundenleistung beträgt 100 m<sup>3</sup>.

Der neue CAT 980 Radlader ist ein 20 Tonnen schwerer Hochleistungslader. 235 PS beträgt seine Schwungradleistung; mehr als 18 Tonnen seine Reisskraft.

**Seine Hauptmerkmale:**

CATERPILLAR-Knicklenkung mit den bekannten Vorzügen der Mittelpunktklenkung (Wenderadius 6,7 m). Neues Voll-Last-Planetenschaltgetriebe mit 4 Vorwärtsgängen bis 42 km/h und 3 Rückwärtsgängen bis 26,7 km/h. Grosse Reichweite und Abkipphöhe. Neuartiges Allradbremssystem. Sehr gute Zugänglichkeit für alle Servicearbeiten.

**CATERPILLAR 980 Radlader  
Ein Gerät für hohe Leistungen**

CATERPILLAR und CAT sind eingetragene Schutzmarken der CATERPILLAR Tractor Co.

# ULRICH AMMANN

Baumaschinen AG ☎ 063/2 2702 + 2 5122 4900 Langenthal

Präzision in Bau und Vermessung  
verlangt nach guten Instrumenten

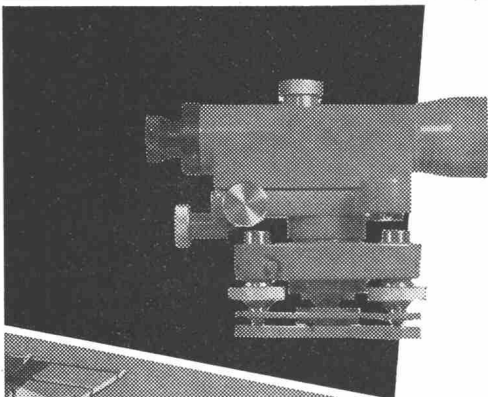

Prismen  
Bussolen  
Gefällmesser

Nivelliere  
Theodolite  
Messtische

Ob es sich um ein einfaches Winkelprisma oder eine komplette Messausrüstung handelt:

für Anschaffung von Vermessungsinstrumenten lohnt es sich immer, das Fachgeschäft zu Rate zu ziehen.

Wir bieten  
— grösste Auswahl an Vermessungsinstrumenten und Messgeräten  
— Kundendienst durch geschulte Fachberater  
— sorgfältigen Reparaturservice

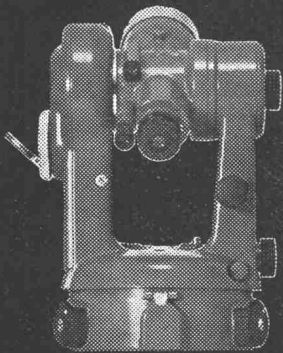

# GRAB+WILDI AG

8023 ZÜRICH Seilergraben 53 Tel. 051/32 57 88-89  
(Ladenprovisorium und Ausstellung bis zur Neueröffnung)

8902 URDORF bei Zürich Tel. 051/98 76 67-68

Reichhaltiges Prospektmaterial stellen wir den Interessenten gerne zu. Sollten Sie zudem noch nicht im Besitz unseres Gesamtkataloges K 7 sein, dann bitte verlangen Sie diesen unverbindlich.



neu

# Hydram 5

## Ferngesteuerte

Antriebseinheit für Seilkrane zum Antrieb von Hydraulik-Greiferwerkzeugen. Ohne elektrische Kabel, ohne Hydraulikzuführungen.

Zur Verwendung von hydraulisch angetriebenen Zweischalengreifern, Polyp-, Holz-, Röhren- oder anderen Greiferwerkzeugen an Seilkranen.

Die Fernsteuerung wird in der Führerkabine des Krans installiert und an die Stromversorgung angeschlossen. Sie besitzt zwei Impulse: Öffnen und Schliessen. Es ist aber auch möglich, ein ganzes Impuls-Programm zu bilden, sofern dies erforderlich wäre.

Die Auswechslung der Greiferwerkzeuge erfordert nur ein paar Minuten.

## Greiferwerkzeuge:

### Zweischalengreifer



### Polypgreifer

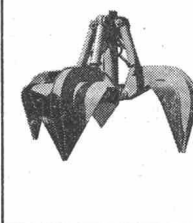

### Komb.-Aufhängung

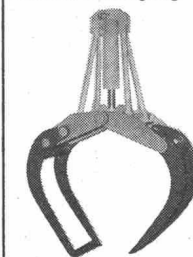

### Bündelholzplatten

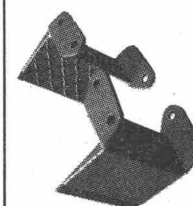

### Gabeln

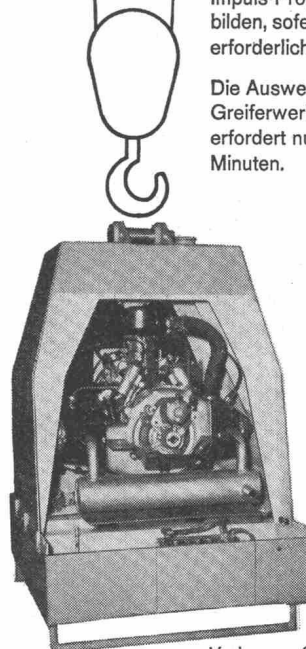
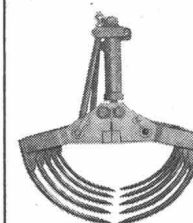

Verlangen Sie ausführliches Prospektmaterial

## Amratec AG

Maschinenfabrik  
Industriering 7  
3250 Lyss  
Telefon 032/84 41 21

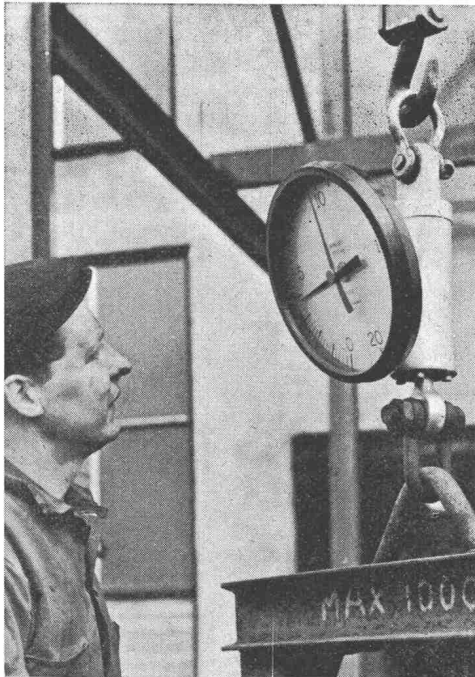

### PIAB-Kranwaagen

- Messgenauigkeit  $\pm 0,6\%$
- stossunempfindlich
- genaues Ablesen durch Skalen-  
uhr ( $\varnothing 285$  mm)
- gegen plötzliche Belastung  
und Entlastung gesichert
- kleinste Abmessungen und  
geringes Gewicht

für Höchstlasten 0,5 t bis 50 t



*Walter Meier* WERKZEUGMASCHINEN AG  
8024 Zürich Mühlebachstrasse 11-15  
Telefon 051/34 54 00

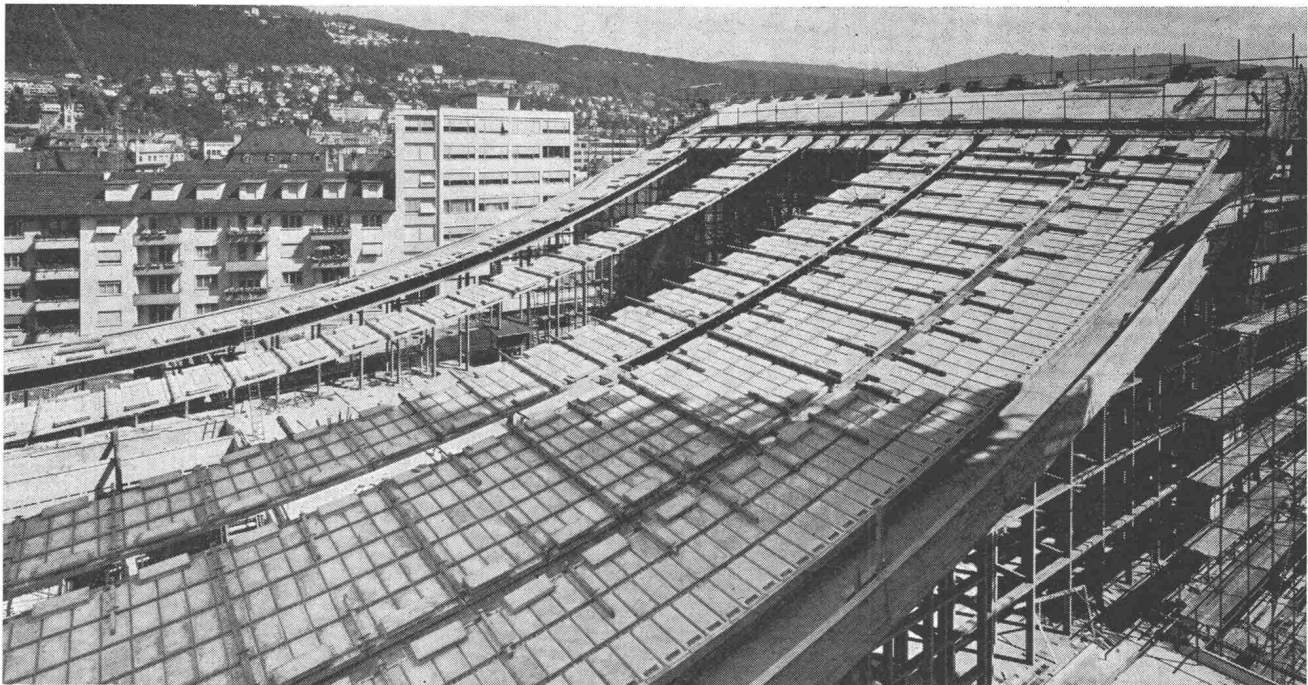

# Spannbeton **BBRV**

Saalbau und Hallenbad, Hängedach  
Bauherr: Stadt Biel  
R. Schmid, dipl. Ing., Nidau  
Reifler & Guggisberg Ing. AG / M. H. Bezzola AG / Habegger & Cie AG /  
Lindt & Peter, Biel / E. Tüscher, Nidau, Bauunter.

Stahlton AG Riesbachstr.57 Tel. 051-47 64 00 8034 Zürich 8

# Stahlton

# ZSCHOKKE

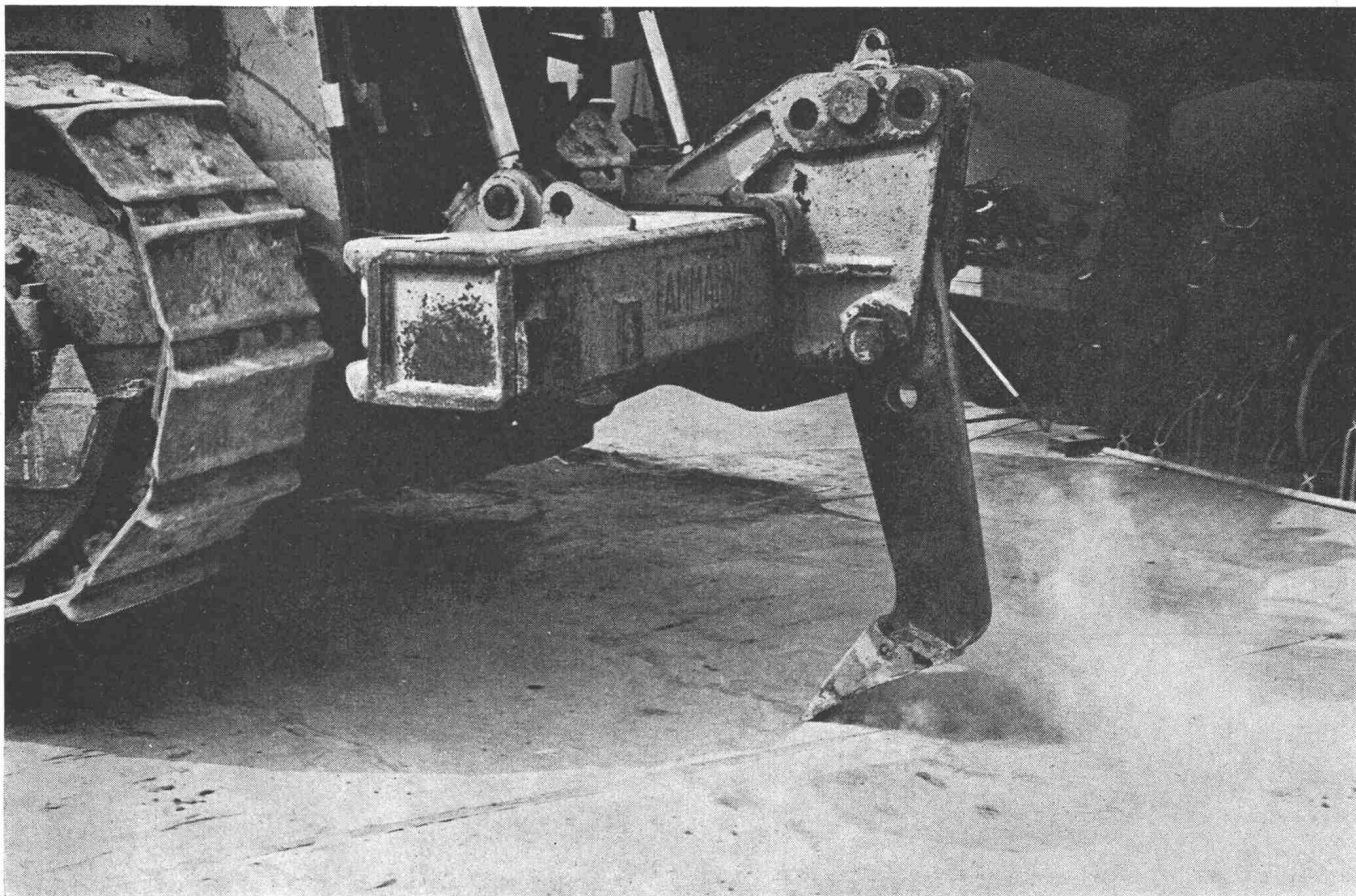

Verschleiss-Probe mit Ripperzahn eines Bulldozers D9 auf MZ-Bodenbelag

## Verschleissfeste Industriebeläge (MZ)

auf Kunstharz-Basis

### für aussergewöhnliche Beanspruchung



A K T I E N G E S E L L S C H A F T C O N R A D Z S C H O K K E

8045 Zürich

1207 Genève, 42, rue du 31-Décembre

Räffelsstrasse 11

Telefon 35 52 35

Téléphone 35 12 20