

Objektyp: **Advertising**

Zeitschrift: **Schweizerische Bauzeitung**

Band (Jahr): **87 (1969)**

Heft 47

PDF erstellt am: **12.07.2024**

Nutzungsbedingungen

Die ETH-Bibliothek ist Anbieterin der digitalisierten Zeitschriften. Sie besitzt keine Urheberrechte an den Inhalten der Zeitschriften. Die Rechte liegen in der Regel bei den Herausgebern.

Die auf der Plattform e-periodica veröffentlichten Dokumente stehen für nicht-kommerzielle Zwecke in Lehre und Forschung sowie für die private Nutzung frei zur Verfügung. Einzelne Dateien oder Ausdrucke aus diesem Angebot können zusammen mit diesen Nutzungsbedingungen und den korrekten Herkunftsbezeichnungen weitergegeben werden.

Das Veröffentlichen von Bildern in Print- und Online-Publikationen ist nur mit vorheriger Genehmigung der Rechteinhaber erlaubt. Die systematische Speicherung von Teilen des elektronischen Angebots auf anderen Servern bedarf ebenfalls des schriftlichen Einverständnisses der Rechteinhaber.

Haftungsausschluss

Alle Angaben erfolgen ohne Gewähr für Vollständigkeit oder Richtigkeit. Es wird keine Haftung übernommen für Schäden durch die Verwendung von Informationen aus diesem Online-Angebot oder durch das Fehlen von Informationen. Dies gilt auch für Inhalte Dritter, die über dieses Angebot zugänglich sind.

Ein Dienst der *ETH-Bibliothek*
ETH Zürich, Rämistrasse 101, 8092 Zürich, Schweiz, www.library.ethz.ch

<http://www.e-periodica.ch>

MUSTERN SIE DIESE MUSTER GENAU

(und fordern Sie sie an!)

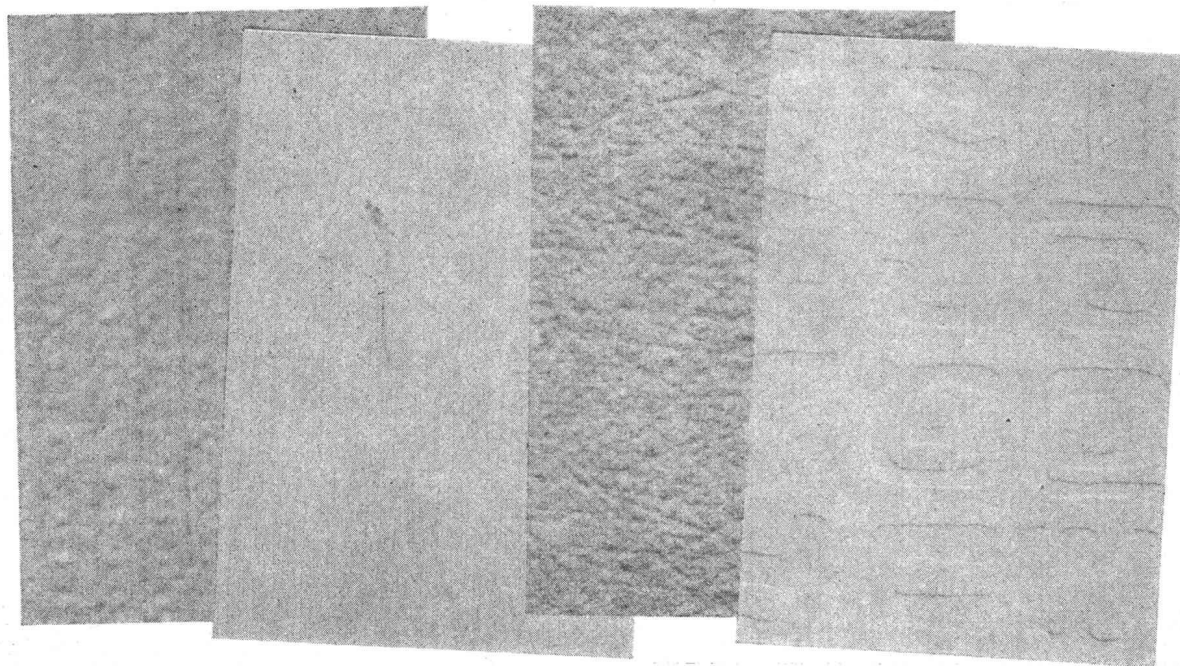

FORMICA
3D

Das ist das Neueste von Formica:

3-dimensionale, reliefartige Kunstharzplatten als dekorative Elemente an Wänden, Decken, Sims etc.

Formica 3 D sind 0,8 mm (ev. 1,6 mm) dicke Kunstharzplatten von 274 × 122 cm.





Formica 3 D sind in den Farben weiss, silber, silbergrau, zartes stahlblau, magnolia und sandgrau erhältlich.

Fordern Sie Muster an. Erst dann entdecken Sie die dekorative, individuelle Ausstrahlung der **Formica 3 D** Kunstharzplatten, die immer wieder neue Lichtspiele hervorzaubern.

Formica 3 D bringt diskretes Leben in die Räume.

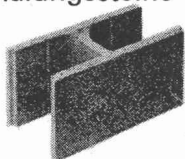
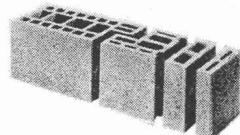
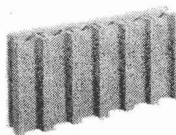

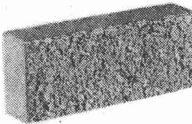
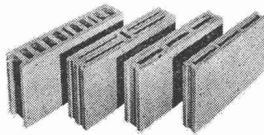
Formica Plastics AG, 9303 Wittenbach, Tel. 071 98 16 14/15
Telex: 77289

Schalungssteine 	Hohlblock-Kombisteine 	Sickerplatten 	
Decorit 	Zwischenwand-Platten 	Decken 	

(MERK)



Merk für Elektrozüge

Moderne, kompakte Bauart, bis 80 Tonnen Hubkraft (Fabrikate Stahl und Merk), leichte, sichere Bedienung, auch explosionsgesichert. Aus der vielseitigen Typenreihe kann Ihnen Merk den geeigneten Seilzug anbieten. Servicedienst in der ganzen Schweiz.

Verlangen Sie unverbindliche Beratung und Offerte.

Merk AG Maschinenfabrik
 8953 Dietikon/ZH Tel. 051 88 48 05

42

**Es ist nicht übertrieben, wenn wir sagen:
 «Auch Sie profitieren von den Weltraumexperimenten!»**

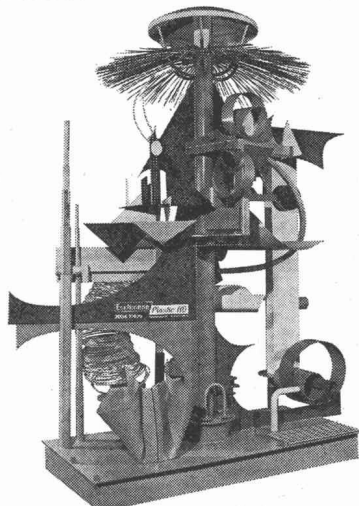

Plastic-Plastik Mondflug-Plastik **ESCHMANN-PLASTIC**

In der Weltraumforschung werden viele Erkenntnisse gewonnen, die für Industrie und Technik wegweisende Bedeutung besitzen. Viele Forschungsergebnisse finden ihren Niederschlag in unseren Produkten (wir können sie laufend dem neuesten Stand der Technik anpassen, verbessern, widerstandsfähiger machen) — und das kommt letzten Endes unseren Kunden zugute. Ihnen!

Wir planen und bauen für Sie:

Labor- und Galvanoeinrichtungen, Ventilatoren und Abluftanlagen, Neutralisationen und Wannen, Behälter und Bodenroste in PVC, Polypropylen, Polyäthylen u. a. m.

Eschmann Plastic AG

3604 Thun, Gwattstrasse 54, Tel. 033 / 2 88 37

Vorfabrizierte Schutzraum-Lichtschächte

genehmigt vom Bundesamt für Zivilschutz
 2 Modelle: Für 1 Atü oder 3 Atü Schutzräume. Lichtmass: 80x60 cm

Lichtschacht für 1 Atü Schutzräume für normalen Wohnungsbau		Lichtschacht für 3 Atü Schutzräume für Sammel-Schutzräume	
Bauhöhe cm	Gewicht kg	Bauhöhe cm	Gewicht kg
130	507	130	725
50	195	50	275

Verlangen Sie bitte den Spezial-Prospekt oder wenden Sie sich an Ihren Baumaterial-Lieferanten.



comolli

Comolli's Erben AG. 5620 Bremgarten

Telefon 057/714 14

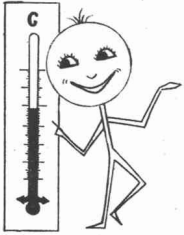

**Mit dem OSBYTHERM
bekommt der Winter
ein neues Gesicht!**

Der OSBYTHERM ist ein robuster, vollautomatischer Warmluftapparat mit grossdimensioniertem Ventilator. Er ist **fahrbar** und rasch von einer Stelle zur anderen verschoben.

Für sicheren Betrieb sorgen zuverlässige Steuergeräte und ein erstklassiger Schweizer Oelbrenner. Der Warmluftabgang kann in mehrere Kanäle abgezweigt und auf verschiedene Stockwerke zugleich geleitet werden.

Der OSBYTHERM ist EMPA-geprüft.
Verlangen Sie Beratung und Vorführung.

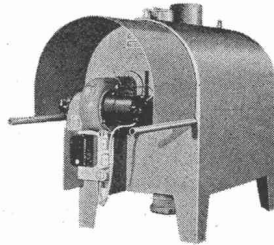

**OSBY-
NIEDERDRUCKKESSEL
der ROLBA AG**

**8910 Affoltern a. A.
Tel. 051 / 99 52 22**

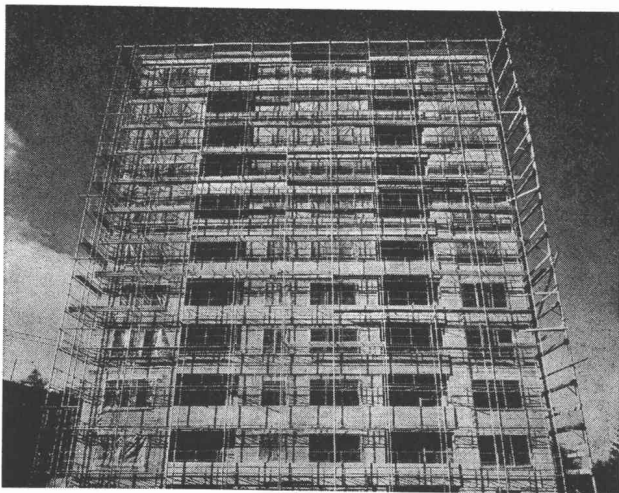

*Echafaudages tubulaires
Barrières pour ponts et routes
Toutes constructions métalliques*

*Stahlrohr-Gerüste
Strassen- und Brückengeländer
Metallbau*

RIEDEL

1880 BEX

Tél. 025 / 5 12 97

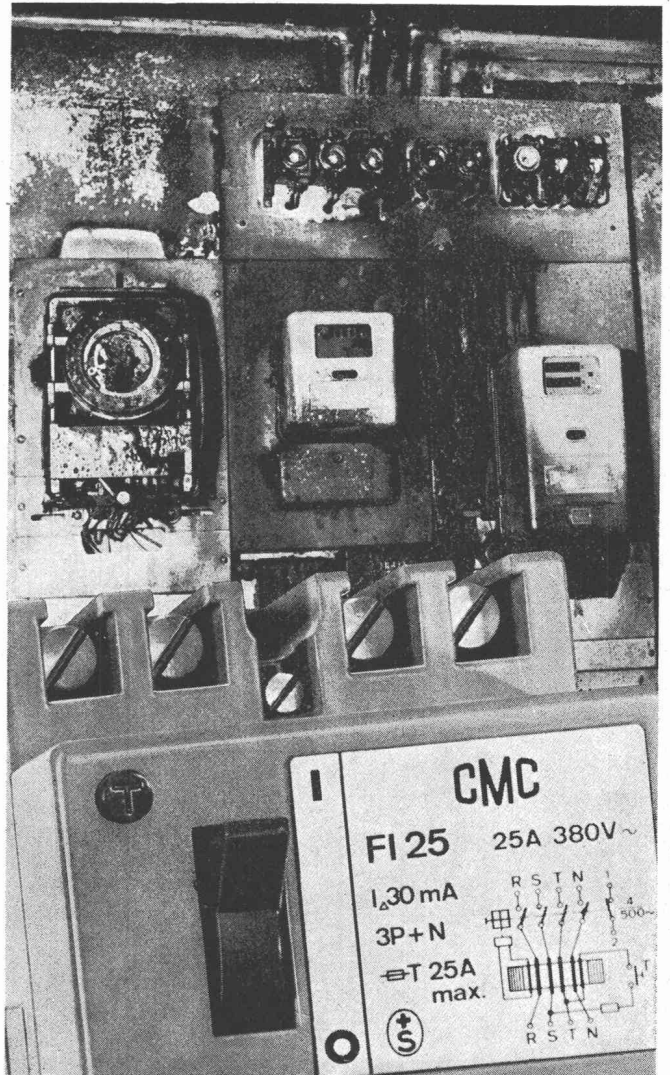

Fehlerstromschutzschalter

verhindern Brände und gefährliche Berührungsspannungen, die als Folge von Isolationsdefekten auftreten können.

Fehlerstromschutzschalter als Brandschutz in der Papier-, Textil- und Holzverarbeitungsindustrie, in Chalets, Bauernhäusern, Garagen usw.,

als Berührungsschutz auf Bauplätzen, in Spitälern, Bastelräumen, Werkstätten mit leitenden Böden usw.,

zur Einhaltung der Nullungsbedingungen in abgelegenen Häusern, Gegenden mit trockenem Boden oder Ortschaften mit Kunststoffwasserleitungen usw.

Verlangen Sie unsere Dokumentationen

CMC Carl Maier + Cie
8201 Schaffhausen

Elektrische Schaltapparate und Steuerungen Tel. 053-8 16 66

FRIAG Isolierungen

Grundwasser- und Flachdachisolierungen, Abdichtungen

Frank Isolierungen AG, Sihlfeldstrasse 89, 8004 Zürich, Tel. (051) 25 67 92/93

Die führende Stellung

der Schweizerischen Bauzeitung im Bau- und Maschinensektor unserer Wirtschaft wird allgemein anerkannt. Eine repräsentative Bedeutung für das technische Schaffen der Schweiz kommt auch dem Anzeigenteil dieses Fachblattes zu.

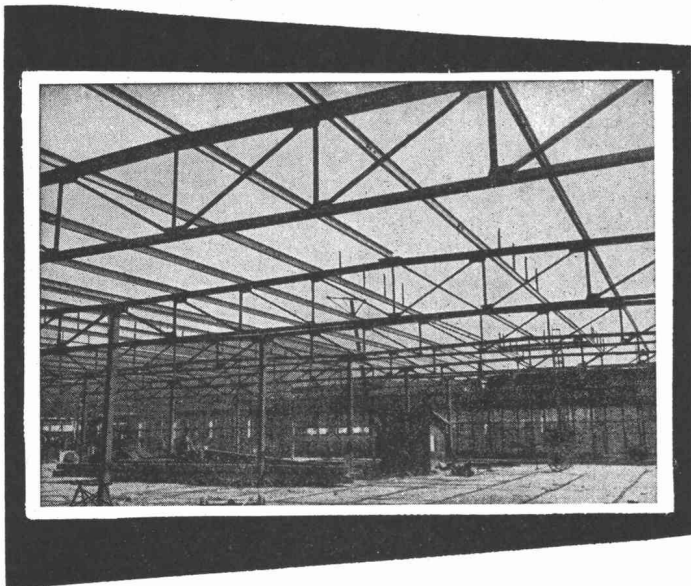

Stahlhochbau Behälter Schlosserei
 Brückenbau Silos Metallbau
 Ingenieurbureau

PREISWERK & ESSER

Schönaustr. 10
 Basel Tel. (061) 32 46 88

Das neueste Beispiel aus der Praxis:

Grossflächige vorgehängte

POLYMUR[®]
Fassadenelemente

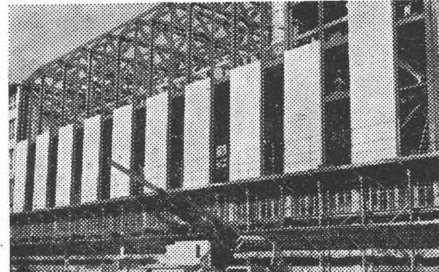

**1000 m² innert
 Wochenfrist montiert**

Mit den unverwüstlichen, selbsttragenden POLYMUR-Fassadenelementen sparen Sie wertvolle Bauzeit. Knapp im Preis, sensationell in den bauphysikalischen Eigenschaften. POLYMUR-Elemente sind bei ein- bis zweistöckigen Bauten **tragende** Fassaden für massive, dauerhafte Ein- und Mehrfamilienhäuser, Werksgebäude, Schulhäuser, Kindergärten, Pavillons, usw.

BON Senden Sie mir kostenlos und unverbindlich

EMPA-Testberichte über POLYMUR
 Dokumentation über POLYMUR-Fassaden und -Elementbauten aller Art

Name: _____ Ort: _____
 Strasse: _____

POLYMUR-Elementbau
 Albin Murer Tel. 041-84 57 57
 6375 Beckenried

RIX

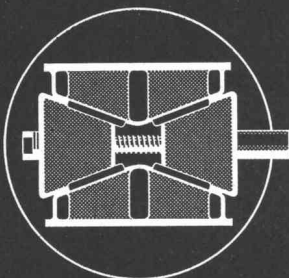

Absenk-Keile für Lehrgerüste und Fertigelemente

20 t und 40 t Tragkraft

verkauft und vermietet

RIGLING

R. Rigling & Co., 8050 Zürich-Oerlikon
 Spezial-Baugeräte
 Tel. 051 / 46 82 25, Leutschenbachstr. 44



R. RIGLING & CO.

ZÜRICH-OERLIKON

Telephon 051 / 46 82 25 Leutschenbachstrasse 14

Für Ihre Holzkonstruktionen:

Ringdübel System RIGLING

Verlangen Sie unsere Preisliste

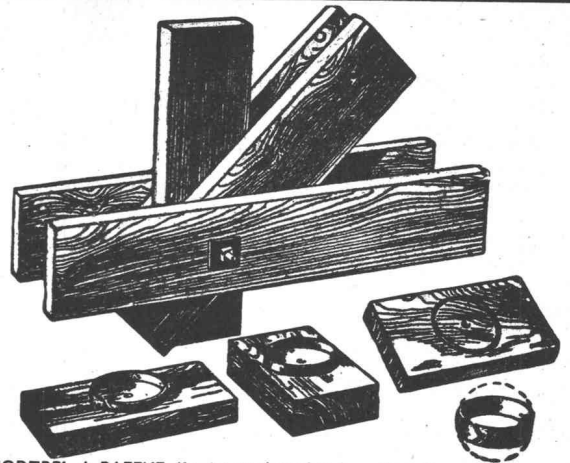

RINGDÜBEL + PATENT, Knotenpunktverbindung für hölzerne Tragwerke



Probier's mit Dampf!

OSBY-Kessel, Niederdruck oder Hochdruck, Dampf- und Heisswasserquelle für den Winterbau.

Feuerung mit festen Brennstoffen aller Art oder Oel, halb- und vollautomatisch.

Alle Kessel in erstklassiger Schwedenstahlblech-Ausführung mit seit vielen Jahren bewährtem Schnellampf-Heizsystem.

Verlangen Sie unverbindlich beschlussreife Vorschläge.

OSBY-NIEDERDRUCKKESSEL der ROLBA AG
8910 Affoltern a. A.
Telephon 051 / 99 52 22

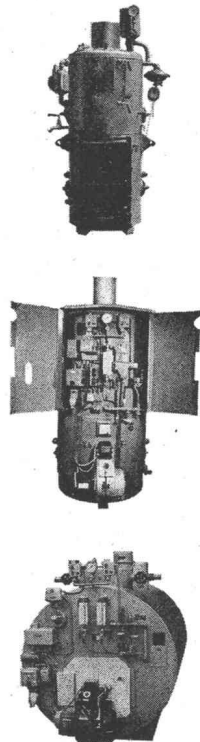

FATZER Bagger- seile

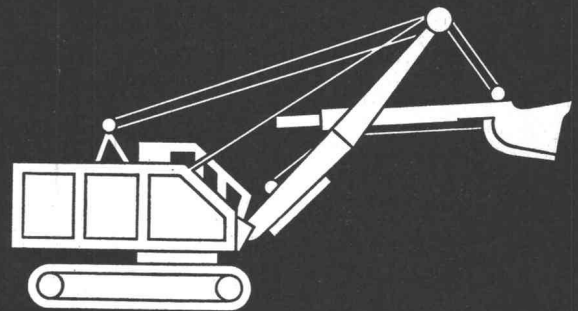

Wirfabrizieren seit Jahren bewährte Drahtseile in Spezialausführungen für Kabel- u. Löffelbagger, Schrapper usw.



FATZER AG Drahtseilfabrik
(gegründet 1836) 8590 Romanshorn
Telefon (071) 63 12 32

ZÜBLIN

Hochbau Tiefbau Pfählungen
Vorfabrikation Ingenieurbureau

ZÜRICH BASEL LAUSANNE

Fenster Kiefer AG Zürich



Fenster und Türen
in Doppelverglasung,
Isolierglas, Aluminium –
Holz, Kunststoff.

Bedienen Sie sich
unserer technischen
Beratung.

☎ 051/45 24 55

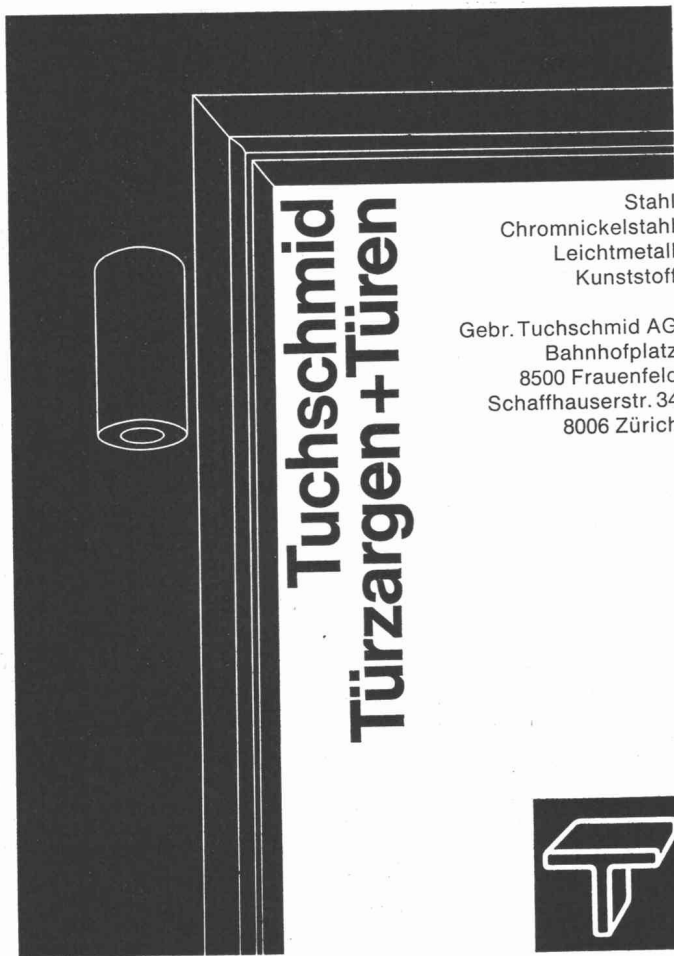

**Tuchs Schmid
Türzargen + Türen**

Stahl
Chromnickelstahl
Leichtmetall
Kunststoff

Gebr. Tuchs Schmid AG
Bahnhofplatz
8500 Frauenfeld
Schaffhauserstr. 34
8006 Zürich



Keine Aussparungen

*Isolierkörper in
Schalung legen
Keine Kältebrücken
sofortiges Ableiten,
des Dachwassers.*

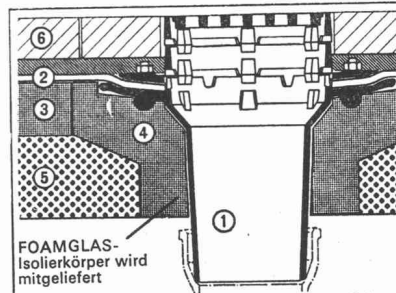

**Passavant-
Dachabläufe
aus
Gusseisen**

- rosten nicht
- lösen die Probleme
der Flachdachent-
wässerung endgültig

Verlangen Sie Unterlagen bei Werner Maag, Zeltweg 44, 8032 Zürich, Telefon 32 75 80

Name _____

Adresse _____

XPELAIR

Ventilatoren

XPELAIR



Kein Luxus, sondern hygienische Notwendigkeit für alle Räume, in denen Menschen sich aufhalten. 15 Modelle. Einbau in Glas oder Mauerwerk. Mit Zugkordel oder Fernsteuerung. Spezialmodelle für Dachmontage oder Dunkelkammern; Schachtventilatoren für gefangene Räume. Nun auch mit Fettfilter für 9"- und 12"-Geräte.

Günstig im Preis. Auch Sie können (sollen) sich einen XPELAIR (sprich ixpelär) leisten. Erhältlich im guten Elektrofachgeschäft.
WOODS AG, Abteilung XPELAIR, Kernstrasse 57
8026 Zürich, Tel. 051 / 52 00 44
Gratis ausführlicher Farbprospekt!

Der neue Stellendienst für die technischen Berufe, auf Gegenseitigkeit

Was ist STS-Pool?

Dies ist der Titel unserer neuen Druckschrift, die wir Arbeitnehmern und Arbeitgebern gern kostenlos zusenden. Sie erklärt Ihnen die vielen Vorteile unseres neuen Vermittlungssystems «mit Mitspracherecht». Sie erhalten die Schrift auf telefonische Anfrage oder gegen Einsendung des untenstehenden Talons. Eine Postkarte genügt auch.

Falls Sie eine Stelle suchen ...

... dann verlangen Sie gleichzeitig unverbindlich unsere neueste, komplette Liste «Offene Stellen» Ihrer Fachrichtung mit ausführlicher Wegleitung und einem Anmelde-Bewerbungsformular (Dokumentation für Stellensuchende).

Falls Sie einen Mitarbeiter benötigen ...

... wir senden Ihnen gern eine Gratis-Probenummer unserer neuesten, kompletten Liste «Stellenbewerbungen» Ihrer Branche mit ausführlicher Wegleitung und mit einem Anmeldeformular für offene Stellen (Dokumentation für Personalsuchende).

Offene Stellen

Wir veröffentlichen an dieser Stelle jede Woche einen kleinen Auszug aus unseren neuesten Listen «OFFENE STELLEN» aller Fachrichtungen. Nach Ihrer Anmeldung bei STS-Pool als Stellensuchender sind Sie automatisch auf eine Liste Ihrer Fachrichtung abonniert. Unsere Listen sind jede Woche à jour.

9105 M* Maschinenzeichner/Konstrukteur, mit oder ohne Praxis, für Mithilfe bei der Konstruktion von Spezialmaschinen. Eintritt sofort oder nach Vereinbarung. Firma für Pneumatik und Hydraulik im Kanton Thurgau.

9106 M* Techn. Sachbearbeiter mit techn. Grundausbildung und guten Kenntnissen der allgemeinen Steuerungstechnik für techn./administr. Tätigkeit, insbesondere Telefonverkehr mit Kunden. Franz.-Kenntnisse von Vorteil. Eintr. n. Vereinbarung. Firma f. Pneumatik u. Hydraulik im Kanton Thurgau.

9107 M* Technischer Verkäufer mit techn. Grundausbildung, spezifischen Kenntnissen der Ölhydraulik und Pneumatik sowie Aussendienstenerfahrung, für Verkauf im Aussendienst von Elementen der Steuerungstechnik. Rayon: Teil der deutschen Schweiz. Eintr. n. Vereinbarung. Firma im Kanton Thurgau.

9108 M Mehrere Maschineningenieure (TH oder HTL) mit allg. technischer Praxis und Betriebsenerfahrung zur Ausbildung für die Inbetriebnahme von Kalkschachtofen. Fremdsprachenkenntnisse erwünscht. Eintritte sofort oder nach Vereinbarung. Firma in Zürich.

9109 M* Einige Maschinenzeichner/Konstrukteure mit Praxis im Stahlbau, Industrieoffenbau oder Gross-Apparatebau. Eintritte nach Vereinbarung, evtl. sofort. Offenbaufirma in Zürich.

9057 E* Absolvent HTL-Elektrotechnik mit Praxis für die Bearbeitung der elektrischen Probleme im Industrieoffenbau. Eintritte sofort oder nach Vereinbarung. Firma in Zürich.

9110 M* Technischer Zeichner oder Hilfszeichner (auch älterer Bewerber) als Mitarbeiter in der Zeichnungsregistratur. Eintritt sofort oder nach Vereinbarung. Offenbaufirma in Zürich.

9006 DJ* Ingénieur ayant de l'expérience dans le champ publicitaire pour réalisation des programmes, des films, des photographies et des expositions dans le domaine des techniques spatiales. Citoyen Suisse. Langues: Fr.-Angl. Organisation européennes à Paris. Entrée à convenir.

9111 M* Betriebsingenieur, mit mehrjähriger Praxis, als Chef für die admini-

strativ/technische Überwachung von Operationsprogrammen auf dem Gebiet der Weltraumtechnik. Sprachen: Engl. u./oder Franz. CH-Bürger. Europäische Organisation für ihre Niederlassung in Holland (Atlantikküste).

9058 E* Elektronik-Ingenieur, womöglich mit Raketenpraxis, als Chef einer wissenschaftlichen Abteilung: Aufstellung von Betriebsanweisungen für Instrumentierung von Raketen, Ausbildung von Fachpersonal. CH-Bürger. Spr.: Engl. u. Franz. Europ. Organisation in Nordschweden.

9005 DJ* Mathematiker, womöglich mit Kenntnissen der Weltraumtechnik, numerischer Methoden und Programmierung (FORTRAN) für Berechnungen u. Analysen auf dem Gebiet der Satelliten- und Sondentechnik. CH-Bürger. Spr. Englisch und Französisch. Europ. Organisation in Norddeutschland.

9074 B* Bauingenieur mit längerer Eisenbetonpraxis, als Chef der Sektion «Ing. Bauwesen und technische Dienste»: Konstruktion und Ausführung von Bauten und technischen Installationen inkl. Unterhalt für Forschungszentrum. CH-Bürger. Spr. D-F-E. Europ. Organisation in Norddeutschland.

9174 A* Hochbauführer/Zeichner, möglichst mit Praxis für örtliche Bauleitung, Devisierung, Submission, Ausmass und Abrechnungswesen, Planbearbeitung auf dem Gebiet des Elementbaues. Eintritt sofort. Generalunternehmung in Zürich.

9069 T Dipl. Bauingenieur, mit mind. 8 Jahren Praxis im tropischen Bereich, für Vorplanung eines weiträumigen Bewässerungsnetzes (100 000 ha), Untersuchung v. Varianten, Kostenanalyse usw. Gute Franz.-Kenntnisse erforderlich. Eintr. ab 1. 12. 69. Deutsche Unternehmung für Madagaskar.

9075 B Dessinateur en béton armé ayant un peu de pratique pour dessin du béton armé de structure de bâtiment. Entrée début 1970. Bureau d'ingénieurs civils à Aubonne VD.

* Aus Kontingentsgründen nur für Schweizer und Niederlasser

(Ausschneiden)

Adressieren an:

STS-Pool, Schweiz. Technische Stellenvermittlung, Kanzleistr. 17, 8004 Zürich, Tel. 051 / 23 54 26. Sprechstunden von Montag bis Donnerstag von 14.00 bis 18.00 oder auf spezielle Vereinbarung.

Bestell-Zettel (Zutreffendes bitte ankreuzen)

Senden Sie mir unverbindlich und kostenlos:

1 Druckschrift «WAS IST STS-Pool?»

1 komplette Dokumentation für STELLENSUCHENDE

1 komplette Dokumentation für PERSONALSUCHENDE

Nur für Firmen: Senden Sie mir zusätzliche Anmeldeformulare für offene Stellen, da ich mehrere Stellen zu besetzen habe. In Blockschrift oder mit Schreibmaschine:

Name, Vorname bzw. Firma:

Berufsbezeichnung bzw. Branche:

Genaue Adresse mit Postleitzahl:

Stellen- und Gelegenheits-Anzeigen

Tarif

1/1 Seite 185 x 259 mm Fr. 510.—	1/4 Seite 185 x 60 mm 90 x 128 mm Fr. 127.50	1/12 Seite 90 x 40 mm Fr. 42.50
1/2 Seite 185 x 128 mm 90 x 259 mm Fr. 255.—	1/6 Seite 185 x 40 mm 90 x 84 mm Fr. 85.—	1/16 Seite 90 x 28 mm Fr. 32.—
1/3 Seite 185 x 84 mm Fr. 170.—	1/8 Seite 185 x 28 mm 90 x 60 mm Fr. 63.80	1/24 Seite 90 x 18 mm Fr. 21.30

IVA AG für internationale Werbung, 8035 Zürich
Beckenhofstrasse 16, Tel. 051/26 97 40, PC 80-32735

Ermässigte Preise ohne Rabatt für Wiederholungen
Chiffregebühr Fr. 2.—
Stellengesuche werden nur noch schriftlich entgegenommen.
Anzeigenschluss: Donnerstag 10 Uhr der Vorwoche.

Filialen:
1004 Lausanne, 19, av. de Beaulieu, Tel. 021 / 34 72 65
1204 Genève, 8, rue du Marché, Tel. 022 / 26 03 45

Zu Ihrer Entlastung

übernehmen wir die seriöse und speditive Bearbeitung anspruchsvoller und schwieriger Bauaufgaben (Projekt bis Abrechnung oder Einzelleistung).

Wir sind ein sehr erfahrenes Architekten- und Techniker-team mit eigenem Büro.

Offerten unter Chiffre SBZ 968 an IVA AG, Postfach, 8035 Zürich.

Auf Frühjahr 1970 oder nach Uebereinkunft suchen wir einen

Eisenbetonzeichner

mit Interesse an anspruchsvollen Arbeiten im Brücken- und Hochbau. Wir bieten zeitgemässe Anstellungsbedingungen und angenehmes Arbeitsklima.

Ingenieurbüro Jacobsohn + Vckovski
Langfurren 8, 8057 Zürich, Tel. 051 / 26 47 18

Gesucht

Architekt-Techniker HTL Bauzeichner

für die Detailbearbeitung interessanter, öffentlicher Bauten.

H. Buff, dipl. Architekt ETH/SIA
Braucherstrasse 50, 8400 Winterthur
Telefon 052 / 22 15 41 oder 29 42 08

Gesucht per sofort oder nach Uebereinkunft auf Architekturbüro in der Ostschweiz

Bauzeichner Bautechniker

für die selbständige Bearbeitung von Projekt- und Werkplänen interessanter, vielseitiger Bauaufgaben.

Offerten unter Chiffre T 33-36645 an Publicitas AG, 9001 St. Gallen.

Gesucht per sofort oder nach Vereinbarung

erfahrenen Eisenbetonzeichner

der an selbständige und saubere Arbeit gewöhnt ist, für Wohn-, Industrie- und Brückenbauten. Voraussetzung: einige Jahre Erfahrung. Honorierung richtet sich nach Leistung und beruflicher Erfahrung. Geboten werden Personalfürsorgestiftung mit Spital- und Krankenversicherung.

Offerten mit den üblichen Unterlagen sind zu richten an
GUZZI AG, 8006 Zürich
Ingenieurbüro für Hoch- und Tiefbau
Ottikerstrasse 40, Tel. 051 / 26 16 20

Stellenausschreibung

Der Staat Wallis schreibt den Posten eines

Adjunkten des Kantonsarchitekten

zur öffentlichen Bewerbung aus.

Bedingungen:

- Architektendiplom der ETH, der EPUL oder der «Ecole d'architecture» der Universität Genf
- einige Jahre Praxis

Muttersprache:

Deutsch oder Französisch; Kenntnis der zweiten Sprache.

Stellenantritt:

nach Uebereinkunft.

Gehalt:

Das kantonale Personalamt erteilt auf Verlangen die sachbezüglichen Auskünfte.

Die Dienstofferten, die auf einem vom kantonalen Personalamt in Sittlen zu beziehenden Spezialformular erstellt werden müssen, sind diesem bis spätestens 30. November 1969 zuzustellen.

Als Leiter unseres Ingenieurbüros suchen wir einen

Techniker HTL

Da sich unser Ingenieurbüro hauptsächlich mit Problemen der Vorfabrikation befasst, wird Ihr neues Tätigkeitsgebiet folgenden Aufgabenbereich umfassen:

- die selbständige Leitung eines Mitarbeiterstabes von 4 bis 5 Mann
- die Lösung von statischen und konstruktiven Problemen
- die Pflege des persönlichen Kontaktes und Beratung von Ingenieuren, Architekten, Bauherren und Behörden

Einige Jahre Praxis sind von Vorteil. Gute Deutsch- und Französischkenntnisse müssen wir voraussetzen.

Wir bieten: Dauerstelle mit überdurchschnittlicher Honorierung, grösste Selbständigkeit und fortschrittliche Sozialleistungen.

Ihrer ausführlichen handschriftlichen Bewerbung mit den üblichen Unterlagen sehen wir mit Interesse entgegen oder erwarten Ihren Anruf zu einer ersten Kontaktnahme.

Ingenieurbüro F. Bodenmüller
3930 Visp, Tel. 028 / 6 34 21

Wir suchen einen

dipl. Tiefbautechniker HTL

Aufgabenbereich: Projektierung und Bauleitung von Telefon-Rohranlagen, Spezialkanälen, Werkleitungen und Flusskreuzungen.

Voraussetzung, um in unseren Diensten eine aussichtsreiche Laufbahn antreten zu können, ist das abgeschlossene Studium an einer Höheren Technischen Lehranstalt (evtl. auch Abendtechnikum) und das Schweizer Bürgerrecht.

Wir bieten tüchtigen Bewerbern eine Dauerstelle mit sehr gut ausgebauten Sozialleistungen (Fünftagewoche, Personalrestaurant, Pensionskasse).



Sind Sie an einer Anstellung interessiert, telefonieren oder schreiben Sie uns (Tel. 051 / 36 11 11, intern 210). Wir stehen Ihnen gerne zu einer unverbindlichen Vorstellung zur Verfügung und werden Sie über die näheren Anstellungs- und Arbeitsbedingungen orientieren.

Kreistelephondirektion Zürich
Postfach 8027 Zürich

1.

Siporex-Gasbeton
ist hochwärmeisolierend
(λ trocken =
0,10–0,12 kcal/mh °C)

Leichtbauelemente Siporex

Zürcher Ziegeleien
J. Schmidheiny & Co. AG
(Verkaufsbüro: St. Gallen)
Baustoffe AG Chur

Stahlton-Prebeton AG
Montagebau AG
Backstein AG Basel

Verkaufsstellen
der Schweizer
Ziegelindustrie in
Aarau und Luzern

Bell

Wir suchen für den Arbeitsbereich Hoch- und Tiefbau, insbesondere für die Gebiete Massivbau, Fundationen und Kleinkläranlagen

Tiefbautechniker

zur Mitarbeit bei der Berechnung und Bau-Koordination. Wir bieten interessante, selbständige und ausbaufähige Tätigkeit.

Bewerbungen mit Lebenslauf, Foto und Zeugniskopien sind erbeten an die

Direktion der Bell Maschinenfabrik AG
6010 Kriens/Luzern

Wir suchen für unsere Bauabteilung

einen Bauführer und einen Bauzeichner

Eintritt baldmöglichst.

Wenn es Ihnen Freude macht, in einem aufgeschlossenen Team beim Bau moderner Garagen mitzuwirken, und wenn Sie Wert auf zeitgemässe Anstellungskonditionen legen, so werden Sie sich in unserem Betriebsklima wohlfühlen.

Bitte nehmen Sie mit uns Fühlung auf:
EMIL FREY AG, Automobile
Badenerstrasse 600, 8021 Zürich
Telefon 54 55 00, intern 99

Bauamt II der Stadt Zürich

Das **Hochbauinspektorat** sucht mit Dienstantritt so bald als möglich einen

Baubegleiter (Hochbautechniker)

für die selbständige und verantwortliche Bearbeitung und Ueberwachung grösserer öffentlicher Bauaufgaben inner- und ausserhalb des Stadtgebietes.

Anforderungen: Abgeschlossene Fachausbildung als Hochbautechniker, mehrjährige Praxis.

Geboten werden: vielseitiges und weitgehend selbständiges Arbeitsgebiet, zeitgemässe Besoldung, Aufstiegsmöglichkeiten, Pensionsversicherung, Fünftagewoche, Wahl zwischen zwei Arbeitszeiten und vorteilhafte Verpflegungsmöglichkeiten in der kurzen Mittagspause.

Angebote mit Angabe der Personalien, des Bildungsganges, der bisherigen Tätigkeit und des Gehaltsanspruches sind unter Beilage von Zeugnisausschnitten und Foto an das Hochbauinspektorat der Stadt Zürich, Postfach, 8021 Zürich, zu richten.

Der Vorstand des Bauamtes II der Stadt Zürich

Bekannte Bauunternehmung sucht jüngeren

dipl. Bauingenieur

für grosse Tunnelbaustelle.

1- bis 2jährige Baustellenerfahrung erwünscht.

Einsatz im Mittelland.

Es handelt sich um eine interessante, ausbaufähige Stelle.

Interessierte Herren sind höflich eingeladen, ihre Bewerbung, die streng vertraulich behandelt wird, unter Chiffre 6077 einzureichen an Mosse-Annoncen AG, 8023 Zürich.

Bureau d'architectes parisiens

recherche

dessinateur projeteur

capable d'étudier ensembles et détails de constructions.
Ecrire à
Monsieur **Marty**, 103, avenue du Roule, **Neully 92**.

Das **Kantonale Hochbauamt Zug** sucht

1. einen Hochbautechniker

mit Technikumsabschluss oder mehrjähriger Praxis in Architekturbüro mit Bauplatzerfahrung.

2. einen Bauzeichner oder eine Bauzeichnerin

mit Freude an Hochbauaufgaben und Fähigkeiten für zeichnerische Darstellung.

Den Bewerbern wird eine abwechslungsreiche und verantwortungsvolle Tätigkeit bei staatlichen Neubauten, in der Regionalplanung und in der Denkmalpflege geboten.

Zeitgemässe Besoldung im Rahmen der Besoldungsordnung, Teuerungszulagen, Treueprämien, grosszügige Regelung bei Krankheit und Unfall, Pensionskasse.

Offerten mit Lebenslauf, Foto, Zeugnissen, Lohnansprüchen und Eintrittstermin sind zu richten an die **Baudirektion des Kantons Zug**, Bahnhofstrasse 30, **Zug**.

Auskunft erteilt der Kantonsbaumeister (Tel. 042 / 21 95 22).

zur erweiterung meines mitarbeiterstabes suche ich

2 bis 3 hochbauzeichner

- interessante, vorwiegend öffentliche bauvorhaben
- auf wunsch mitarbeit im spitalbauteam
- periodische mithilfe bei wettbewerben
- bei eignung ausbaufähige stellen in angenehmem arbeitsklima
- eintritt sofort oder nach übereinkunft möglich

max p. kollbrunner, arch. bsa/sia
friedrichstrasse 9, 8051 zürich, tel. 051 / 41 45 45

Bauingenieur Techn. HTL

sucht in Zürich auf anfangs 1970 verantwortungsvolle Stelle. Schweizer, 30 Jahre, seit vier Jahren in den USA tätig. Mehrjährige Praxis im Wohn-, Industrie- und Atomkraftwerkbau. In Frage kommt: Mitarbeiter eines Abteilungsleiters, konstruktive und organisatorische Bearbeitung von In- und Auslandsaufträgen, besondere Bauverfahren.

Muttersprache: Deutsch, fließend Englisch.

Offerten unter Chiffre SBZ 944, IVA AG, Postfach, 8035 Zürich (Kontaktnahme ab Neujahr 1970).



In unser zentrales Planungsbüro in Olten suchen wir einen

Bauingenieur-Techniker HTL

Aufgabenbereich:

Planung von Industriebauten. Bearbeitung von Spezialaufgaben bautechnischer Natur.

Anforderungen:

Abgeschlossene Technikums-Ausbildung (Fachrichtung Tiefbau).

Gleichzeitig haben wir die Stelle eines

Eisenbetonzeichners

(evtl. Tiefbauzeichners)

neu zu besetzen.

Aufgabenbereich:

Bearbeitung von vielseitigen und interessanten Aufgaben im Industriebau.

Anforderungen:

Erfolgreich abgeschlossene Lehre; wenn möglich etwas praktische Berufserfahrung.

Einsatzfreudigen Persönlichkeiten bieten wir ausbaufähige Dauerstelle mit guter Entlohnung, Personalversicherung, Fünftagewoche.

Nach Ihrer telefonischen oder schriftlichen Kontaktnahme laden wir Sie gerne zu einer persönlichen Besprechung ein.

Walter Geiser, Ingenieurbüro, Unterkulm, sucht

Tiefbauzeichner oder Vermessungszeichner

zur Bearbeitung von Projekten auf dem Gebiete des kulturtechnischen Tiefbaues und des Strassenbaues.

Anmeldungen oder Auskünfte schriftlich, telefonisch oder persönlich.

Adresse: 5726 Unterkulm, Sonnenhof
Telefon 064 / 46 18 90 (Bürozeit) oder 064 / 46 13 92 (privat)

Gesucht

- für die Projektierung und Bauleitung von grossen Tiefbauarbeiten (Nationalstrassen, Gotthardstrassentunnel usw.)

2 dipl. Bauingenieure 1 Vermessungstechniker 1 Ingenieur-Techniker HTL

- für die Bearbeitung von speziellen theoretischen und praktischen Problemen des Grundbaues und der Felsmechanik

1 dipl. Bauingenieur

Offerten an:
Ingenieurbüro Dr. Ing. G. Lombardi
via A. Ciseri 3, Locarno

PORTLANDCEMENTWERK AG
Olten Telefon 062 221313

2.

Siporex-Gasbeton
hat ein geringes
Gewicht
(0,5–0,6 kg/dm³)

Leichtbauelemente Siporex

Zürcher Ziegeleien
J. Schmidheiny & Co. AG
(Verkaufsbüro: St. Gallen)
Baustoffe AG Chur

Stahlton-Prebeton AG
Montagebau AG
Backstein AG Basel

Verkaufsstellen
der Schweizer
Ziegelindustrie in
Aarau und Luzern

SUTER & SUTER Architekten SIA, Basel

Hätten Sie Freude, als

Hochbauzeichner

bei der Bearbeitung von Werk- und Ausführungsplänen in kleinen Arbeitsteams mitzuarbeiten?

Neue, interessante Bauaufgaben in den Sektoren Industrie-, Spital-, Verwaltungs- und Wohnungsbau verlangen einen weiteren Aufbau unseres Mitarbeiterstabes.

Jüngere Bewerber haben bei uns die Möglichkeit, ihre beruflichen Kenntnisse zu erweitern.

Bitte nehmen Sie mit uns Kontakt auf.

SUTER & SUTER, Architekten SIA
Engelgasse 12, 4000 Basel 10
Telefon 061 / 42 66 00

GOLDACH-VIADUKT sucht

Bauführer

(Ingenieur-Techniker)

Einsatzwilliger Fachmann mit guten Grundkenntnissen und Baustellenerfahrung findet bei uns Gelegenheit, während der nächsten 2 bis 3 Jahre an einem bedeutenden Brückenbauwerk mitzuarbeiten.

Wir möchten Ihnen Aufgaben der Bauführung übertragen. Auf Einsatzwille und Zuverlässigkeit legen wir grossen Wert.

Wenn Sie sich für diesen Posten interessieren, bitten wir Sie, Ihre Bewerbung mit den üblichen Unterlagen einzureichen an

Baustellenleitung
ARGE GOLDACH-VIADUKT
9402 Mörschwil

Suiselectra

hat in Ergänzung der klassischen statischen und dynamischen Berechnungsverfahren ein dreidimensionales Programm nach der Finite-Element-Methode entwickelt. Dieses wird bei der Realisierung interessanter Bauprojekte und in der wissenschaftlichen Forschung angewandt.

Konstruieren Sie gern und interessiert es Sie, wie das dreidimensionale Verhalten von Tragwerken und Maschinenteilen unter beliebiger Belastung (auch Temperatur) wirklich aussieht, dann können wir Ihnen als

Bauingenieur oder Maschineningenieur ETH/EPF

eine vielseitige und zukunftsreiche Tätigkeit bieten.

Wir geben Ihnen gerne weitere Auskünfte und bitten Sie, Ihre telefonische oder schriftliche Anfrage zu richten an die

SUISELECTRA
Schweizerische Elektrizitäts- und
Verkehrsgesellschaft
Malzgasse 32, 4000 Basel, Tel. 061 / 25 94 30

Sarnafil® Sarnafil® Sarnafil®

Wir sind ein stark expandierendes Unternehmen auf dem Gebiete der Kunststoffisolation im Hoch- und Tiefbau. Um unsere Kunden noch besser und rascher informieren zu können, bauen wir unsere Aussendienstorganisation aus. Wir suchen daher

Mitarbeiter im Aussendienst

Wir legen Wert darauf, dass Architekten, Verleger und Bauherren fachgemäss und seriös beraten werden. Bewerber sollten daher ein gutes berufliches Rüstzeug in Baufragen mitbringen. Ebenso wichtig ist der Wille zu vollem Einsatz und Kontaktfreudigkeit.

Wenn Sie sich zu dieser Aufgabe berufen fühlen und im Alter zwischen 25 und 35 Jahren stehen, finden Sie bei uns eine Tätigkeit, die Sie voll befriedigen wird.

Arbeitsbedingungen, Gehalt und Spesen entsprechen den hohen Anforderungen.

Für telefonische Auskünfte stehen wir Ihnen gerne zur Verfügung.

Ihre schriftliche Offerte wird rasch und vertraulich behandelt.

KUNSTSTOFF AG SARNEN

8060 Sarnen
Telefon 041-85 23 33

RAMSEIER + JENZER AG

Gesucht tüchtiger Berufsmann der Holzbranche (Schreiner oder verwandter Beruf)

als Vorarbeiter

Als solcher sollte er nach Einarbeitung die Führung einer kleinen Reparaturabteilung für Kühl- und Isolationsfahrzeuge übernehmen können.

Bewerber sind gebeten, sich schriftlich oder telephonisch mit uns in Verbindung zu setzen.



Ramseier & Jenser AG, Carrosseriewerke
2500 Biel, Solothurnstrasse 154
Tel. 032 / 4 25 25

Ingenieurbüro für Hoch- und Tiefbau auf dem Platze Bern sucht

dipl. Bautechniker

bis 35 Jahre, als Mitarbeiter für selbständige Vor- und Bauprojektierung im Hoch-, Industrie- und Brückenbau.

Dauerstelle für integre, initiative Persönlichkeit, mit der Möglichkeit zur Beteiligung.

Offerten mit Bewerbungsunterlagen, Referenzen und Angaben über Familienverhältnisse mit Foto unter Chiffre SBZ 965 an IVA AG, Postfach, 8035 Zürich.

Gemeindekanzlei Lugano

Stellenausschreibung

Vize-Direktor für technisches Gemeindebüro

Architektur- oder Ingenieurdiplom

Salär:

Minimum Fr. 27 400.— / Maximum Fr. 32 600.—

plus 15% Teuerungszuschlag

plus Familienzulage

Ausschreibungsvertrag bei der Gemeindekanzlei vorlegbar.

Ausschreibungsverfall:

Montag, 24. November 1969, 16.00 Uhr.

Offerten:

an Gemeinde Lugano.

Unser Architekturbüro befasst sich mit Wohn-, Industrie-, Verwaltungs- und Schulbau. Besonderes Gewicht legen wir auf eine klare konstruktive und gestalterische Durchbildung unserer Bauten.

Zur Bewältigung des vorhandenen grossen Bauvolumens suchen wir noch einen

Architekt-Techniker HTL oder einen tüchtigen, initiativen Bazeichner

Der Aufgabenbereich umfasst insbesondere die Detailbearbeitung. Wir stellen uns deshalb an dieser Stelle einen zuverlässigen, erfahrenen Fachmann vor.

Sie finden bei uns eine vielseitige, abwechslungsreiche Tätigkeit, grosse Selbständigkeit, gute Verdienstmöglichkeiten und überdurchschnittliche Sozialleistungen.

Rufen Sie uns an oder senden Sie uns Ihre Bewerbungsunterlagen.

Peikert Bau AG, Architekten
Industriestrasse 22, 6300 Zug
Tel. 042 / 21 93 93

Wir suchen

dipl. Ingenieur

als Leiter unserer Projektierungsabteilung.

Wir verlangen:

gute Kenntnisse der Grosstafel-Bauweise sowie der englischen Sprache.

Wir bieten:

gutes Arbeitsklima, Fünftagewoche, gute Verdienstmöglichkeiten.

Entritt:

sofort oder nach Vereinbarung.

Handschriftliche Anmeldungen mit Unterlagen, Lebenslauf und Angabe des Lohnanspruches sind zu richten an:

Larsen et Nielsen Consultor SA
51, rue du maupas
1004 Lausanne

3.

Siporex-Gasbeton
hat eine hohe
Tragfähigkeit

Leichtbauelemente Siporex

Zürcher Ziegeleien
J. Schmidheiny & Co. AG
(Verkaufsbüro: St. Gallen)
Baustoffe AG Chur

Stahlton-Prebeton AG
Montagebau AG
Backstein AG Basel

Verkaufsstellen
der Schweizer
Ziegelindustrie in
Aarau und Luzern

Gesucht

Architekt-Techniker HTL sowie Bauzeichner-Bauführer

auf Architekturbüro in Bezirkshauptort des Berner Oberlandes. Arbeitsgebiet: Planung und Ausführung vielseitiger und interessanter Bauaufgaben. Bewerbern mit neuzeitlicher, gesunder Bauauffassung und mit der Voraussetzung, sich mit Initiative für eine zugewiesene Arbeit einzusetzen, wird ein entsprechendes Salär und ein angenehmes Arbeitsklima geboten.

Interessenten, gleich welcher Altersstufe, wollen sich bitte melden unter Chiffre SBZ 964 an IVA AG, Postfach, 8035 Zürich.

Wir suchen für unser Ingenieurbüro in Spiez gut ausgewiesenen, selbständigen

Tiefbauzeichner

mit Kenntnissen in Eisenbeton.

Wir bieten Selbständigkeit, guten Lohn, 5-Tage-Woche, 3 Wochen Ferien.

Eintritt: Frühjahr 1970 nach Vereinbarung.

Ausführliche Offerten unter Chiffre H 27317 an Publicitas AG, 3001 Bern.

Gemeinde Gebenstorf

Die Stelle eines

technischen Angestellten der Bauverwaltung

wird zur Wiederbesetzung ausgeschrieben.

Stellenantritt: 1. Januar 1970 oder nach Uebereinkunft.

Aufgaben: Bearbeitung von Baugesuchen, Baukontrollen, Ueberwachung von Ausbau und Unterhalt der Kanalisationen, Wasserversorgung, Strassen- und Gemeindebauten. Eventuell Projektierungsarbeiten. Ausführung von Bauleitungen. Experte für den baulichen Luftschutz. Vorsteher des Bauamtes.

Erfordernisse: Tiefbauzeichner oder gleichwertige Ausbildung. Gute Umgangsformen. Rasche, zuverlässige und exakte Arbeitsweise. Gewandt im mündlichen und schriftlichen Verkehr mit Amsstellen, Behörden und privaten Bauherrschaften.

Geboten werden: interessantes, vielseitiges und selbständiges Arbeitsgebiet. Besoldung nach Alter, Fähigkeiten und Ausbildung im Rahmen eines neuen Besoldungsreglementes. Pensionskasse. Generelle Fünftagewoche. Eigenes, modern eingerichtetes Büro.

Handschriftliche Bewerbungen mit Lebenslauf, Zeugnisabschriften, Gehaltsanspruch und Referenzen sind bis 28. November 1969 an den Gemeinderat Gebenstorf zu richten. Auskünfte über das Anstellungsverhältnis und den Pflichtenkreis erteilt der Gemeindeschreiber (Tel. 056 / 3 10 91).

Gemeinderat

Wir suchen für unsere Bauabteilung 1 bis 2 tüchtige, einsatzfreudige, charakterfeste

Bauführer

Anforderung:

Mehrjährige Erfahrung im Wohn- und Geschäftshausbau (auch Innenausbau).

Aufgabe:

Selbständige örtliche Bauführung für interessante Baustellen.

Bitte setzen Sie sich schriftlich oder telefonisch mit uns in Verbindung, damit wir eine Besprechung vereinbaren können.

STEINER

Karl Steiner
Hagenholzstrasse 60
8050 Zürich
Tel. 051 / 48 50 50

Ausmessen, Abrechnen

und weitere Arbeiten im Bausektor übernimmt junger Baufachmann.
Telefon 051 / 47 88 77

Hochbauzeichnerin

übernimmt Pläne in **Heimarbeit**. Offerten erbeten unter Chiffre 6088 an Mosse-
Annoncen AG, 8023 Zürich

Gesucht auf kleineres Architekturbüro initia-
tiver, an selbständiges Arbeiten gewöhnter

Hochbauzeichner

für die planliche Bearbeitung vielseitiger, in-
teressanter Bauaufgaben.

Eintritt nach Uebereinkunft.

M. Schönenberg, Architekt
Badenerstrasse 531, 8048 Zürich
Telefon 52 24 20

Unser Baugebiet dehnt sich aus. Zur Erweiterung unse-
res Bauführerteams suchen wir für unsern Hauptsitz in
Herzogenbuchsee weitere qualifizierte, selbständige

Bauführer

Wir verlangen abgeschlossene Berufsausbildung, Praxis
als Bauführer, Kontaktfreudigkeit, gute Allgemeinbildung,
Führerausweis Kat. A (ein Geschäftswagen steht für Pri-
vatfahrten unentgeltlich zur Verfügung).

Einem initiativen Bauführer bieten wir ein selbständiges
Arbeitsgebiet (Norm- und individuelle Bauten) bei neu-
zeitlichen Anstellungsbedingungen.

BAUGENOSSENSCHAFT

«HAUS + HERD»

3360 Herzogenbuchsee Telefon 063 5.27 31

Anliker & Co. AG
Gerliswilerstr. 10
6020 Emmenbrücke
Tel. 041 526 26

Zur Ergänzung des Mitarbeiterstabes unserer **General-
unternehmung** suchen wir einen initiativen

Bauführer

für die Bauleitung von Wohn- und Geschäftshäusern.
Einem Hochbauzeichner oder -techniker mit Erfahrung
in Bauführung und Freude an Selbständigkeit und
Verantwortung werden wir ein vielseitiges Arbeitsgebiet
übertragen. Wir legen grossen Wert auf eine gute
Zusammenarbeit.

Bitte rufen Sie uns an oder unterbreiten Sie uns Ihre
Bewerbung mit den üblichen Unterlagen.

 **ANLIKER**

Gesucht auf Büro SIA in Aarau

Bauzeichner

mit zwei bis drei Jahren Praxis, technischer und künstlerischer Bega-
bung für anspruchsvolle Bauaufgaben. Nach Wunsch und Eignung Mög-
lichkeit zur Weiterbildung in der Bauführung grösserer Objekte.

Offerten mit Angaben über die bisherige Tätigkeit unter Chiffre SBZ
969 an die IVA AG, Postfach, 8035 Zürich.

Gesucht nach **Arosa**

1 Architekt-Hochbautechniker 1 Hochbauzeichner

für die Planung und Durchführung vielseitiger, auch grö-
sserer Bauaufgaben.

Geboten werden: gutes Gehalt, Dauerstellung, ange-
nehme Arbeitsverhältnisse und Freizeitregelung. Eine
Wohnung kann auf Wunsch zur Verfügung gestellt wer-
den.

Eintritt nach Uebereinkunft.

Offerten an **Chr. Brunold**, dipl. Architekt ETH/SIA, **Arosa**

GÜRTLER ARCHITEKTEN SIA

4056 Basel
Mittlere Strasse 2
Telefon 061 / 23 45 52

suchen qualifizierte, verantwortungsbewusste

Bauzeichner und Bauführer

für die Bearbeitung verschiedener, interessanter Bauauf-
gaben. Sind Sie initiativ und dynamisch und haben Sie
Freude in einem jungen Team zu zeitgemässen Kondi-
tionen mitzuarbeiten, so setzen Sie sich bitte mit uns in
Verbindung.

Ingenieurbüro mittlerer Grösse in modernem
Bürogebäude an guter Verkehrslage (Nähe
Römerhof) sucht:

jungen Diplomingenieur Eisenbetonzeichner Eisenbetonzeichner-Lehrling

Brückenbau, Industriebau, allgemeiner Hoch-
bau, Bauleitungen.

Ingenieurbüro Aschwanden + Speck
Sophienstrasse 16, 8030 Zürich
Telefon 051 / 47 34 51

PEIKERT BAU AG, Architekten, Zug

Wir sind ein fortschrittlich orientiertes Architekturbüro und bearbeiten laufend grössere Objekte des Wohn-, Schul-, Industrie- und Verwaltungsbaus.

Wenn es Sie interessiert, als verantwortungsbewusster Mitarbeiter in unser Team einzutreten, rufen Sie uns an, wir suchen einen

Bauzeichner/Bauführer

mit gutem architektonischem Einfühlungsvermögen, einer guten Ausbildung und einigen Jahren Erfahrung.

Wir können Ihnen eine vielseitige Stelle mit grosszügigen Sozialleistungen und guten Verdienstmöglichkeiten anbieten.

PEIKERT BAU AG, Architekten, Zug
Industriestrasse 22, 6300 Zug
Telefon 042 / 21 93 93

Wir suchen auf 1. Februar 1970 oder nach Vereinbarung einen

Ingenieur-Techniker HTL

mit einiger Praxis im Stahlbetonbau

für die Bearbeitung von Projekten im Brücken-, Hoch- und Industriebau.

Gut ausgewiesene Bewerber, die selbständig arbeiten, sind gebeten, sich nach telefonischer Anmeldung vorzustellen.

Schubiger + CIE., Bauingenieure
8006 Zürich

Universitätstrasse 86, Telefon 051 / 28 06 24

Gesucht auf Ingenieurbüro in aufstrebender Stadt der Ostschweiz

Eisenbetonzeichner

für die selbständige und saubere Bearbeitung von Bauaufgaben im Wohnungs- und Schulhausbau.

Zeitgemässe Salarierung, Personalversicherung.

Eintritt: 1. Februar 1970, evtl. nach Uebereinkunft.
Offerten erbeten an:

Ingenieurbüro Jos. Schmidlin, dipl. Ing. ETH/SIA
Marktgasse 57, 9500 Wil, Tel. 073 / 6 34 77/6 35 69

MÖVENPICK

Zur Bearbeitung der neuen Projekte im In- und Ausland erweitern wir unseren Mitarbeiterstab im betriebseigenen Baubüro und suchen zum Eintritt per sofort oder nach Uebereinkunft:

Bauführer/Bauzeichner

Der Tätigkeitsbereich ist äusserst vielseitig und setzt für die richtige Erfüllung der Aufgabe voraus, dass Sie praktisch auf Baustellen und Baubüros tätig waren. In Ihr Arbeitsgebiet führen wir Sie sorgfältig ein und sind überzeugt, dass Ihnen die zur selbständigen Lösung übertragenen Bauprojekte Freude bereiten werden.

Hochbauzeichner

Die Aufgaben, die unserem neuen Mitarbeiter übertragen werden, sind vielseitig und umfassen vor allem die Bearbeitung sämtlicher bautechnischer Probleme und Aufgaben, im speziellen Detailstudien im Bereiche der technischen Einrichtungen, vor allem Kücheneinrichtungen.

Neben guter Entlohnung (Leistungslohn), neuzeitlichen Arbeitsplätzen und englischer Arbeitszeit wird Ihnen die Möglichkeit geboten, Ihre Mittagsmahlzeit in unserem Personalrestaurant einzunehmen.

Franz Klaus, Chef unseres Baubüros, gibt Ihnen gerne weitere Auskünfte (Tel. 051 / 91 01 01).

Ihre Bewerbungen senden Sie an die Personalabteilung der Mövenpick-Unternehmungen, Postfach, 8027 Zürich.

Auch Sie können Bauführer werden!

Oder Baufachzeichner!

Oder Maurerpolier! Oder Bautechniker!

Leute vom Bau, die sich ein Ziel setzen und vorwärtskommen wollen, sollten sich noch heute über die Chancen informieren, die der neue Mössinger-Heimkurs dem strebsamen Berufsmann bietet.

Sie lernen bequem zu Hause, in den eigenen vier Wänden. Unser Unterricht kommt zu Ihnen ins Haus, Sie brauchen Arbeit und Verdienst nicht aufzugeben.

Noch nie wurde es Ihnen so leicht gemacht, Ihre Kollegen vom Bau zu überrunden. Tun Sie noch heute etwas für Ihre berufliche Zukunft. Senden Sie uns den nachstehenden BON. Wir informieren Sie dann völlig kostenlos über Ihre beruflichen Chancen! Sie können an folgenden Kursen teilnehmen:

Ausbildung zum Bauführer
Ausbildung zum Maurerpolier
Ausbildung zum Bautechniker
Ausbildung zum Baufachzeichner
Ausbildung zum Sanitär- und Heizungstechniker
Ausbildung zum Kalkulator
Vorbereitung auf das Technikum (Aufnahmeprüfung)
Rechenschieberkurs

Kaufmännischer Ausbildungskurs (mit Handelsdiplom)

Ferner Sprachkurse in Deutsch für Italiener
Französisch Englisch Italienisch Spanisch

Institut Mössinger (Grösste Fernschule der Schweiz)

Räffelstrasse 11, 8045 Zürich, Telefon 051 / 35 53 91

Informieren Sie mich bitte kostenlos und unverbindlich über Ihren Kurs: **SBAZ 41**

Name: _____

Strasse: _____

Ort: _____

Dipl. Bauingenieur

oder

Bauingenieur-Techniker HTL

guter Statiker und erfahrener Konstrukteur im Eisenbetonhoch- und Tiefbau findet bei uns als Stütze des Chefs selbständige und abwechslungsreiche Tätigkeit. Büro in der Zentralschweiz.

Offerte mit den üblichen Unterlagen und Gehaltsanspruch unter Chiffre SBZ 975 an IVA AG, Postfach, 8035 Zürich.

Gesucht
für Projekt und Wettbewerb

Architekt ETH

für Bauausführung

Hochbautechniker HTL

Offerten an:

Heinz Kohler, Architekt
Büchnerstr. 5, 8006 Zürich
Tel. 051 / 60 13 00

Ein, von jüngeren Kräften aufgebautes, zu einer Spitzenleistung entwickeltes

Hoch- und Tiefbauunternehmen

mit eigener Generalunternehmung, Architekturbüro und Schreinerei sucht

zur Mitarbeit in der Führungssequipe einen

Chef des Architekturbüros

dipl. Bautechniker HTL

Man erwartet eine Persönlichkeit, die einem starken Einsatz gewachsen ist, Bauplatzerfahrung mitbringt, die nötige Vielseitigkeit besitzt, um mit einem Stab von etwa 6 Zeichnern die mannigfaltigen Planungsaufträge seitens Kundschaft und Geschäftsleitung kulant und im Geiste wirtschaftlich-rationellen Denkens zu lösen. Die Fähigkeit zu delegieren ist ebenso wichtig wie Autorität und Kontrollsin.

Das Unternehmen strebt nach einer avantgardistischen Leistung, ebenso sehr in Führungsmethodik, Pflege internen Gedankenaustausches und gegenseitiger Animation zur Erreichung des gemeinsamen Zieles, wie gegenüber der Kundschaft in der Erbringung einer sauberen, wirtschaftlich optimalen Leistung.

Wenn Sie auf dieser Ebene eine sehr ausbaufähige Chefstellung zu entsprechenden Bedingungen suchen, so finden Sie hier eine loyal aufgeschlossene Geschäftsleitung, von der Sie alle Förderung erwarten dürfen. Idealalter: 28 bis 35 Jahre.

Sprachen: Deutsch; Italienisch erwünscht.

Wir stehen Ihnen zu einer Kontaktnahme zur Verfügung und bitten Sie um Zustellung geeigneter Unterlagen mit Lebenslauf, Handschreiben und Foto an:

Institut für Arbeits- und Betriebspsychologie Bern

Laupenstrasse 5 - Postfach 1701 - 3001 Bern - Telefon 031 / 25 52 72
Dipl. Ing. R. Wildbolz Dr. jur. E. Fröhlich

Unser Institut behandelt Ihre Bewerbungsunterlagen und Orientierungen absolut diskret und nimmt irgendwelche Kontakte mit seinem Auftraggeber oder Drittpersonen nur mit ihrer ausdrücklichen Einwilligung auf.

KANTONALES TECHNIKUM BIEL Höhere Technische Lehranstalt (HTL)

Wir suchen auf 1. April 1970 einen

Architekt-Techniker HTL

für die neugeschaffene Stelle eines **Assistenten** an unserer **Schule für Hochbau**.

Arbeitszeit, Besoldung und Pensionskasse nach kantonalen Dekreten.

Interessenten bitten wir, ihre Bewerbung mit Lebenslauf und Zeugnisabschriften bis zum **30. November 1969** an die Direktion des Kantonalen Technikums Biel, Quellgasse 21, **2500 Biel**, einzureichen.

Das Pflichtenheft wird auf schriftliche Anfrage hin durch unser Sekretariat zugestellt.

KANTONALES TECHNIKUM BIEL

Der Direktor: C. Baour

Graubünden

Leistungsfähiges Ingenieurbüro sucht zur Verstärkung seines Arbeitsteams

1 dipl. Bauingenieur 1 Ingenieur-Techniker HTL

mit einigen Jahren Erfahrung als Statiker/Konstrukteur für Bahn- und Strassenbrücken, grössere Hotelbauten, kleinere Industrieanlagen und allgemeine Hochbauten.

Ingenieure, die Freude an vielseitigen Aufgaben haben und über Organisationstalent verfügen, finden bei uns eine interessante, ausbaufähige Dauerstelle. Eine spätere Versetzung in unser Zweigbüro St. Moritz ist möglich. Pensionskasse. Wohnungen für alle Ansprüche stehen in Chur in schöner Auswahl zur Verfügung.

Dipl. Ingenieure ETH/SIA

Jenatsch + Hegland

Bahnhofplatz, 7000 Chur, Tel. 081 / 22 26 94

Aquarex

Fugenbänder
Beton- und Mörtelzusätze



Polyrex AG

Grünhaldenstrasse 6 8050 Zürich
Tel. 051 48 79 03 Chemische Baustoffe

Gesucht per sofort oder nach Vereinbarung

Ingenieur-Techniker HTL Eisenbetonzeichner

Tätigkeit in Wohn- und Brückenbauten sowie in Kanalisation- und Abwasserbauten. Honorierung nach Leistung und Erfahrung. Geboten werden Personalfürsorgestiftung mit Spital- und Krankenversicherung. Offerten sind zu richten an:

Guzzi & Fraschina, Ingenieurbüro
Via Verbano 3a, 6600 Locarno-Muralto, Telefon 093 / 7 74 71

Junger Eisenbetonzeichner

(2 Jahre Praxis) mit abgeschlossener Berufslehre als Maurer, sucht auf Frühjahr 1970 (April, Mai) neuen Wirkungskreis in Unternehmung, Ing.-Büro oder evtl. Arch.-Büro als **Bauführer/Hilfsbauführer**

Offerten erbeten unter Chiffre SBZ 983 an IVA AG, Postfach, 8035 Zürich.

Bauzeichner-Bauführer

sucht neuen Wirkungskreis in Baugeschäft oder Architekturbüro. Bevorzugtes Gebiet: Kanton Graubünden.

Offerten unter Chiffre SBZ 985 an IVA AG, Postfach, 8035 Zürich.

Gesucht wird

Eisenbeton- und/oder Tiefbauzeichner

der über die Fähigkeit verfügt, als

**Zeichner-Konstrukteur
und/oder
Bürochef-Stellvertreter**

in einem grösseren Ingenieurbüro mit interessanten Aufträgen im Hoch- und Tiefbau tätig zu sein.

Vorausgesetzt wird möglichst selbständiges Arbeiten im Team und Eignung im Umgang mit den Mitarbeitern.

Es handelt sich um eine Dauerstelle mit sehr guten Anstellungsbedingungen, gut ausgebauter Fürsorgeeinrichtung, Fünftagewoche usw.

Bewerbungen werden erbeten unter Chiffre L 03-984420 an Publicitas AG, 4001 Basel.

Gesucht auf grösseres Ingenieurbüro der Zentralschweiz

junger dipl. Bauingenieur evtl. Ingenieur-Techniker HTL

mit einiger Erfahrung, zur selbständigen Bearbeitung von Projekten des Hoch- und Brückenbaues.

Wir bieten:

Fünftagewoche, angenehmes Arbeitsklima, Personalfürsorge und bei entsprechender Leistung sehr guten Lohn.

Eintritt sofort oder nach Vereinbarung.

Bewerbungen unter Chiffre SBZ 977 an IVA AG, Postfach, 8035 Zürich.

Grösseres Unternehmen der Baustoffindustrie mit dynamischer Führung sucht zu baldigem Eintritt einen (ETH/EPUL oder Universitäts-) **Chemie-Ingenieur** oder **Experimental-Physiker** mit gründlicher wissenschaftlicher Ausbildung und mit Erfahrung vorzugsweise in der Bauindustrie, evtl. auch in der Materialprüfung oder der Lacke/Farbenindustrie

Chef des Entwicklungslabors

Er soll kurzfristig in der Lage sein, sowohl in koordinierender Zusammenarbeit mit den Produktionsleitern als auch allein die gestellten Aufgaben wie auch grundsätzliche Zielsetzungen fachgerecht in Angriff zu nehmen und — als Vorgesetzter — mit etwa einem Dutzend Mitarbeitern initiativschöpferisch zu lösen. Voraussetzung ist daher, dass er die Zusammenhänge in der Praxis erkennt und die Brücke zu den wissenschaftlichen Grundlagen schlagen kann. — Arbeitsort: Nähe Zürich (evtl. Wohnung vorhanden).

Fremdsprachen: Ausser Französisch evtl. Englisch.

Interessenten für diesen entwicklungsfähigen und entsprechend der hohen Verantwortung dotierten Posten sind gebeten, ihre Bewerbung mit den üblichen Unterlagen und handgeschriebenem Begleitbrief zu richten an das

**Arbeitspsychologische Institut
Dr. K. Lautenbach AG
Stauffacherstrasse 45 8021 Zürich**

Unser Institut bietet jedem Bewerber die erwartete Diskretion und erteilt zweckdienliche Auskünfte nur mündlich und nach vorheriger telefonischer Anmeldung.
Telefon 051 / 27 56 92 von 9.00—12.00 Uhr und von 14.00—17.00 Uhr.



**Wir bauen Schulen, Spitäler
und Verwaltungen.**

Wir suchen dringend einen

Sachbearbeiter

für Projektierung und Ausführung im

Verwaltungsbau

Sie sind jung und einsatzfreudig, haben eine gute Ausbildung und sind gewillt, noch einiges dazuzulernen. (Wir verstehen, dass Sie sich nicht bei uns pensionieren lassen wollen.) Sie haben Freude, von Anfang bis zum Ende bei der Sache zu bleiben.

(Ihre erste Aufgabe könnte die neue Motorfahrzeugkontrolle sein.) Und wenn Sie dann mit uns einig sind, dass wir interessante Aufgaben zu lösen haben, umso besser. (Wir denken da an Altersheime und

Alterssiedlungen.) Moderne Arbeitsplätze, entsprechendes Salär, freizügiges Angestelltenverhältnis und ausgezeichnete Sozialleistungen sind bei uns selbstverständlich. Schreiben Sie mit den üblichen Unterlagen oder telefonieren Sie uns. (Herrn Tschupp verlangen.)

 **Baudepartement des Kantons Aargau
Abteilung Hochbau
5001 Aarau Tel. 064 220571**

Neu: Der Gölz- Wäscheschirm mit den 12 Vorteilen!

12 wichtige Vorteile, die jeder Hausfrau den Waschttag um vieles erleichtern. Z. B. wiegt der neue Gölz-Wäscheschirm nur **7kg!**

Stufenlos verstellbar von bodentief bis über die Kopfhöhe ist nur der Gölz-Wäscheschirm. Er wird komplett aus Aluminium hergestellt und eloxiert.

Verlangen Sie den ausführlichen, 4-farbigen Gratis-Prospekt, um alle Vorteile kennen zu lernen. Sie werden begeistert sein.

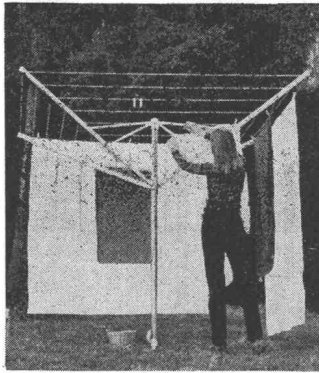

Bon 

GÖLZ

Gölz AG, Metallbau
Badenerstr. 701, 8048 Zürich
Telefon 051 / 62 69 22

Gesucht

Tiefbauzeichner

per sofort für Bearbeitung interessanter Tiefbauprojekte (vornehmlich Projektierung und Bauleitung von Strassen).

Eisenbetonzeichner

auf Frühjahr 1970 für Wohnungsbau und allgemeinen Tiefbau.

Es handelt sich um entwicklungsfähige Stellen mit abwechslungsreicher Tätigkeit in verschiedenen Vororten Zürichs. Bewerber, die über Praxis und grosse Selbständigkeit verfügen, werden bevorzugt.

Neben zeitgemässer Entlohnung bieten wir ein angenehmes Arbeitsklima mit durchwegs jungen Mitarbeitern und gute Voraussetzungen zur beruflichen Weiterbildung.

Anfragen erbeten an: **K. Furler, dipl. Ing. ETH/SIA**
Ingenieurbüro für Hoch- und Tiefbau und Vermessung
Neue Dorfstrasse 14
8135 Langnau am Albis, Telefon 051 / 80 23 46 oder 80 26 88

Mittelgrosses Ingenieurbüro in Zürich 6 sucht per sofort oder nach Uebereinkunft

jungen Diplomingenieur Techniker Eisenbetonzeichner

für vielseitige Arbeiten im Hoch- und Tiefbau.

Neben angenehmem Arbeitsklima bieten wir gute Entlohnung und Pensionskasse.

Kontaktnahme unter Chiffre 6119 an Mosse-Annoncen AG, 8023 Zürich.

Katholische Kirchgemeinde Baar Einwohnergemeinde Baar

Die katholische Kirchgemeinde Baar und die Einwohnergemeinde Baar führen zur Erlangung von Entwürfen für den Bau eines katholischen kirchlichen Zentrums und für eine anschliessende Quartierbebauung unter den in den Kantonen Zug, Luzern, Schwyz, Zürich und Aargau seit mindestens 1. Januar 1960 niedergelassenen und allen im Kanton Zug heimatberechtigten Architekten (unabhängig der Konfessionszugehörigkeit) einen Projektwettbewerb durch.

Den projektierenden Architekten steht ein freizügiges Raumprogramm zur Verfügung, das ihnen die Möglichkeit gibt, aus ihrer Schau eine kirchliche Bauanlage zu schaffen, die den Tendenzen der Zukunft und der neuen, ausgeweiteten Aufgabenstellung eines kirchlichen Gebäudes entspricht.

Folgende Architekten nehmen am Wettbewerb teil: Arch. Walter + Förderer, Basel; Arch. Füg, Solothurn; Arch. Trüb, Ellenrieder + Winter, Basel; Arch. Baur + Sohn, Basel; Arch. Cron, Basel.

Programm:

Kirchliches Zentrum, Wohnhaus für Seelsorger, Altersunterkünfte, Kindergarten, Quartierbebauung.

Termine:

a) Bezug der Wettbewerbsunterlagen ab 18.11.69 auf dem Bauamt der Einwohnergemeinde Baar, Leihgasse 11, 6340 Baar, gegen eine Gebühr von Fr. 50.— (Montag bis Freitag, 9.00 bis 11.30 Uhr). Die Unterlagen können auch schriftlich angefordert werden. Die Gebühren sind dann auf das Postcheckkonto 30-12714 einzuzahlen mit dem Vermerk «Wettbewerb St. Markus».

b) Fragestellungen sind bis 31. Januar 1970 an den Präsidenten des Preisgerichtes, Herrn Dr. Rudolf Meier, Mühlegasse 48, 6340 Baar, zu richten.

c) Ablieferung der Projekte bis spätestens 30. April 1970 an das Bauamt der Einwohnergemeinde Baar (Modelle bis 15. Mai 1970).

Das Programm ist von der Wettbewerbskommission des SIA genehmigt.
6340 Baar, 7. November 1969

Kirchenrat und Einwohnerrat Baar

Republique et canton de Genève

Un poste supérieur est à repourvoir à la direction des bâtiments du Département des travaux publics.
Nous cherchons:

1 architecte

de formation universitaire avec diplôme ou

1 architecte-technicien ETS

inscrit au R.I.A.T., de nationalité suisse

avec connaissance approfondie des chantiers et des travaux administratifs ainsi que l'habitude de diriger du personnel.

Les offres manuscrites, avec curriculum vitae et copies de certificats doivent être adressées au secrétaire général du Département des travaux publics, case postale, 1211 Genève 3.

compriband

für alle Fugendichtungen

grosse Querschnitte auch vor-
komprimiert lieferbar.

normal oder selbstklebend
schwarz oder grau

Generalvertretung
ROGER FREY, dipl. Ing. ETH

8039 Zürich Beethovenstrasse 47
Tel. 051-23 33 64

Dipl. Tiefbautechniker

mit Praxis in allg. Tiefbau (Projekt, Bauleitung) und etwas Eisenbeton, sucht neuen Wirkungskreis (evtl. Unternehmung). Offerten mit ungefähren Lohnangaben unter Chiffre SBZ 966 an IVA AG, Postfach, 8035 Zürich.

Umständehalber gesucht

talentierter Entwurfsarchitekt

für Mithilfe bei sehr anspruchsvoller Projektierungsarbeit. Eventuell Heimarbeit.

Offerten unter Chiffre SBZ 972, IVA AG, Postfach, 8035 Zürich.

Ingénieur diplômé génie civil, travaux publics

danois, 32 ans, bonnes connaissances du français et de l'allemand, très bonnes connaissances de l'anglais, avec expérience à l'étranger, cherche emploi en Suisse Romande à partir du 1er décembre 1969.

Prière d'adresser offres sous chiffre 22-2417 à
Publicitas SA., 1002 Lausanne

Nach Davos gesucht:

Ingenieur-Techniker HTL Eisenbetonzeichner

Tüchtige Bewerber, welche sich für eine vielseitige und selbständige Stelle interessieren, schreiben an:

Cuno Künzli, dipl. Ing. ETH/SIA, Ingenieurbüro
7260 Davos-Dorf

Für eine grosse Wohnüberbauung, Personalhaus und Zivilschutzbauten suche ich:
Für Submissionen und anschliessende Bauführung selbständigen, qualifizierten

Bauführer

Eintritt Anfang 1970

Erwin Müller, Architekt

8032 Zürich, Neptunstrasse 20, Telefon 051 / 47 92 44

Gesucht für sofort oder Frühjahr 1970.

Hochbauzeichner oder Bautechniker HTL

für Projekt- und Ausführungspläne interessanter Bauaufgaben.

Alfred Frei, Architekt, Dorfstrasse 46, Wetzikon-Robenhausen, Telefon
77 32 30

Junger, selbständiger

Eisenbetonzeichner

Deutscher, entplaniert, 24 Jahre, mit mehrjähriger Praxis im Hoch- und teilweise Tiefbau, sucht auf Anfang 1970 interessante Stelle in Ingenieurbüro oder Bauunternehmung. Offerten erbeten unter Chiffre 6121 an Mosse-Annoncen AG, 8023 Zürich.

Per sofort zu verkaufen sehr gut erhaltene

Bau- oder Wohnbaracke

mit Trennwänden, Heizung und Beleuchtung.

Gebr. Fretz AG, Mühlebachstrasse 54, 8032 Zürich,
Telefon 051 / 34 14 44, int. 74

Hochbauzeichner

(Richtung: Arch., evtl. Einarbeit in Gartenarchitektur)

7 Jahre Praxis, aus Dänemark zurück, sucht vielseitige und selbständige Arbeit, auch gestalterischer Art.

Zuschriften aus der Region Basel, Zürich (+ Seegemeinden bis Rapperswil) oder Zug sind erbeten unter Chiffre T 03-370382 an Publicitas AG, 4001 Basel.

Tiefbauingenieur (Grad., 26) Architektin (25)

Ehepaar aus Zagreb, Jugoslawien, seit über 3 Jahren bei einer Behörde in der Bundesrepublik Deutschland tätig, interessiert sich für eine Stelle in der Schweiz für 1970 (vorzugsweise Behörde).
Offerten unter Chiffre SBZ 970 IVA AG, Postfach, 8035 Zürich.

Ingenieur-Techniker HTL (Tiefbau)

Was ich mitbringe:

Selbständigkeit und Zuverlässigkeit

Was ich suche:

Entwicklungsfähige Stellung in Unternehmung (Ingenieurbüro)
Offerten unter Chiffre SBZ 967 an IVA AG, Postfach, 8035 Zürich.

50 JAHRE



Frick-Glass AG

8048 Zürich (b. Bhf. Altstetten)

Tel. (051) 52 51 11

Boden-Isolierungen

Flachdach-Beläge

Kork-Isolierungen

in zuverlässiger Ausführung

Wenn eine
SAUNA

dann nur eine Original finnische Anlage mit dem patentierten
" MISA " - Sauna - Ofen mit langer Lebensdauer.
SAUNA - ANLAGEN, VORFABRIZIERTE SAUNA - KABINEN,
SAUNA - OEFEN sowie Zutaten nur vom SPEZIALISTEN.
Ch. Rossi & Co AG 8700 Küsnacht Tel. 051 90 17 55

Dipl. Bauingenieur UB/SIA

11 Jahre Praxis, davon 8 Jahre in der Schweiz, überdurchschnittliches theoretisches Können und vielseitige praktische Erfahrung, insbesondere im Brücken- und Industriebau, sucht leitende Stelle.

Offerten unter Chiffre SBZ 981, IVA AG, Postfach, 8035 Zürich

Dipl. Bauingenieur ETH/SIA

(Statiker) mit zehnjähriger Praxis in Eisenbeton-, Stahl- und Grundbau, zur Zeit in ungekündigter, leitender Stellung wünscht sich zu verändern. Raum Zürich bevorzugt.

Offerten unter Chiffre SBZ 979, IVA AG, Postfach, 8035 Zürich

Pontresina

Kleineres, gut eingeführtes Zweigbüro in Pontresina sucht

Leiter des Ingenieurbüros

Wir behandeln vielseitige Objekte im Hoch-, Tief- und Brückenbau. Von unserem neuen Leiter erwarten wir eine zielstrebige und dynamische Führung unseres jungen, gut eingearbeiteten Teams. Wir bieten angenehmes Arbeitsklima, der Leistung und Verantwortung entsprechende Entlohnung, auf Wunsch Personalfürsorge und eine selbständige und ausbaufähige Tätigkeit.

Ingenieure, welche über die erforderliche Erfahrung verfügen, wollen Kontakt aufnehmen mit

Gian Caprez, dipl. Ing. ETH/SIA
Zürich, Etzelstrasse 3, Telefon 051 / 45 44 05 oder
Pontresina, Carlihof, Telefon 082 / 6 67 77

Gesucht auf Architekturbüro in Zug für Projektierung und Ausführung von interessanten Bauvorhaben

Architekt ETH oder Architekt-Techniker HTL

mit einigen Jahren Praxis und Selbständigkeit in Projektierung sowie Werkplanbearbeitung (guter Darsteller).

Bautechniker/Bauführer

mit einigen Jahren Praxis, Erfahrung in Devisierung, Submission, Ausmass und Bauabrechnung.

Eintritt 1. Februar 1970.

Bewerber, die Wert auf langfristige Anstellung und angenehme Arbeitsbedingungen legen, melden sich bitte unter Chiffre SBZ 984 an IVA AG, Postfach, 8035 Zürich.

Grad. // Architekt HTL // (Deutschland)

sucht Arbeitsstelle in einem Architekturbüro in Zürich.
Offerten unter Chiffre OFA 4286 Za an Orell Füssli-Annoncen AG, Postfach, 8022 Zürich.

Junger Innerschweizer

Tiefbauzeichner

sucht auf Anfang 1970 einen Arbeitsplatz in Zürich, um dort eine Abendschule besuchen zu können. Bevorzugt würde eine Stelle, in welcher Bauführung erlernt werden könnte. Offerten unter Chiffre SBZ 978 an IVA AG, Postfach, 8035 Zürich.

Bauführer

24, mit Grundausbildung Bauzeichner/Maurer und Praxis in leitender Stellung eines Architekturbüros, sucht neue, verantwortungsvolle Position.
Offerten unter Chiffre SBZ 982 an IVA AG, Postfach, 8035 Zürich.

Junger holländischer

dipl. Tiefbautechniker HTL

bekannt in Baustatik, sucht neuen Wirkungskreis. Bevorzugt Raum Zürich.
Sprachen: Deutsch und Englisch.
Offerten unter Chiffre SBZ 986 an IVA AG, Postfach, 8035 Zürich.

Dipl. Eisenbetonzeichner ATZ (Statiker)

Ausländer, entplafoniert, 32, 9 Jahre in Zürich, sucht neuen Wirkungskreis als Statiker in Eisenbetonarbeiten. Raum Zürich.
Offerten erbeten unter Chiffre 6103 an Mosse-Annoncen AG, 8023 Zürich

Initiativer Eisenbetonzeichner

7. Sem. ATZ mit 6 Jahren Praxis sucht auf Frühjahr 70 neues interessantes Arbeitsfeld (evtl. Bauleitung). Raum Zürich. Offerten erbeten unter Chiffre 6092 an Mosse-Annoncen AG, 8023 Zürich

Architekt-Techniker HTL

29jährig, sucht Arbeit im Raume Zürich in Architekturbüro oder als leitender Fachmann in der Baustoff-Industrie. Neben vielseitiger Praxis spezielle Kenntnisse: fließend Französisch. Offerten unter Chiffre SBZ 973 IVA AG, Postfach, 8035 Zürich

Hochbauzeichner

(IBZ Diplom als Bauführer) versiert in Devisierung, Submission, Kostenvoranschlägen usw., sucht verantwortungsvolle Stelle in Zürich oder Umgebung auf 1. Februar 1970. Offerten unter Chiffre SBZ 976, IVA AG, Postfach, 8035 Zürich

Tiefbauzeichner

29jährig, 4 1/2 Jahre Praxis in Ingenieurbüro, 5 Jahre Praxis als Bauverwalter, sucht auf Sommer 1970 neuen Wirkungskreis in Kantons- oder Gemeindeverwaltung, Bauunternehmung, Industrie oder Ingenieurbüro. Offerten sind zu richten unter Chiffre SBZ 980, IVA AG, Postfach, 8035 Zürich

Architekturmodelle
in Gips, Holz, Plexiglas
termingerecht und in
tadelloser Ausführung

Architekturmodelle

Zaborowsky & Schalk
Neumarkt 10, Zürich 1
Tel. 342216

SUTER & SUTER
Architekten SIA, Basel

Verschiedene kleinere Arbeitsgruppen unseres Betriebes werden ergänzt. Wir suchen deshalb weitere

Architekt-Techniker

zur konstruktiven Bearbeitung interessanter Planungsaufgaben im Bereiche des Industrie-, Verwaltungs- und Spitalbaus.

Erwarten Sie Aufgaben, die interessant und nicht alltäglich sind, und glauben Sie, über die nötige Ausbildung zu deren Verwirklichung zu verfügen, so erwarten wir gerne Ihre Bewerbung.

SUTER & SUTER, Architekten
Engelgasse 12, 4000 Basel
Telefon 061 / 42 66 00



In der **Baubteilung** unseres Konzerns ist die nachstehende, verantwortungsvolle und vielseitige Stelle zu besetzen:

Kennziffer Z 11

Dipl. Bauingenieur ETH oder EPF

als Sachbearbeiter für den allgemeinen Tiefbau, insbesondere Infrastruktur von Werkanlagen, umfassend Strassen-, Geleise- und Hafengebäude sowie Arealentwässerungen.

Die Aufgabe umfasst auch erdbaumechanische Probleme und Fundationsfragen, die sich im Zusammenhang mit dem Bau von Grossindustrieanlagen ergeben.

Spezielle Kenntnisse in Erdbaumechanik sind von besonderem Vorteil, ebenso sind Fremdsprachenkenntnisse erwünscht, da mit dieser Tätigkeit häufige Reisen ins Ausland verbunden sind.

Für einen initiativen Bewerber besteht die Möglichkeit, nach einer Einarbeitungszeit die Tiefbaugruppe selbständig zu übernehmen.

Schweizer Bürger oder kontingentfreie Ausländer werden gebeten, ihre Offerten unter Angabe der Kennziffer mit Lebenslauf, Zeugniskopien, Fotos usw. zu richten an die Personalabteilung

Schweizerische Aluminium AG
Buckhauserstrasse 11, 8048 Zürich

ZÜRCHER ZIEGELEIEN

Wir sind eine bedeutende Firmengruppe der Baustoffindustrie mit einem breiten Produktions- und Verkaufsprogramm. Es fehlt uns ein

Technischer Redaktor

Die Bearbeitung der technischen Grundlagen und die Redaktion der internen und externen Dokumentations- und Informationsmittel wollen wir einem kontaktfreudigen, dynamischen Mitarbeiter, vorzugsweise Architekten, Ingenieur oder Techniker übertragen.

Sie interessieren sich für eine anspruchsvolle und verantwortungsvolle Aufgabe und erwarten ein Ihrer Leistung entsprechendes Salär.

Rufen Sie uns bitte an oder schreiben Sie uns, damit wir eine unverbindliche Besprechung vereinbaren können.

ZÜRCHER ZIEGELEIEN

Postfach, 8021 Zürich, Tel. 051 / 35 93 30

Bauamt II der Stadt Zürich

Das **Hochbauamt der Stadt Zürich** sucht zu möglichst baldigem Eintritt einen

Architekten

für die Vorbereitung und Bearbeitung grösserer Ueberbauungen und wichtiger städtebaulicher Planungsaufgaben.

Anforderungen: Abgeschlossene technische Hochschulbildung als Architekt oder andere gleichwertige Fachausbildung.

Geboten werden: interessante, vielseitige und selbständige Tätigkeit, angenehmes Arbeitsklima, Fünftagewoche, Wahl zwischen zwei Arbeitszeiten, und vorteilhafte Verpflegungsmöglichkeit in der kurzen Mittagspause, Pensionskasse, den Anforderungen entsprechende Besoldung im Rahmen der städtischen Besoldungsverordnung.

Anmeldungen mit Angabe der Personalien, des Bildungsganges, der bisherigen Tätigkeit und des Gehaltsanspruches sind mit Beilage einer Photo dem Hochbauamt der Stadt Zürich, Postfach, 8021 Zürich, einzureichen.

Zürich, Anfang November 1969

Vorstand des Bauamtes II

Technicum cantonal Bienne
Ecole Technique Supérieure (ETS)
Au 1er avril 1970, nous cherchons un

architecte-technicien ETS

pour occuper un poste nouvellement créé
d'assistant à notre Division d'architecture.

Heures de travail, salaire et caisse de retraite selon décrets cantonaux.

Les offres de service avec curriculum vitae et certificats seront adressés, jusqu'au 30 novembre 1969, à la Direction du Technicum cantonal rue de la Source 21, 2500 Bienne. Sur demande écrite, le cahier des charges sera remis par notre secrétariat.

Technicum cantonal Bienne
Le Directeur: C. Baour

EWZ

Für das Leitungsbaubüro unserer Abteilung Netzbetrieb suchen wir einen gut ausgebildeten

Vermessungs- oder Tiefbauzeichner

Das Arbeitsgebiet umfasst: Erstellen bzw. Nachführen von Leitungskatasterplänen, Uebersichtsplänen (Baublätter), Detailplänen für Leitungsprojekte.

Wir bieten geregelte Anstellungs- und Arbeitsbedingungen, 5-Tage-Woche, auf Wunsch kurze Mittagspause mit Verpflegungsbeitrag, zentral gelegene Büros (3 Min. vom HB Zürich).

Wenn Sie sich für diese Aufgabe interessieren, erwarten wir gerne Ihr Dienstangebot.

Elektrizitätswerk der Stadt Zürich
Personaldienst
Postfach, 8023 Zürich 1
Tel. 051 / 23 17 00



GRANIT
QUARZIT
PORPHYR

P. DE ZANET
& CO.

Natursteine
Uznach SG
Tel. 055 81844

Gesucht

1 Hochbautechniker 1 Hochbauzeichner(in)

für die Bearbeitung interessanter Bauaufgaben, vorwiegend Wohnungsbau.

Eintritt: 1. März 1970 oder nach Vereinbarung.

Ruegg + Bretscher, Architekten
Glaubtenstrasse 4, 8046 Zürich
Telefon 051 / 57 90 68

Kleines Architekturbüro in Luzern sucht einen initiativen, selbständigen

Hochbauzeichner

zur Bearbeitung interessanter Bauvorhaben. Eintritt sofort oder nach Vereinbarung.

Handschriftliche Bewerbungen sind zu richten unter Chiffre OFA 2692 Lz an Orell Füssli-Annoncen AG, 6002 Luzern.

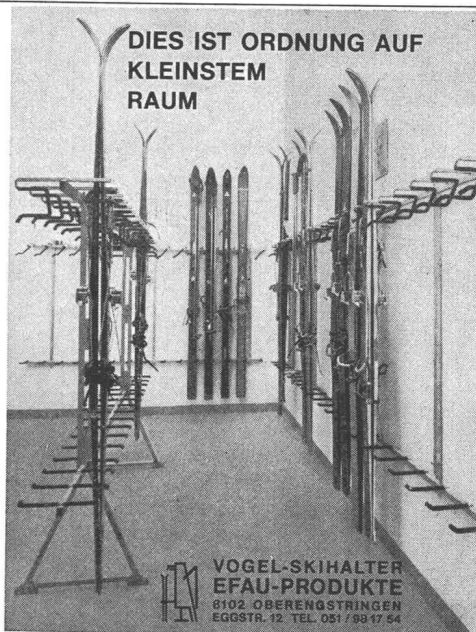

Vogel-Skihalter

Ganzmetall
Feuerverzinkt
Robust

Planen und Einrichten von Skiräumen. Lieferrn von Teilen für Selbstmontage.

Für Hotels, Ski- u. Ferienhäuser, Schulen, Bergbahnen usw. Bis 16 Paar Ski per Laufmeter.

Nous cherchons

ingénieur civil diplômé dessinateur en béton armé

Activité intéressante et variée. Situation bien rémunérée pour les candidats ayant de l'initiative.

Date d'entrée à convenir.

Faire offres au

Bureau Dr. H. Naïmi, ingénieur EPF/SIA
12, rue du Marché, 1204 Genève
tél. 022 / 25 45 20



Wir suchen einen

Ingenieur-Techniker HTL

Fachrichtung Tiefbau

Aufgaben:

- Projektierung und Bauleitung von Kabelrohranlagen, Schächten, Flusskreuzungen und Seekabelanlagen
- Trassierung und Bauleitung von Fern- und Bezirkskabelanlagen, teilweise im Gebirge
- Betreuung des Submissionswesens
- Preisberechnungen im allgemeinen Tiefbau
- Verkehr mit Behörden und Unternehmern.

Anforderungen:

- Diplom einer Höheren Techn. Lehranstalt
- Initiative
- Bereitschaft für selbständiges Schaffen und zur Uebernahme von Verantwortung
- Gewandtheit im Organisieren
- Schweizer Bürger.

Wir bieten:

- Angenehmen Arbeitsplatz
- Zeitgemässe Besoldung mit fortschrittlichen Sozialleistungen
- Gute Aufstiegsmöglichkeiten
- 5-Tage-Woche
- Gründliche Einführung in das Arbeitsgebiet.

Unser Personaldienst erteilt Ihnen gerne weitere Auskunft.
Tel. 055 / 2 24 81, intern 237

Kreistelephondirektion
8640 Rapperswil SG

Betonieren Sie nur mit der bewährten
Schalungstafel

Schalbretter
Kanthölzer

DREYER

B. Dreyer
Zürich 9/48
Tel. 051/52 26 23

Bauingenieur-Techniker HTL

sucht auf Frühjahr 1970 verantwortungsvolle Stelle.

Langjährige Erfahrung in Vorspannbeton und als Berater von Ingenieuren und Architekten bei der Planung und Ausführung von vorfabrizierten, vorgespannten Bauvorhaben.

Arbeitsgebiet: Bern oder französische Schweiz.
Offerten unter Chiffre SBZ 971, IVA AG, Postfach, 8035 Zürich.

Mitteilungen aus der Industrie

Passavant-Flachdachabläufe im Baukastensystem (Schweizer Patent)

Für die innenliegende Entwässerung flacher Dächer, die nach bisherigen Erfahrungen der aussenliegenden Entwässerung überlegen ist, bieten die Passavant-Werke eine Reihe von gusseisernen Abläufen im Baukastensystem an. Gusseisen hat sich wegen seiner Korrosionsbeständigkeit in der Abwassertechnik besonders bewährt.

Die Isolierbahnen werden auf breiten Rändern aufgeklebt und mit einem verschraubten Flanschring zusätzlich eingespannt. Diese von der Grundwasserabdichtung übernommene Flanschverbindung sollte grundsätzlich auch auf dem Flachdach eingesetzt werden, weil sie absolut sicher ist. Dies wird auch in der DIN 18336 «Abdichtung gegen nicht drückendes Wasser» gefordert. Gerade auf dem Flachdach kommt es auf vollkommene Dichtigkeit an, weil Bauschäden an dieser Stelle ausserordentlich hohe Kosten verursachen, von Folgeschäden ganz abgesehen.

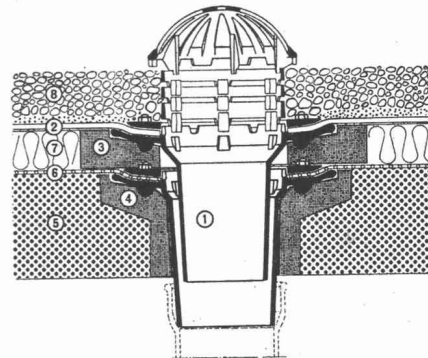

Zweiteiliger Standard-Dachablauf im Kiesschüttdach

- 1 Passavant-Standard-Dachablauf, zweiteilig
- 2 Dachhaut
- 3 Foamglas-Ring
- 4 Foamglas-Isolierkörper
- 5 Dachdecke
- 6 Dampfsperre
- 7 Wärmedämmung
- 8 Kiesschüttung

Ein kritischer Punkt bei mehrteiligen Dachabläufen ist die Isolierung der Wärmedämmschicht im Ablaufbereich gegen Feuchtigkeit (aufsteigende Kanaldünste, Rückstau). Dies wird beim Passavant-Baukastensystem verblüffend einfach durch einen einbaufertigen Ring aus dampfdiffusionsdichtem Material (Foamglas) gelöst, der zwischen den beiden Ablaufkörpern eingebaut und verklebt wird. Damit wird vor allem die handwerkliche Arbeit erleichtert. Zugleich dient dieser Ring als Auflage für den oberen Ablaufkörper und als Wärmedämmung zwischen den Gussteilen. Dort wo besondere Anforderungen an die Sicherheit gegen Rückstau gestellt werden, verwendet man den Passavant-Spezial-Dachablauf, mit einer Gummirollring-Dichtung zwischen unterem und oberem Ablaufkörper. Diese aus der Entwässerungstechnik bekannte Abdichtungsforn ist absolut sicher.

Für die Wärmedämmung des Ablaufes gibt es ebenfalls einbaufertige Teile aus dampfdiffusionsdichtem Material (Isolierkörper aus Foamglas). Diese Formstücke können gegebenenfalls in die Betonschalung eingesetzt werden. Sofort nach dem Ausschalen kann das Dachwasser abgeleitet werden. In extremen Witterungslagen kann der Ablauf mit einem Heizstab (für Kugelrost) oder mit einem Aufsatzring mit Heizspirale (für Flachrost) ausgestattet werden, auch nachträglich, wenn es sich als notwendig erweist.

Durch Aufsatzringe von 25 mm und 35 mm lassen sich die Abläufe den unterschiedlichen Flachdachaufbauten (Kiesaufschüttung) anpassen. Kugel- und Flachrost passen in jeden Ablauftyp. Für Dachterrassen gibt es quadratische Aufsatzrahmen mit Rost von 200 × 200 mm. Ein weiteres Zusatzteil ist der Aufsatzrahmen 300 × 300 mm mit befahrbarem Rost für Belastungen bis zu 15 t, der zum Beispiel in Parkdecks eingebaut werden kann.

Ein ausführlicher Prospekt zeigt die einzelnen Bauteile mit allen notwendigen Einbaumassen in übersichtlicher Anordnung. Einbaubeispiele erläutern die Verwendungsmöglichkeiten. Hinweise für die Bemessung von Abläufen in Flachdächern und Einbauanweisungen vervollständigen die verfügbaren Unterlagen.

Werner Maag, Abt. Haus-, Hof- und Strassenentwässerung,
Zeltweg 44, 8032 Zürich

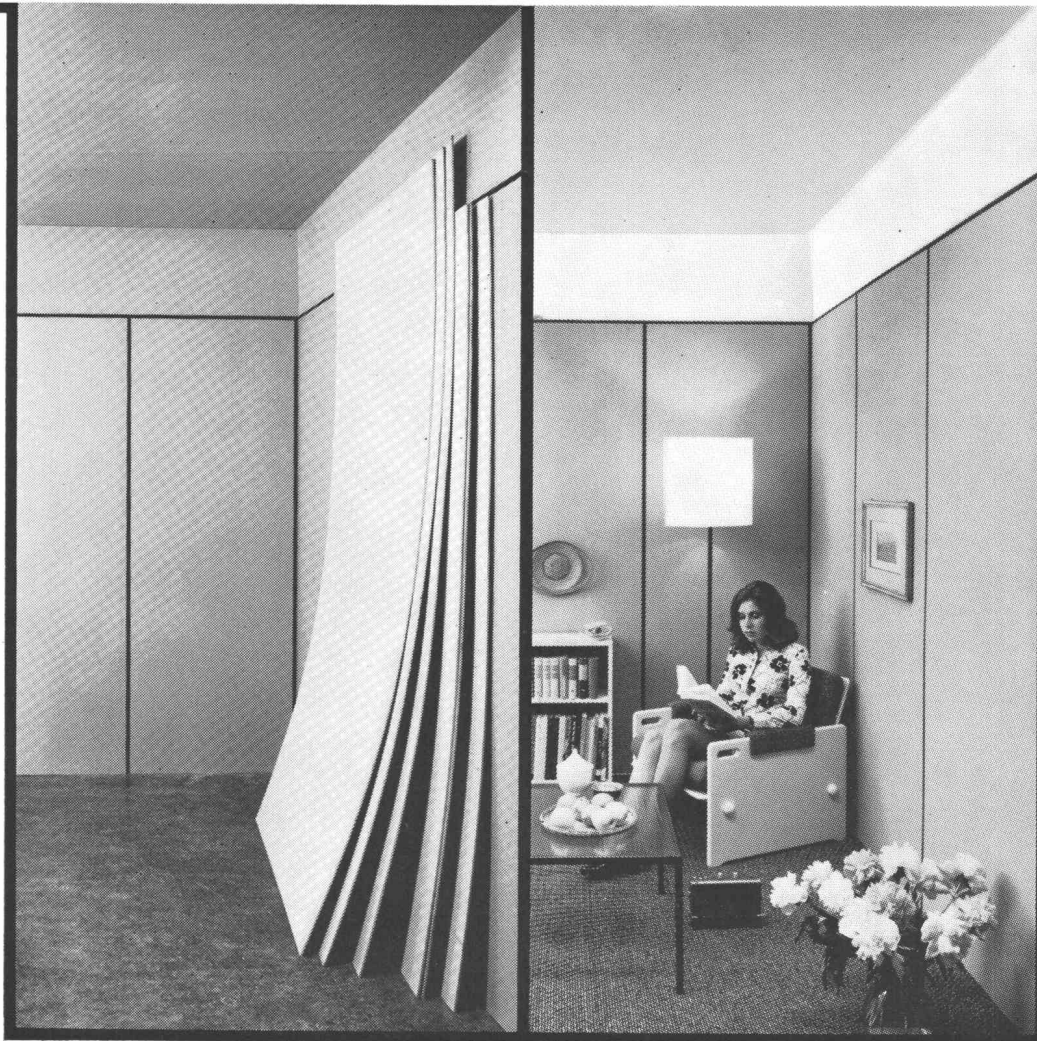

K 69

PAVATEX zum Bauen und Wohnen

Zum Bauen sind die qualitativ hochwertigen PAVATEX-Halbhartplatten 6 mm ein idealer Baustoff, weil sie schnell und leicht bearbeitet werden können und gegen mechanische und klimatische Einflüsse weitgehend widerstandsfähig sind. Sie eignen sich besonders für Wandverkleidungen und für den Möbelbau, da die praktischen Formate (122 × 262 cm und 122 × 525 cm) eine optimale Ausnutzung der Platten ermöglichen. PAVATEX-Halbhartplatten sind bei jedem Sperrholz- und Baumaterialienhändler ab Lager erhältlich.

Zum Wohnen ist PAVATEX richtig, weil es die Eigenschaften besitzt, die für Behaglichkeit Voraussetzung sind: es isoliert gegen Kälte und Wärme und absorbiert Schall und Lärm.

PAVATEX zum Bauen und Wohnen.

® eingetragene Schutzmarke

pavatex

Pavatex AG
Jenatschstr. 4
8027 Zürich
Tel. 051 237676

Betonbohrpfahl System DAG 68

Der neue Bohrpfahl System DAG 68 wird im Trockenbohrverfahren abgeteuft, unter vollständiger Verrohrung des Bohrloches mit Hilfe einer hydraulischen Verrohrungsmaschine. Diese Lösung erlaubt auch im Grundwasser eine einwandfreie geräusch- und erschütterungsarme Pfahlherstellung, bei sehr grossen erreichbaren Tiefen.

Kompaktgeräte auf dieser Basis waren bis jetzt ausserordentlich schwer, teuer und zur Hauptsache nur bei Bohrdurchmessern über 600 mm wirtschaftlich. Die neu entwickelte Bohranlage DAG 68, auf Raupenbaggerbasis, erlaubt dank ihrem leichten Arbeitsgewicht und einfacher Bauweise das wirtschaftliche Abteufen von Pfählen kleinen Durchmessers. Sie bildet eine echte Alternative zum gerammten Ortsbetonpfahl. Durch den Raupenunterwagen nimmt die Verschiebung des kompletten Gerätes von Pfahlpunkt zu Pfahlpunkt nur kurze Zeit in Anspruch.

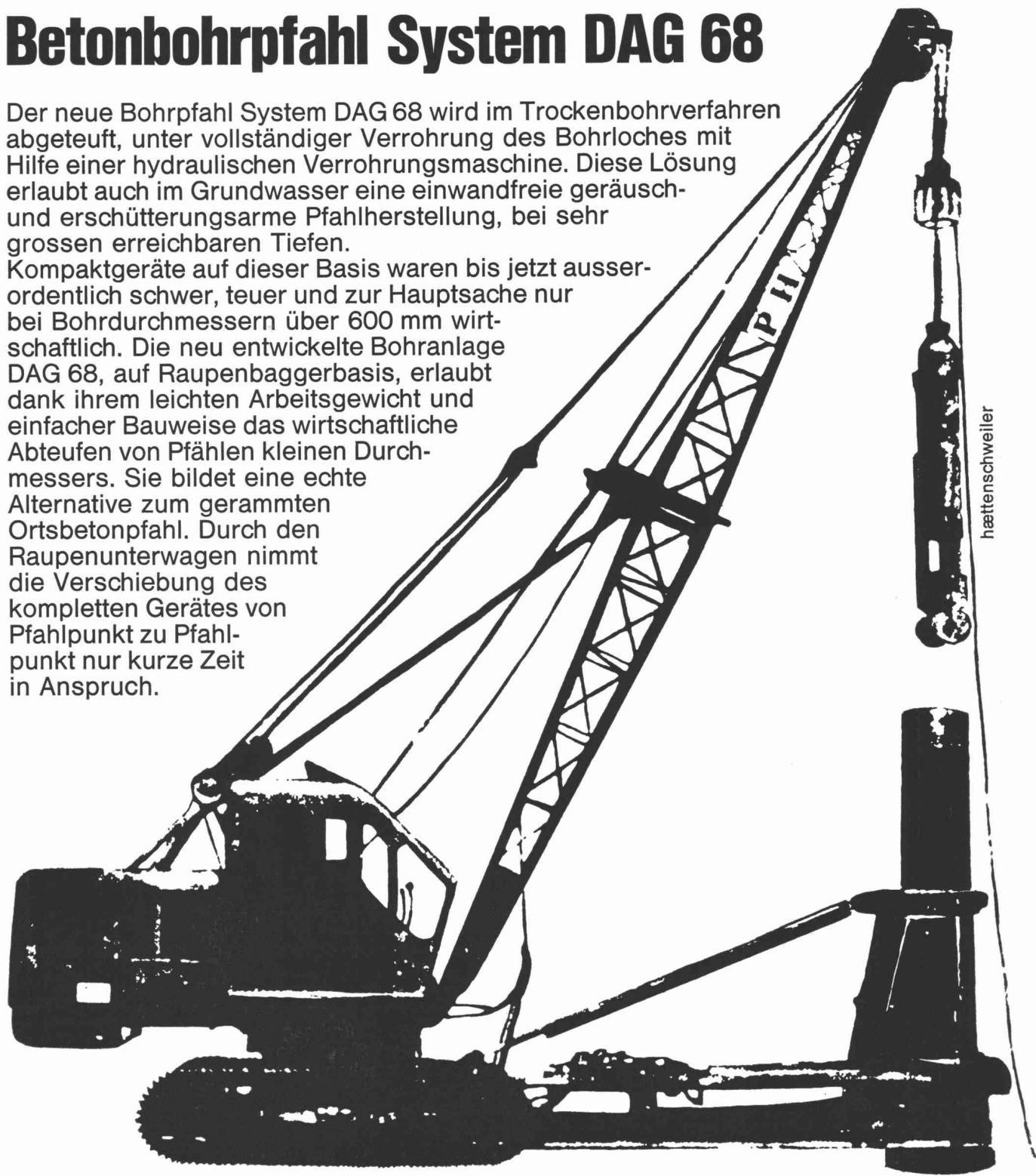

Pfahldurchmesser
Tragkraft
(inkl. Sicherheiten)
Pfahllängen

560 mm, eventuell 700 mm
max. 120 t bei \varnothing 560 mm
max. 200 t bei \varnothing 700 mm
über 30 m unteleskopiert

Unser weiteres Arbeitsprogramm:

Baugrunduntersuchungen
Aufschlussbohrungen
jeder Art
Entnahme ungestörter
Bodenproben
Bodenmechanische
Laboruntersuchungen

Pfahlfundationen
Gerammte Ortsbeton-
pfähle System DELTA
Gebohrte Ortsbeton-
pfähle \varnothing 300–1200 mm

Grundwasserfassungen

Wenden Sie sich an

DICHT AG

St.Gallen
Rosenbergstrasse 76
Tel. 071 23 16 45
Luzern
Hallwilerweg 10
Tel. 041 2 24 65
Bern
Schwanengasse 3
Tel. 031 22 72 77
Zürich
Badenerstrasse 141
Tel. 051 52 06 33

