

Objektyp: **Advertising**

Zeitschrift: **Schweizerische Bauzeitung**

Band (Jahr): **88 (1970)**

Heft 25

PDF erstellt am: **29.06.2024**

Nutzungsbedingungen

Die ETH-Bibliothek ist Anbieterin der digitalisierten Zeitschriften. Sie besitzt keine Urheberrechte an den Inhalten der Zeitschriften. Die Rechte liegen in der Regel bei den Herausgebern.

Die auf der Plattform e-periodica veröffentlichten Dokumente stehen für nicht-kommerzielle Zwecke in Lehre und Forschung sowie für die private Nutzung frei zur Verfügung. Einzelne Dateien oder Ausdrucke aus diesem Angebot können zusammen mit diesen Nutzungsbedingungen und den korrekten Herkunftsbezeichnungen weitergegeben werden.

Das Veröffentlichen von Bildern in Print- und Online-Publikationen ist nur mit vorheriger Genehmigung der Rechteinhaber erlaubt. Die systematische Speicherung von Teilen des elektronischen Angebots auf anderen Servern bedarf ebenfalls des schriftlichen Einverständnisses der Rechteinhaber.

Haftungsausschluss

Alle Angaben erfolgen ohne Gewähr für Vollständigkeit oder Richtigkeit. Es wird keine Haftung übernommen für Schäden durch die Verwendung von Informationen aus diesem Online-Angebot oder durch das Fehlen von Informationen. Dies gilt auch für Inhalte Dritter, die über dieses Angebot zugänglich sind.

ROBA-Sickersteine Praktisch und robust

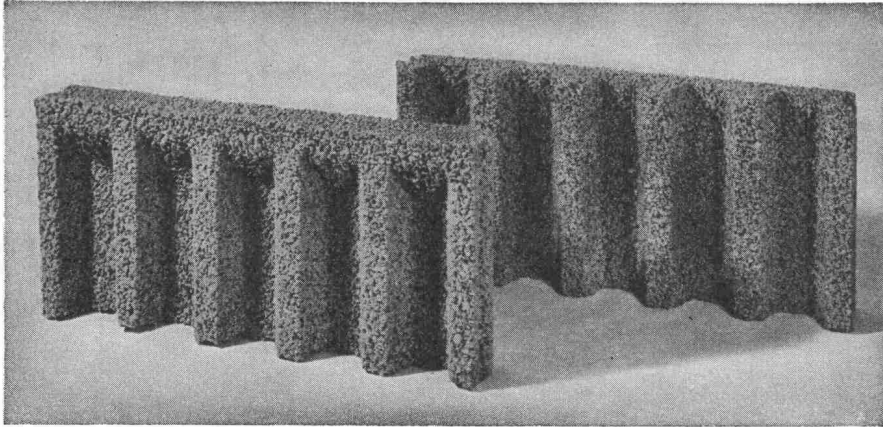

Typen:	Sickerstein und Abdeckplatte
Masse:	50 × 25 × 6 cm
Gewicht:	10 kg
Preis:	Fr. 6.40 pro m ² (80 Rappen pro Stück) ab Werk

Beziehbar direkt oder durch
die Handelsgenossenschaft des SBV
und den Baumaterialienhandel

Ihr Vorteil: Einsparungen

- durch rationelle Erstellung eines besseren Entwässerungssystems
- an Verschleiss von Schalungsmaterial und dessen Transportkosten

Ihr Vorteil: Verbesserung

- der Entwässerung des Erdreichs
- Belüftung der Fundamente
- der Kanalisation des Sickerwassers

Ihr Vorteil: Verkürzung der Bauzeit

- durch vereinfachte vollmaschinelle Aufschüttung

Element und Baustein AG
(vormals E. Jucker)

8307 Kindhausen-Effretikon
Telefon 051 / 86 41 90



Geiger-Kletterrechen

zur Rechenreinigung mit umwälzendem Antrieb · Nachstellfrei · Unbenetzt · Lauf ruhig.

Die seitlich angeordneten Antriebsritzeln (1) des Reinigerwagens (2) umfahren mit konstanter Drehrichtung einen Triebstock (3).

Zur Aufwärtsführung der Harke am Rechen, zum Abstreifen des Rechengutes und zur Abwärtsführung mit Abstand zum Rechen wird die Hub- und Senkbewegung modifiziert durch eine Zwangsführung des Reinigerwagens über Laufrollen in Führungsbahnen (4).

Der Geiger-Kletterrechen kennt kein Längen- und Nachstellen von Ketten und Seilen, kein Verklemmen oder Verkanten bei einseitiger Belastung. Er arbeitet nahezu wartungsfrei.

Fordern Sie anhand Ihrer Planungsunterlagen unser unverbindliches Angebot an. Vorführung eines Kletterrechens auf unserem Werksgelände.



Teilausführung, Montage
und Service durch

**HANS ROSHARD, Ing. SIA
KÜSNACHT**
Tel. 051 / 90 60 66

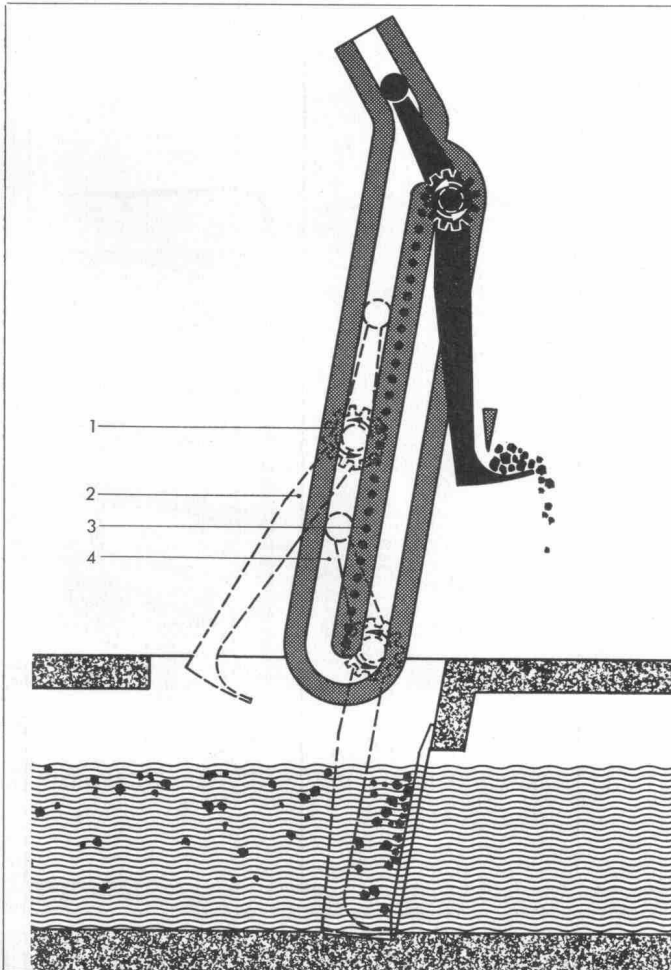

ARMAVERIT



Rohre und Bogen

glasfaserverstärkter Kunststoff

für Kanalisationsleitungen
 Hangleitungen im Kraftwerkbau
 Brückenentwässerungen
 Schlammleitungen
 Schalungen usw.

korrosionssicher
 sehr leicht
 geringe Verlegungskosten
 absolut dicht
 Formstücke nach Wunsch

Verlangen Sie Angebote, Muster und Angaben von Referenzen!

Abt. Kunststoff, Badenstrasse 25
 Tel. 061 / 33 23 29

Basler Stückfärberei AG, 4000 Basel

Kempf

Normal- Garderoben

in Gruppen zu 1, 2, 3 und 4 Abteilen

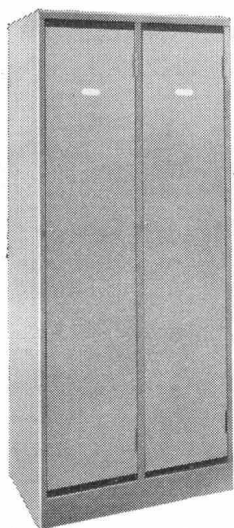

Mod. 2121
 300/500/1750 mm
 350/500/1750 mm

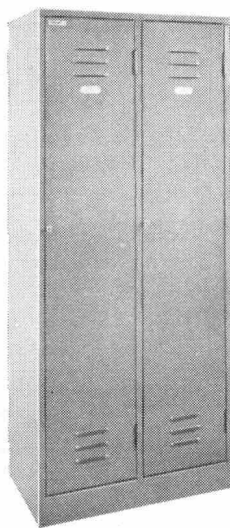

Mod. 2120
 350/500/1750 mm

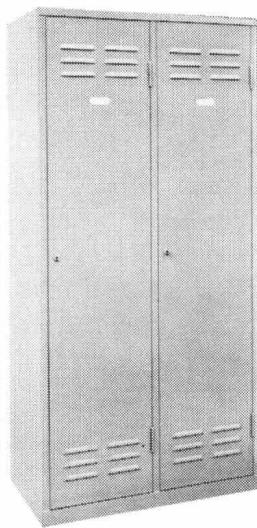

Mod. 2120
 400/500/1750 mm

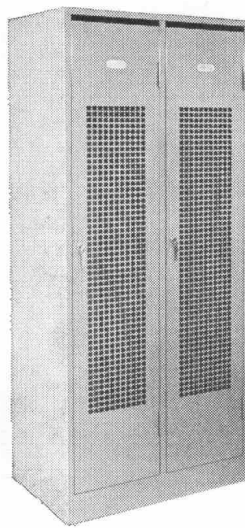

Mod. 2122
 350/500/1750 mm
 ges. geschützt

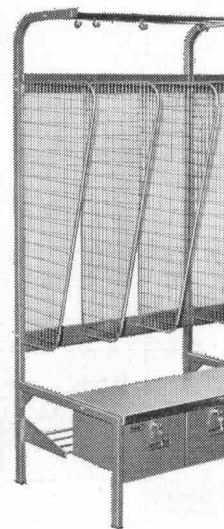

Mod. 2130
 300/600/1800 mm

Kempf + Co. AG

9102 Herisau

Tel. 071-513344

SULZER

Unterwasser- Elektropumpen

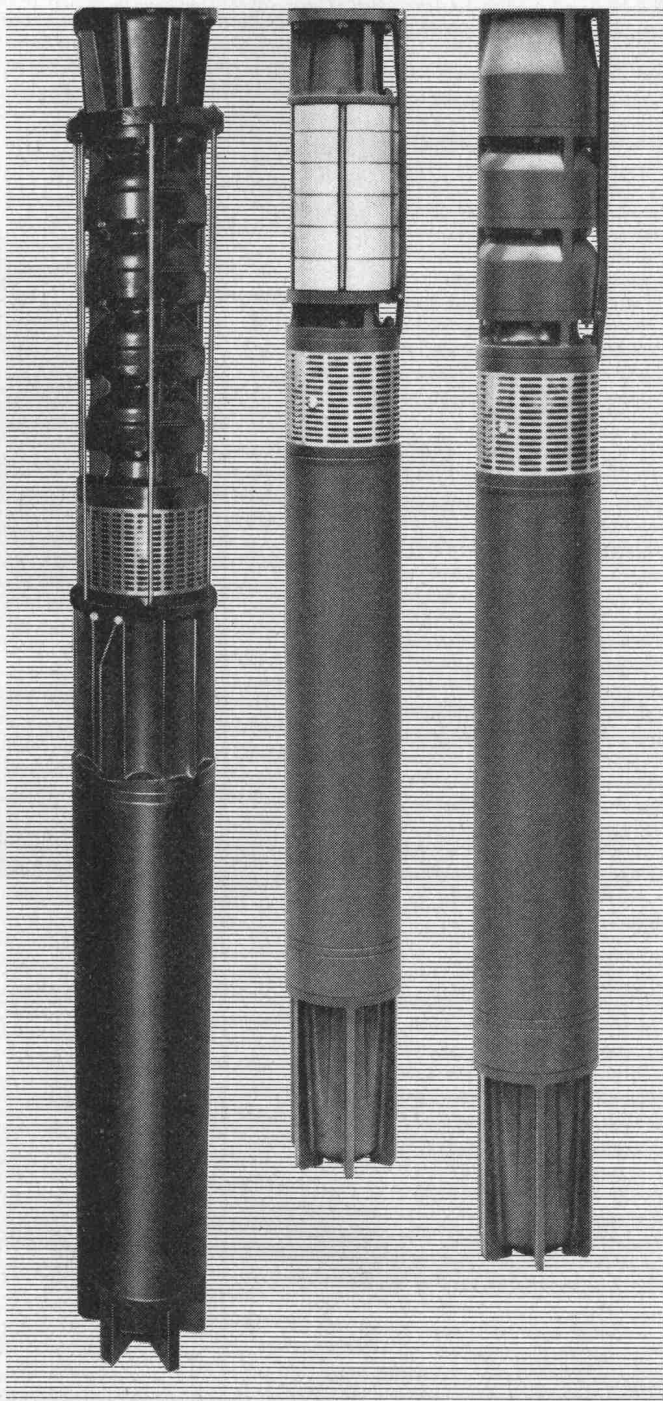

Bauarten für Bohrlochdurchmesser ab 4"

Fördermengen ab 10 l/min für alle praktisch benötigten Drücke

Gebrüder Sulzer®, Aktiengesellschaft,
8401 Winterthur, Telephon (052) 81 39 37

1434

Sauter System 10
die neue automatische
Heizungsregleinrichtung
für Einfamilienhäuser

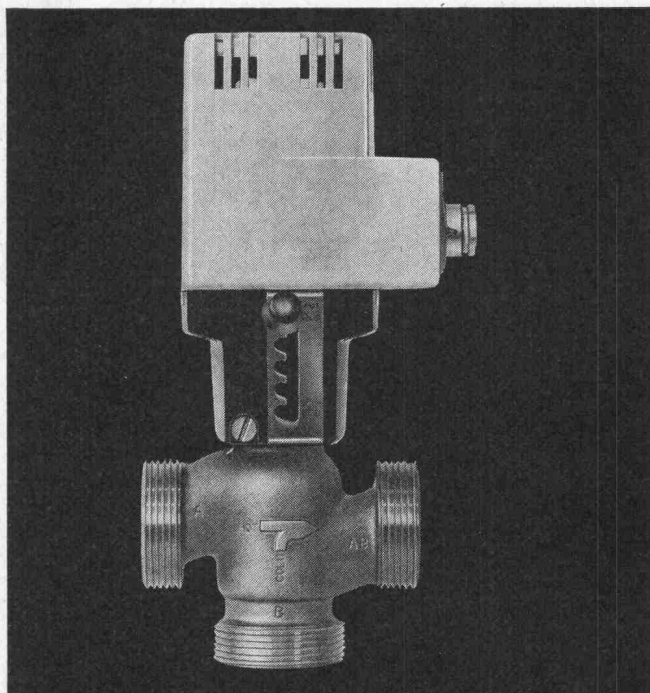

Das Sauter System 10 wurde speziell für Pumpen-Warmwasser-Heizungsanlagen entwickelt und besitzt folgende Eigenschaften: Preisgünstig durch neues Antriebssystem, stetiges proportionales Regelverhalten, einfache Installation und Bedienung, geräuschloser und wartungsfreier Betrieb.

Das zentrale Element des Sauter Systems 10 ist der elektrothermische Antrieb, in welchem durch den elektrischen Schaltbefehl des Reglers eine Flüssigkeit erwärmt wird. Die dabei entstehende Flüssigkeitsausdehnung wird in eine Hubbewegung umgewandelt und betätigt das Ventil. Dieses, in den Nennweiten 1/2", 3/4", 1" und 1 1/4" erhältlich, lässt sich auch von Hand einstellen und kann als Misch- oder Durchgangsventil angeschlossen werden.

I 164



SAUTER

Fr. Sauter AG 4000 Basel 16
Fabrik elektrischer Apparate
Telefon 061 - 32 44 55, Telex 62 260

Technische Büros in Aarau, Bern, Renens, St. Gallen, Zürich

Ihre Maschinen und Werkzeuge sind viel Geld wert



Es lohnt sich, Ihre Arbeitsgeräte periodisch gründlich reinigen und überholen zu lassen.

Sicher bereitet auch Ihnen das Entfernen der hartnäckigen Zementrückstände etliche Sorgen. Oft müssen dazu Hammer und Meissel herhalten, die die teuren Maschinen beschädigen. Es gibt aber eine viel einfachere Lösung, nämlich die

Von Arx-Nadelpistole

Sie kann an jeden Kompressor mit 6—8 atü angeschlossen werden und arbeitet **schonend und schnell**. Ein weiterer Vorteil: Durch einfaches Auswechseln des Kopfstückes können auch verschiedene Stockhämmer und Meissel eingesetzt werden. Die Pistole ist somit innert kurzer Zeit amortisiert.

Verlangen Sie bitte eine unverbindliche Vorführung

RASTAWERK AG, 3280 MURTEN

Tel. 037 / 71 37 21 Telex 36268

Ihr Partner auf dem Flachdach für Tageslichttechnik Entlüftung Entwässerung

Jahrzehntelange Erfahrung! Wir bieten Ihnen optimale Sicherheit durch ausgereifte Konstruktionen. Fragen Sie uns an. Wir finden auch für Sie die wirtschaftlichste Lösung.



Lichtkuppeln
Glasdachwerk
Spenglerei
Bleipresswerk

Jakob Scherrer Söhne
Allmendstrasse 5-7
8059 Zürich 2
Tel. 051 25 79 80

DIE
GROSSFLÄCHENSCHALUNG

CONSTRUVIT SA

LYSS

PRESTO

MACHT IHREM NAMEN EHRE

**Schalzeiten 0,3 h/m² inklusive
Ausschalen und Reinigen**

**Wir beweisen es durch
unverbindliche Baustellen-
Demonstrationen**

**Telefonieren Sie noch heute:
032 84 24 05**

CONSTRUVIT AG 3250 LYSS

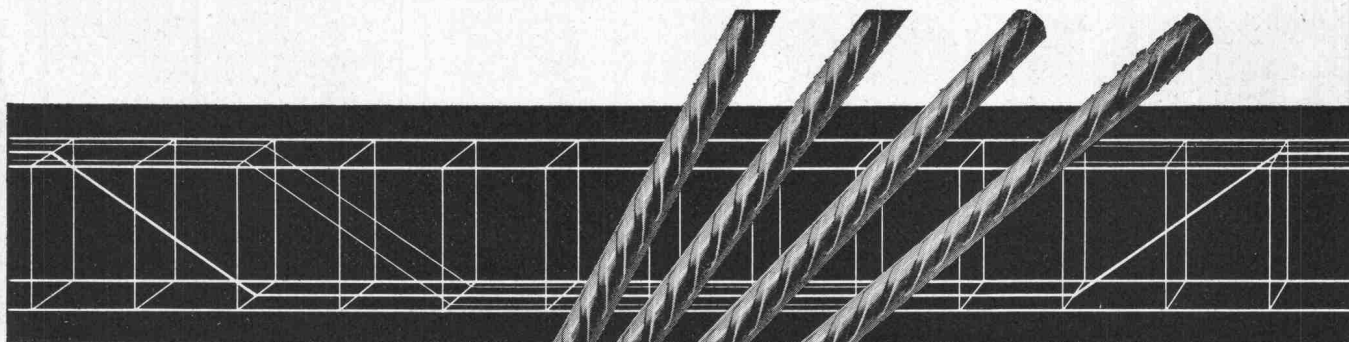
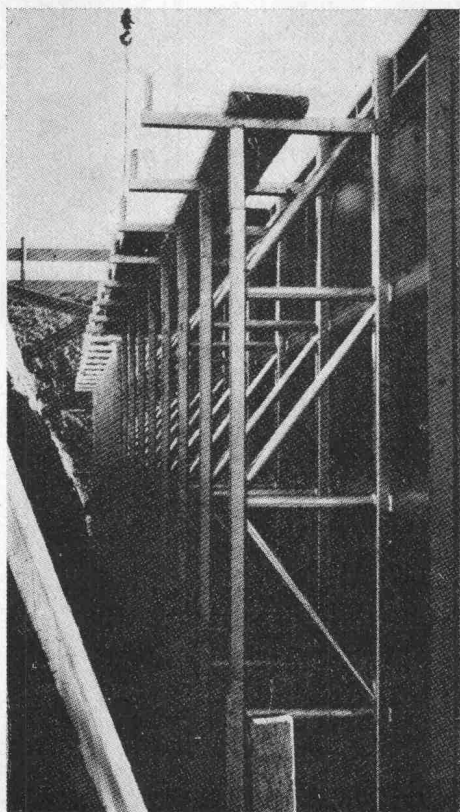

Elemente



Rippenstahl

Mit fi-Rista-Elementen voraus

fi-Rista-Elemente sind vorfabrizierte, punktgeschweisste Armierungen aus fi-Rista-Rippenstahl ϕ 3—12 mm. Zulässige Stahlspannung: 3000 kg/cm².

Betonfertigteile, Zementwaren usw. armieren Sie billiger, sicherer und rationeller mit fi-Rista-Elementen. Verlangen Sie unsere Dokumentation mit vielen Beispielen und profitieren Sie von unserer Erfahrung und Beratung durch unseren Bauingenieur.

Beachten Sie die fi-Rista-Rauhung

**Fischer & Co. Drahtwerke 5734 Reinach AG
Telefon 064/7115 55**

Kälte für Industrie und Forschung

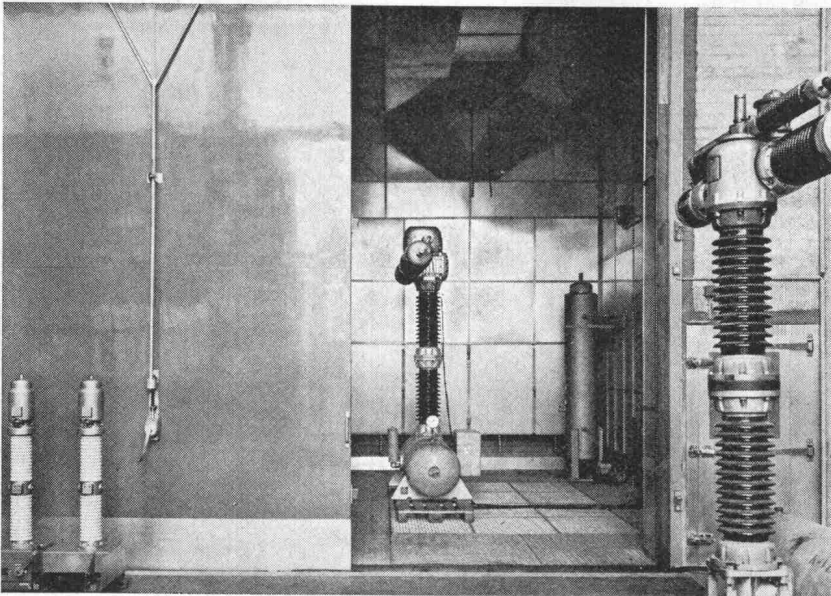

Tiefkühlraum -65 °C
für Hochspannungs-Freiluftschalter
Klimaraum +25 bis +80 °C, 30% bis 90% rF
in der
Aktiengesellschaft Brown, Boveri & Cie.,
Baden

Therma baut Prüfschränke sowie Prüfkammern für Motorenprüfungen und Teste von grösseren Maschinen und Apparaten für alle Temperaturen zwischen +80 °C und -85 °C. Wir lösen alle Kälteprobleme für wissenschaftliche Institute, Prüfanstalten, Laboratorien und alle Industriezweige. Therma-Kühltruhen. Schränke mit und ohne Verglasung in ortsfester oder transportabler Ausführung. Multizellenschränke für verschiedene Temperaturen, Kühlräume, Stratosphären-Kammern. Verlangen Sie bitte unsern Spezialprospekt. Beratende Therma-Kälteingenieure stehen jederzeit zu Ihrer Verfügung.

therma

Therma AG, 8762 Schwanden GL, Kältebüro Zürich, Hofwiesenstr. 141, 8042 Zürich, Telefon 051 2616 06
Ausstellungsräume in Zürich, Bern, Basel, Lausanne, Genf und Cadenazzo

Jacot des Combes & Cie. AG
Gottstattstrasse 22
2500 Biel (Schweiz)
Tel. 032 / 4 20 35

cofratol

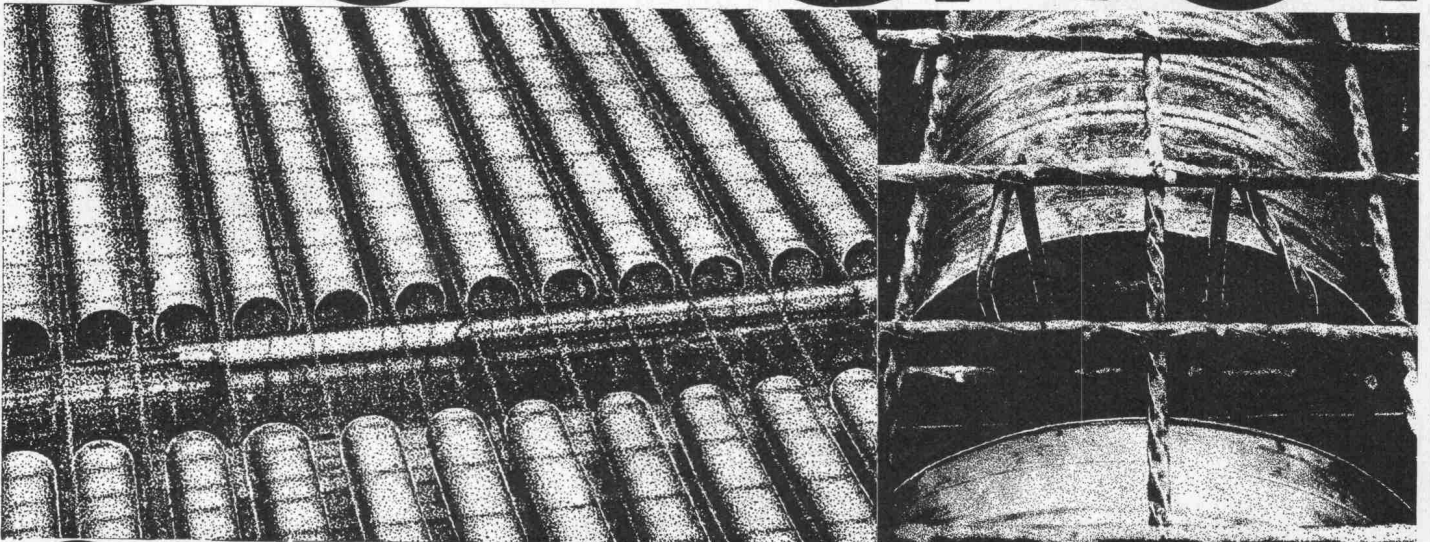

**Verlorene Schalungsröhren
für Eisenbetondecken grosser Spannweite
Schweizer Patent 2080/60-8725/62**

**Leicht und billig. Lagerung im Freien. Ein-
sparung von Gewicht, Eisen und Beton.
Schnelles Verlegen und Binden mit Stahl-
band.**

Sondierbohrungen

Rotationskernbohrungen
Rammsondierungen
Scherflügelversuche
Ungestörte Bodenproben
Durchlässigkeitsuntersuchungen
Bohrungen für Injektionen
Fels- und Lockergesteins-Anker

Ing. Greuter AG, Zürich

Tel. 051 / 32 90 28

**Spezialfirma für Gunit, Spritzbeton, Injektionen
und Bohrungen**

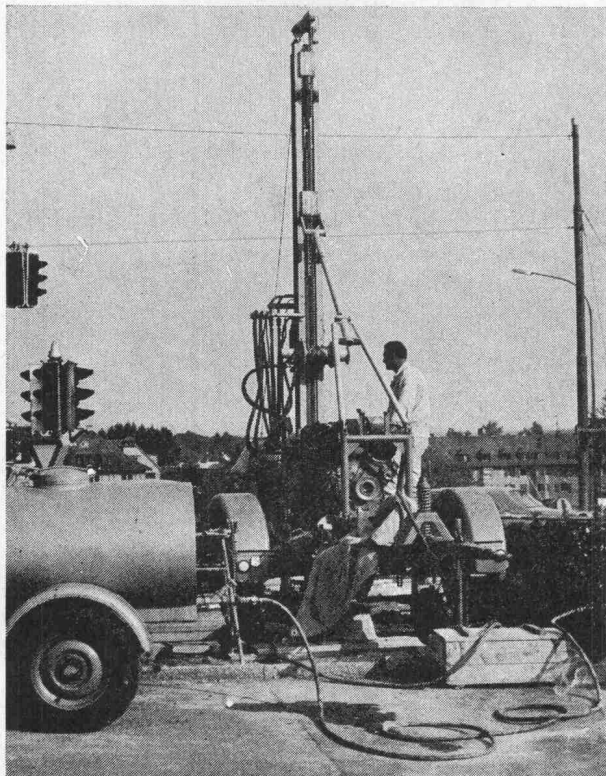

Sondierbohrung Bucheggplatz Zürich

WARTMANN

Wabenträger

auf patentierten Litzka-
Automaten hergestellt

ermöglichen das Durchführen
von Leitungen

und ergeben leichte, elegante
und wirtschaftliche
Konstruktionen.

Wartmann & Cie. AG
Brugg Zürich Oberbipp
Tel. 056 41 16 11

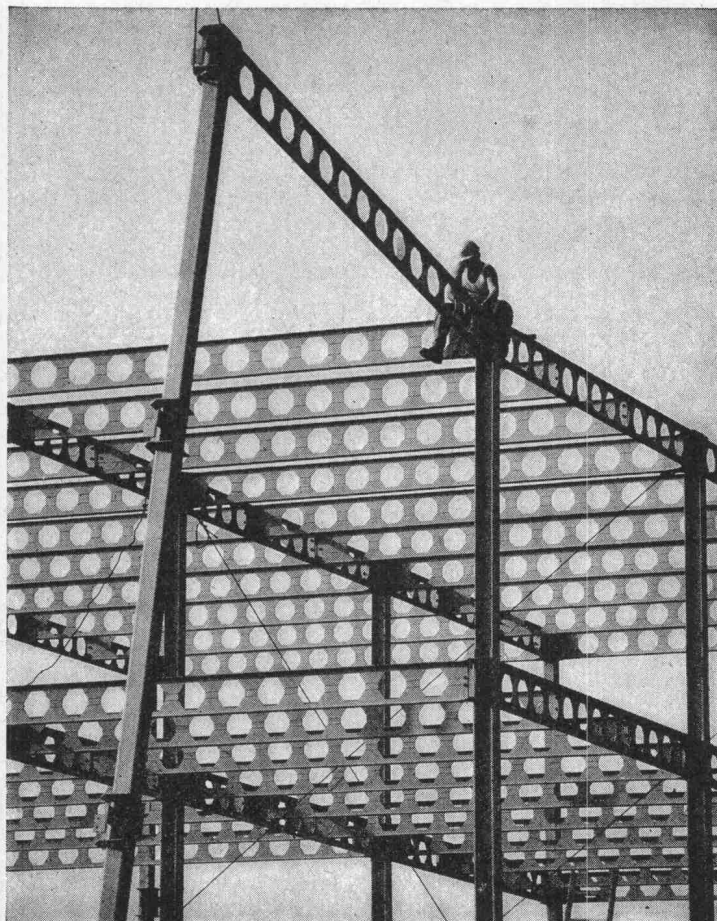

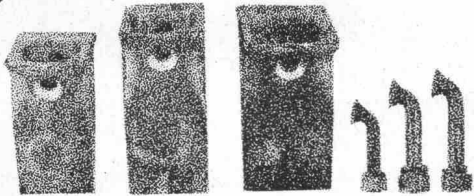

Kennen Sie unseren Ersatzteildienst?

Wir führen für Sie Kübelzähne, Schaufelmesser, Gradermesser, Dozer- und Scrapermesser für sämtliche Baumaschinenmarken.

Lieferung direkt ab Lager Wallisellen oder St-Prex.

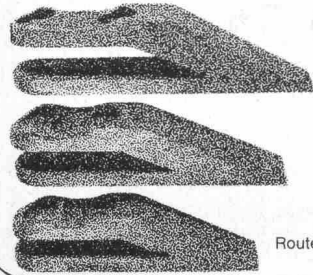

Charles

Keller

Baumaschinen

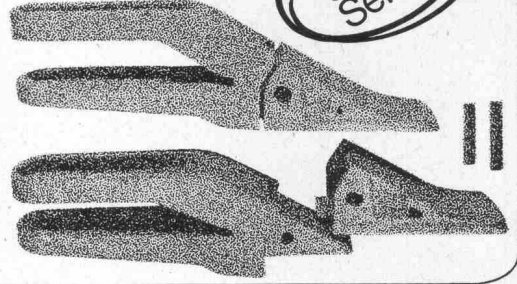

Machines d'entreprise
Route Cantonale, 1162 St-Prex
Téléphone 021-76 13 91

8304 Wallisellen
Kriesbachstrasse 1
Telefon 051-93 39 33



**CORBETON-
RASENSTEIN**



beton a.g.

WERK FÜR BETONWAREN
2542 PIETERLEN / BEI BIEL

Werk Pieterlen
☎ 032/8715 34

Werk Grenchen
☎ 065/8 50 55

Hartmann Biel Metallbau

Hartmann + Co. AG Biel 032 / 4 92 61

Nicht

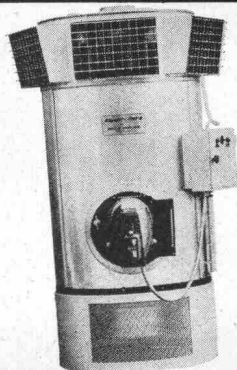

dreinschiessen

wenn Sie Heizungsprobleme lösen müssen!
Für die Beheizung Ihrer Lager- oder Fabrikhalle sind vielleicht unsere EMPA-geprüften Bacher-Therm-Warmluftgeneratoren genau das Richtige. Billig in Montage und Unterhalt, wirkungsvoll, robust, unproblematisch... was wollen Sie noch mehr?
Verlangen Sie unsere Spezialprospekte.

Bacher AG
Apparatebau + Heizungen
4153 Reinach/BL / 061-76 10 10

bacher

Fenster Kiefer AG Zürich



Fenster und Türen
in Doppelverglasung,
Isolierglas, Aluminium-
Holz, Kunststoff.

Bedienen Sie sich
unserer technischen
Beratung.

☎ 051/45 24 55

**Tuchs Schmid
Türzargen + Türen**

Stahl
Chromnickelstahl
Leichtmetall
Kunststoff

Gebr. Tuchs Schmid AG
Bahnhofplatz
8500 Frauenfeld
Schaffhauserstr. 34
8006 Zürich



PREISWERK & ESSER

Stahlhochbau	Schlosserei	Basel
Brückenbau	Metallbau	Schönaustr. 10
Behälter Silos	Ingenieurbureau	Tel. (061) 32 46 88

Wirkliche Rationalisierung ohne unge-
sunden Preisdruck

Grossflächen-Schalungen

Flexible Rund-Schalungen

Variable Säulen-Schalungen

Schalungen bei 032 84 24 05

CONSTRUVIT SA LYSS
PRESTO

CONSTRUVIT SA LYSS
ACROW

CONSTRUVIT SA LYSS
VARIA

Aluminiumhütte der ISAL STRAUMSVIK (ISLAND)

Ausführung der Sondierbohrungen,
Filterbrunnen,
Bohrungen für die
Stranggussmaschinen

swissboring

8022 Zürich
1000 Lausanne

Theaterstrasse 20
Av. de la Gare 50

051 - 47 14 41
021 - 22 82 81

Revolution im Grabaushub

durch die führenden, weltbekanntesten USA Davis Trencher und Cleveland Trencher. Für Pipelines, Drainage, Kabelgräben, Fundamente, Schächte, Wasserleitungen, militärische Zwecke usw.



Davis gräbt an Traversen (bis 20%) senkrechte Gräben durch hydraulisch kippbaren Oberteil. Davis gräbt an Hängen bis zu 100%. Hydraulische Tielflöfel mit 5 oder 8 Tonnen Reisskraft, für Spezialeinsatz (2,5 bis 3,4 m Tiefe). Hydraulischer Dozer zum Zudecken und planieren der Gräben. **Davis Trencher:** 9 Modelle. Grabbreiten: 5–70 cm, Grabtiefen bis 230 cm, Grabgeschwindigkeit: bis 540 m/h. Preis Fr. 6200.– bis ca. Fr. 145 000.–. Zubehör: Tielflöfel, Dozer, Lader, Bohrgerät, usw. **Cleveland Trencher:** 13 Modelle und 2 Backfiller und Tamper. Grabbreiten: 25 cm bis 1,5 m (verstellbares Rad, bis 1,8 m, Krone bis 6 m breit). Grabgeschwindigkeit: bis 44 m/min. Preise ab Fr. 79 000.– bis ca. Fr. 490 000.–.

INTRAVEND AG

Buckhauserstrasse 28, 8048 Zürich
Telefon (051) 54 54 45-47, Telex 54 289

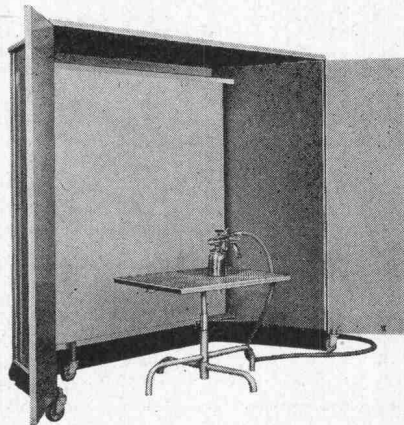

Warum die
Fröhlich
Spritzkabinen?

- Weil
- sie mobil und zusammenlegbar ist und dadurch spätere Umlagerungen leicht möglich sind
 - sie eine bisher unerreichte Saugkraft besitzt
 - sie dank dem patentierten Filtersystem den Abluft-Entzug auf die Hälfte reduziert
 - dadurch enorme Heizkosten eingespart werden
 - der Filter schnell und praktisch kostenlos zu reinigen ist
 - sie geringste Betriebskosten und gesünderes Arbeitsklima garantiert.

Eine Demonstration in Ihrem Betrieb stellt alle diese Argumente unter Beweis.

Fröhlich

SPRITZKABINEN

5524 Niederwil, Telefon 057 / 6 36 83

RATIONELLE RÜSTUNGEN UND SCHALUNGEN SIND UNSER FACHGEBIET:

Deckenstützen · Schalungsträger 556 · Schal-Tische
Stützbocke · Absenkwinden · Hydraulische Fahr-
Vorrichtung · Schwere Last-Türme 25 To · Bailey
Träger für grosse Lasten und Spannweiten · Frei-
vorbau · Versetzgeräte
Tel. 032 84 24 05

CONSTRUVIT SA
PRESTO LYSS

CONSTRUVIT SA
LT 25 LYSS

CONSTRUVIT SA
BAILEY LYSS

Horga Laubengangtüren

Hs. Zumstein
Türenfabrikation, Innenausbau
8810 Horgen
Tel. 051 / 82 48 43

Die sich **nicht** verziehen. Beste langjährige Referenzen.
Für Laubenganghäuser, Haustüren, Kellerausgänge,
überall, wo grössere Kälte/Wärme-Differenzen eine erst-
klassige Türe erfordern.

Fertig angeschlagen, samt Zylinder und Spion
ab Fr. 385.— / . Mengenrabatt
Lieferung kurzfristig, auch an Schreiner.

**Vermietung von Davis-Trenchern
plus Tieflöffel
(Grabenfräsen) mit Fahrer**

Intravend AG, Tel. 051 / 54 54 44 / 45

**Wir tippen und
vervielfältigen**

Baudevis
Voranschläge
Expertisen

**Alber
Schreibservice
Luzern**

Habsburgerstrasse 44 6002 Luzern
Telefon 041 / 23 71 23 Postfach 1053

Endlich in der Schweiz — das grösste Sauna-Programm Europas!

**SUNA[®]
SAUNA**

5 verschiedene Arten von vorfabrizierten Sauna-Kabinen
in über 50 diversen Grössen, schon ab Fr. 2050.—

3 komplette Sauna-Ofen-Programme

SUNA-Sauna-Festeinbauten durch unsere Schreinerei
SUNA-Sauna-Zubehör
SUNA-Blockhäuser

Wir planen und bauen komplette Sauna-Anlagen für Private, Hotels,
Turn- und Sportanlagen, Sauna-Institute usw.

Verlangen Sie Prospekte und Preislisten bei

**scandinavian
design**

Landvogt-Waser-Strasse 43 8405 Winterthur
Telefon (052) 29 63 21

hiag

Schal-Tafeln

Kunstharzbeschichtet für Sichtbeton,
ölimprägniert für Schalbeton

**Hiag Holzindustrie AG
9430 St. Margrethen**

Telefon 071 / 71 12 01

**KISSLING
BERN**

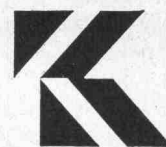



Stahlbau, Metallbau, Torbau,
Blechpresserei
Kunststoff-Konstruktionen

Hans Kissling AG Bern

Telefon 031 / 51 43 11
Zentweg 1
3072 Ostermundigen

**MON Holz-
bau**
**Combi-
Hell**
XYLAMON
**Imprägnier-
grund**
**Farb-
lasur**
schützen und verschönern
neues und altes Holz;
vorbeugende und bekämpfende
Wirkung
gegen tierische und pflanzliche
Holzschädlinge

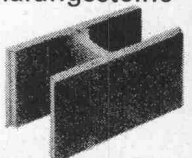
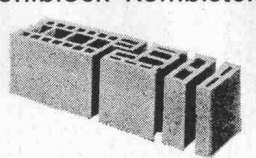
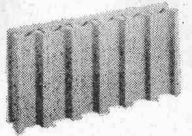
**Scheller AG
Zürich**
Postfach
8021 Zürich
Telefon
051 32 68 60

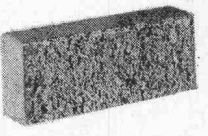
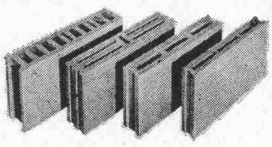
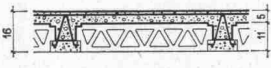
<p>Schalungssteine</p> 	<p>Hohlblock-Kombisteine</p> 	<p>Sickerplatten</p> 	
<p>Decorit</p> 	<p>Zwischenwand-Platten</p> 	<p>Decken</p> 	<p>Baustein- und Betonwarenfabrik AG 8957 Spreitenbach Tel. 051 88 84 78</p>

Neuheit!

**compri
band V**

Für alle Fugen
jetzt

VORKOMPRIMIERT

kurzfristig lieferbar

Generalvertretung:
Roger Frey dipl. Ing. Tel. 051/36 25 44
8039 Zürich Beethovenstr. 47

Schlund montiert Tür-
schoner vorteilhaft
und zuverlässig!

Schlund

Schlund & Cie AG
Eugen Huberstr. 63
8048 Zürich
Tel. 051. 62 36 30

Spielplatzgeräte

Eine grosse Auswahl stabiler,
wetterfester Konstruktionen.

Wir unterbreiten Ihnen gerne
Einrichtungsvorschläge für öf-
fentliche und für private Spiel-
plätze.

ROGA Gerätebau AG
8953 Dietikon

Dammstrasse 3
Tel. 051 / 88 88 62 oder 88 89 20



**Aufstiegsschacht
zu Fluchtröhren**

Ø 100 cm, Anschlussöffnung Ø 100 cm,
Bauhöhe 150 cm, Gewicht 1520 kg.

Das vorgefabrizierte Schachtelement
Ø 100 cm, ermöglicht dem Unterneh-
mer die Erstellung der gesamten
Fluchtweganlage aus Fertigteilen.

**Verlangen Sie bitte den
Spezialprospekt**

comolli

Comolli's Erben AG Betonelemente
5620 Bremgarten Tel. 057/51414

Stellen- und Gelegenheits-Anzeigen

Tarif

1/1 Seite 185 x 259 mm Fr. 510.—	1/4 Seite 185 x 60 mm 90 x 128 mm Fr. 127.50	1/12 Seite 90 x 40 mm Fr. 42.50
1/2 Seite 185 x 128 mm 90 x 259 mm Fr. 255.—	1/6 Seite 185 x 40 mm 90 x 84 mm Fr. 85.—	1/16 Seite 90 x 28 mm Fr. 32.—
1/3 Seite 185 x 84 mm Fr. 170.—	1/8 Seite 185 x 28 mm 90 x 60 mm Fr. 63.80	1/24 Seite 90 x 18 mm Fr. 21.30

Chiffregebühr Fr. 2.—
Stellengesuche werden nur noch schriftlich entgegengenommen.

IVA AG für internationale Werbung, 8035 Zürich
Beckenhofstrasse 16, Tel. 051/26 97 40, PC 80-32735

Ermässigte Preise
ohne Rabatt
für
Wiederholungen

Anzeigenschluss: Mittwoch der Vorwoche, 10 Uhr.
Sofern drucktechnisch möglich, kann der Anzeigenschluss bis Donnerstag der Vorwoche, 10 Uhr, verlängert werden.

Filialen:
1004 Lausanne, 19, av. de Beaulieu, Tel. 021/34 72 65
1204 Genève, 8, rue du Marché, Tel. 022/26 03 45

Zur Ergänzung meines Mitarbeiterstabes (nettes Team) suche ich tüchtigen

Bauingenieur ETH Ingenieur-Techniker HTL Eisenbetonzeichner(in)

für interessante Bauaufgaben (Sportanlagen, Geschäftshäuser usw.).

Fähige Bewerber, die eine abwechslungsreiche Tätigkeit in angenehmem Arbeitsklima schätzen, sind gebeten, sich in Verbindung zu setzen mit

G. Baum, dipl. Bauingenieur ETH/SIA
8008 Zürich, Seehofstrasse 4, Tel. 47 64 74

Als selbständige Bearbeiter von grossen Industrie- und Wohnbauten finden

Hochbautechniker Hochbauzeichner

beste Aufstiegsmöglichkeiten, den Leistungen entsprechendes Salär und 40-Stunden-Woche.

Architekturbüro E. Cukierman, dipl. Arch. ETH,
Kanzleistrasse 17, 8004 Zürich, Telefon 051 / 23 13 55/56

Nous cherchons
pour d'importants travaux de construction scolaire et hospitalière

dessinateur / conducteur de travaux

Entrée: à convenir.

S'adresser avec les indications usuelles à

M. Bevilaqua, J. D. Urech, H. Zentner
Architectes EPUL/SIA
6, rue Enning, 1003 Lausanne
Tél. 021 / 22 57 71

Konsum Verein Zürich

sucht für seine Abteilung Ladenbau zum baldigen Eintritt einen

Hochbauzeichner

Anforderungen:

Abgeschlossene Lehre als Hochbauzeichner.
Wenn möglich einige Jahre Praxis.

Arbeitsgebiet:

Mithilfe bei der Planung von Grossraum-läden mit Metzgereien und Restaurationsbetrieben, Umbauten, Bearbeitung von Ausführungsplänen, Ueberwachung von Bauvorhaben.

Geboten wird:

Vielseitige Dauerstelle mit vorbildlichen Sozialleistungen, Einkaufs- und Reisevergünstigungen.

Offerten mit Lebenslauf und Angaben über die bisherige Tätigkeit sind zu richten an die

Personaldirektion des
Konsum Vereins Zürich
Postfach, 8021 Zürich

Zur Erweiterung unseres Mitarbeiterstabes suchen wir für unsern Hauptsitz in Herzogenbuchsee einen qualifizierten, selbständigen

Bauführer

Wir verlangen abgeschlossene Berufsausbildung, Praxis als Bauführer, Kontaktfreudigkeit, gute Allgemeinbildung, Deutsch- und Französischkenntnisse, Führerausweis Kat. A (Geschäftswagen steht für Privatfahrten unentgeltlich zur Verfügung).

Einem initiativen Bauführer bieten wir ein selbständiges Arbeitsgebiet (Norm- und individuelle Bauten) bei neuzeitlichen Anstellungsbedingungen.

BAUGENOSSENSCHAFT
«HAUS + HERD»

3360 Herzogenbuchsee Telefon 063 527 31

Aquarex

Fugenbänder
Beton- und Mörtelzusätze



Polyrex AG

Grünhaldenstrasse 6 8050 Zürich
Tel. 051 48 79 03 Chemische Baustoffe

Gesucht

Eisenbetonzeichner/Konstrukteur

für anspruchsvolle Bauvorhaben.

Kleine Arbeitsgruppen, moderne Arbeitsplätze, Personalfürsorgestiftung. Interessante Bedingungen für tüchtige und einsatzfreudige Zeichner.

Wehrli Weimer Golta
Ingenieure für Hoch- und Tiefbau, Grünhaldenstrasse 6, 8050 Zürich
Telefon 051 / 46 45 72

Aargauisches Baudepartement

Wir suchen für unsere Abteilung Tiefbau einen

Tiefbauzeichner

Aufgaben: Bearbeitung von Strassenprojekten und Geländeaufnahmen. Ausarbeiten von Kostenvoranschlägen.

Anforderungen: Abschluss einer Tiefbauzeichnerlehre, guter Darsteller. Praxis im Strassenbau erwünscht.

Anstellungs-Bedingungen: Zeitgemässe Besoldung, Pensionskasse, 5-Tage-Woche.

Stellenantritt: Sofort oder nach Vereinbarung.

Bewerbungen mit den üblichen Unterlagen und Handschriftprobe sind an das Aarg. Baudepartement, Abteilung Tiefbau, Buchenhof, 5001 Aarau zu richten.

Zur Ergänzung meines kleineren Teams suche ich einen
initiativen

Architekt-Techniker

Haben Sie Freude an selbständiger, verantwortungsvoller Tätigkeit, dann finden Sie in den anfallenden vielseitigen Bauaufgaben bei uns den geeigneten Wirkungskreis.

Gerne erwarten wir Ihren Anruf über Nr. 051 / 52 24 20.

M. Schönenberg, Architekt
Badenerstrasse 531, 8048 Zürich

Gesucht auf Architekturbüro in Zug für Entwurf, Planbearbeitung sowie
Bauführung von anspruchsvollen Bauprojekten

Architekt Techniker HTL Bauzeichner

Qualifizierten Mitarbeitern mit weitgehender Selbständigkeit wird
Dauerstelle mit neuzeitlichen Arbeitsbedingungen geboten.

Eintritt sofort oder nach Uebereinkunft.

Offerten unter Chiffre SBZ 457, IVA AG, Postfach, 8035 Zürich

Wir suchen per sofort oder später zur Erweiterung unseres Mitarbeiter-
teams einen begeisterungsfähigen, selbständig arbeitenden

Bauzeichner Bautechniker Bauführer

Interessante Bauaufgaben (Alterssiedlung, Sportanlage, Terrassen- und
Geschäftshäuser, Wohnbauten). Angenehmes Arbeitsklima, grosszügiges
Gehalt.

Bitte schreiben Sie oder rufen Sie uns an!

Kuhn + Stahl, Architekten
Uetlibergstrasse 147, 8045 Zürich
Telefon 051 / 35 19 10

Zur Mitarbeit an grösseren, interessanten Bauvorhaben suche ich zu-
verlässigen, selbständigen

Architekt-Techniker HTL oder Hochbauzeichner

wenn möglich mit mehrjähriger Erfahrung.

Eintritt sofort oder nach Vereinbarung.

G. Ritschard, Architekt SIA, alte Landstrasse 111, Rüschlikon

Wir suchen für eine sehr grosse und fortschrittliche Unternehmung in Zürich einen tüchtigen

Bauführer

Es handelt sich dabei um eine in jeder Beziehung besonders interessante Stelle.

- Anspruchsvolle, namhafte Bauprojekte (Geschäftshäuser, Spezialbauten)
- Grosse Selbständigkeit
- Fachliche Weiterbildungsmöglichkeit im Rahmen einer angesehenen Firma
- Ueberdurchschnittlicher Lohn von Anfang an
- Grosszügige Spesenentschädigung
- Gutes und bewährtes Hilfspersonal

Bewerber, welche die entsprechenden fachlichen Voraussetzungen haben, bitten wir um die Einreichung einer kurzen Offerte, die wir rasch und diskret behandeln.

Institut für Psychologische Beratung AG
Steinwiesstrasse 2
8032 Zürich
Telefon 34 23 37 (von 9 bis 12 Uhr)

Wir suchen einen qualifizierten, gewandten

Architekt-Techniker HTL

zur selbständigen Bearbeitung von öffentlichen Hallenbadprojekten in Vorfabrikationsbauweise.

Der Bewerber übernimmt einen verantwortungsvollen Wirkungskreis und hat die Möglichkeit, sich in ein interessantes Spezialgebiet einzuarbeiten.

Umfassende bautechnische Kenntnisse, gute zeichnerische Fähigkeiten und einige Jahre Praxis werden vorausgesetzt.

Wir bieten bei Eignung gut honorierte und ausbaufähige Dauerstelle in angenehmem Arbeitsklima.

Broggi + Santschi, Architekten
Mühlezelgstrasse 53, 8047 Zürich
Telefon 52 74 14



Rechenzentrum für elektronische Datenverarbeitung im Ingenieur- und Vermessungswesen

Für den Ausbau unserer Statikabteilung suchen wir einige

Diplomingenieure ETH und EPUL

mit guten baustatischen Kenntnissen.

Sie werden Gelegenheit haben, sich gründlich in das von uns entwickelte Programmsystem STRIP einzuarbeiten und dieses nachher auf sehr interessante und anspruchsvolle Projekte im In- und Ausland anzuwenden.

Neben der gesamten Stabstaktik ermöglicht STRIP die Berechnung von komplizierten Flächentragwerken (Scheiben, Platten, Membrane, Schalen) mittels der Finiten Element Methode.

Initiative Bewerber, die Interesse an neuen, leistungsfähigen Methoden der Baustatik haben, bitten wir, ihre Bewerbung zu richten an

Digital AG, 8001 Zürich
Seilergraben 53
Telefon 051 / 34 46 23

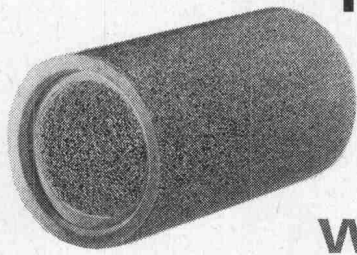

Hunziker-Filterrohre und Filterplatten entwässern das Erdreich dauernd wirkungsvoll

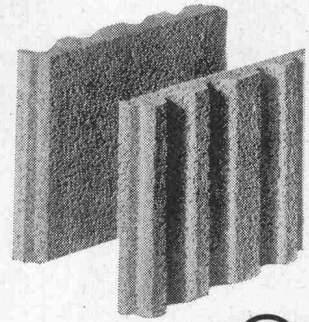

HUNZIKER^{AG} Baustoff-Fabriken in Zürich, Bern, Brugg, Landquart, Olten und Pfäffikon SZ



Architectes SIA, Genève

cherchent architecte — protecteur — pour tout de suite
ou époque à convenir, aux meilleures conditions.

Faire offres sous chiffre M 920530-18 à Publicitas S. A.,
1211 Genève.

Sind Sie

Eisenbetonzeichner

und suchen Sie eine neue Stelle?

Interessante Arbeit und moderne Anstellungsbedingun-
gen finden Sie auf unserem Büro im Zentrum von Luzern.

Offerten unter Chiffre L 25-28582 an Publicitas AG, 6002
Luzern.

Als Alleinhersteller der Nagelplatten «System Menig», einer neuartigen Knotenverbindung
für Holzfachwerke, suchen wir

technische Mitarbeiter

für die Beratung von Holzbaufirmen und Ingenieurbüros.

Wir bieten eine sorgfältige Ausbildung in der Anwendung von Nagelplatten, wobei vor
allem gute Kenntnisse in der Berechnung von Holzkonstruktionen und der Statik not-
wendig sind, interessante Aussichten für eine selbständige und vielseitige Tätigkeit im
In- und Ausland sowie eine zeitgemässe Entlohnung bei ausgebauten Sozialleistungen.
In Frage kommen begabte Zimmerleute, Bautechniker oder erfahrene Stahlbauzeichner
mit Erfahrung im Holz- oder Stahlbau.

Bewerber sind gebeten, ihre Offerte mit den üblichen Unterlagen an unsere Angestell-
ten-Personalstelle zu senden oder sich direkt mit dem Personalchef in Verbindung zu
setzen.

VEREINIGTE DRAHTWERKE AG, 2500 Biel
Telefon 032 / 2 74 11, intern 201, privat 032 / 7 13 88



BIEL

Strassen- und Baudepartement des Kantons Thurgau

Beim **Wasserwirtschaftsamt** des Kantons Thurgau sind folgende Stellen zu besetzen:

1 Bauingenieur (Ingenieur-Techniker HTL) evtl. Vermessungstechniker

für Fragen der allgemeinen Wasserwirtschaft und des Wasserrechtes (Wasserkraftanlagen, Grundwasserbewirtschaftung, Wasserverteilung usw.)

1 Tiefbauzeichner (Bauleiter)

für die Bearbeitung von Projekten auf dem Gebiet des Wasserbaues.

Anforderungen:

Abschluss einer HTL oder gleichwertige Ausbildung bzw. abgeschlossene Lehre, Praxis auf den entsprechenden Gebieten erwünscht.

Gute Umgangsformen und Gewandtheit im mündlichen und schriftlichen Ausdruck.

Wir bieten:

weitgehend selbständigen Arbeitsbereich, angenehmes Arbeitsklima, Fünftagewoche, zeitgemässe Besoldung und Sozialleistungen.

1 chemisch-physikalisch ausgebildete(r) Mitarbeiterin oder Mitarbeiter

für analytische Arbeiten auf dem Gebiet des Gewässerschutzes und der Wasserbewirtschaftung in unser neu errichtetes Gewässerschutz-Laboratorium.

Anforderungen:

Abgeschlossene Laborantenlehre Richtung A, Freude an verantwortungsvollen Arbeiten im Laboratorium und zeitweise im Aussendienst.

Wir bieten:

angenehmes Arbeitsklima und zeitgemässe Besoldung und Sozialleistungen; Fünftagewoche.

Die **Bewerbungen** sind unter Beilage der üblichen Unterlagen an das **Wasserwirtschaftsamt des Kantons Thurgau**, Verwaltungsgebäude Promenade, **8500 Frauenfeld**, Tel. 054 / 7 31 61, zu richten.

Strassen- und Baudepartement
des Kantons Thurgau

Glasfasern AG

Herstellerin des hervorragenden, schweizerischen Isolierproduktes



sucht für Entwicklung in verschiedenen Gebieten

techn. Berater-Vertreter

Bevorzugt werden Bautechniker mit Interesse am Aussendienst, oder Vertreter mit Kenntnissen im Bauwesen.

Nähere Auskünfte erhalten Sie von unserem Verkaufsbüro **Zürich**, Telefon 051 / 27 17 15 oder von unserer Direktion in **Lausanne**, Tel. 021 / 22 42 92. Offerten sind an Glasfasern AG, ch. de Mornex 3, 1001 Lausanne 1, zu richten.



Metallbau-Entwicklung

Im Rahmen unserer Konstruktionstätigkeit suchen wir für langfristige Entwicklungsaufgaben im Bauwesen neue Mitarbeiter. Diese werden mit der Entwicklung und Markteinführung von Konstruktionssystemen aus Aluminium und Kunststoff für Aussen- und Innenanwendungen beauftragt.

Architekt-Techniker HTL

für Grundlagenbeschaffung (statische und bauphysikalische Berechnungen, Versuche und Messungen) in Zusammenarbeit mit unserem Forschungsinstitut und andern in- und ausländischen Versuchslaboratorien. Alter: 25–40 Jahre

Metallbau-Techniker

(Fachrichtung Stahl- oder Metallbau) möglichst mit Konstruktionserfahrung im Fenster- und Fassadenbau; verlangt wird konstruktive Begabung im allgemeinen Metallbau. Alter: 25–40 Jahre

Beschläge-Spezialist

für die Neuentwicklung und Anpassung von Metallbaubehör für Türen, Fenster, Sonnenschutz, Innenausbau usw. Es werden langjährige Erfahrungen im Entwurf, in der Herstellung und im Einbau der Beschläge verlangt.

Maschinenzeichner

für die Ausarbeitung von Beschlägeplänen, Unterlagen für Kalkulation, Fabrikation und Einbau.

Den neuen Mitarbeitern wird in unserer Entwicklungsabteilung, in einem Halbzeugwerk und im Forschungsinstitut eine gründliche Einführung geboten.

Es handelt sich um Dauerstellen mit Pensionskasse und weiteren sozialen Einrichtungen.

Wir bitten, Angebote mit den üblichen Unterlagen zu richten an die Personalabteilung

Schweizerische Aluminium AG
Buckhauserstrasse 11
8048 Zürich

Neu: Der Gölz- Wäscheschirm mit den 12 Vorteilen!

12 wichtige Vorteile, die jeder Hausfrau den Waschttag um vieles erleichtern. Z. B. wiegt der neue Gölz-Wäscheschirm

nur **7kg!**

Stufenlos verstellbar von bodentief bis über die Kopfhöhe ist nur der Gölz-Wäscheschirm. Er wird komplett aus Aluminium hergestellt und eloxiert.

Verlangen Sie den ausführlichen, 4-farbigen Gratis-Prospekt, um alle Vorteile kennen zu lernen. Sie werden begeistert sein.

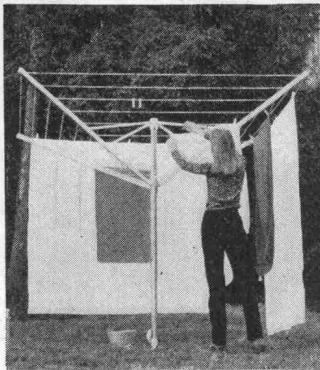

Bon 

GÖLZ

Gölz AG, Metallbau
Badenerstr. 701, 8048 Zürich
Telefon 051 / 62 69 22

Autobahnbrücke über die Aare
Autobahnbrücke über die Reuss
Aarebrücke Stilli
Weltpostverein-Gebäude Bern
Eidg. Turn- und Sportschule Magglingen
BBC Birrfeld
Aluminiumhütte in Island
HTL Windisch
Bauten Nuklearforschung Villigen
Atomkraftwerk Beznau I und II
Stehntankanlagen für Öl und Benzin
Autoklaven für Labor und Fabrikation
Kontinuierliche Vakuum-Bandtrockner
Ölhydr. Abkantpressen bis 1000 t
Rheinkraftwerk Säkingen
Kraftwerk Flumenthal
Kraftwerk Huinco Peru
Engadiner Kraftwerke

Möchten Sie als **Bau-Ingenieur** oder **Maschinen-Ingenieur**

in Zukunft an ähnlich interessanten Objekten mitarbeiten? Wir haben gerade jetzt einige gute Stellen neu zu besetzen. Bitte rufen Sie uns doch gleich an: 056 411611, oder schreiben Sie uns. Herr Beat Wartmann wird Ihnen gerne jede weitere Auskunft geben.

ZSCHOKKE WARTMANN AG

Stahlbau Kesselbau Apparatebau Maschinenbau
5200 Brugg, Telefon 056 411611

Junger

Tiefbauzeichner

mit einigen Jahren Praxis und IBZ Bauführerkurs sucht geeignete Stelle auf 1. Juli 1970, möglichst in Bauleitung.

Offerten erbeten unter Chiffre 7343 an Mosse-Annoncen AG, 8023 Zürich.

Technicien

en géologie routière, de nationalité française, 29 ans, six années de pratique dans la profession au laboratoire et au chantier, cherche place stable en Suisse romande. Offres sous chiffre M 301929 à Publicitas SA, 3001 Berne.

Für die Bearbeitung interessanter Objekte suche ich

Eisenbetonzeichner(innen)

die mit Geschick an der konstruktiven Gestaltung der Bauwerke mitarbeiten.

M. Walt, dipl. Ing. ETH/SIA, Ingenieurbüro
8032 Zürich, Englischviertelstr. 24, Telefon 051 / 34 82 30
34 82 31

Architekten! Unternehmer!

Architektengemeinschaft mit Erfahrung ist momentan in der Lage, Sie zu entlasten und prompt zu bedienen.

Offerten erbeten unter Chiffre 7388 an Mosse Annoncen AG, 8023 Zürich

Junger

Vermessungstechniker mit FA

sucht auf Frühling 71 dauerhaften **Wirkungskreis**.

10 Jahre Praxis in Neuvermessung, Nachführung sowie Bauabsteckungen aller Art.

Beste Referenzen auf diesen Gebieten vorhanden.

Detaillierte Offerten sind erbeten unter Chiffre 13-301010 an Publicitas AG, 7002 Chur.



GEMEINDE HORGEN

Wir suchen für unser Bau- und Vermessungsamt einen

Vermessungszeichner

mit abgeschlossener Berufslehre.

Wir bieten Ihnen vielseitige und interessante Arbeiten im Gelände sowie im Büro, zeitgemässe Besoldung, Fünftagewoche, Pensionsversicherung sowie angenehmes Arbeitsklima in modern eingerichtetem Betrieb.

Richten Sie bitte Ihre Bewerbung mit den üblichen Unterlagen an den Gemeinderat 8810 Horgen oder rufen Sie uns einfach an. Der Gemeindeingenieur (Telefon 051 / 82 22 22) erteilt Ihnen gerne weitere Auskünfte.

infraconsult ag

Unsere Tätigkeit: **Statistische, analytische und strukturelle Untersuchungen, Verkehrs- und Infrastrukturplanungen**

Wir suchen: **Verkehringenieur
Forstingenieur
Kulturingenieur
Soziologen
Nationalökonom
Statistiker**

Unser junges Team bedarf der Ergänzung durch mehrere Kaderleute; als Arbeitsgruppenchef suchen wir einen mit Planungsfragen vertrauten Mitarbeiter von 30 bis 40 Jahren, die Equipenchefs können jünger sein.

Muttersprache: Deutsch, Französisch, Italienisch oder Englisch.

Ihre Tätigkeit bei uns wird vielfältig sein; Ihren Arbeitseinsatz planen wir mit Ihnen gemeinsam aufgrund Ihrer persönlichen Eignung und Ziele. Arbeitseintritt sofort oder nach Uebereinkunft.

Senden Sie Ihre Kurzzofferte an

Infraconsult ag
Schosshaldenstrasse 1
3000 Bern
Telefon 031 / 44 24 46

Wir sind

eine aufstrebende Generalunternehmung, die im Rayon Biel/Seeland Bauten zu Festpreisen mit Termin- und Qualitätsgarantie erstellt.

Wir suchen

zur Steigerung unserer Leistungsfähigkeit einen einsatzfreudigen und gewissenhaften

Bauführer

für die technische und finanzielle Beurteilung unserer Angebote, für Submissionen, Bauführung und Abrechnung.

Wir verlangen

mehrjährige Praxis in Generalunternehmung oder Architekturbüro, ein ausgeprägtes Kostenbewusstsein nebst der notwendigen Durchschlagskraft.

Wir bieten

einen selbständigen, verantwortungsvollen Arbeitsbereich, Aufstiegsmöglichkeiten zum Abteilungsleiter, Leistungslohn, Pensionskasse, Fünftagewoche, evtl. Firmenwagen.

Wenn Sie sich durch unsere Annonce angesprochen fühlen, erwarten wir gerne Ihre schriftliche oder telefonische Mitteilung an unseren Herrn Schäfer, damit eine persönliche Besprechung vereinbart werden kann.

G. A. G. Generalunternehmung AG, 2500 Biel
Maurerweg 12, Telefon 032 / 6 02 02

Grosses Ingenieurbüro der Nordwestschweiz sucht in Dauerstellung tüchtigen

Tiefbauingenieur-Techniker HTL

mit Erfahrung für alle in Gemeinden vorkommenden Arbeiten (Kanalisationen, Strassen, Wasserversorgungen, Abwasser usw.) für die Projektierung und Bauleitung, mit Eignung für den Verkehr mit Behörden und Bauverwaltungen. Geboten werden sehr gute Anstellungsbedingungen.

Bewerbungen sind zu richten unter Chiffre P 03-985826 an Publicitas AG, Basel. Diskretion wird zugesichert.

Ich suche in mein mittelgrosses, neuzeitlich eingerichtetes Ingenieurbüro einen

Tiefbauzeichner

Haben Sie Freude an Ihrem Beruf? Möchten Sie wechseln, um Ihren Blick zu weiten und in einen neuen Aufgabenkreis hineinzuwachsen?

Sie können bei mir mitarbeiten bei der Projektierung und Bauleitung grösserer, interessanter Bauvorhaben und Planungsarbeiten.

Ich biete Ihnen eine ausbaufähige Dauerstelle bei sehr guter Honorierung und fortschrittlichen Sozialleistungen in meinem Ingenieurbüro in einem aufstrebenden Bezirkshauptort des Kantons Zürich.

Schreiben Sie mir unter Chiffre SBZ 504 an IVA AG, Postfach, 8035 Zürich.

CASONI & CASONI ARCHITEKTEN SIA

Unsere Mitarbeiter können ihre Begabungen und Fähigkeiten an anspruchsvollen Aufgaben einsetzen. Wenn Sie abwechslungsreiche und anspruchsvolle Arbeit lieben, so sollten Sie uns bald anrufen. Wir haben die erwünschte Stelle

für Sie, den erfahrenen und verlässlichen

Bauzeichner

für Sie, den verantwortungsbewussten und versierten

Bauführer

Unsere Mitarbeiter können ihre Begabungen und Fähigkeiten voll einsetzen. Auch Ihre Wünsche und Zukunftsabsichten möchten wir kennenlernen. Mit unseren zeitgemässen Arbeitsbedingungen wird es sicher möglich sein, Ihre und unsere Interessen in Einklang zu bringen.

CASONI & CASONI, dipl. Arch. ETH/SIA
Wettsteinallee 141, 4058 Basel, Tel. 061 / 32 54 59

Bon für Sauna-Dokumentation

Senden an
Ch. Rossi + Co AG
Allmendstr. 9-11
8700 Küsnacht
Tel. 051/901755

Wir wünschen

- Ihre komplette Sauna-Dokumentation
 unverbindliche Beratung

Unsere Anschrift: _____



Zu verkaufen

UNINORM-BARACKE

demontierbar, Grösse 7x8 m, Pläne vorhanden, gut geeignet als Ferien-, Weekend- oder Vereinshaus. Interessenten melden sich beim

Schweizer Schäferhunde-Club, Ortsgruppe BL, Präsident Hans Gröflin, Eggrainweg 45, 4402 Frenkendorf, Tel. 061 / 84 56 92.

Architekt-Techniker HTL, 27jährig, in Generalunternehmung tätig, sucht Stelle als

Bauleiter

in weltweit tätigem Unternehmen für Baustellen im Ausland. Sprachen: Deutsch, Französisch, Italienisch, Englisch. Offerten erbeten unter Chiffre SBZ 499, IVA AG, Postfach, 8035 Zürich.

Lagerplatz zu vermieten

im Halte von rund 6000 m² in der Gemeinde **Kehrsatz** (Unterselhofen).

Offerten sind zu richten an den Gemeinderat von Kehrsatz, 3122 Kehrsatz.

Wir suchen zur Erweiterung unseres Mitarbeiterstabes

Bauzeichner

flinke und geschickte Darsteller, die interessiert sind, an grösseren Bauten wie Schulen oder Spitalbauten mitzuwirken, die auch mit Eifer an Wettbewerben mithelfen wollen.

Anstellung sofort oder nach Uebereinkunft.

GASS + BOOS, Architekten BSA/SIA
Gellertpark 12, 4002 Basel, Telefon 061 / 41 79 79

Wir suchen für eine sehr grosse und fortschrittliche Unternehmung in Zürich einen tüchtigen

Bauleiter

Es handelt sich dabei um eine in jeder Beziehung besonders interessante Stelle.

- Anspruchsvolle, namhafte Bauprojekte (Geschäftshäuser, Spezialbauten)
- Absolute Selbständigkeit
- Ausserordentlich gute Verdienstmöglichkeiten von Anfang an
- Grosszügige Spesenentschädigung
- Gutes und bewährtes Hilfspersonal

Der Bewerber muss in der Lage sein, in absehbarer Zeit auch die Prokura zu übernehmen und neben den fachlichen Voraussetzungen einiges Verhandlungsgeschick besitzen.

Interessenten bitten wir um die Einreichung einer kurzen Offerte, die wir rasch und diskret behandeln werden.

Institut für Psychologische Beratung AG
Steinwiesstrasse 2
8032 Zürich
Telefon 34 23 37 (von 9 bis 12 Uhr)

Einwohnergemeinde Münchenbuchsee

Auf der Bauverwaltung Münchenbuchsee wird für eine freierwerbende Stelle ein

Hoch- oder Tiefbauzeichner

mit praktischer Erfahrung gesucht.

Wir bieten:

Entlohnung im Rahmen unserer neuzeitlichen Besoldungsordnung, angenehme Arbeitsbedingungen, Fünftagewoche und Pensionskasse.

Interessanter und ausbaufähiger Aufgabenbereich.

Bewerbungen:

Die Bewerbungen sind schriftlich einzureichen unter Angabe der genauen Personalien und des Gehaltsanspruches. Ferner sind lückenlose Ausweise über Berufsausbildung und bisherige Tätigkeit mit Zeugnisunterlagen zu unterbreiten, unter Angabe von Referenzen und dem frühesten Eintrittsdatum.

Die Anmeldungen sind zu richten an:

Gemeinderat Münchenbuchsee, 3053 Münchenbuchsee

Gemeinderat Münchenbuchsee



So lächelt Sie unsere Sekretärin jeden Morgen an, wenn Sie

Planungs-, Tiefbau-, Hochbau- oder Vermessungszeichner

sind und sich entschliessen könnten, in unser aufgeschlossenes und modernes Team einzutreten. Selbstverständlich sind auch **Zeichnerinnen** willkommen.

Wir planen! ... nicht alles, aber doch einiges für heute und für morgen.

Wenn Sie Interesse an Orts-, Quartier-, Regional-, Verkehrsplanung und Verkehrstechnik haben, sind Sie bei uns am richtigen Platz. Weil wir die freie Arbeitszeit eingeführt haben, spielt es auch keine Rolle, wie Sie Ihre 42 1/2 Arbeitsstunden auf die 6 Wochentage verteilen.

Planungsbüro Bütler + Glaser AG
St.-Jakobs-Strasse 2/8, 4132 Muttenz
Telefon 061 / 42 76 59



Wir suchen für unseren Hauptsitz in Zürich einen initiativen, einsatzfreudigen

Ingenieur-Techniker HTL

Richtung Tiefbau

für interessante und vielseitige Unternehmeraufgaben bei Spezialarbeiten des Tiefbaues.

Herrn mit einigen Jahren Unternehmerpraxis, Italienischkenntnissen und Sinn für Zusammenarbeit werden gebeten, ihre Bewerbung mit den üblichen Unterlagen einzureichen an:

Stump BOHR AG

Mühlebachstrasse 20, 8032 Zürich, Telefon 051 / 47 05 60
Wir bieten eine aufgeschlossene Arbeitsatmosphäre, gute Anstellungsbedingungen und moderne Sozialleistungen.

Interessiert es Sie, Ihre Fähigkeiten bei der Planung und Verwirklichung von vielseitigen Projekten für Industriebauten und Betriebseinrichtungen unter Beweis zu stellen?

Zur Bearbeitung von Aufgaben beim Ausbau unserer neuen Fabriken suchen wir versierten

Maschinenzeichner/Projektbearbeiter

Initiative und Selbständigkeit erwünscht. Wir bieten Ihnen zeitgemässe Anstellungsbedingungen und einen Arbeitsplatz an zentraler Lage in der City.

Wenn Sie diese Aufgabe anspricht und Sie Schweizer Bürger sind, erwarten wir gerne Ihren telefonischen Anruf (Tel. 051 / 23 37 60) oder Ihre schriftliche Bewerbung unter Chiffre 44-51243 an Publicitas AG, 8021 Zürich.



Für unsere Abteilung «Produkte-Entwicklung» suchen wir einen jüngeren, initiativen

Metallbauzeichner oder Hochbauzeichner

für den Einsatz in einem neuen Gebiet des Fassadenbaues.

Anforderungen:

Gutes architektonisches Einfühlungs- und Beurteilungsvermögen sowie selbständiges Arbeiten und Verhandlungsgewandtheit.

Geboten wird:

interessante Tätigkeit mit gelegentlichen Auslandsreisen, angenehmes Arbeitsklima, Fünftagewoche.

Interessenten, welche auf eine Dauerstelle reflektieren, werden gebeten, ihre Bewerbung mit den üblichen Unterlagen einzureichen an die Personalabteilung der

Schweizerischen Aluminium AG
Buckhauserstrasse 11
8048 Zürich, Telefon 54 80 80

Architekt-Techniker HTL

25, mit Erfahrung im Wohn- und Industriebau, bisher vorwiegend in Konstruktion und Ausführung tätig, sucht interessante, selbständige Stelle, Raum Zürich. Offerten erbeten unter Chiffre SBZ 498, IVA AG, Postfach, 8035 Zürich.

Zu verkaufen für Arbeitertransporte

Mercedes-Car

1957, Frontlenker, 31 Plätze, 42,14 PS, in sehr gutem Zustand, ab Kontrolle, günstiger Preis.

Josef Sager, Garage für Nutzfahrzeuge, Brunnen
Tel. 043 / 9 12 16

Eisenbetonzeichner

mit zwei Jahren Tiefbaupraxis sucht Stelle in der Innerschweiz. Eintritt nach Vereinbarung. Offerten sind zu richten unter Chiffre SBZ 500, IVA AG, Postfach, 8035 Zürich.

Zur Erweiterung meines Mitarbeiterstabes suche ich

Architekt-Techniker HTL

— für die konstruktive Bearbeitung interessanter öffentlicher und privater Bauvorhaben

— Bauführung, Devisierung

in angenehmem Arbeitsklima in mittelgroßem Team.

Paul R. Kollbrunner, dipl. Arch. SIA
8032 Zürich, Carmenstrasse 25, Tel. 47 54 47 / 34 36 47

Wir suchen auf 1. August 1970 oder nach Vereinbarung einen

dipl. Bauingenieur

für die Bearbeitung von interessanten Projekten auf den Gebieten des Hochbaues und des städtischen Grundbaues.

Gut ausgewiesene Bewerber, die selbständig arbeiten, sind gebeten, sich mit uns in Verbindung zu setzen.

SCHUBIGER + CIE., Bauingenieure
8006 Zürich, Universitätstrasse 86
Telefon 051 / 28 06 24

Ingenieurbüro in Winterthur sucht

1 Tiefbauzeichner

und

1 Eisenbetonzeichner/Konstrukteur

für die Bearbeitung von interessanten Aufgaben im Hoch- und Tiefbau. Wir bieten gut bezahlte Dauerstelle, Personalfürsorgeversicherung und ein angenehmes Arbeitsklima. Offerten mit Angabe über bisherige Tätigkeit und Gehaltsanspruch sind erbeten an

Gebrüder Hunziker, 8400 Winterthur
Schützenstrasse 81, Tel. 052 / 23 27 89

Quartier-, Orts- und Regionalplanung

Wir suchen zur Ergänzung unseres Teams auf den 1. September 1970

Ingenieur-Gehilfin

zur Ausführung interessanter zeichnerischer, darstellerischer und schriftlicher Arbeiten. Weitgehend selbständige Tätigkeit.

Kaufmännische Angestellte mit technischem Flair kann sich in den abwechslungsreichen Posten einarbeiten.

40-Stunden-/5-Tage-Woche. Dauerstelle.

Theo + Emil Stierli, Planer BSP
Büro für Orts- und Regionalplanung
Büchnerstrasse 26, 8006 Zürich, Tel. 28 46 47

Zur Ergänzung unseres Mitarbeiterstabes suchen wir

Ingenieur-Techniker HTL

evtl.

Vermessungstechniker HTL

mit entsprechender Praxis

für Projektierungs- und Bauleitungsarbeiten im Gemeindeingenieurwesen (Kanalisation, Strassenbau und Wasserversorgung).

Entwicklungsfähige Stelle als selbständiger Bauleiter mit entsprechender Salarierung und einwandfreien Sozialleistungen.

Schriftliche oder telefonische Bewerbung an

Hofmann & Widmer, dipl. Ingenieure ETH/SIA, 8450 Andelfingen
Ingenieur- und Vermessungsbüro, Tel. 052 / 41 11 36

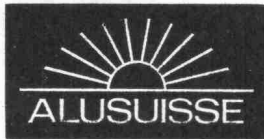

Aufgrund von neuen industriellen Grossprojekten und zusätzlichen Aufgaben in Europa und Uebersee erweitern wir unsern Mitarbeiterstab. Folgende Posten sind daher zu besetzen:

Dipl. Architekten ETH oder EPF

vorerst als Stellvertreter, später als selbständige Projektleiter. Praxis von mindestens 4—5 Jahren ist erforderlich.

Dipl. Bauingenieur ETH oder EPF

zur selbständigen Bearbeitung von Projekten auf dem Gebiete des Tiefbaus, insbesondere von Wasserkraftanlagen. Einige Jahre Berufserfahrung sind notwendig.

Dipl. Bauingenieur ETH oder EPF

für Statik und Konstruktion auf dem Stahlbausektor. Neben Projektierung gehören zu seinem Aufgabenkreis Baustellenbesuche, ferner die Prüfung der Stahlbaupläne von Drittfirmen und Kontakte mit Lieferfirmen.

Um die gestellten Aufgaben erfolgreich ausführen zu können, sind Fremdsprachenkenntnisse namentlich in Englisch und Französisch erwünscht. Auch werden gelegentlich Reisen ins Ausland notwendig sein. Bewerber, welche auf Dauerstellen mit gut ausgebauten Sozialleistungen reflektieren, sind gebeten, ihre Angebote mit Lebenslauf, Photo und Zeugniskopien einzureichen an die Personalabteilung

Schweizerische Aluminium AG
Buckhauserstrasse 11
8048 Zürich



Walter Franke AG, 4663 Aarburg
Metallwarenfabrik,
Küchen- und Apparatebau

Wir bieten jüngeren

Zeichner

eine selbständige Aufgabe im Rahmen
neuzeitlicher

Grossküchen-Gestaltung

Voraussetzungen sind sauberes technisches Zeichnen und Gestaltungsgeschick. Erwünscht wären Grundkenntnisse im Hochbau und in der Innenarchitektur. Berufsmann der Holz- oder Metallbranche kann im Zeichnen angelehrt werden. Ein späterer Einsatz in unserem Zweigbüro Zürich ist möglich.

Bewerbungen und Anfragen sind erbeten
an das Personalbüro der Firma

Walter Franke AG, 4663 Aarburg
Telefon 062 / 41 31 31

Baugrunduntersuchungen / Foundationstechnik

Ein auf diesem Gebiet spezialisiertes und führendes Zürcher **Ingenieurbüro** mit grossem Auftragsbestand im In- und Ausland sucht einen 30- bis 40jährigen

dipl. Bauingenieur ETH

der fähig ist, in leitender Stellung öffentliche und private Auftraggeber kompetent zu beraten.

Für diese vielseitige Position eignet sich ein Fachmann mit Erfahrung in Bodenmechanik, gründlichen Kenntnissen in moderner Foundationstechnik und Gewandtheit im mündlichen und schriftlichen Ausdruck.

Einem an der Zusammenarbeit mit Geologen interessierten Bewerber wird der Verantwortung entsprechend salariertere und ausbaufähige Dauerstelle in angenehmem Arbeitsteam geboten.

Offerten mit den üblichen Unterlagen und handgeschriebenen Begleitbrief unter Kennziffer SBZ 776 erbeten an

Dr. H. Schwing, Dipl. Ing. ETH
Konsulent für Organisation und Personalfragen
Auf der Mauer 17, 8001 Zürich Tel. (051) 47 73 47



Bauabteilung

Aufgrund von neuen industriellen Grossprojekten und zusätzlichen Aufgaben in Europa und Uebersee erweitern wir unseren Mitarbeiterstab. Folgende Posten sind daher zu besetzen:

Architekt-Techniker HTL

für die selbständige Lösung von Problemen und Aufgaben im Hochbausektor. Ein späterer Einsatz auf interessanten Posten in der Schweiz oder im Ausland wäre nicht ausgeschlossen.

Ingenieur-Techniker HTL

(Eisenbeton)

mit einigen Jahren Erfahrung im Massivbau. Die Aufgabe umfasst statische Berechnungen und Konstruktionen sowie die Beaufsichtigung von Zeichnern.

Ingenieur-Techniker HTL

(Tiefbau)

mit Projektierungspraxis im Strassen-, Kanalisations- und evtl. Geleisebau für die selbständige Projektierung der Infrastruktur von Werksanlagen.

Einige Hochbauzeichner sowie -zeichnerinnen

für die Mitwirkung bei der Erstellung von Projekten, Detailzeichnungen und Ausschreibungsunterlagen.

Eisenbetonzeichner

für die Erstellung von Schalungs- und Armierungsplänen von Industriebauten in Vorfabrikation und Ortbeton; ferner von Grossgiessereien, Walzwerken, Silo- und Hafenanlagen usw.

Tiefbauzeichner

zur Projektbearbeitung der Infrastruktur für neu zu erschliessende Industriegebiete oder deren Erweiterung. Es handelt sich um Strassen- und Geleisebau, Wasserversorgung, Kanalisationen und allgemeinen Tiefbau.

Bei beidseitigem Einverständnis wäre die spätere Veretzung zu einer örtlichen Bauleitung im In- und Ausland nicht ausgeschlossen. Bei allen Posten handelt es sich um Dauerstellen mit gut ausgebauten Sozialeinrichtungen.

Bewerber sind gebeten, ihre Angebote mit Lebenslauf, Zeugniskopien, Foto usw. zu richten an die Personalabteilung

Schweizerische Aluminium AG
Buckhauserstrasse 11, 8048 Zürich

Wir sind eine bekannte Unternehmung sowie Fabrikationsfirma der Baustoffbranche in Zürich

und suchen einen

Bautechniker oder Bauzeichner

Wir wünschen einen initiativen und einsatzfreudigen Mitarbeiter und **guten Zeichner** mit angenehmen Umgangsformen im Alter von 28—40 Jahren, welchem der Innen- und Aussendienst sowie der Kontakt mit Architekten und die Ueberwachung von Bauarbeiten Freude macht.

Wir bieten **angemessenes Salär mit zusätzlicher Gewinnvergütung und weitgehend selbständige Tätigkeit, Dauerstellung mit sehr grosser Entwicklungsmöglichkeit und spätere interessante Beteiligung am Unternehmen. Personalfürsorgekasse.**

Handgeschriebene Offerten mit Angabe des Lebenslaufes, der bisherigen Tätigkeit, Referenzen sowie Beilage von Zeugnisabschriften und Photo erbitten wir unter Chiffre 7244 an Mosse-Annoncen AG, 8023 Zürich. Strengste Diskretion wird zugesichert.



Wir suchen

dipl. Bauingenieur

mit Unternehmerpraxis als Stellvertreter des Baustellenleiters für interessante Druckluftarbeiten. Alter etwa 30 bis 40 Jahre.

Schafir & Mugglin AG, Bauunternehmung
Neumünsterallee 9, 8032 Zürich
Telefon 051 / 32 52 13

Architekturmodelle in Gips,
Holz, Plexiglas, termingerecht
und in tadelloser Ausführung

Architekturmodelle

Zaborowsky & Schalk
Neumarkt 10, 8001 Zürich
Telefon 34 22 16
Siewerdstr. 99, 8050 Zürich
Telefon 46 62 11

Baureinigung

Neubauten, Umbauten, Betriebsfenster

G. Hügli, 6032 Emmen LU, Tel. 041 / 5 06 70

Qualifizierter Bauingenieur

übernimmt als freier Mitarbeiter **Aufträge für Entwurf** usw. von Kanalisationen und Kläranlagen.

Offerten erbeten unter Chiffre 13-26800 an Publicitas AG, 7002 Chur.

Wir suchen tüchtigen, jüngeren

Bauzeichner

für allgemeine Zeichnerarbeiten sowie einfachere Bauführungsaufgaben auf dem Gebiete der Sondierbohrungen, Baugruben- und Felsverankerungen. Bewerber, die Interesse an einer selbständigen und verantwortungsvollen Tätigkeit bekunden, melden sich bitte unter Beilage der üblichen Unterlagen bei

Ing. Greuter AG, 8032 Zürich
Böcklinstrasse 26, Tel. 051 / 32 90 28

Sind Sie ein tüchtiger

Tiefbauzeichner

Beabsichtigen Sie, sich gelegentlich zu verändern? Dann setzen Sie sich mit mir in Verbindung. Ich biete Ihnen eine sehr gut bezahlte Dauerstelle in modernem, mittelgrossen Ingenieurbüro im Kanton Zürich mit interessantem Aufgabenkreis. Offerten mit den üblichen Beilagen unter Chiffre SBZ 503, IVA AG, Postfach, 8035 Zürich.

Gesucht in kleineres Architekturbüro

Hochbauzeichner

für die Bearbeitung von interessanten Bauten.

Wir bieten angenehmes Arbeitsklima und sehr gute Bezahlung.

Architekturbüro Guhl + Lechner + Philipp, 8032 Zürich
Dipl. Arch. BSA/SIA/SWB
Neptunstrasse 20, Tel. 051 / 34 74 80 / 34 75 73

Bedford-Dreitonner

Allrad, 6 Zylinder, Diesel, mit Seilwinde, Sperrdifferential vorne und hinten, Stahlbrücke, etwa 3,35×2,15 m, Seitenladen 60 cm, Bereifung neu 1100×20, 12 Ply, Fahrzeug neuwertig, 17 000 km, ab Kontrolle, 15 500 Fr.

Classic Cars Ltd., 5200 Brugg
Tel. 056 / 41 33 77

Dipl. Bauingenieur

sucht neuen, verantwortungsvollen Wirkungskreis als Gruppenchef oder Leiter eines Arbeitsteams mit Möglichkeit zum weiteren Aufstieg in Ingenieurbüro oder Bauunternehmung. Initiative und gewissenhafte Persönlichkeit mit langjähriger Erfahrung im Brücken-, Industrie- und Hochbau, speziell Stahlbeton, Spannbeton, Vorfabrikation und Modellversuche. Offerten erbeten unter Chiffre SBZ 501, IVA AG, Postfach, 8035 Zürich.

Initiativer

Bauingenieur-Techniker HTL

Gebiet Eisenbeton und Spannbeton; Statik, Konstruktion, Devisierung, Bauleitung, mehrjährige Erfahrung, **sucht** interessanten Posten im Raum St. Gallen (Ostschweiz). Kontaktnahme unter Chiffre 33-304016, Publicitas AG, 9001 St. Gallen.

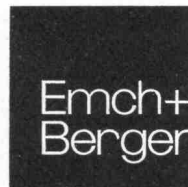

Ingenieur-Techniker HTL

für

Verkehrsplanungen

Aufgabenbereich:

Bearbeitung von Transportplänen, generelle Studien von Strassenführungen, Berechnung von Lichtsignalanlagen, Projektierung von Parkgaragen.

Initiative Bewerber, die gerne in einer dynamischen Gruppe mitarbeiten möchten, bitten wir, sich schriftlich oder telefonisch mit uns in Verbindung zu setzen.

Emch + Berger, dipl. Bauingenieure ETH/SIA
Gartenstrasse 1, 3000 Bern, Tel. 031 / 25 23 23

Industriebau Bülach AG

Zur Ergänzung des Mitarbeiterstabes unserer Generalunternehmung suchen wir einen

Hochbauzeichner

Interessenten, welche bereit sind, sich auf der Basis freundschaftlicher Zusammenarbeit in ein junges und dynamisches Team einzufügen, finden bei uns eine interessante, ausbaufähige und gut honorierte Tätigkeit.

Falls Sie an unserem Stellenangebot Interesse finden, stehen wir jederzeit, auch ausserhalb der Geschäftszeit, für eine Besprechung zur Verfügung. (Tel. Voranmeldung Geschäft 051/96 85 61 und Privat 051/97 48 70).

Industriebau Bülach AG



Setzt sich aus Spezialisten verschiedener Fachrichtungen zusammen und erledigt für Sie schnell und zuverlässig

**Schreibarbeiten
Kostenvoranschläge
Ausschreibungen**

**Buchführungen
Steuerberatungen**

René Häberling, Sekretariat für Architekten u. Ingenieure
Erlachstrasse 40, 8003 Zürich, Tel. 051 / 33 40 99

In Brig/Wallis

werden zur Ergänzung des Mitarbeiterstabes in ein junges dynamisches Architekturbüro

Hochbauingenieur-Techniker HTL Hochbauzeichner(innen)

mit konstruktivem Talent und Interesse zur Bearbeitung von Planungs- und Ausführungsaufgaben gesucht.

Die Bewerber sollen initiativ bei der Ausführung von Grossprojekten, wie Krankenhaus-, Hotel- und Warenhausbau sowie verschiedenen Wohn- und Appartementshäusern mitwirken.

Sie können sich innerhalb der bestehenden Arbeitsteams eine Aufstiegsmöglichkeit erarbeiten. Interessenten werden gebeten, sich mit einer Kurzbewerbung oder auch telefonisch mit nachstehendem Büro in Verbindung zu setzen.

Architekturbüro Henry Besmer, Nordstrasse 11, 3900 Brig
Telefon 028 / 3 20 10

Gesucht auf Architekturbüro erfahrener, ideenreicher

Hochbautechniker

zur Bearbeitung von Bauprojekten und Ausführungsplänen interessanter Bauaufgaben. Anfragen an:

Werner Lips, Architekt FSAI, 4000 Basel
Viaduktstrasse 60, Tel. 061 / 23 68 03

Architekturbüro in Genf sucht

Architekt für Entwurf

und

Bautechniker/Bauzeichner

zur Planbearbeitung grosser Wohn- und Geschäftshausprojekte. Geboten wird gute Dauerstelle, 5-Tage-Woche, Pensionskasse.

Wohnung, Studio oder Zimmer kann auf Wunsch zur Verfügung gestellt werden.

Anfragen an Architekturbüro H. Hochuli — P. Sartorio
4, Rue des Battoirs, 1205 Genève, Telefon 022 / 24 83 70

Wir suchen für die Bearbeitung von interessanten Tiefbauprojekten jungen

Tiefbauzeichner

wenn möglich mit Erfahrung auf dem Gebiet der Kanalisation.

Wir sind ein Ingenieurbüro mittlerer Grösse, 3 Min. vom HB Zürich entfernt und bieten zeitgemässe Anstellungsbedingungen, Personalfürsorge, angenehmes Arbeitsklima und gute Entlohnung.

Gerne erwarten wir Ihren telefonischen Anruf.

Ingenieurbüro A. W. Schmid und A. Fritz
Bahnhofquai 15, 8001 Zürich (Telefon 051 / 44 18 88)

Diplomierter

Architekt ETH/SIA

mit sorgfältiger Ausbildung und langjähriger Erfahrung, durchaus selbstständig, sucht verantwortungsvolle Stelle als Mitarbeiter, Projektleiter oder Koordinator in Architekturbüro mit neuzeitlicher Einstellung und gutem Arbeitsklima. Eintritt nach Vereinbarung.

Offerten unter Chiffre SBZ 508, IVA AG, Postfach, 8035 Zürich

Ernst
URINALANLAGEN
ohne Wasserspülung, geruchlos

F. Ernst, Ing. AG, Zürich 3, Weststrasse 52
Tel. 33 60 66/35 36 55



ALUSUISSE ENGINEERING AG, Zürich, eine Tochtergesellschaft der Schweizerischen Aluminium AG, sucht für den Bau einer chemischen Grossanlage in der Bundesrepublik Deutschland einen

Project Manager

Die Aufgabe besteht in der Koordination der Projektierung, welche weitgehend im Rahmen der vorhandenen technischen Abteilungen erfolgen soll. Während der Ausführung wird dem neuen Mitarbeiter auch die örtliche Bau- und Montageleitung unterstellt sein.

Da es sich um eine komplexe Anlage handelt, die eine ausserordentlich hohe Investition erfordert, kommen für diesen Posten nur überdurchschnittlich qualifizierte Bewerber in Frage.

Verlangt werden:

Hochschulabschluss als Bau-, Maschinen- oder Elektroingenieur, evtl. ein zweites Diplom als Betriebsingenieur oder Nationalökonom.

Langjährige Praxis als projektierender Ingenieur und, wenn möglich, auch als Bau- und Montageleiter.

Muttersprache deutsch mit sehr guten Englischkenntnissen. Idealalter 40 bis 45 Jahre.

Die Bewerber müssten bereit sein, zunächst zur Ausbildung etwa ein Jahr in Australien zu verbringen, wo momentan ein ähnliches Werk gebaut wird.

Herren, die für diese anspruchsvolle Dauerstelle die nötigen Voraussetzungen mitbringen, werden gebeten, vollständige Offerten mit Lebenslauf, Foto und Zeugnisabschriften zu richten an die Personalabteilung

Schweizerische Aluminium AG
Buckhauserstrasse 11
8048 Zürich

ZÜBLIN

Für die Bearbeitung interessanter und vielseitiger Aufgaben aus allen Gebieten des Massivbaus sowie für die speziellen Probleme einer grossen Bauunternehmung sucht unser Projektierungsbüro einen

dipl. Bauingenieur ETH

mit einigen Jahren Praxis, guten theoretischen Kenntnissen und konstruktiv-statischem Geschick, an selbständiges Arbeiten auch bei neuartigen Aufgaben gewöhnt.

Sie können bei uns mit zeitgemässen Bedingungen rechnen, mit einem sehr guten Arbeitsklima und unternehmerischer Praxisnähe.

Interessenten bitten wir um ihre Angebote mit den üblichen Unterlagen.



Ed. Züblin & Cie AG
Bauunternehmung
4000 Basel, Aeschenplatz 2
Telefon 061 / 24 75 15

Walter Geiser, Ingenieurbüro, 5726 Unterkulm sucht

Tiefbauzeichner oder Vermessungszeichner

zur Bearbeitung von Projekten auf dem Gebiete des kulturtechnischen Tiefbaues und des Strassenbaues.

Anmeldungen oder Auskünfte schriftlich, telefonisch oder persönlich.

Adresse: 5726 Unterkulm, Sonnenhof 700
Tel.-No. 064 / 46 18 90 Bürozeit; 064 / 46 13 92 Privat

Wir suchen

Hochbauzeichner

für die planliche Bearbeitung von interessanten, öffentlichen Bauaufgaben (vorwiegend kirchliche Zentren, Verwaltungs- und Bankbauten).

Tanner + Loetscher, Architekten
Museumstrasse 4, 8400 Winterthur, Tel. 052 / 23 89 26

SANDOZ

sucht für die Abteilung Bauwesen der
zentralen Ingenieurabteilung in Basel

Architekt-Techniker HTL

als Leiter der Baugruppe, die sich mit allgemeinen Bauaufgaben innerhalb der Werke Basel und Muttenz befasst. Neben Ausführung kleinerer Bauten obliegt ihr auch die Leitung von Unterhalt und Reparatur sämtlicher Gebäude der beiden Werke, Aenderungen und Anpassungen von Bürobauten an die sich ständig ändernden Gegebenheiten sowie die Instandhaltung der werkseigenen Wohnbauten.

Mehrjährige Praxis und Befähigung zur Führung mehrerer Bauleiter werden vorausgesetzt.



Interessanten sind gebeten, ihre Bewerbung mit tabellarischem Lebenslauf, Handschriftprobe, Zeugniskopien, Foto und ungefährem Saläranspruch an das Personalwesen der SANDOZ AG, Postfach, 4002 Basel, zu richten (Kennwort: «Bauwesen»).

Ich suche per sofort oder nach Vereinbarung, selbständigen

Bauzeichner/Bauführer

oder

Architekt-Techniker HTL

für Wohn- und Geschäftshausbauten. (Grosses Einfamilienhaus).
Walter Wüest, Architekt FSAI, 8003 Zürich, Wuhrstrasse 2,
Tel. 051 / 35 32 66

Gesucht für baldigen Eintritt

Ingenieur-Techniker HTL

Tiefbauzeichner

Eisenbetonzeichner

Arbeitsgebiete: Abwasserkläranlagen, Kanalisationen, Wasserversorgungen, Strassenbau, Eisenbeton.

Tätigkeit: Mitprojektieren, Detailplanung, Feldaufnahmen, Bauleitung.

Offerten oder telefonische Anmeldungen erbeten an:

W. Naegeli, Ing.-Büro, Obergasse 32, 8400 Winterthur, Tel. 052 / 22 50 21
oder Tel. 052 / 22 29 08 privat

KREBS ZÜRICH

Wir haben die Stelle eines

Hochbauzeichners

zu besetzen. Die vielseitige und interessante Arbeit erfordert einen guten Entwerfer und Darsteller mit mehrjähriger Erfahrung im Industriebau. Kenntnisse in der Anfertigung und Kontrolle von Eisenbetonplänen und in der englischen Sprache sind wünschenswert, werden aber nicht unbedingt vorausgesetzt.

Weiter suchen wir einen

Eisenbetonzeichner

Die auszuführenden Arbeiten erfordern eine abgeschlossene Berufslehre als Eisenbetonzeichner und einige Jahre praktische Erfahrung im Beruf.

Für diese gut honorierten und interessanten Stellen erwarten wir gerne Ihre Bewerbung oder, wenn Sie sich vorerst kurz informieren wollen, Ihren Anruf an unsere Direktion.

Krebs & Co AG 8002 Zürich Claridenstrasse 20
Ingenieurunternehmen für den Bau chemischer Anlagen
Telefon 051/25 69 05

zu vermieten

Baustellenwagen

für Mannschaft oder Büro

Toilettenwagen

für Baustellen oder Öffentlichkeit

Conducta AG, 8405 Winterthur, Telefon 052 29 55 21

Bedford-Dreitonner

Allrad, 6 Zylinder, 94 PS, Benzin, mit Brücke, etwa 3,70x2,25 m, Stahl, Seitenladen 40 cm, Bereifung neu 1100x20, 12 Ply, Fahrzeug neuwertig, 35 000 km, ab Kontrolle, 8000 Fr.

Classic Cars Ltd., 5200 Brugg
Tel. 056 / 41 33 77

Junger

Tiefbauzeichner

mit zwei Jahren Praxis sucht Stelle in Ingenieurbüro oder Bauunternehmung. Arbeitsgebiet: Strassenbau, Kläranlagen, Kanalisation. Raum Innerschweiz bevorzugt, evtl. Zentralschweiz. Offerten erbeten unter Chiffre B 25-301540 an Publicitas AG, 6002 Luzern.

Zur Ausarbeitung von Bau- und Detailplänen für zentrale Abwasserreinigungsanlagen suchen wir einen tüchtigen und initiativen

Zeichner-Konstrukteur

Einarbeitung möglich. Für verantwortungsvolle und qualifizierte Mitarbeiter können wir grosszügige Gegenleistungen bieten.

Interessenten wollen sich bitte wenden an

Kuster + Hager, Ingenieurbüro
Uznach/St. Gallen, Telefon 055 / 8 17 51

Wir suchen für unser Büro in Uster

Eisenbetonzeichner

zur selbständigen Bearbeitung von interessanten Aufgaben im Hoch- und Industriebau.

Wir bieten: moderne Anstellungsbedingungen, gute Entlohnung, Personalfürsorge und angenehmes Arbeitsklima in kleinen Teams. Büro 3 Minuten vom Bahnhof Uster (Stadthaus 5. Stock).

Gerne erwarten wir Ihren telefonischen Anruf.

Ingenieurbüro A. W. Schmid und A. Fritz
Bahnhofstrasse 17, 8610 Uster, Telefon 051 / 87 71 42

Hochbautechniker

langjährige Erfahrung, Werkpläne, Devis, Bauführung, wünscht selbständige Tätigkeit in Architekturbüro, Zürich oder Umgebung. Offerten erbeten unter Chiffre SBZ 502, IVA AG, Postfach, 8035 Zürich.

Oesterreichische

Architekturstudentin

4 Jahre Praxis, sucht per sofort für 2 Monate Stelle in Zürich. Offerten unter Telefon 051 / 28 42 45

Stud. Arch.

mit mehrjähriger Erfahrung als Hochbauzeichner sucht Mitarbeit auf Büro oder selbständige Auftragsbearbeitung für Semesterferien.

Offerten unter Chiffre SBZ 509, IVA AG, Postfach, 8035 Zürich

Dipl. Architekt

2 Jahre Praxis, sucht Stelle im Raume Zürich und Umgebung. Arbeitsgebiet: Entwurf, Wettbewerbe, Ausführung.

Offerten erbeten unter Chiffre 7419 an Mosse-Annoncen AG, 8023 Zürich

Junger, initiativer

Bauingenieur-Techniker HTL (Statiker)

sucht neuen interessanten Wirkungskreis im In- oder Ausland. 5 Jahre Praxis auf allen Gebieten des Eisenbeton-, Stahl- und Spannbetonbaues sowie Vorfabrikation, Projektierung und Bauleitung.

Sprachen: deutsch, französisch (englisch)

Offerten erbeten unter Chiffre SBZ 505, IVA AG, Postfach, 8035 Zürich

Architekt

(35 Jahre, mit besten Referenzen)

- Raumplanung
- Projektierung
- Ausführung
- Betriebsplanung

sucht ausbaufähige Führungsposition mit eventueller späterer Beteiligung im Raume Zürichsee—Winterthur oder Uebernahme von Planungs- und Projektierungsarbeiten.

Offerten unter Chiffre SBZ 507, IVA AG, Postfach, 8035 Zürich

Junger, dynamischer Bauführer mit praktischen und technischen Kenntnissen und mehrjähriger Erfahrung in der selbständigen Leitung von Grossbaustellen (Hochbau) sucht neuen, verantwortungsvollen, ausbaufähigen und gutbezahlten Wirkungskreis als

Bauleiter oder Chefstellvertreter

Verhandlungsgeschick und kaufmännisches Verständnis ist selbstverständlich. Stellenantritt nach Vereinbarung. Offerten mit Gehaltsangaben sind erbeten unter Chiffre SBZ 506, IVA AG, Postfach, 8035 Zürich

Lagerhallen

vorfabriziert, Eisenrohr-Konstruktion mit Wellblech-Bedachung (feuerverzinkt), ca. 29 x 10,6 m, Höhe 5,7 m, mit Schiebetor und Service-türe

Fr. 21 500.—

oder 20 x 7,5 m

Fr. 12 500.—

zerlegt, ab Lager Brugg, ohne Montage

Classic Cars Ltd., 5200 Brugg
Telefon 056 / 41 33 77

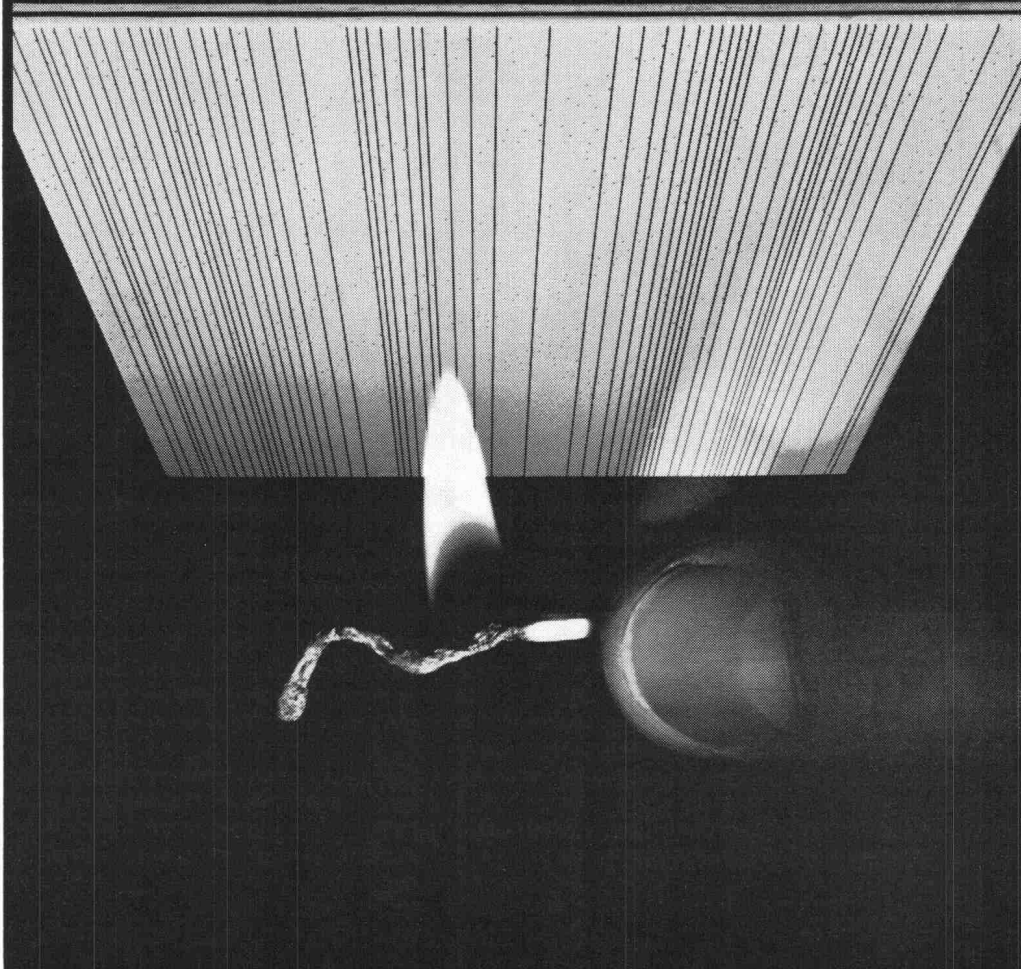

K 70

Mit PAVAROC verbrennt man sich die Finger nicht.

PAVAROC gefällt nicht nur wegen der modernen Oberflächen-Strukturen, sondern auch, weil es echte, beste Eigenschaften hat. PAVAROC brennt und glimmt nicht. Mit der praktischen Abhängevorrichtung lassen sich PAVAROC-Decken leicht und schnell montieren. Das wirkt sich auch im Einhalten der Termine aus.

Wer aus geschmacklichen, terminlichen oder feuerpolizeilichen Gründen die Finger nicht verbrennen will, wählt PAVAROC.

pavaroc[®]

eingetragene Schutzmarke

Pavatex AG
Jenatschstr. 4
8027 Zürich
Tel. 051 36 21 23

getrennte Räume

volles Licht

Glastrennwände*

Siegfried Keller AG

Wallisellen

Moderne Fensteranlagen für den Industrie-
und Gewerbebau. Shedfenster, Acryl-
Lichtkuppeln, Fassadenverglasungen, Oberlichter,
*Glas-Trennwände (besonders wirtschaftlich
im kittlosen System WEMA)*
Verlangen Sie die Dokumentation und Beratung.

Siegfried Keller AG
Metallbau
8304 Wallisellen-Zürich
Industriestrasse 45
Telefon 051 93 32 32

1007 Lausanne
19, route de Chavannes
Téléphone 021 24 94 29

3014 Bern
Wylstrasse 61
Telefon 031 41 42 50

Keller