

Zeitschrift: Schweizerische Bauzeitung
Band: 88 (1970)
Heft: 45: Sonderheft Baumaschinen und -geräte

Werbung

Nutzungsbedingungen

Die ETH-Bibliothek ist die Anbieterin der digitalisierten Zeitschriften. Sie besitzt keine Urheberrechte an den Zeitschriften und ist nicht verantwortlich für deren Inhalte. Die Rechte liegen in der Regel bei den Herausgebern beziehungsweise den externen Rechteinhabern. [Siehe Rechtliche Hinweise.](#)

Conditions d'utilisation

L'ETH Library est le fournisseur des revues numérisées. Elle ne détient aucun droit d'auteur sur les revues et n'est pas responsable de leur contenu. En règle générale, les droits sont détenus par les éditeurs ou les détenteurs de droits externes. [Voir Informations légales.](#)

Terms of use

The ETH Library is the provider of the digitised journals. It does not own any copyrights to the journals and is not responsible for their content. The rights usually lie with the publishers or the external rights holders. [See Legal notice.](#)

Download PDF: 17.11.2024

ETH-Bibliothek Zürich, E-Periodica, <https://www.e-periodica.ch>

Bau

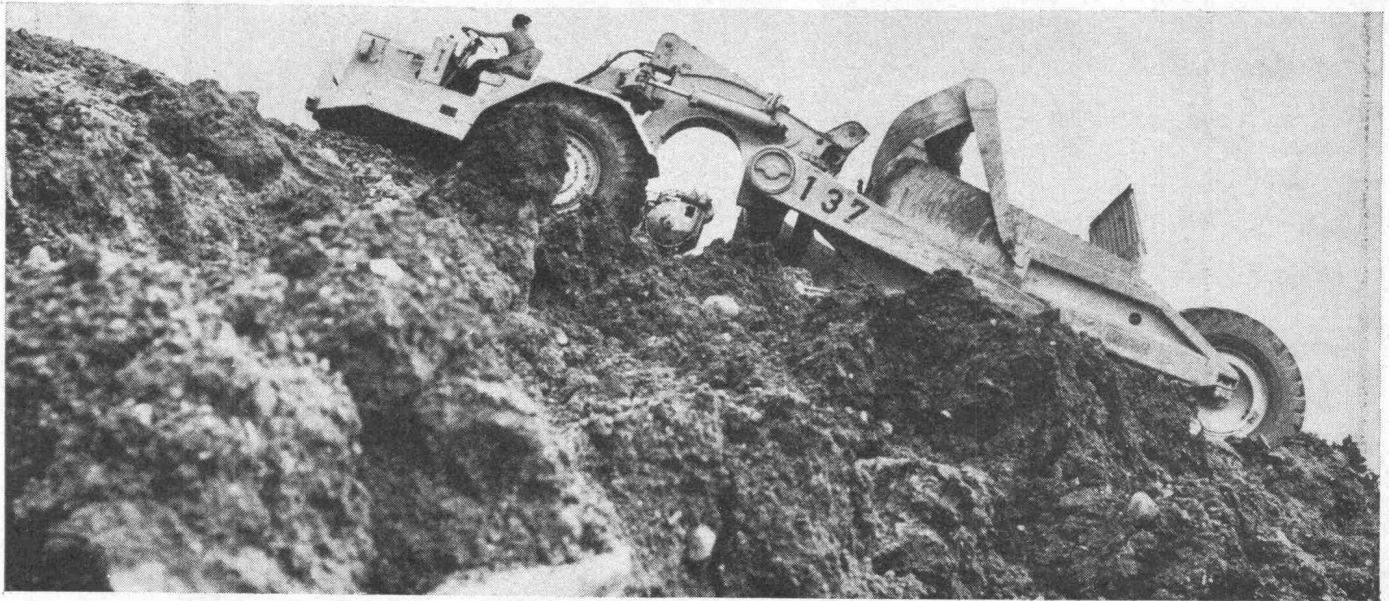

SIA GEP

Den qualifizierten Fachleuten, welche die Welt durch Bauen verändern, hilft die Schweizerische Bauzeitung als Informations- und Dokumentationsorgan. Für den Schweizerischen Ingenieur- und Architekten-Verein (SIA) und die Gesellschaft ehemaliger Studierender der ETH (GEP) ist die SBZ offizielles Kommunikationsmittel. In diesem Beziehungsfeld herrscht Vertrauen, Zuverlässigkeit, Partnerschaft. Auch die Anzeigen sind integrierender Bestandteil der Fachschrift. Wer produziert muss auch propagieren.

Der akademisch-technisch geschulte Leserkreis, der den hohen Benützungswert

Schweizerische Bauzeitung

Anzeigenverwaltung
IVA AG für internationale Werbung
8035 Zürich, Beckenhofstrasse 16,
Tel. 051/26 97 40

der SBZ ausmacht, ist durch eine neutrale Untersuchung der Publitest transparent gemacht worden:

Inhaber/selbständig Erwerbende: 44%

Leitende Stellung

(Geschäftsführer, Prokurist): 41%

Direkter Einfluss auf den Einkauf: 51,3%

Von den Abonnenten lesen die SBZ regelmässig oder häufig: 95%

Wirkungsdauer eines Inserates:

rund 20000 Kontakte zu aktiven Fachleuten

Leserbindungsindex

(Leser-Blatt-Wertschätzung): 2,5

Durchschnittliche Abonnementsdauer:

17 Jahre

SBZ-kompetent

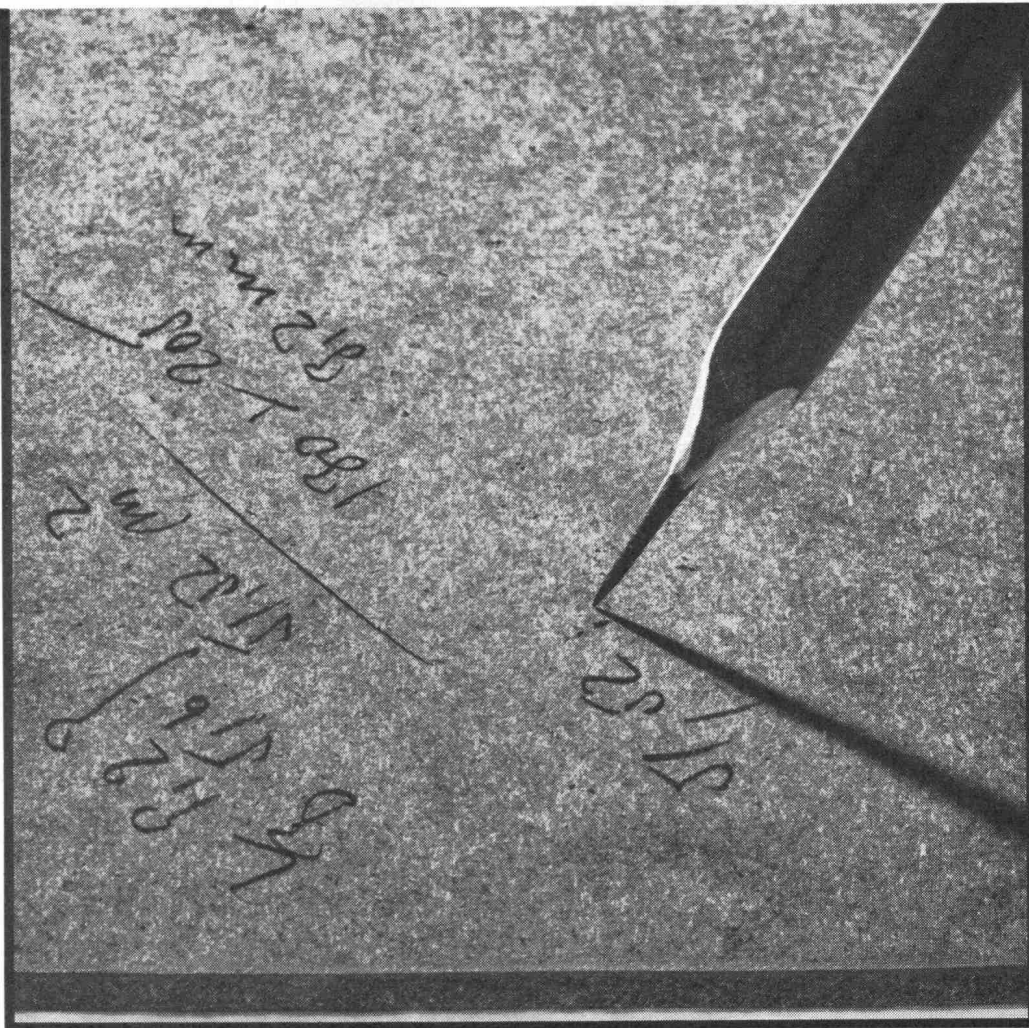

K70

Wer hart rechnet, macht seine Berechnungen mit PAVATEX-Hartplatten.

Die PAVATEX-Hartplatte vereinigt die Vorteile von Holz und dem modernen Werkstoff, der in grossen Flächen erhältlich ist.

Überall dort, wo hart gerechnet werden muss, ist die PAVATEX-Hartplatte richtig, weil sie sich leicht, schnell und problemlos verarbeiten lässt. Zudem ist sie preisgünstig – ein Vorteil, der die Kalkulation günstig beeinflusst!

PAVATEX zum Bauen und Wohnen.

pavatex[®]

eingetragene Schutzmarke

Pavatex AG
Jenatschstr. 4
8027 Zürich
Tel. 051 36 21 23

ZSCHOKKE

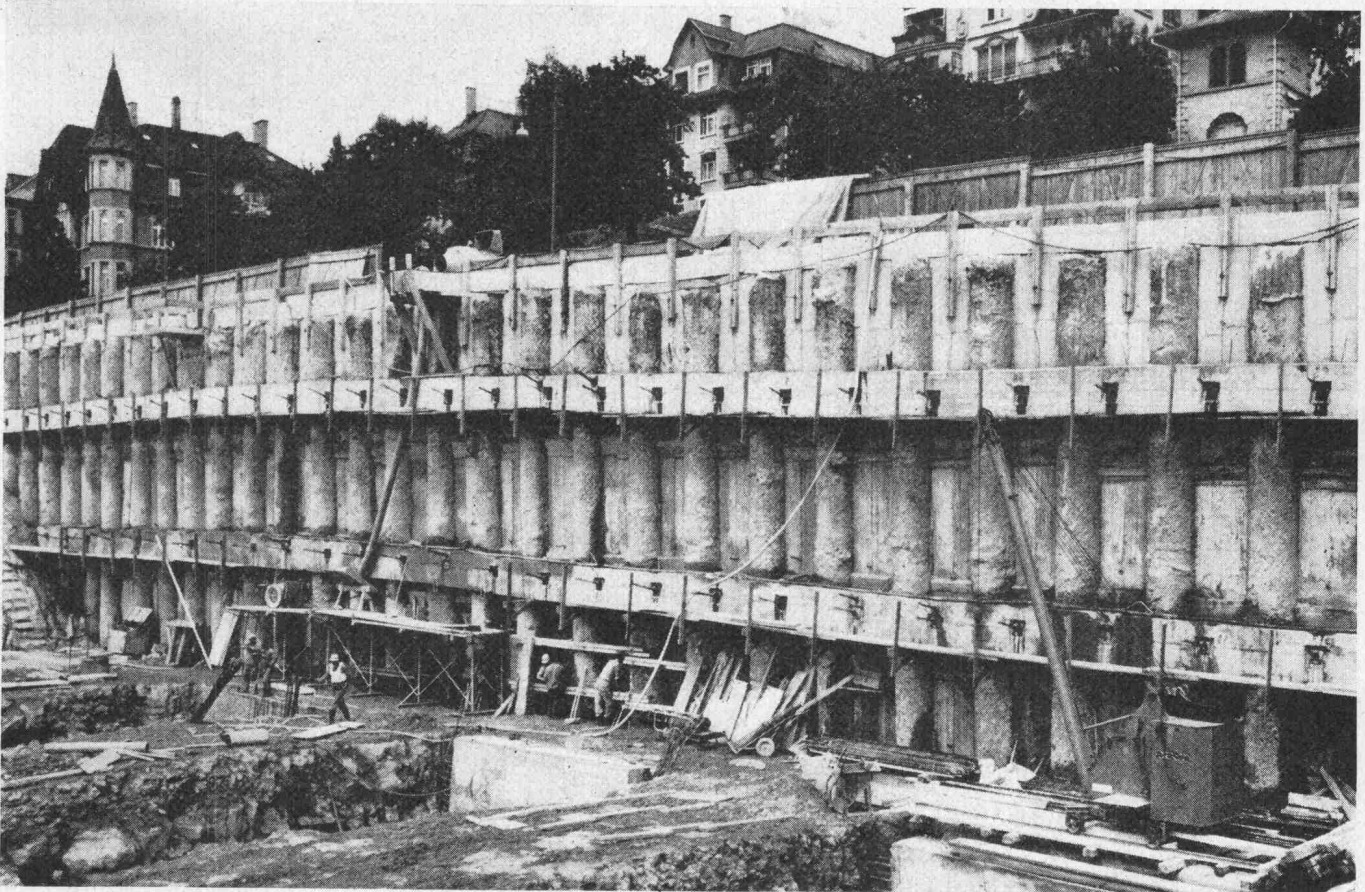

Kantonsspital Zürich — Neubau Frauenklinik

BOHRPFÄHLE

Durchmesser 55 bis 130 cm
Länge bis 50 m
Nutzlast bis 800 t

Bohrpfahlwände
Trägerbohrungen
Brunnenbohrungen

AKTIENGESELLSCHAFT CONRAD ZSCHOKKE

Abt. für Spezialarbeiten Postfach 245 8045 Zürich Tel. 35 58 11

Stahlkonstruktionen für
Industriebauten.
Behälter- u. Apparatebau

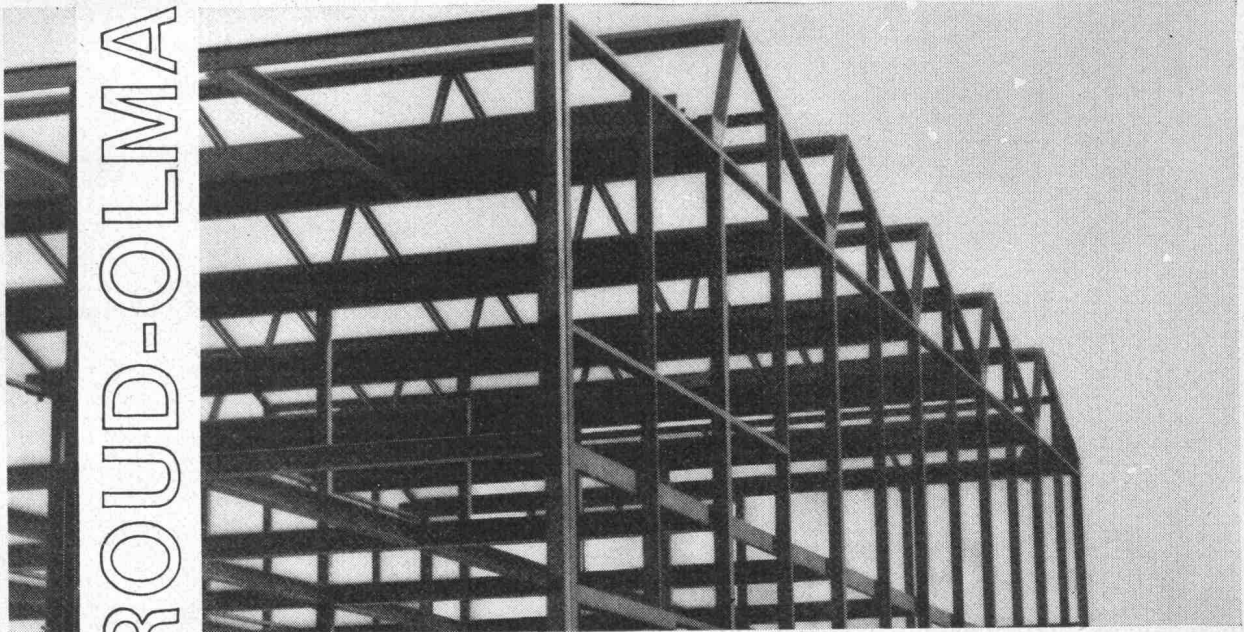

GIROUD-OLMA AG OLTEN
Maschinen- und Stahlbau

Schneller als mit dem Computer

kann man vierseitig gelagerte, beliebig eingespannte, gleichmässig belastete Platten dimensionieren. Das Buch von U. Männchen heisst:

Zweiachsige Bewehrung von Massivplatten im Hochbau

Etwa 150 Tafeln mit rund 300 Diagrammen bieten die Lösung. Ausserdem wird eine Niederschriftsmethode vorgeschlagen, die einen einfachen Plattenausgleich bietet. Vier ausführliche Beispiele und einführende Erläuterungen geben Sicherheit. Die Armierung wird von der Nutzlast und der geometrischen Form der Platten ausgehend ohne Umweg über die Momente angegeben.

Die Schnell-Bemessungstabellen für die sechs wichtigsten Nutzlasten von 100 bis 500 kp/m² berücksichtigen Gewichte für Putz und Beläge bis 300 kp/m² und Stahlspannungen von 2000 bis 4200 kp/cm² bei Stärken der Massivplatten von 12 bis 20 cm.

Bestellung bei: U. Männchen, Bauingenieur, Postfach, 8134 Adliswil

Senden Sie mir bitte Ihr Buch «Zweiachsige Bewehrung von Massivplatten im Hochbau» zur Ansicht.
Ich werde es binnen 14 Tagen zurücksenden oder Ihnen gemäss der dem Buch beiliegenden Rechnung den Betrag von Fr. 57.— überweisen.

Genauere Adresse:

Datum:

Unterschrift:

Im freien Handel nicht erhältlich

Maxi- Leistung mit dem Mini



Mechanisieren Sie Ihren Materialumschlag optimal mit dem «Junior»-Elektrokettenzug und dem «Junior»-System – dem Kranbaukasten «nach Mass» – mit genormten Bauteilen: Hängebahnen, Hängekrane, Säulenschwenkkrane und Wandschwenkkrane.
Bitte rufen Sie uns an. Wir beraten Sie gerne.

Hans Fehr AG

8305 Dietlikon-Zürich, Telefon 051 931 931
Kranbau · Antriebstechnik · Lagertechnik

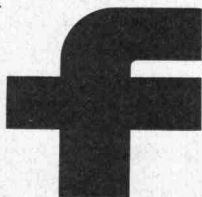

Master

Heissluftkanonen für Winterarbeiten

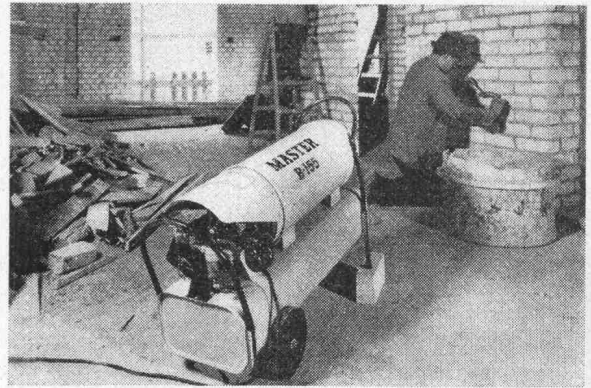

Master

Eine praktische und wirksame Lösung unzähliger Heizprobleme! Master Gebläse-Ölheizgeräten eignen sich zum Heizen, Temperieren, Trocknen, Auftauen usw., also überall dort, wo Wärme benötigt wird. Anschluss an jeder 220 Volt Steckdose.

Petrol oder Heizoel als Brennstoff.
Einfache Wartung und geringe Unterhaltskosten.

Modelle von 12 500 bis 80 000 WE.

Charles **Keller**
Baumaschinen

COUPON: Bitte ausschneiden und einsenden an:

Charles Keller Baumaschinen

Kriesbachstrasse 1, 8304 Wallisellen

Telefon 051 933 933

Ich wünsche Prospektmaterial

Ich wünsche Ihren Besuch

Name: _____

Strasse: _____

Postleitzahl / Ort: _____

Master

Ihre Maschinen und Werkzeuge sind viel Geld wert



Es lohnt sich, Ihre Arbeitsgeräte periodisch gründlich reinigen und überholen zu lassen.

Sicher bereitet auch Ihnen das Entfernen der hartnäckigen Zementrückstände etliche Sorgen. Oft müssen dazu Hammer und Meissel herhalten, die die teuren Maschinen beschädigen. Es gibt aber eine viel einfachere Lösung, nämlich die

Von Arx-Nadelpistole

Sie kann an jeden Kompressor mit 6—8 atü angeschlossen werden und arbeitet **schonend und schnell**. Ein weiterer Vorteil: Durch einfaches Auswechseln des Kopfstückes können auch verschiedene Stockhämmer und Meissel eingesetzt werden. Die Pistole ist somit innert kurzer Zeit amortisiert.

Verlangen Sie bitte eine unverbindliche Vorführung

RASTAWERK AG, 3280 MURTEN

Tel. 037 / 71 37 21 Telex 36268

An Garderoben von Scheer haben Sie mehr!

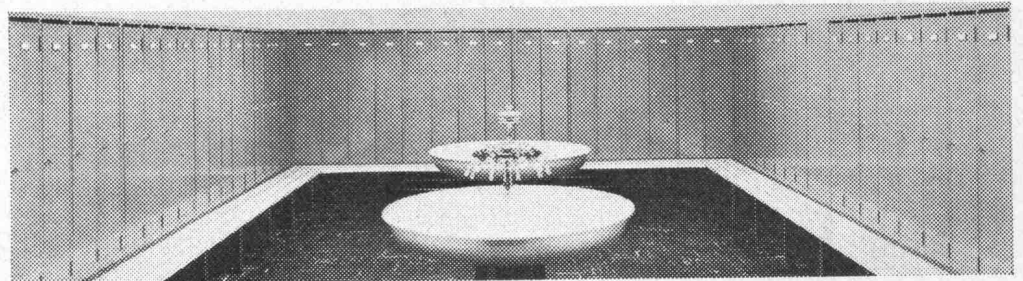

Scheer bietet mehr!

Unverwüstliche Qualität in bezug auf Material und Finish, ausgeklügelte Konstruktion, in der Praxis tausendfach bewährt, anerkannt vorteilhafter Preis, grosse Auswahlmöglichkeit:

Garderobenschränke mit verkürzten Türen, Offene Garderoben mit Effektenkasten, oder die sogenannten «Holländer-Garderoben». Wir liefern einzelne Schränke und ganze Anlagen.

Verlangen Sie unsere Dokumentation.

Ernst Scheer AG, 9102 Herisau
Betriebseinrichtungen
Stahlhochbau – Metallbau
Telefon 071 – 51 29 92

Schächte im Hausinnern!

Wir haben die passende Abdeckung dafür.

Jung-Schachtabdeckungen

11 Grössen
normale Ausführung
gas- und wasserdichte Ausführung
vielseitig verfüllbar
einfacher Einbau

Verlangen Sie Unterlagen bei:

Hartmann

Ulrich O. Hartmann, Bauelemente, 8320 Fehraltorf
Russikerstrasse, Tel. 051 / 97 73 49 und 97 76 21

Risikofreude bei Notstromanlagen ist fehl
am Platz. Gehen Sie auf Marke sicher,
auf «convertomat»-Wechselrichter

GUTOR-convertomat
Wechselrichter für
Leistungen von 0,25–10 kVA

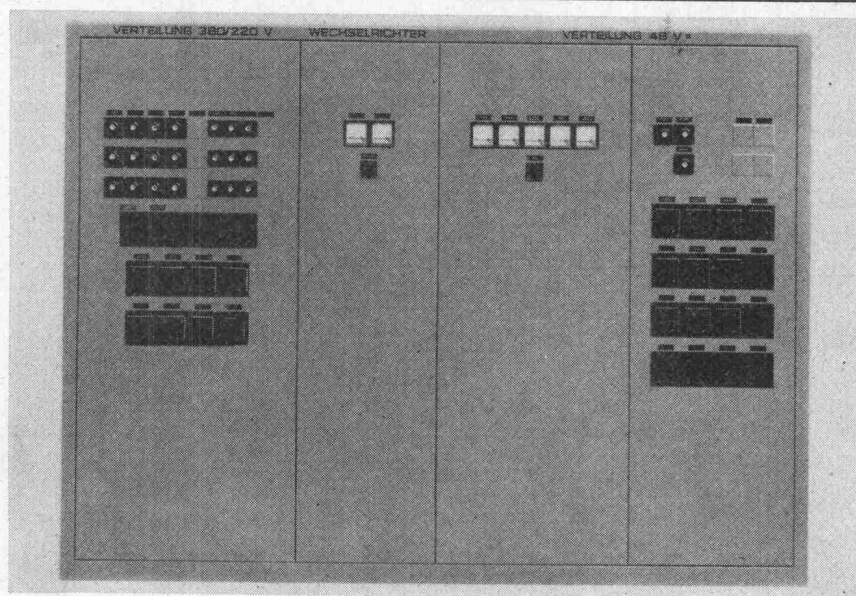

Betriebssicherheit und
Wirtschaftlichkeit sind die
wichtigsten Anforderungen
an Notstromanlagen im
Wechselstromnetz.
An Stelle der früher
eingesetzten Benzin- oder
Diesel-Aggregate werden
mehr und mehr statische
Wechselrichter kombiniert
mit Batterien als sofort
verfügbare und zuverlässige
Energiereserve verwendet.
Der convertomat-Wechsel-
richter garantiert bei
Netzausfall eine unter-
bruchlose Stromversorgung.

GUTOR AG 5430 Wettingen · Telefon 056. 6 25 25



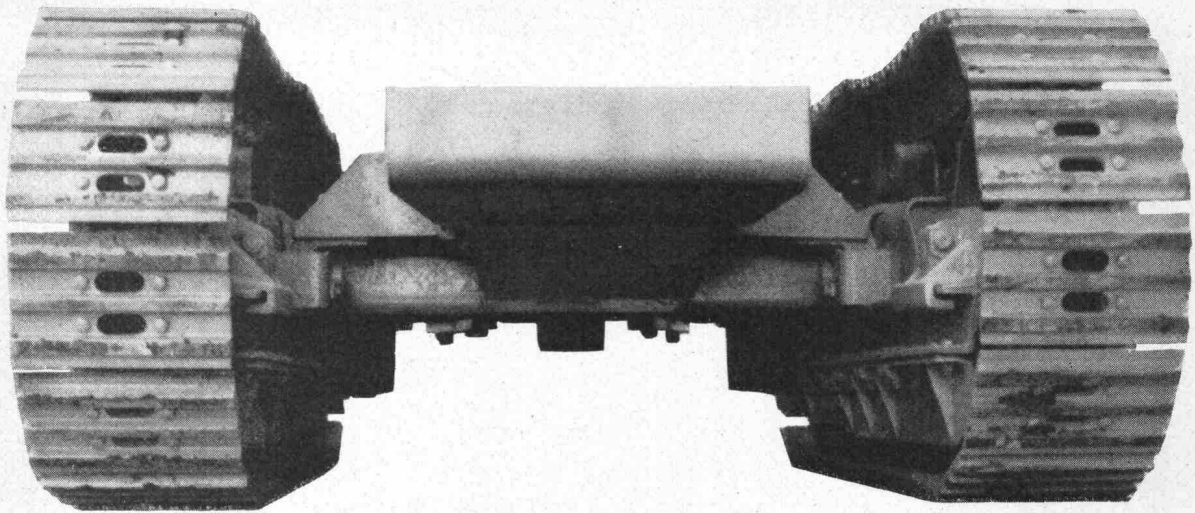

Fahrwerkteile
Fahrwerkunterwagen
Original Rhestahl-Schmiedetechnik

Zeremeda AG 8810 Horgen
Telephon 051 82 29 74

**zere
meda**



**Racher führt
stollgiroflex.**

**Denn auch technische
Büros brauchen
anatomisch richtige
Sitzmöbel.**

*Wir haben uns auf die vollständige
Einrichtung technischer Büros spezialisiert.
Und dazu gehören auch die richtigen
Sitzmöbel. Die anatomisch richtigen Sitz-
möbel von stollgiroflex. Denn ganze
Arbeit leistet nur, wer ermüdungsfrei und
arbeitsgerecht sitzen kann.*

Racher

Racher & Co. AG, 8025 Zürich 1
Marktasse 12, Telefon 051 47 92 11
Racher & Cie S.A., Agence de Genève
31, rue Dancet, téléphone 022 24 72 30

stollgiroflex[®]
anatomisch richtig sitzen

MEIDINGER

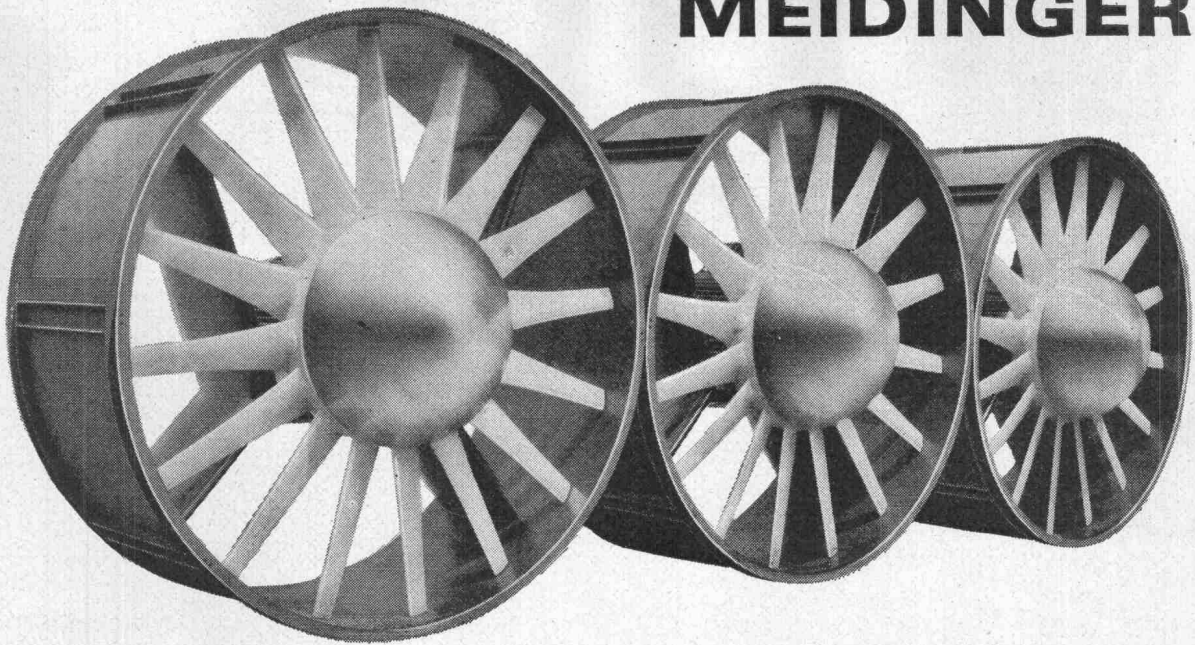

G. MEIDINGER & CO.
MAIENGASSE 12-20
4000 BASEL 4
Tel. 061 / 25 88 70



**AXIAL-, ZENTRIFUGAL-
VENTILATOREN**
BLECH, GUSS, KUNSTSTOFF
ELEKTROMOTOREN

5001a

Tageslichttechnik Entwässerung Entlüftung

Tageslichttechnik,
Entlüftung und
Entwässerung: Unser
Programm ist den
Erkenntnissen
modernen Bauens
angepasst. Wir
wissen, worauf es

ankommt. Qualität ist
unser Prinzip.
Scherrer – Ihr Partner
auf dem Flachdach.

Jakob Scherrer Söhne
Allmendstrasse 5-7
8059 Zürich 2
Tel. 051 25 79 80



Lichtkuppeln
Glasdachwerk
Spenglerei
Bleipresswerk

neu

in unserem Verkaufsprogramm

ABS

Baupumpen

Leicht transportable, trockenlaufsichere
Schmutzwasserpumpen mit grosser Lei-
stung für den Baustellenbetrieb.
Fördermengen je nach Pumpentyp von
500 bis 3150 Liter/Min.

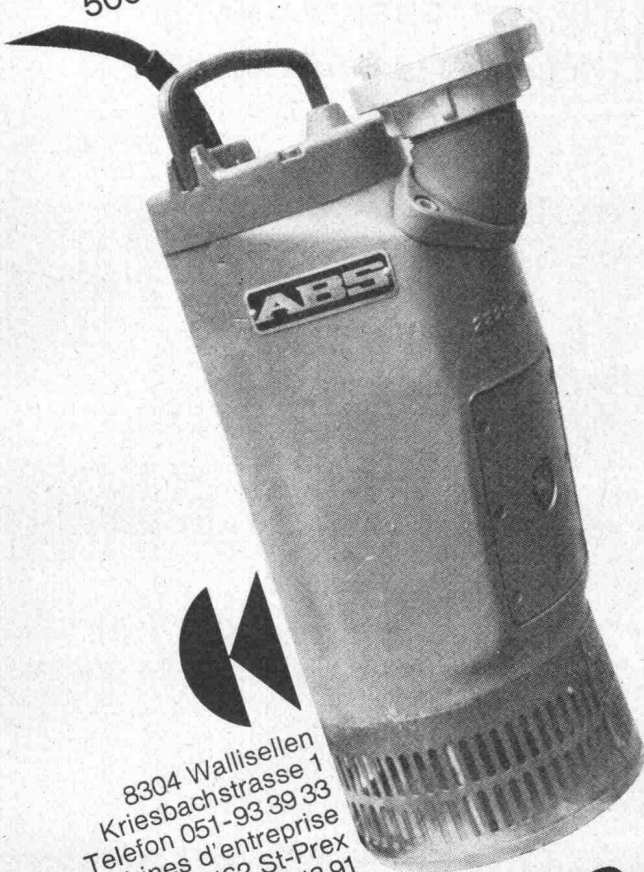

8304 Wallisellen
Kriesbachstrasse 1
Telefon 051-93 39 33
Machines d'entreprise
Route Cantonale, 1162 St-Prex
Téléphone 021-76 13 91

Charles

Keller

Baumaschinen

Isolierte Stromschienen

System Faba 500

für Krane, Hängebahnen und alle
ortsveränderlichen Stromverbraucher

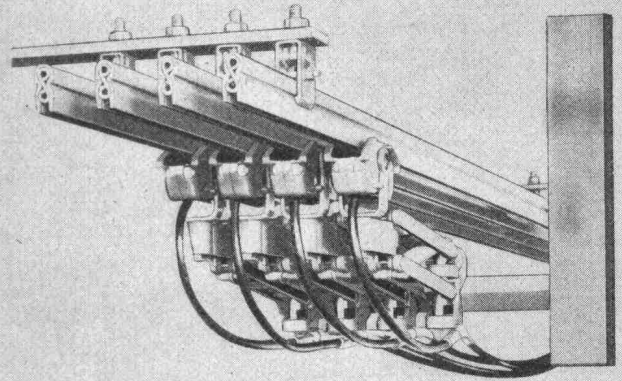

SEV geprüft

Sicherheit gegen zufällige Berührung
Platzsparend, kleinster Phasenabstand 50 mm
Einfache Montage
Übersichtliche Stromschienenführung
Müheleose Überwachung und Wartung
Kurven können bei Montage gebogen werden
Weichen, Auf- und Abfahrten mit Standardteilen
Streckentrennung auch nach Montage möglich
Fahrgeschwindigkeit bis 300 m/min.
Temperaturbereich — 40 °C bis + 175 °C
Einbau einer Frostheizung möglich
Schienentypen 100, 200, 300 und 500 A
Betriebsspannung bis 1000 V

Verlangen Sie unsere detaillierten Unterlagen
sowie unverbindliche Beratung!

Wir liefern auch Stromschienen herkömmlicher
Bauart inkl. Zubehör.

KIEPE

Kiepe Electric AG

Marktgasse 4
8212 Neuhausen am Rheinfall
Tel. 053 259 14

Gitterplastik – die Plastikfolie mit der enormen Reisskraft NET-O-FOL

MONARFOL

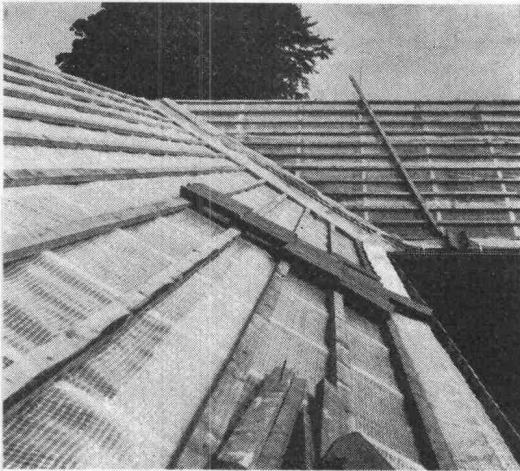

MONARFOL als Dachunterzug

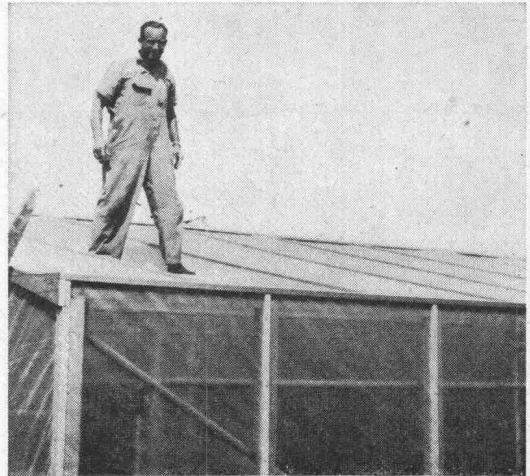

dank Gitterarmierung erstaunliche Reisskraft

NET-O-FOL = das ideale Abdeckmaterial mit der langen Lebensdauer.

MONARFOL als Dachunterzug

Net-o-Fol, 120 cm breit, 0,10 mm dick

Monarfol, 110 cm breit, 0,25 mm dick



HOWAG AG, 5610 Wohlen
Telefon 057 / 6 32 42

man muss ihn sehen...

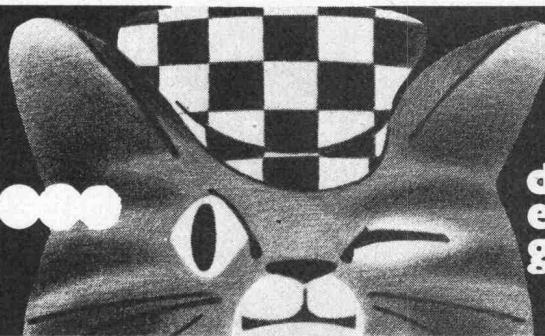

denn
er schnurrt
gedämpft...

rückstossfrei

Bohrhämmer BS11L
und BS22L



schalldämpft

Aufreisshammer CB20S

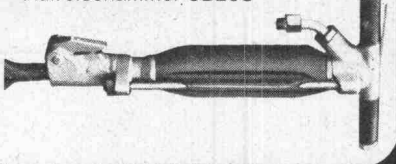

Flottmann
neu

Flottair 72 D Souffleur,
2stufig, luftgekühlt, 7 m³/min

lärmvermindert



Beratung
Verkauf
Service

Zürcherstrasse 137
8952 Schlieren-Zürich
Tel. 051 / 98 92 88

kamag

Doppel-VIBROLL D 76

Bewährte Kreisvibration System «S & P»
97 % der Vibration werden vom Walzrad aufgenommen und auf das zu verdichtende Material übertragen



Günstiger Preis
Grosse Leistung
Beste Qualität
Verlangen Sie den Prospekt vom
Generalvertreter:

Irniger AG

Baumaschinen 8105 Regensdorf
Telefon 051 71 50 80



Feller-Wippenschalter, die Ihnen neue Anwendungsgebiete erschliessen

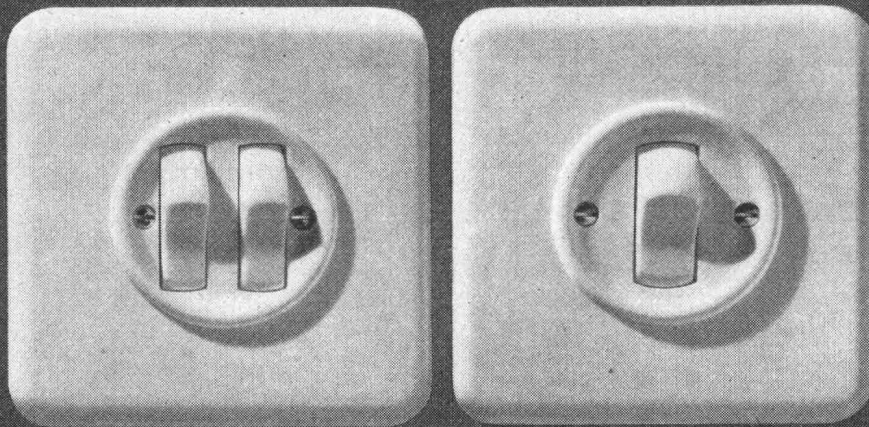

Feller

Links: 2 zusammengebaute Wippenschalter Schema 3, passend in einen Einlasskasten der Grösse I.
Rechts: Wippenschalter Schema 3, jedoch 2polig. Er verteilt z.B. Leuchtstoffröhren-Gruppen auf 2 Phasen, um den stroboskopischen Effekt zu vermeiden.

Adolf Feller AG Horgen
Fabrik elektrischer Apparate

Telefon 051 82 16 11

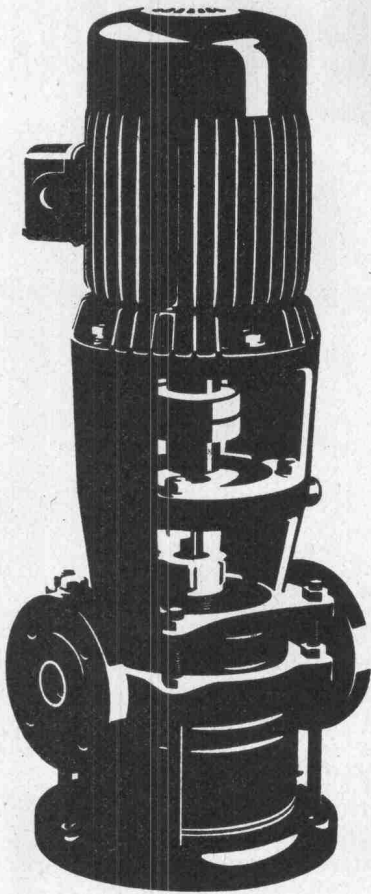

Auch Ihre Pumpe ist im breiten SIHI-Programm

Zentrifugal- und selbstansaugende Pumpen bis 6000 l/min
für Kalt- und Heisswasser
für Treib- und Brennstoffe
für Wärmeträgeröl
für Lösungsmittel und Säuren

Kondensatpumpen zum Fördern von siedendem Wasser bei
einer erforderlichen Zulaufhöhe von nur 20–60 cm.

Tauchpumpen für Schmutzwasser und Fäkalien

Automatische Fäkalienhebeanlagen

Flüssigkeitsring-Vakuumpumpen P abs. 25 Torr
kombiniert mit Gasstrahler P abs. 6 Torr

SIHI-Pumpen sind immer richtig.
Nicht zuletzt auch wegen unseres Beratungsdienstes
und der kurzen Lieferfristen.

PUMPENBAU SCHAFFHAUSEN AG

8200 Schaffhausen Goldsteinstrasse 2 Telefon 053-43021

84 PS

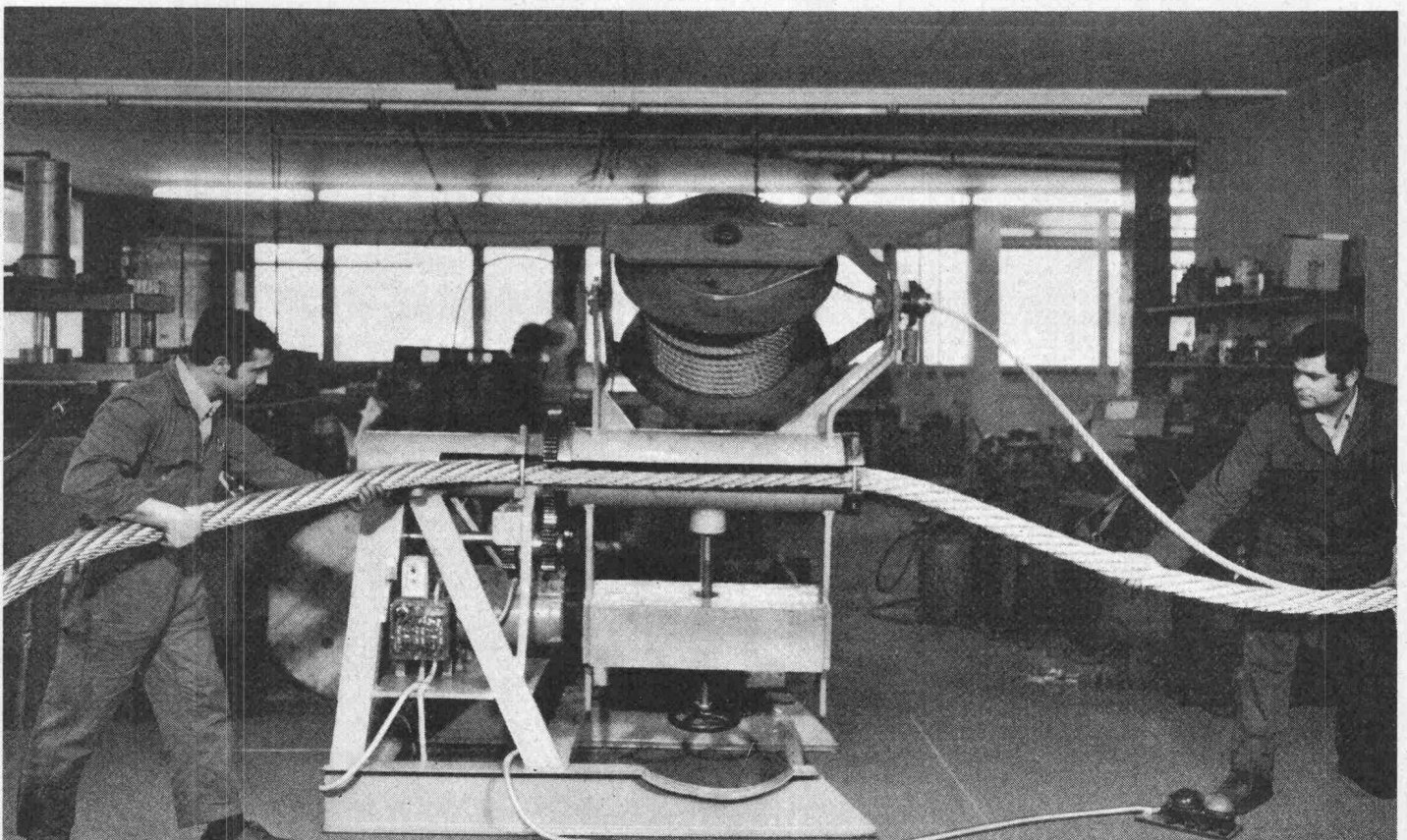

RISS AG

8105 Regensdorf-Zürich
Drahtseil- und Kettenwerk
Querstrasse 19, Telefon (051) 712330

Sie sehen hier die Herstellung endloser Drahtseilschlingen in unserer Seilerei. Diese Seile sind für ein Schweizer Atomkraftwerk bestimmt und haben einen Durchmesser von 72 mm, 22 m Umfang und eine Bruchlast von 340 000 kg. Lastaufnahmemittel aus Drahtseilen und hochfesten, legierten Sicherheitsketten sind unsere Spezialität. Bitte unterbreiten Sie uns Ihre Probleme; wir bedienen Sie prompt und preisgünstig.

Bon für Sauna-Dokumentation

Senden an
Ch. Rossi + Co AG
Allmendstr. 9-11
8700 Küsnacht
Tel. 051/901755

Wir wünschen

- Ihre komplette Sauna-Dokumentation
 unverbindliche Beratung

Unsere Anschrift: _____



DETECTRON- -COVERMETER

Such- und Prüfgeräte

1. Lokalisieren von elektrischen Leitungen hinter einer Wand
2. Auffinden von Schieberkastendeckeln oder Leitungen im Boden und feststellen der Tiefe
3. Auffinden und feststellen der Tiefe von Armierungseisen
4. Kontrollieren von Isolationen an Leitungen, Röhren, Tanks, Schutzanstrichen
5. Auffinden von Leckstellen an Druckleitungen
6. Feststellen von Stromverlust bzw. Isolationsfehlern usw.



Generalvertretung

INTRAVEND AG Schweiz
Buckhauserstrasse 28 8048 Zürich
Tel. (051) 54 54 45 - 47 Telex 54 289



PREISWERK & ESSER

Stahlhochbau Schlosserei

Brückenbau Metallbau

Behälter Silos Ingenieurbureau

Basel

Schönaustr. 10

Tel. (061) 32 46 88



Demontable Lagerhallen

aus Gitterstahlrohrkonstruktion
und Spezialgitterfolie.

Typ 1: Stehwand 130 cm,
Firsthöhe 320 cm, Breite 860 cm

Typ 2: Stehwand 200 cm,
Firsthöhe etwa 420 cm, Breite 860 cm

Typ 3: Stehwand 200 cm,
Firsthöhe etwa 500 cm, Breite 1200 cm

Länge nach Belieben.

LU-RA RAPPERSWIL

Gewächshausbau

E. Lutz, Bachtelstrasse 23, 8640 Rapperswil
Telefon 055 / 2 00 30

ARMAVERIT



Rohre und Bogen

glasfaserverstärkter Kunststoff

für Kanalisationsleitungen
Hangleitungen im Kraftwerkbau
Brückenentwässerungen
Schlammleitungen
Schalungen usw.

korrosionssicher
sehr leicht
geringe Verlegungskosten
absolut dicht
Formstücke nach Wunsch

Verlangen Sie Angebote, Muster und Angaben von Referenzen!

Abt. Kunststoff, Badenstrasse 25
Tel. 061 / 33 23 29

Basler Stückfärberei AG, 4000 Basel

«Bade» Einseil-Bohrgreifer

Type E-32-2 und E-43-2
Bohrdurchmesser 370-1500 mm

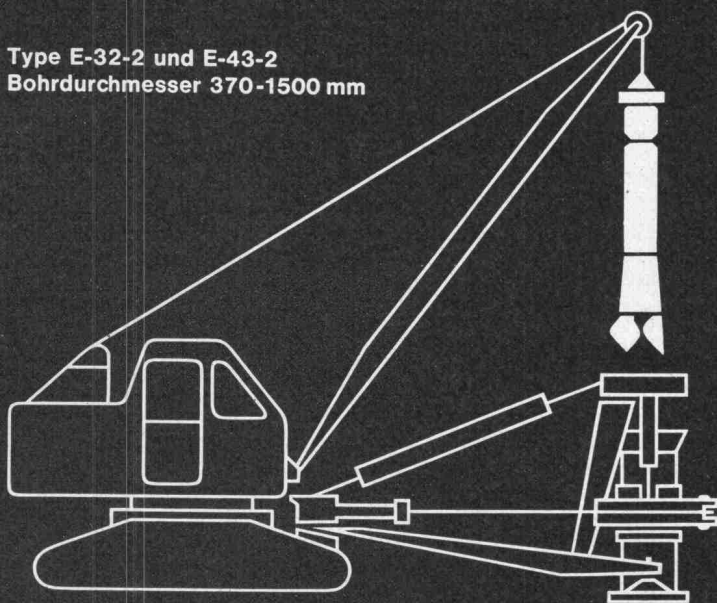

BADE-Einseil-Bohrgreifer gestatten es, Gross-Bohrlöcher schnell, sicher und besonders wirtschaftlich herzustellen. Hervorragende Leistungen werden auch in schwierigen Formationen wie Ton, Mergel, Schotter, Geröll usw. erreicht.

BADE-Bohrgreifer werden speziell bei der Herstellung von Bohrpfehlen in der ganzen Welt mit bestem Erfolg eingesetzt.

Zum Absenken der Bohrrohre dienen unsere hydraulischen Verrohrungsmaschinen Typ HVM.
Verlangen Sie unsere Prospekte und unverbindlichen Angebote.

Theo Noerdlinger, Ing. AG
Zimmergasse 16, 8008 Zürich
Telefon 051 47 88 80

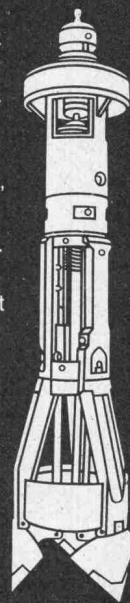

Noerdlinger Ing. A.G.

SchenkerStoren

ein Begriff für Qualität

Emil Schenker AG 5012 Schönenwerd Telefon 064/41 26 52
 Vertretungen in Basel, Bern, Genf, Lausanne, Lugano,
 Luzern, Neuenburg, St. Gallen,
 Solothurn, Winterthur und Zürich
 Benutzen Sie bitte die fachmännische,
 unverbindliche SCHENKER-Beratung

INTRAFIX®

Patente angemeldet

BETONSCHMELZ-VERFAHREN

schmilzt Löcher, schneidet und brennt
 Beton – Eisenbeton – Stahl – Guss –
 Granit – Naturstein, usw.

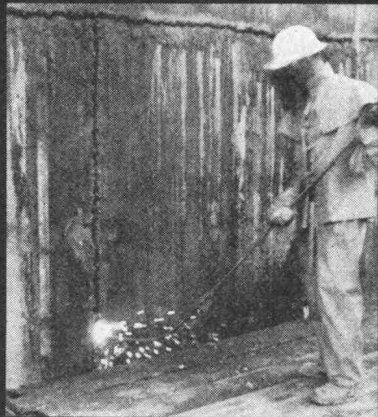

einfach – geräuschlos – schnell – sauber – staublos – vibrationslos – ungefährlich – wirtschaftlich – über und unter Wasser

Vertreternachweis weltweit durch

INTRAVEND AG Schweiz
 Buckhauserstrasse 28, 8048 Zürich
 Telefon (051) 54 54 45-47, Telex 54 289

Der Gliedermasstab *Longlife*

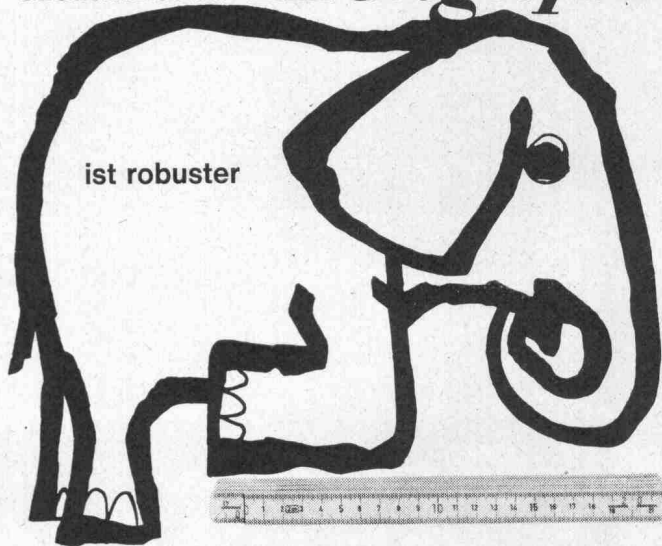

Aus glasfaserverstärktem Kunststoff



- * Maximale Toleranz auf 2 Meter: bei 20° C ±0,9 mm
 - * Federnde Gliederverbindung
 - * Unauswischbare Bezifferung
 - * Unempfindlich gegen die meisten Säuren, Laugen und Chemikalien
- In allen Fachgeschäften

AUER-MESSWERKZEUGE - 9, rue Dancet - 1211 Genf 4 (CH)

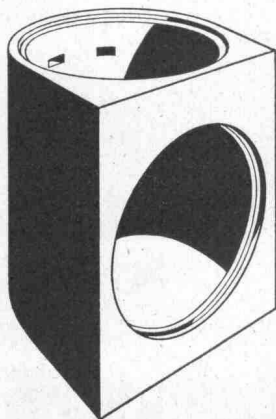

Aufstiegsschacht zu Fluchtröhren

Ø 100 cm, Anschlussöffnung Ø 100 cm,
 Bauhöhe 150 cm, Gewicht 1520 kg.

Das vorgefabrizierte Schachtelement Ø 100 cm, ermöglicht dem Unternehmer die Erstellung der gesamten Fluchtweganlage aus Fertigteilen.

Verlangen Sie bitte den
 Spezialprospekt

comolli

Comolli's Erben AG Betonelemente
 5620 Bremgarten Tel. 057/51414

PASSAVANT-DACHABBLÄUFE

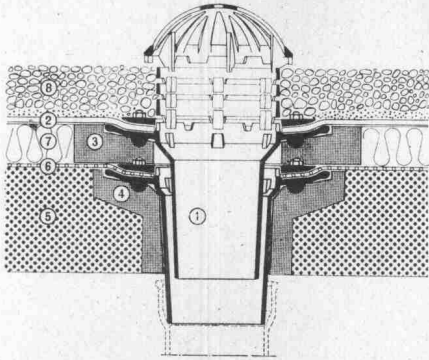

Kiesschüttdach, 2teilig

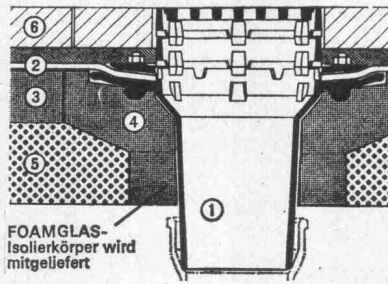

Dachterrasse, einteilig

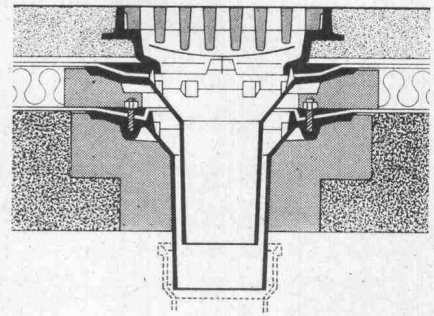

Warmdach, befahrbar, 2teilig

**Keine
Aussparungen**
Isolierkörper in
Schalung legen
Keine Kältebrücken
Sofortiges Abbleiten,
des Dachwassers.

Ob befahrbar oder nicht:

PASSAVANT löst die Probleme der Flachdachentwässerung endgültig. Verlangen Sie den Spezialprospekt für viele Möglichkeiten mit Devisierungsunterlagen für den Spengler bei

WERNER MAAG ZÜRICH

Zeltweg 44 · 8032 Zürich · 051 /32 75 80

Name

Adresse

Allison GETRIEBEAUTOMATEN FÜR LASTWAGEN



1) Berliet: Kran- und Schleppwagen
Motor: GM-Diesel 6V-53 (182 PS)
Getriebe: Allison MT-41 (Automat)

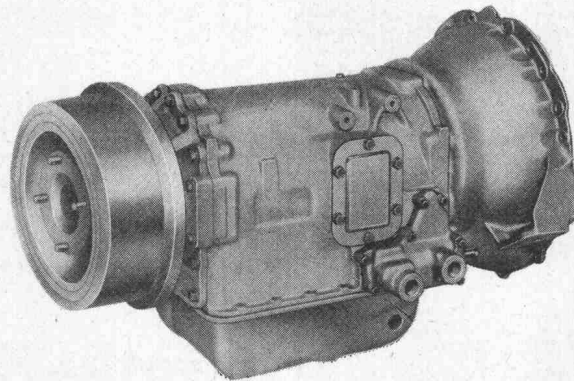

2) Saurer: 4C Überlandlastwagen
Motor: Cummins 8V-185
Getriebe: Allison MT-41 (Automat)

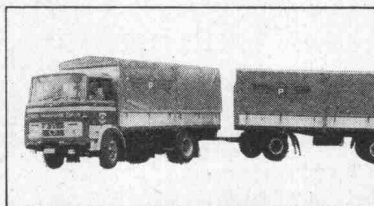

3) Mercedes: 1417 Überlandlastwagen
Motor: Mercedes OM 327 (170 PS)
Getriebe: Allison MT-41 (Automat)

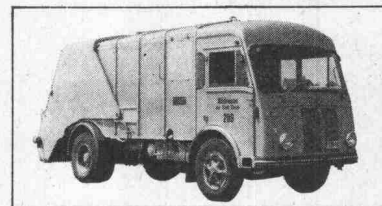

4) FBW L 35 U: Kehrichtwagen
Motor: FBW CU (130 PS)
Getriebe: Allison MT-41 (Automat)

40

GENERAL MOTORS SUISSE S.A. BIEL

INDUSTRIE-ABTEILUNG

TEL. 032 / 2 61 61



Ernst
URINALANLAGEN
ohne Wasserspülung, geruchlos

F. Ernst, Ing. AG, Zürich 3, Weststrasse 52
Tel. 33 60 66 / 35 36 55



Kein Verkalken mehr

Schutz gegen Verkalkung, Rost und Korrosion durch das einfache, billige und erfolgreiche **METADIUM-Verfahren** (amtlich geprüft). Bereits sind über **5000** Apparate und Anlagen in der Schweiz installiert worden.

Für Sanitär-, Heizungs- und Klimaanlage. Anwendung: in Haushalt, Gewerbe und Industrie für Kühl- und Klimaanlage, Luftbefeuchter, Combi-Heizkessel, Boiler, Waschautomaten, Heisswasser- und Kaffeemaschinen usw.

(Verlangen Sie Unterlagen)

Verkauf und Beratung:
A. Luisoni, Ingenieur, 8047 Zürich
Telefon 051 / 52 69 52 Triemlistrasse 52

Revolution im Grabaushub

durch die führenden, weltbekannten USA Davis Trencher und Cleveland Trencher. Für Pipelines, Drainage, Kabelgräben, Fundamente, Schächte, Wasserleitungen, militärische Zwecke usw.



Davis gräbt an Traversen (bis 20%) senkrechte Gräben durch hydraulisch kippbaren Oberteil. Davis gräbt an Hängen bis zu 100%. Hydraulische Tieflöffel mit 5 oder 8 Tonnen Reisskraft, für Spezialeinsatz (2,5 bis 3,4 m Tiefe), Hydraulischer Dozer zum Zudecken und planieren der Gräben. **Davis Trencher:** 9 Modelle. Grabbreiten: 5–70 cm, Grabtiefen bis 230 cm, Grabgeschwindigkeit: bis 540 m/h. Preis Fr. 6200.– bis ca. Fr. 145 000.–. Zubehör: Tieflöffel, Dozer, Lader, Bohrgerät, usw. **Cleveland Trencher:** 13 Modelle und 2 Backfiller und Tamper. Grabbreiten: 25 cm bis 1,5 m (verstellbares Rad, bis 1,8 m, Krone bis 6 m breit). Grabgeschwindigkeit: bis 44 m/min. Preise ab Fr. 79 000.– bis ca. Fr. 490 000.–.

INTRAVEND AG

Buckhauserstrasse 28, 8048 Zürich
Telefon (051) 54 54 45-47, Telex 54 289

Surava-Hohlblocksteine



- seit Jahren bewährt
- guter Verputzträger
- rasche und zweckmässige Bauweise
- vorzügliche Wärme-Schallisolation
- preisgünstig
- alle Steine aus Beton, Tuff und dem hochwertigen Isoliermaterial LECA

Surava-Hohlkörperdecken



wirtschaftlich:
speziell für grosse Spannweiten bis 12 m (System Katzenberger) weil der montagesteife Katzenberger-Riffelstahlträger auch bei grossen Spannweiten nur wenige Unterstellungen benötigt, handliche Gewichte ein leichtes, rasches Verlegen gestatten, keine Schalung benötigt wird und die Surava-Decke für jeden Grundriss geeignet ist.

technisch:
weil durch neutrale und eigene Kontrollen laufend überwacht und von amtlichen Versuchsanstalten geprüft auf: Tragfähigkeit, Schall-Wärmedämmung, Scheibenwirkung, Schubkraftaufnahme, Haftspannungsaufnahme, Feuerbeständigkeit.

BAS

Baustoffwerk AG Surava
Verwaltung Büro Davos, Park 19, Tel. 083/3 71 17
Techn. Büro Chur, Bahnhofplatz 8, Tel. 081/22 00 25
Werk Surava, Tel. 081/71 12 27

RIX

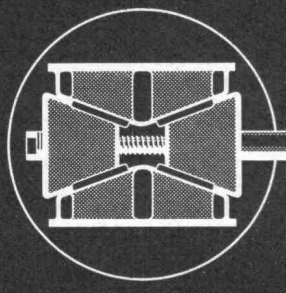

Absenk-Keile für Lehrgerüste und Fertigelemente

20 t und 40 t Tragkraft

verkauft und vermietet



R. Rigling & Co., 8050 Zürich-Oerlikon
Spezial-Baugeräte
Tel. 051 / 50 15 30, Leutschenbachstr. 44

Fenster Kiefer AG Zürich



Fenster und Türen
in Doppelverglasung,
Isolierglas, Aluminium-
Holz, Kunststoff.

Bedienen Sie sich
unserer technischen
Beratung.

☎ 051/45 24 55

Neuheit!

compri band V

Für alle Fugen
jetzt

VORKOMPRIMIERT

kurzfristig lieferbar

Generalvertretung:

Roger Frey dipl. Ing. Tel. 051/36 25 44
8039 Zürich Beethovenstr. 47

FATZER Bagger- seile

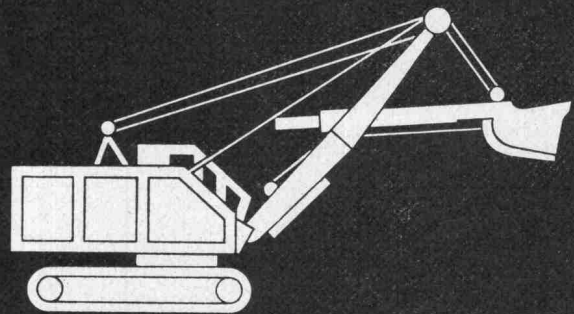

Wirfabrizieren seit Jahren bewährte Drahtseile in Spezial-
ausführungen für Kabel- u. Löffelbagger, Schrapper usw.



FATZER AG Drahtseilfabrik
(gegründet 1836) 8590 Romanshorn
Telefon (071) 63 12 32

griltex

Griltex — Anzug

Der Wetterschutz aus vollsynthetischem
Material ist absolut verrottungsbeständig.

Dank der Flexibilität des Materials
bietet er Bewegungsfreiheit bei allen
Arbeitsbewegungen.

Neu im Sortiment: Griltex-Mantel

Die Armierung verleiht ihm eine hohe
Reissfestigkeit.

Der preisgünstige Anzug, mit Kapuze
oder Kragen, ist in den Farben
gelb oder grau und in zwei Grössen
lieferbar.

STORAG

Abteilung Griltex, Murtenstrasse 336
3000 Bern, Telefon 031 56 66 05
oder bei Ihrem Baumaterial-Händler

Bon Senden Sie mir Muster

Firma _____

Strasse _____

PLZ + Ort _____

Stellen- und Gelegenheits-Anzeigen

Tarif

1/1 Seite 185 x 259 mm Fr. 510.—	1/4 Seite 185 x 60 mm 90 x 128 mm Fr. 127.50	1/12 Seite 90 x 40 mm Fr. 42.50
1/2 Seite 185 x 128 mm 90 x 259 mm Fr. 255.—	1/6 Seite 185 x 40 mm 90 x 84 mm Fr. 85.—	1/16 Seite 90 x 28 mm Fr. 32.—
1/3 Seite 185 x 84 mm Fr. 170.—	1/8 Seite 185 x 28 mm 90 x 60 mm Fr. 63.80	1/24 Seite 90 x 18 mm Fr. 21.30

Chiffregebühr Fr. 2.—
Stellengesuche werden nur noch schriftlich entgegengenommen.

IVA AG für internationale Werbung, 8035 Zürich
Beckenhofstrasse 16, Tel. 051/26 97 40, PC 80-32735

Ermässigte Preise ohne Rabatt für Wiederholungen

Anzeigenschluss: Mittwoch der Vorwoche, 10 Uhr.
Sofern drucktechnisch möglich, kann der Anzeigenschluss bis Donnerstag der Vorwoche, 10 Uhr, verlängert werden.

Filialen:
1004 Lausanne, 19, av. de Beaulieu, Tel. 021/34 72 65
1204 Genève, 8, rue du Marché, Tel. 022/26 03 45

Wer interessiert sich für

Industrieland?

Baurecht oder Verkauf.

Parzellen ab 4000 m² mit Bahngleise, Nähe Stadt Zürich.

Offerten erbeten unter Chiffre 8041 an Mosse-Annoncen AG, 8023 Zürich.

Fest eingeführte Fabrik für vorfabrizierte Zweckbauten sucht in allen Gebieten der Schweiz Baugeschäfte, die laufend an

Fundamentarbeiten Beton-, Asphalt- und Pflastersteinarbeiten Kanalisationsarbeiten

interessiert sind.

Aufgeschlossene Unternehmer, die eine langjährige, seriöse Zusammenarbeit anstreben, melden sich bitte mit Angaben von Referenzen, Arbeitsprogramm, Arbeitsrayon usw. unter Chiffre SBZ 753, IVA AG, Postfach, 8035 Zürich.

Grösseres Ingenieurbüro sucht zu möglichst baldigem Eintritt einen

Tiefbautechniker

für die selbständige Bearbeitung von Projekten und Bauleitungen des Wasser- und Abwasserbaues. Erfahrenen Bewerbern bieten wir eine ausbaufähige Dauerstelle mit neuzeitlichen Arbeitsbedingungen und Aufstiegsmöglichkeiten. Wir gewähren ferner eine solide Fürsorge-Institution und ein gutes Arbeitsklima.

Interessierte Bewerber wollen Ihre Offerte einreichen unter Chiffre SBZ 746, IVA AG, Postfach, 8035 Zürich.

Für die Bearbeitung von interessanten öffentlichen Bauvorhaben (Schul- und Altersheimbauten) suche ich

Architekt-Techniker HTL Bauführer Bauzeichner

Qualifizierten Mitarbeitern wird Dauerstelle mit zeitgemässen Arbeitsbedingungen geboten.

K. Pfister, Architekt SIA, 8700 Küsnacht ZH
Oberwachstrasse 2, Tel. 051/90 63 02

Zur Ergänzung meines Mitarbeiterstabes (nettes Team) suche ich tüchtige(n)

Eisenbetonzeichner(in)

für interessante Bauaufgaben (Sportanlagen, Geschäftshäuser usw.).

Fähige Bewerber, die eine abwechslungsreiche Tätigkeit in angenehmem Arbeitsklima schätzen, sind gebeten, sich in Verbindung zu setzen mit

G. BAUM, dipl. Bauingenieur ETH/SIA, 8008 Zürich
Seehofstrasse 4, Tel. 051/47 64 74

Wenn Sie Lust haben, inmitten eines alten Städtchens an neuen Bauten wie Schulen, Bürohäusern usw. als

Bauführer oder Bauzeichner

mitzuarbeiten, und Wert auf angenehme Zusammenarbeit legen, glauben wir, Ihnen die gesuchte Stelle offerieren zu können.

J. Stöckli, dipl. Arch. SIA/SWB
6300 Zug, Artherstrasse 5, Telefon 042/21 83 86 / 21 83 87

Zur Ergänzung meines Mitarbeiterstabes suche ich für die Bearbeitung anspruchsvoller Aufgaben

Architekt-Techniker HTL

- Projektbearbeitung
- Ausführungsvorbereitung
- Leiter einer Arbeitsgruppe

Für eine qualifizierte Persönlichkeit (30 bis 40 Jahre) bestehen Aufstiegsmöglichkeiten.

Paul R. Kollbrunner, dipl. Arch. SIA
8032 Zürich, Carmenstrasse 25
Tel. 47 54 47 und 34 36 47

Architekt(in) ETH, evtl. Praktikant Architekt-Techniker HTL

Arbeitsgebiet:

Ferienzcentren, Freizeitanlagen, Hallenbäder, Heime, Wettbewerbe, Studien für Systembauweise usw.

Erholungsgebiet:

Bündner Berge, Sonne und Schnee in Reichweite

Möchten Sie mithelfen, interessante Bauaufgaben zu lösen, möchten Sie sich weiterbilden und Ihre Kenntnisse vertiefen, dann rufen Sie uns bitte an.

H. P. Menn, 7000 Chur
dipl. Architekt ETH/SIA, Tel. 081 / 22 66 80

Eine der führenden Bauunternehmungen der Stadt Basel sucht einen sehr gut qualifizierten

dipl. Bau-Ingenieur

der über mehrere Jahre Praxis in Projektierungsarbeiten im Industrie- und Tiefbau, speziell im Brückenbau, verfügt. Als

Chef der Ingenieurabteilung

hat er einem mittelgrossen Arbeitsteam vorzustehen, das hauptsächlich für die Projektierung, zum Teil auch für die Bauleitung verantwortlich ist.

Bei unserer Auftraggeberfirma handelt es sich um einen modern eingerichteten und organisierten Betrieb, der interessante Grossprojekte in Ausführung hat, die fachlich hohe Anforderungen stellen.

Gutausgewiesene Bewerber, die auf eine anspruchsvolle Tätigkeit in einer guten Position reflektieren, sind gebeten, unter Kennzeichen BI ihre handschriftliche Offerte mit Lebenslauf, Foto und Zeugniskopien einzureichen an das



INSTITUT FÜR ANGEWANDTE PSYCHOLOGIE
Greifengasse 1, 4000 Basel

goplan- und goplan F-Isolierplatten finden vor allem im Hochbau, im Kühlbau und als Sichtplatten Verwendung.

corex Basel AG

Lindenhofstrasse 28, 4002 Basel
Telefon 061/358225
ab 22. November 1970: 061/222300

Basis: Schaumpolystyrol
Abmessungen:
100 x 100 cm (andere Formate auf Wunsch)
Stärken: 20-100 mm
Raumgewicht: 30 kg/m³
Wärmeleitfähigkeit: 0,032 kcal/m h °C

Diffusionsleitfähigkeit: 0,00075 g/m h mm Hg
Diffusionswiderstand: $\mu = \text{ca. } 120$
Druckfestigkeit:
ca. 2,5 kg/cm² (mit 10% Deformation)

goplan

MOTORCOLUMBUS

sucht

dipl. Maschineningenieure

sowie

Ingenieur-Techniker HTL

für Projektierung und Ausführung von Wasserkraftanlagen und Pumpenanlagen sowie allgemeine mechanische Ausrüstung im Ausland und in der Schweiz. Mehrjährige Erfahrung in Konstruktion oder im Verkauf von Pumpen, Wasserturbinen oder zugehöriger mechanischer Ausrüstung ist erwünscht. Fremdsprachenkenntnisse sollten möglichst vorhanden sein. Diskretion wird zugesichert.

Initiative Bewerber, die Freude an selbständiger Arbeit haben, sind gebeten, mit dem Personalbüro in Verbindung zu treten unter Kennziffer M-51.

**Motor-Columbus
Ingenieurunternehmung AG**
5401 Baden, Parkstrasse 27
Telefon 056 / 2 71 01

MOTORCOLUMBUS

GEMEINDE WOHLLEN

Stellenausschreibung

Auf unserer Bauverwaltung ist die neu geschaffene Stelle eines

Tiefbau-Adjunkten

zu besetzen.

Arbeitsbereich:

Projekt und Projektprüfungen im Strassen- und Kanalisationsbau, Ausführungsüberwachungen, Unterhalt der Strassen und Kanalisationen, Führung des Werkhofs mit einem Personalbestand von etwa 20 Personen.

Anforderungen:

erfolgreiche Praxis als Zeichner und Bauführer oder Techniker.
Geschick im Verhandeln mit Behörden und Privaten.
Idealalter 25 bis 35 Jahre.

Wir bieten:

Selbständigkeit in der Arbeitsausführung. Tatkräftige Förderung der individuellen Weiterbildung.
Zeitgemässe Besoldung, Sozialzulagen, Pensionsversicherung, Treueprämien und Fünftageweche.

Anmeldungen:

Bewerber sind gebeten, ihre Anmeldungen mit Gehaltsanspruch **bis 11. November 1970** an den Gemeinderat, 5610 Wohlen, zu richten.

Für nähere Auskünfte steht der Bauverwalter (Telefon 057 / 6 11 20) gerne zur Verfügung.

Gemeinderat Wohlen



Kantonale Verwaltung

Wir suchen

Planer-Gestalter

für die kantonale Planungsstelle Graubünden, Chur

Generelle Aufgaben:

Mitarbeit bei der Beratung und Prüfung von Orts- und Regionalplanungen sowie bei kantonalen Fachplanungen, Leitung von gestalterischen Aufgaben.

Kenntnisse und Anforderungen:

abgeschlossenes Studium an einer Hochschule oder höheren technischen Lehranstalt mit Erfahrung in Orts- und Regionalplanung, Verhandlungsgeschick. Grundausbildung: Ingenieur, Architekt, Techniker.

Wir bieten:

Gehalt gemäss Personalverordnung.
gut ausgebaute Pensionskasse, Fünftageweche, mindestens drei Wochen Ferien.

Dienstantritt:

möglichst bald.

Anmeldung:

bis 20. November 1970 unter Beilage der Zeugnisse über Ausbildung und bisherige Tätigkeit sowie des Lebenslaufs.

Auskunftsstelle:

kantonale Planungsstelle Graubünden, Chur,
Telefon 081 / 21 33 40.

Anmeldestelle:

Departement des Innern und der Volkswirtschaft Graubünden, 7001 Chur.



OERLIKON

Postfach 897, 8050 Zürich, Tel. 051/481810

Für die Projektierung, Devisierung, Bauleitung und Abrechnung von industriellen Bauaufgaben (Renovationen, Umbauten, Neubauten) suchen wir einen

Bautechniker/Bauführer

der nach Einarbeitung in die Funktion des **Stellvertreters des Chefs der Bauabteilung** eingesetzt wird.

Nebst fachlicher Qualifikation erwarten wir eine gute Auffassungsgabe, Verhandlungsgeschick und Sinn für Zusammenarbeit. Den Anforderungen und der Branche entsprechend sind die Anstellungsbedingungen, ergänzt durch fortschrittliche Sozialleistungen.

Bewerber wollen sich bitte schriftlich oder telefonisch (intern 298) mit unserer Personalabteilung für Angestellte in Verbindung setzen.

Brown Boveri Oerlikon (MFO)
8050 Zürich, Affolternstrasse 52

Gesucht nach Lugano

Anfang Januar/Februar 1971

Techniker oder Bauzeichner

Mindestalter 26 Jahre, mit Praxis, selbständig, für Stahlbetonbau, Hoch- und Tiefbau.

Gute Besoldung und Beteiligung am Umsatz.

Offerten sind zu richten an Ingenieurbüro **A. & R. Cantoni**, Via Reggina 9, Lugano, Tel. 091 / 54 28 88 / 54 25 36 / 3 88 26

Grösseres Ingenieurbüro im Raume Zürich sucht einen

Tief- oder Hochbauzeichner

welcher sich in die Orts- und Regionalplanung einarbeiten möchte.

Einem guten Darsteller und an selbständiges Arbeiten gewöhnten Fachmann bieten wir eine entwicklungsfähige Dauerstelle mit entsprechender Salarierung, gut ausgebauten Sozialleistungen, Aufstiegsmöglichkeiten und angenehmem Arbeitsklima.

Offerten sind erbeten unter Chiffre SBZ 773, IVA AG, Postfach, 8035 Zürich.

BG

cherche pour des projets de bâtiments et constructions industrielles

un ingénieur civil un ingénieur-technicien ETS en génie civil

disposant, tous deux, si possible de quelques années d'expérience dans les calculs et établissements d'appels d'offre relatifs aux superstructures.

un dessinateur en génie civil

disposant également de plusieurs années d'expérience.

Prestations sociales étendues. Semaine de 5 jours. Horaire libre. Entrée en service immédiate ou date à convenir.

Les candidats voudront bien adresser leurs offres manuscrites complètes avec curriculum vitae, copies de certificats, références et prétentions de salaire, à

Bonnard & Gardel, ingénieurs-conseils S. A.
10, avenue de la Gare, 1003 Lausanne

Für ein kleineres, erfolgreiches Unternehmen in Zürich, das sich auf den Verkauf und die Vermietung spezieller Geräte für das Baugewerbe einen Namen gemacht hat, suchen wir einen verhandlungsgewandten

Baufachmann

als

techn. Leiter

Er wird über weitgehende Kompetenzen verfügen, die seiner persönlichen Initiative grossen Spielraum lassen. Das Aufgabengebiet umfasst:

- technische Beratung der Kunden
- Ausarbeitung von Offerten
- Durchführung statischer Berechnungen
- Ueberwachung der Montageequipe

Vorwärtsstrebende Baufachleute, die nach einer Aufgabe suchen, in der sie ihre unternehmerischen Fähigkeiten entfalten können, laden wir ein, uns ihre Bewerbungsunterlagen unter Kennziffer 1371 einzureichen.

Wir wahren strengste Diskretion nach allen Seiten.



Häusermann + Co.
Birmensdorferstr. 83
8003 Zürich

**Unternehmensberatung
und Betriebsorganisationen
Fachgruppe Personal**

Baufachleute finden durch uns ausbaufähige Positionen in fundierten Unternehmen.

basurit A wird im Hochbau, im Kühl- und Wärmebau und bei der Apparate-Isolation verwendet; basurit B-Isolierplatten beim Flachdach-, Element- und Fertigbau.

corex Basel AG

Lindenhofstrasse 28, 4002 Basel
Telefon 061/358225
ab 22. November 1970: 061/222300

Basis: Polyurethan

Sortiment:

basurit A = unkaschierte Platten

basurit B = kaschierte Platten

basurit-Schalen

Abmessungen: 100 x 50 cm

Stärken: 10-60 mm

Raumgewicht: 40 kg/m³

Wärmeleitfähigkeit: 0,025 kcal/m h °C

Diffusionsleitfähigkeit: 0,0015 g/m h mm Hg

Diffusionswiderstand: $\mu = 30-60$

Druckfestigkeit: ca. 2 kg/cm²

basurit

Bautechnik – Top Manager – Zürich

Unser Auftraggeber ist ein weltweit führender europäischer Konzern in einer technischen Spezialbranche. Die vom Unternehmen angebotenen anspruchsvollen Problemlösungen (Produkte, Anwendungs-Know-how) dienen hauptsächlich der Bauindustrie, dem Baunebengewerbe, Generalunternehmern, Ingenieuren, Architekten und verschiedenen Industriezweigen.

Wir sind beauftragt, mit jüngeren Persönlichkeiten in Verbindung zu treten, die als

Direktor die Geschäftsleitung

der in Zürich domizilierten und seit vielen Jahren bestehenden schweizerischen Verkaufs- und Beratungsniederlassung übernehmen wollen. Nach einer Einarbeitungszeit von 1–2 Jahren erfolgt die Ernennung zum Delegierten des Verwaltungsrates.

Als Direktor oder Delegierter tragen Sie die volle Verantwortung für das Unternehmen mit rund 100 Mitarbeitern. Die wichtigsten Ziele des Unternehmens sind: Erreichen eines maximalen Marktanteils durch laufende intensive Bemühungen; Absicherung des bestehenden Marktes gegenüber der Konkurrenz durch kreative Führungstechniken; Erreichen eines maximalen Ertrags (return on investment) durch wirtschaftliche Geschäftsführung.

Als Voraussetzung für diese gutdotierte Position erwarten wir ein abgeschlossenes Studium als Diplom-Ingenieur (möglichst Bau-Ing.) oder einen Abschluss an der Hochschule St. Gallen oder eine erfolgreiche Karriere als kfm.-technische Führungskraft. Erfahrung im modernen Marketing-Management, nachgewiesene Führungseigenschaften sowie gute Kenntnisse der deutschen, französischen und englischen Sprache sind weitere Voraussetzungen. Bevorzugt wird ein Schweizer im Idealalter von 35–40 Jahren.

Dynamische Persönlichkeiten, welche sich von unseren Zeilen angesprochen fühlen, bitten wir, sich mit uns telefonisch oder schriftlich in Verbindung zu setzen. Wir garantieren für absolute Diskretion, eine Benachrichtigung unseres Auftraggebers oder einer Drittperson erfolgt nur mit dem ausdrücklichen Einverständnis des Bewerbers.



Personalanalyse — Personalberatung

Einsatz AG

Talacker 42 8001 Zürich Tel. 051 27 24 30/27 24 31



Planungsamt des Kantons Basel-Landschaft

Initiative, zuverlässige

Zeichner/Zeichnerinnen

mit abgeschlossener Lehre im Baufach oder graphischen Gewerbe

evtl. auch Hilfszeichner

mit entsprechenden Fähigkeiten

finden auf unserem Planungsamt in Liestal interessante selbständige Mitarbeit an den verschiedenartigsten, technischen, graphischen und administrativen Aufgaben der Regional- und Ortsplanung.

Neben angenehmen Arbeitsbedingungen bieten wir eine zeitgemässe Entlohnung und gut ausgebaute Sozialeinrichtungen.

Wir freuen uns, Ihnen unser vorgedrucktes Bewerbungsformular zusenden zu dürfen, und erwarten dieses gerne mit Ihren weiteren Unterlagen bis zum 14. November 1970 zurück.

Kantonales Personalamt, Rheinstrasse 29, 4410 Liestal, Telefon 061 / 84 33 21, intern 5231 / 5232.

**Wir tippen und
vielfältigen**

Baudevis
Voranschläge
Expertisen

**Alber
Schreibservice
Luzern**

Habsburgerstrasse 44
Telefon 041 / 23 71 23

6002 Luzern
Postfach 1053

Schutzraumabrechnungen und Ausmassarbeiten

übernimmt junger Baufachmann.
Tel. 051 / 47 88 77



Baudepartement des Kantons Aargau Planungsstelle

Wir suchen einen

Kreisplaner

(Techn. Beamten) für Orts- und Regionalplanungen

Aufgaben:

Mitarbeit bei kantonalen Planungsaufgaben. Selbständige Betreuung von Regionalplanungsgruppen, Prüfung von Ortsplanungen, Ueberbauungsplänen und Bauge-suchen im zugewiesenen Bearbeitungsbereich. Teilweise Aussendienst.

Anforderungen:

Ausbildung als **dipl. Architekt**, **dipl. Ingenieur**, evtl. **Techniker HTL** oder gleichwertige Ausbildung mit Planungspraxis.

Es ist die Möglichkeit geboten, sich in die Orts- und Regionalplanung einzuarbeiten.

Wir bieten:

Zeitgemässe Entlohnung nach Vereinbarung mit Aufstiegsmöglichkeit, Familien- und Kinderzulage, Pensionskasse, Fünftagewoche mit teilindividueller Arbeitszeit, Fahrzeug- und Spesenentschädigung. Vielseitige Aufgaben in kleiner, ausbaufähiger Abteilung. Eintritt nach Vereinbarung.

Wir bitten um Ihre handschriftliche Bewerbung mit den üblichen Unterlagen (Tätigkeitsübersicht) bis Ende November 1970 oder um telefonische Kontaktnahme unter Nr. 064/22 05 71, intern 569 (Architekt Meili).

AARG. BAUDEPARTEMENT, PLANUNGSSTELLE

GEMEINDE WIDEN AG

Die Gemeinde Widen AG bringt einen

Ideenwettbewerb zur Gestaltung eines Schul- und Gemeindezentrums

zur Ausschreibung. Der Wettbewerb findet unter eingeladenen Architekten statt. Die Bewerbung um die Einladung ist frei. Die Bewerbungsfrist läuft bis zum 13.11.1970.

Interessenten können in der Gemeindekanzlei eine Informationsschrift beziehen.

Weitere Auskünfte erteilt nötigenfalls die Gemeindekanzlei (Tel. 057 / 5 15 38).

8967 Widen, den 23. Oktober 1970

Der Gemeinderat

Programm von der Wettbewerbskommission SIA genehmigt

Architekturmodelle in Gips,
Holz, Plexiglas, termingerecht
und in tadelloser Ausführung

Architekturmodelle

Zaborowsky & Schalk
Neumarkt 10, 8001 Zürich
Telefon 34 22 16
Siewerdstr. 99, 8050 Zürich
Telefon 46 62 11

Für interessante Entwicklungsarbeiten auf dem Metallsektor suchen wir einen jungen, initiativen

Konstruktions- Zeichner oder Konstrukteur

Wir bieten eine den Leistungen entsprechende Entlohnung, Fünftage-woche, Pensionskasse und angenehme Arbeitsbedingungen in unserem neuen, modernen Verwaltungsgebäude.

Offerten mit Zeugnisabschriften und Lichtbild sind zu richten an

A. KULLY AG
Glasdachwerke Trimbach
Tel. 062/21 3901



STADT AARAU

Im Zentrum eines dynamisch sich entwickelnden Kantons sind grosse Bauaufgaben zu lösen. Für unser gut eingespieltes Team der Bauverwaltung brauchen wir aktive Führungskräfte, die mit neuen Impulsen die vielfältigsten Aufgaben verwirklichen.

Anfang 1971 haben wir zwei hochinteressante Stellen zu bieten:

Chef des Hochbaus

Sie eignen sich, wenn Sie ein Architekt mit Organisationstalent und vielseitiger Bau-erfahrung sind und über Führungsqualitäten verfügen.

- Ihnen werden die öffentlichen Bauprojekte der Stadt Aarau zur Vorbereitung und Durchführung anvertraut.
- Sie haben die privaten Bauvorhaben im gesamten Stadtgebiet zu fördern und zu überwachen.
- Ihre gestalterischen Fähigkeiten können Sie sowohl in neuzeitlichen Anlagen als auch der Altstadt zur Geltung bringen.
- Sie erhalten die Oberaufsicht über eine Vielzahl von städtischen Liegenschaften, die laufend zu erneuern sind.

Chef der Stadtplanung

Sie eignen sich, wenn Sie ein Planer mit Koordinationstalent und Realisierungserfahrung sind und über schöpferische Fähigkeiten verfügen.

- Sie haben die Chance, eine neu zu schaffende Abteilung aufzubauen, die sämtliche Aspekte der Planung zu behandeln hat.
- Für Aarau soll eine interdisziplinäre Gesamtentwicklungsplanung durchgeführt werden, wie sie noch keine Schweizer Stadt kennt.
- Sie können in Teilgebietsplanungen ganze Stadtteile neu organisieren und nach modernsten Gesichtspunkten städtebaulich gestalten.
- Ihre Ideen sollen mit einer aktiven Öffentlichkeitsarbeit möglichst rasch realisiert werden.

Wir offerieren ein fruchtbares Arbeitsklima, eine gute Honorierung und ausgezeichnete Sozialleistungen.

Schreiben Sie uns oder erkundigen Sie sich telefonisch, 064 / 22 34 56, bei Herrn Gautschi.

Der Gemeinderat der Stadt Aarau

1.

Prenorm-
Betonbalkendecken
sind preiswert

Betonbalkendecken

prenorm

Zürcher Ziegeleien
Zürich
Telefon 051/35 93 30

J. Schmidheiny & Co. AG
Verkaufsbüro: St. Gallen
Telefon 071/22 32 62

Baustoffe AG Chur
Chur
Telefon 081/24 46 46

Einwohnergemeinde der Stadt Grenchen

Beim Stadtbauamt ist die Stelle eines qualifizierten

Bauführers

der Richtung Tiefbau neu zu besetzen.

Die Fähigkeit, gemeindeeigene Tiefbauten als Baubegleiter oder Bauleiter termin- und fachgerecht wie in wirtschaftlicher Hinsicht zu überwachen, wird vorausgesetzt.

Als Gegenleistung bieten wir eine zeitgemäss honorierte Dauerstelle mit Pensionskasse und ein angenehmes Arbeitsklima.

Anmeldungen sind an das Städt. Personalamt, Bahnhofstrasse 23, 2540 Grenchen, zu richten.

Ich suche jungen

Hochbauzeichner

zur selbständigen Bearbeitung interessanter Bauobjekte. Gute Möglichkeit für Bauführungen. Freie Arbeitszeit. Bitte rufen Sie mich an:

Caspar Rüegg-Schwarzenbach, dipl. Arch. HTL/ETH, 8032 Zürich
Dolderstrasse 5, Tel. 051 / 47 91 44

Wir suchen

Ingenieur-Bauführer

für die selbständige Leitung einer

Gross-Tiefbaustelle

Bauführer, die den Nachweis einer mehrjährigen Baustellenpraxis erbringen können und welche an einer interessanten, entwicklungsfähigen Dauerstelle interessiert sind, senden Ihre Offerte unter Beilage der üblichen Unterlagen an:

THEODOR BERTSCHINGER AG
Hoch- und Tiefbauunternehmung
8057 Zürich, Schaffhauserstrasse 78

Bauingenieur

mit Hochschuldiplom sucht neuen Wirkungskreis, wenn möglich in **Graubünden**, im **Wallis** oder **Berner Oberland**. Bisherige Praxis als Grundbaustatiker und Bauführer im Tief- und Hochbau.

Der Inserent (31 Jahre) stammt aus der Tschechoslowakei und besitzt gute Kenntnisse der deutschen Sprache. Arbeitsbewilligung ist vorhanden. Der Stellenwechsel wäre auf Anfang 1971 möglich. Gehalt nach Uebereinkunft.

Offerten erbeten unter Chiffre SBZ 770, IVA AG, Postfach, 8035 Zürich.



In unser Baubüro suchen wir einen

Hochbauzeichner

für die Projektierung, Devisierung und Abrechnung von industriellen Bauaufgaben (Renovationen, Umbauten, Neubauten).

Bei Eignung werden ihm kleinere Bauführungsarbeiten übertragen, die er selbständig erledigt. Zudem wird er zur Mitarbeit bei schwierigeren Bauvorhaben herangezogen.

Berufsleute, die sich für eine Weiterbildung zum Bauführer interessieren, wollen sich bitte mit unserer Personalabteilung für Angestellte in Verbindung setzen (Telefon intern 298).

Brown Boveri Oerlikon (MFO)
8050 Zürich, Affolternstrasse 52

Chance für jungen dipl. Architekten ETH

Wir sind eines der führenden schweizerischen Industrieplanungsunternehmen. Für unseren Hauptsitz in Zürich suchen wir einen jungen, gutausgewiesenen und vielseitigen dipl. Architekten ETH als

Leiter des Industriearchitekturbüros

Unser Industriearchitekturbüro ist einer von verschiedenen Dienstleistungszweigen unserer Firma und umfasst alle Architekturtätigkeiten der Bauprojektierung, Bauplanung und Bauausführung (auch für Industrie-Verwaltungsbauten). Bei Spezialaufgaben auf dem Gebiet des Lagerwesens, des Güterumschlages und der Materialflussplanung arbeiten Sie eng mit der Abteilung für Betriebs- und Anlagenplanung zusammen. Bei generellen Organisationsproblemen, die in den Bauvorhaben berücksichtigt werden müssen, finden Sie Unterstützung durch unsere Management-Spezialisten. Das Tätigkeitsfeld umfasst die ganze Schweiz und Süddeutschland. Sie müssen also in der Lage sein, lokale Architekten und Bauführer für die örtliche Bauausführung zu koordinieren.

Für eine dynamische Architekten-Persönlichkeit mit organisatorischen und unternehmerischen Eigenschaften bietet sich hier eine Aufgabe, mit der man sich voll identifizieren kann und die den Einsatz aller beruflichen Kenntnisse und Fähigkeiten ermöglicht.

Gerne erwarten wir Ihre Bewerbung unter Chiffre 3126 ZV, Orell Füssli Annoncen AG, Postfach, 8022 Zürich. Wir werden dann sofort mit Ihnen in Kontakt treten.

Unser Ingenieurbüro in **Zürich 11** hat interessante Zeichner- und Konstrukteurstellen zu vergeben:

Tiefbauzeichner(in)

Planung, Strassenbau, Kanalisation, Bahnbau

Eisenbetonzeichner(in)

Verwaltungsbauten, Parkgaragen, Sportanlagen, Brücken

Bauzeichner-Lehrstelle

(evtl. mit Berufsmittelschule) auf Frühjahr 1971

Modernste Arbeitsplätze, Personalfürsorgestiftung, angemessene Honorierung.

Wehrli, Weimer, Golta, Ingenieurbüro
Grünhaldenstrasse 6, 8050 Zürich
Telefon 051 / 50 13 30



Hochschule
Mittelschulen
Spitäler
Verwaltungsgebäude
interessante Einzelbauten...



das ist ein Teil unseres grossen Aufgabenbereichs.

Wir sind daher auf initiative, aufgeschlossene Mitarbeiter angewiesen und bieten



Zeichnern (Zeichnerinnen)
Bauführern
Architekt-Technikern
Architekten

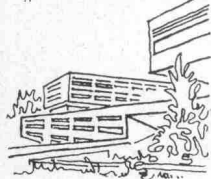

ausbaufähige Stellen bei fortschrittlichen Arbeitsbedingungen.

Schreiben Sie eine Postkarte, oder rufen Sie uns an:

051 / 32 96 11, intern 3234

Hochbauamt des Kantons Zürich
8090 Zürich
Walchetur (beim Hauptbahnhof)

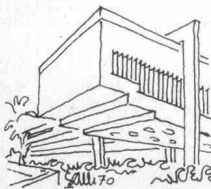

Tessin

Wir sind ein seit über 15 Jahren gut eingeführtes Unternehmen in der Vorfabrikation von Betonelementen und suchen einen tüchtigen, erfahrenen Fachmann

dipl. Bauingenieur ETH

Wir wünschen:

- selbständige Leitung des Unternehmens
- Weiterentwicklung des Fabrikationsprogramms
- Bauleitung bei der Erstellung eines zweiten Werkes
- Koordination und Programmation der Produktion von schlaff armierten und vorgespannten Betonelementen
- Beherrschung der italienischen Sprache
- Alter nicht über 40 Jahre
- möglichst Schweizer Bürger

Wir bieten:

- einen selbständigen Posten
- ein interessantes, ausbaufähiges Arbeitsgebiet
- gutes Arbeitsklima
- Pensionskasse
- Fünftagewoche
- überdurchschnittliches Salär

Offerten unter Chiffre SBZ 740 an IVA AG, Postfach, 8035 Zürich.

2.

Prenorm-
Betonbalkendecken
sind wirtschaftlich

Betonbalkendecken

prenorm

Zürcher Ziegeleien
Zürich
Telefon 051/35 93 30

J. Schmidheiny & Co. AG
Verkaufsbüro: St. Gallen
Telefon 071/22 32 62

Baustoffe AG Chur
Chur
Telefon 081/24 46 46

Zu verkaufen

Betonzentrale

Liebherr MT I.S. mit Zwangsmischer, 750/1000 l, vollautomatisch, Stundenleistung 31 m³, geeignet für betriebseigene Betonfabrik oder Grossbaustelle. Moderne, neuwertige Anlage, günstiger Preis.

Consortium des Viaducs de Chillon
1000 Lausanne 9, Tél. 021 / 24 12 34

Gesucht für grosses öffentliches Bauvorhaben erfahrener

Architekt-Techniker HTL / Bauführer

und ein

Hochbauzeichner

Einsatzfreudige Mitarbeiter, die selbständigen Wirkungskreis suchen, bitte ich, sich telefonisch oder schriftlich zu melden. Stellenantritt nach Uebereinkunft.

Romeo Favero, Architekt SIA, 8400 Winterthur
Endlikerstrasse 32, Telefon 052 / 29 28 08

Für die selbständige Bearbeitung einer Schulhausanlage suchen wir einen qualifizierten

Hochbau-Techniker HTL

Hochbauzeichner

Eintritt sofort oder nach Uebereinkunft, zeitgemässe Arbeitsbedingungen.

Jacques Ringger, Architekt HTL, 8006 Zürich
Stampfenbachstrasse 153, Telefon 051 / 28 50 25

**Direktion
der eidgenössischen
Bauten**

**Direction
des constructions
fédérales**

**Direzione
delle costruzioni
federali**



Eidg. Bauinspektion IV Zürich

Projektwettbewerb

Die Eidg. Bauinspektion IV Zürich veranstaltet im Einvernehmen mit der Abteilung für Landwirtschaft des Eidg. Volkswirtschaftsdepartements einen öffentlichen Projektwettbewerb zur Erlangung von Entwürfen für die

Technisch-Landwirtschaftliche Zone der Eidg. Forschungsanstalt für Betriebs- wirtschaft und Landtechnik in Tänikon TG

Teilnahmeberechtigt sind alle Architekten, die seit mindestens einem Jahr in den Kantonen Thurgau, Schaffhausen, St. Gallen, beide Appenzell sowie in den Bezirken Andelfingen, Winterthur, Pfäffikon und Hinwil des Kantons Zürich ihren Wohn- oder Geschäftssitz haben. Zusätzlich werden noch vier Architekturbüros aus der Stadt Zürich eingeladen.

Für die Prämierung von 6 oder 7 Projekten stehen dem Preisgericht Fr. 40 000.— zur Verfügung, weitere Fr. 5000.— können für allfällige Ankäufe verwendet werden.

Die Wettbewerbsunterlagen können bei der Eidg. Forschungsanstalt Tänikon eingesehen werden. Gegen Bezahlung von Fr. 5.— wird jedem Interessenten ein Wettbewerbsprogramm abgegeben. Wettbewerbsteilnehmern werden auf schriftliche Bestellung hin und gegen Zahlung von Fr. 50.— die vollständigen Unterlagen von der Eidg. Bauinspektion IV Zürich per Nachnahme zugestellt. Bezogene Unterlagen werden nicht zurückgenommen.

Die Projekte sind bis spätestens Dienstag, 13. April 1971, das Modell bis Dienstag, 27. April 1971, jeweils 18 Uhr, der Eidg. Bauinspektion IV, 8006 Zürich, Clausiusstr. 37, einzureichen.

Zürich, im Oktober 1970

Programm von der Wettbewerbskommission
SIA genehmigt

Eisenbetonzeichner

sein allein genügt nicht.

Damit es Ihnen bei uns gefällt, müssen Sie geistig beweglich sein, brauchen Sie ein Flair fürs Konstruieren und darf Ihnen zudem auch der Sinn für Humor nicht ganz fehlen.

Damit es Ihnen bei uns gefällt, versuchen auch wir das Unsrige beizutragen. Sie können an der Bearbeitung bedeutender Brückenbauwerke, Wettbewerbe und anspruchsvollerer Industrie- und Hochbauten mitwirken. Wir bieten Ihnen interessante Anstellungsbedingungen.

Wenn Sie glauben, dass es Ihnen bei uns gefallen könnte, dann setzen Sie sich mit uns in Verbindung.

Dr. Hugi + P. Schuler, Ingenieurbüro
Löwenstrasse 19, 8001 Zürich
Tel. 051 / 27 33 10

Gesucht wird
initiativer, selbständiger

Hochbauzeichner(in)

in unser Büro mit vielseitigen Aufträgen.

Sie werden bestimmt in einem der kleinen Teams die Ihnen zusagende Arbeit und Aufstiegsmöglichkeit finden.

H. Weideli + E. Kuster SIA, Architekten
Rämistrasse 5, 8001 Zürich
Tel. 051 / 34 08 07

Zur Bearbeitung von interessanten Bauvorhaben
suche ich selbständigen, zuverlässigen

Architekt-Techniker HTL

Eintritt sofort oder nach Vereinbarung.
Autoabstellplatz vorhanden.

G. Ritschard, Architekt SIA
8803 Rüschlikon, Alte Landstrasse 111

Bauamt II der Stadt Zürich

Das **Hochbauinspektorat der Stadt Zürich**
sucht einige initiative und erfahrene

Hochbautechniker

für die Begleitung von Neu- und Umbauten
und die Betreuung der laufenden Unterhalts-
arbeiten der städtischen Liegenschaften.

Geboten werden: vielseitige, interessante
und weitgehend selbständige Arbeitsgebiete,
zeitgemässe Besoldung, Pensionsversiche-
rung, Fünftagewoche.

Ihre Bewerbung mit den üblichen Unterlagen
richten Sie bitte an das Hochbauinspektorat
der Stadt Zürich, Postfach, 8021 Zürich, oder
telefonieren Sie unter Nr. 29 20 11, int. 2085
oder 2940.

Der Vorstand des Bauamtes II
der Stadt Zürich

Projektwettbewerb Gemeindehaus Zumikon

Die politische Gemeinde Zumikon eröffnet
einen Projektwettbewerb für ein Gemeinde-
haus. Teilnahmeberechtigt sind alle Archi-
tekten, die in den Gemeinden Zumikon, Kös-
nacht, Maur und Zollikon niedergelassen
sind oder die das Bürgerrecht von Zumikon
besitzen. Für die Prämierung von 5 oder
6 Entwürfen stehen Fr. 25 000.—, für allfäl-
lige Ankäufe Fr. 5000.— zur Verfügung.

Preisgericht:
Gemeindepräsident M. Walt, dipl. Ing. ETH/
SIA (Präsident); Gemeinderat M. Gaillard;
R. Hardmeier; Gemeindefreiber R. Rüegg;
W. Frey, Arch. BSA/SIA; R. Schoch, Arch.
BSA/SIA; M. Ziegler, Arch. BSA/SIA; M.
Kollbrunner, Arch. BSA/SIA.

Die Unterlagen können auf der Gemeinde-
kanzlei Zumikon eingesehen und für Fr.
100.— bezogen werden. (Postcheckkonto:
80-7037)

Termine:
Mündliche Orientierung 9. Dezember 1970,
Ablieferung 30. April 1971.

Programm von der Wettbewerbskommission SIA genehmigt.

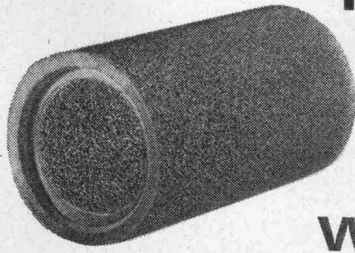

Hunziker-Filterrohre und Filterplatten entwässern das Erdreich dauernd wirkungsvoll

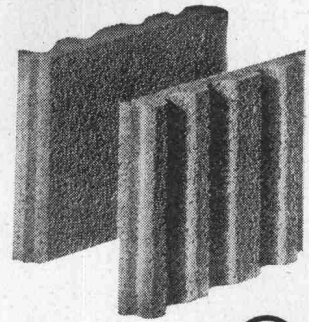

HUNZIKER Baustoff-Fabriken in Zürich, Bern, Brugg, Landquart, Olten und Pfäffikon SZ



Junger (26 Jahre)

Ingenieur-Techniker HTL

mit Erfahrung in der Konstruktion von Hoch- und Brückenbauten sucht Stelle (im Raume Zürich und Umgebung) als Statiker.

Offerten bitte unter Chiffre SBZ 774, IVA AG, Postfach, 8035 Zürich.

Wir suchen

dipl. Bauingenieur ETH evtl. Bauingenieur-Techniker HTL

als **Betriebsleiter** für unser Vorfabrikationswerk im Raume Zürich.

Verlangt

wird die Fähigkeit, den Betrieb nach entsprechender Einarbeitung technisch, terminlich und personell wirkungsvoll zu führen.

Unternehmererfahrung sowie Kenntnisse der italienischen Sprache erwünscht.

Geboten

wird eine verantwortungsvolle, abwechslungsreiche Stelle in wachsender Unternehmung mit entsprechender Aufstiegsmöglichkeit und Entlohnung.

Offerten sind erbeten unter Chiffre 44-52284 an Publicitas AG, 8021 Zürich.

Wir suchen für unser junges, dynamisches Architekturbüro zwei Mitarbeiter, nämlich einen jüngeren

Architekt/Techniker

speziell für Entwurf und Projektierung von verschiedenen Bauaufgaben, interessanter und vielseitiger Arbeitsplatz für einen Entwurfs-Typ

sowie einen ausgewiesenen

Bauführer

für die örtliche Bauleitung eines Alters- und Pflegeheims (ca. 7 Mio Baukosten) und andern Bauobjekten. Eintritt per sofort oder nach Vereinbarung.

Bewerber, welche Wert darauf legen, in kleinerem Team mitzuarbeiten, melden sich bitte bei

WICKLI + KAUFMANN, Architekten

Wattwil und Ebnet-Kappel, Tel. 074 / 7 23 32 / 3 21 44

Selbständiger, qualifizierter Entwerfer übernimmt

Architekturarbeiten

als freier Mitarbeiter. Raum: ganze Schweiz.
Auskunft: Tel. 051 / 56 61 00

Technischer Vertreter

Junger, initiativer Bauführer sucht auf Frühling 1971 interessante Stelle in einer technischen Vertretung oder Baumaterialien-Industrie.

Offerten unter Chiffre SBZ 772, IVA AG, Postfach, 8035 Zürich.

Region Zürich

Eisenbetonzeichner-Konstrukteur

mit Erfahrung als: — Zeichner-Konstrukteur — Bauleiter
— Devisierung — Vermessung

sucht Kontakte als **freier Mitarbeiter**.

Offerten unter Chiffre SBZ 775, IVA AG, Postfach, 8035 Zürich.

Wir suchen ab sofort oder nach Vereinbarung

Bauführer Architekt-Techniker HTL Hochbauzeichner

für die Bearbeitung interessanter öffentlicher Bauaufgaben (Hallenbäder, Industriebauten).

Bolliger, Hoenger, Dubach

Architekten, Bahnhofstrasse 70, 8001 Zürich, Tel. 27 80 77

Am 1. Februar 1971 brechen wir eine grosse

Holzscheune

ab.

Brauchen Sie gut erhaltenes Holz (Bretter, Balken) für einen Restaurant-Ausbau?

Bitte wenden Sie sich an

R. Maurer & P. Hotz, Architekten, Webereistrasse 59, 8134 Adliswil
Tel. 051 / 91 94 92



Architekturmodelle

aus Holz exakter und gediegener,
liefert kurzfristig und preiswert

KREBSER-MODELLBAU
Effretikon ZH, Tel. (052) 32 10 16



Das **Stadtplanbüro** des Baudepartements des Kantons Basel-Stadt sucht

1 Architekten

für vielseitige Aufgaben der Stadtplanung und des Städtebaus

Anforderungen

Diplom einer technischen Hochschule

1 Verkehrsingenieur

für die selbständige Bearbeitung regionaler und städtischer Verkehrsfragen

Anforderungen

Diplom einer technischen Hochschule, gründliche Kenntnisse sämtlicher Fragen des privaten und öffentlichen Verkehrs

1 Ingenieur-Techniker HTL

für die Bearbeitung allgemeiner städtischer Verkehrsprobleme und die Betreuung von Verkehrserhebungen

1 Architekt-Techniker HTL

als Mitarbeiter bei der langfristigen Planung, insbesondere Landschaft, öffentliche Bauten und Anlagen

Anforderungen

Diplom einer Höheren Technischen Lehranstalt oder gleichwertige Ausbildung

Wir bieten

ein ausserordentlich interessantes Tätigkeitsfeld in jungem, fortschrittlichem Team, angenehmes Arbeitsklima; gute Entlohnung und vorbildliche Sozialleistungen.

Auskünfte

über Ihr Pflichtenheft erhalten Sie beim Stadtplanchef (Tel. 061 / 23 98 40, intern 394)

Bewerbungen

sind zu richten an das Sekretariat des Baudepartements, 4001 Basel, Münsterplatz 11, bis **21. November 1970.**

Baudepartement Basel-Stadt

EWZ

Für interessante Aufgaben in unserem Leitungsbaubüro suchen wir

Vermessungszeichner Tiefbauzeichner

Wir bieten geregelte Anstellungs- und Arbeitsbedingungen, Fünftagewoche, auf Wunsch kurze Mittagspause mit Verpflegungsbeitrag, zentral gelegene Büros (drei Minuten vom HB Zürich).

Wenn Sie sich dafür interessieren, erwarten wir gerne Ihr Dienstangebot.

Elektrizitätswerk der Stadt Zürich

Personaldienst
Postfach, 8023 Zürich 1
Telefon 051 / 23 17 00

ETH

Für das Institut für Baustatik suchen wir zu baldigem Eintritt einen

technischen Zeichner

für die Herstellung technisch-wissenschaftlicher Berichte. Wir bieten eine vielseitige, selbständige Tätigkeit in einem Forschungsinstitut, angenehmes Arbeitsklima und gute Personalfürsorge.

Weitere Auskünfte erteilt Tel. 051 / 28 37 12 (Herr Caflisch).

Ihre Kurzofferte erwartet gerne das

Institut für Baustatik ETH
8006 Zürich, Winterthurerstrasse 28

Aquarex

Fugenbänder
Beton- und Mörtelzusätze



Polyrex AG

Grünhaldenstrasse 6 8050 Zürich
Tel. 051 48 79 03 Chemische Baustoffe

Initiativer

Architekt + Baubegleiter

mit langjähriger Erfahrung sucht neuen Aufgabenbereich für die selbständige Bearbeitung von bedeutenden Bauvorhaben.

Interessenten werden gebeten, ihre Anfrage zu richten unter Chiffre SBZ 762, IVA AG, Postfach, 8035 Zürich.

Dipl. Ing. TH

Ausländer, 12 Jahre Berufspraxis, hiervon 9 Jahre Tiefbau in der Schweiz, Projektierung, Bauleitung für Strassenbau, Fundationen, Kanalisation, Abwasserreinigung, Wasserversorgung, sucht selbständige, verantwortungsvolle Tätigkeit in modernem Projektierungsbüro.
Zuschriften erbeten unter Chiffre 8065 an Mosse-Annoncen AG, 8023 Zürich.

Wir suchen

Architekten Architekt-Techniker HTL Bauführer

Wilh. Fischer, Architekt
E. O. Fischer, dipl. Architekt ETH/SIA
8001 Zürich, Grossmünsterplatz 7
Telefon 051 / 32 49 81

Gesucht erfahrener

Bauführer

für ein grösseres Bauvorhaben.

Bruno Gerosa, Architekt BSA/SIA
8008 Zürich, Florastrasse 56, Tel. 051 / 34 90 20

Konkursamtlicher Freihandverkauf

Aus der Konkursmasse Josef von Rickenbach wird infolge des bevorstehenden Abbruches des Gebäudes Restaurant «Bahnhof», Bonstetten, freihändig verkauft:

Der Innenausbau der Cavalière-Stube:

Balkendecke mit 15 Querbalken, 6 Abstützbalken, 3 Wandabstützbalken, 2 Wandbalkensimse mit 3 Schmiedeeisenringen, 1 Abstützbalken für Querbalken, 1 Türrahmen, 5 Fensterrahmen, 2 Fensterbretter auf 4 Balkenkonsolen, 1 Wandbalken-Fenstersims, 1 Türe, 5 Fenster mit Antikverglasung, 5 Vorhangstangen (Schmiedeeisen), 100 Vorhangringe (Schmiedeeisen), 1 Keramik-Wandverkleidung, 53 Keramik-Wandteller (in Wand eingelassen), 1 Kachel-Luftheizofen (70 cm breit, halbrund, 65 cm tief, ca. 138 cm hoch, inkl. Einbau).

Die Besichtigung kann nach telefonischer Vereinbarung mit dem Konkursamt erfolgen. Die **Kaufangebote** sind bis spätestens Ende November 1970 dem Konkursamt Schlieren schriftlich einzureichen.

Schlieren, 26. Oktober 1970

Konkursamt Schlieren, Bahnhofstrasse 2, 8952 Schlieren
Tel. 051 / 98 73 00

mobag
g
generalunternehmung

Wollen Sie bei uns in Basel

Objektleiter

für Wohn- und Geschäftsbauten

werden?

Vielleicht haben Sie eine höhere technische Schule besucht. Sicher sind Sie aber bereits als selbständiger Bauführer tätig gewesen.

Ihr Aufgabenbereich würde alle Phasen des Bauprozesses in der Ausführung umfassen. Im Rahmen eines jungen, dynamischen Teams würden Sie Ihre Objekte selbständig bearbeiten.

Guter Leistungslohn und fortschrittliche Sozialleistungen sind bei uns selbstverständlich.

Gerne erwarten wir Ihre Offerte oder Ihren Anruf für eine unverbindliche Besprechung. (Diskretion zugesichert.)

Mobag
Generalunternehmung
4000 Basel, Steinenvorstadt 73
Telefon 061 / 23 01 36

Emmental—Burgdorf—Thun-Bahn

Wir suchen für unsere Bauabteilung einen jüngeren

Vermessungs- oder Tiefbauzeichner

zur weitgehend selbständigen Erledigung von Projektierungsarbeiten und Plannachführungen; der Aufgabenkreis ist abwechslungsreich und interessant. Für tüchtige Bewerber bestehen gute Aufstiegsmöglichkeiten.

Dauerstelle, gut ausgebaute Pensionskasse, Fünftagewoche. Eintritt nach Vereinbarung.

Offerten mit Angaben über die bisherige Tätigkeit sind zu richten an die
Direktion der Emmental—Burgdorf—Thun-Bahn
3400 Burgdorf

Baupolizei-Assistent Vermessungs- oder Tiefbauzeichner

(Hochbauzeichner)

gesucht für die weitgehend selbständige Prüfung und Ueberwachung von Schwemmkanalisationen sowie für die Führung des Leitungskatasters (Abnahmen, Einmessungen, Nachführen der Pläne usw.) sowie

Hochbauzeichner

(evtl. Bauführer mit entsprechender Praxis)

für die Mithilfe bei der administrativen und technischen Ueberwachung der privaten Bautätigkeit inkl. baulicher Zivilschutz (Bevollziehungen, Abnahmen, Abrechnungen).

Eine Kombination beider Funktionen ist möglich. Führerausweis Kat. A und einige Jahre Praxis sind erwünscht. Gründliche Einarbeitung wird zugesichert. Dauerstellen bei fortschrittlicher Entlohnung, «gleitenden» Arbeitszeiten und Sozialeinrichtung.

Ingenieur- und Vermessungsbüro
SENNHAUSER, WERNER & RAUCH
Schöneeggstrasse 30, 8953 Dietikon

Telefonische Auskünfte erteilt gerne:

Nr. 051 / 98 18 44, intern 44, oder 88 85 13
(Herr Schweizer)

Tessin

Architekturbüro Nähe Locarno

sucht per sofort oder nach Vereinbarung

Architekt oder dipl. Arch.-Techn.

mit mindestens 5 Jahren Praxis und an selbständiges Arbeiten gewöhnt.

Offerten mit Lebenslauf, Zeugnisabschriften, Lohnanspruch sind zu richten unter Chiffre AS 16755 LO, Schweizer Annoncen AG ASSA, 6601 Locarno.

Gesucht

Architekt oder Techniker Bauführer und Bauzeichner

für interessante Bauaufgaben im Raume Zug.
Eintritt per sofort oder nach Vereinbarung.

Offerten unter Chiffre SBZ 673 an IVA AG, Postfach, 8035 Zürich.

Dipl. Bauingenieur ETH/SIA mit langjähriger Erfahrung sucht geeigneten Kollegen für die gemeinsame Eröffnung eines

Ingenieurbüros in Bern

Es käme auch aktive Beteiligung an bestehendem Büro in Frage.

Kontaktnahme unter Chiffre SBZ 780, IVA AG, Postfach, 8035 Zürich.

Jüngerer

eidg. dipl. Baumeister

(gelernter Bauleiter, kaufmännische Kenntnisse)

in ungekündigter Stellung sucht ab Frühjahr 1971 in freier Mitarbeit zu übernehmen:

selbständige Bauleitung bis zur Uebergabe und Abrechnung im Hoch- und Tiefbau

Offerten unter Chiffre SBZ 776 an IVA AG, Postfach, 8035 Zürich.

AG HUNZIKER ^{AG} CH

durobeton durobeton durobeton

unarmierte Schleuderrohre

Junger

Eisenbetonzeichner

sucht Stelle in Lugano oder Umgebung.

Offerten unter Chiffre AS 4829 LU an SCHWEIZER ANNONCEN AG «ASSA», 6901 Lugano.

Junger

Hochbauzeichner-Bauführer

an selbständiges Arbeiten gewöhnt. sucht entsprechende Stellung in Zürich, auf 1. Februar 1971.

Kontaktnahme unter Chiffre 29-301921 Publicitas, 4600 Olten.

Bauzeichner/Bauführer

mit mehrjähriger Praxis sucht neuen Wirkungskreis als Bauführer. Raum Zürich.

Offerten unter Chiffre 8095 an Mosse-Annoncen AG, 8023 Zürich.

Ingenieur-Techniker HTL

28jährig, sucht interessante Stelle in Bauunternehmung. **Bauführung** (allgemeiner Tiefbau) bevorzugt. Bisherige Tätigkeit: Projektierung und Bauleitung von Eisenbetonkonstruktionen im Hoch- bzw. Brückenbau. — Offerten unter Chiffre SBZ 778, IVA AG, Postfach, 8035 Zürich.

Ich suche per 1. Dezember oder 1. Januar in Zürich, Kreis 7 oder 8 (auch Zollikerberg), Stelle als

Sekretärin

Arbeitszeit: etwa 3 Tage in der Woche. Offerten bitte unter Chiffre SBZ 782, IVA AG, Postfach, 8035 Zürich.

Architekt-Techniker HTL, 37

seit 7 Jahren selbständig tätig, mit **pädagogischer Nebenausbildung und Praxis**, sucht neuen Wirkungskreis in selbständiger Mitarbeit. Raum Wetzikon—Zürich—Winterthur bevorzugt. — Offerten erbeten unter Chiffre 8116 an Mosse-Annoncen AG, 8023 Zürich.

Für die Bearbeitung von interessanten Aufgaben im Hoch- und Tiefbau suchen wir auf Anfang 1971 oder nach Uebereinkunft initiative, selbständige Mitarbeiter:

Bauingenieur-Techniker HTL

Eisenbetonzeichner

Sie finden bei uns angenehmes Arbeitsklima, kleines Team, Personalfürsorge, zeitgemässe Entlohnung.

Offerten oder Anfragen an das

Ingenieurbüro Alfons Späni, 8640 Rapperswil
Alte Jonastrasse 50, Tel. 055 / 2 12 81 / 2 15 16

Junger Zeichner

übernimmt technische Zeichnerarbeiten aller Art in freier Mitarbeit. Offerten unter Chiffre SBZ 784, IVA AG, Postfach, 8035 Zürich.

Junger, 21jähriger

Tiefbauzeichner

sucht per 1. Dezember 1970 Stelle im Raum Zürich. Offerten unter Chiffre SBZ 779, IVA AG, Postfach, 8035 Zürich.

Hochbauzeichner/Bauführer

evtl. Hilfsbauführer für grösseres Bauobjekt

sucht Stelle in Zürich oder nächster Umgebung. Offerten unter Chiffre SBZ 777, IVA AG, Postfach, 8035 Zürich.

Architekt/Bauleiter, Bauführer

mit eigenem Büro sucht freie Mitarbeit. — Offerten unter Chiffre SBZ 783, IVA AG, Postfach, 8035 Zürich.

Architekt

sucht Stelle für Planbearbeitung, Umgebung Winterthur oder Zürich. Offerten unter Chiffre SBZ 781, IVA AG, Postfach, 8035 Zürich.

2 Eisenbetonzeichner

mit mehrjähriger Erfahrung, in ungekündigter Stellung, suchen in Zürich auf 1. März 1971 neuen Wirkungskreis. Zuschriften sind erbeten unter Chiffre 8120 an Mosse-Annoncen AG, 8023 Zürich.

Jüngling sucht auf Frühling Lehrstelle als

Hochbauzeichner

2 Jahre Sekundarschule, 1 Jahr Juventus. Offerten bitte an Sven Zimmerli, Heerenschürlistrasse 15, 8051 Zürich.

Hochbauzeichner

übernimmt in freier Mitarbeit Planbearbeitung und Devis. Region Bern. Offerten unter Chiffre SBZ 785, IVA AG, Postfach, 8035 Zürich.

Gesucht in aufstrebendes Holzbaugeschäft im Raume Zürich auf Frühjahr 1971

Zeichner-Bauführer

Ihr Arbeitsgebiet umfasst:
Werkpläne und Massauszüge, Arbeitsüberwachung auf Baustellen. Mithilfe bei der Projektierung von vorfabrizierten Ferienhäusern, Lagerhallen, Bürogebäuden.

Gut ausgewiesene Bauzeichner werden eingeführt. Tüchtigen, initiativen Mitarbeitern bieten wir interessante, weitgehend selbständige Arbeit, gute Entlohnung und Aufstiegsmöglichkeiten, Pensionskasse.

Handschriftliche Offerten unter Chiffre 8127 an Mosse-Annoncen AG, 8023 Zürich.

Eine offizielle Beratungsstelle der schweizerischen Gas- und Wasserwirtschaft, die ihren Sitz in Zürich hat, sucht einen

Wasserfachmann

der sich auf dem Gebiet der Trinkwasserversorgung und des Gewässerschutzes Spezialkenntnisse angeeignet hat. Als

Leiter der Abteilung Wasser

obliegt ihm die massgebende Aufgabe, in enger Verbindung mit eidgenössischen, kantonalen und kommunalen Behörden die lebenswichtigen Funktionen der Wasserversorgung zu koordinieren, den Wasserwerken als technischer Berater zur Verfügung zu stehen und für die Ausarbeitung der Richtlinien in der Wasserversorgung und im Installationswesen verantwortlich zu sein. Ausserdem wird er die wassertechnische Prüfstelle für Apparate aller Art zu leiten haben.

Die aussergewöhnlich interessante Position kann durch einen

dipl. Ingenieur

(Fachrichtung Bau-, Maschinen-, Kulturingenieurwesen)

übernommen, durch die persönliche Initiative geprägt und zu einer Lebensstelle ausgebaut werden. Da das Hauptgewicht nicht auf der Projektierung, sondern auf der Beratung liegt, sind fachliche Ueberlegenheit, gewandtes Verhandlungsgeschick und gute Kenntnisse der deutschen und französischen Sprache erforderlich.

Bewerber, die sich für diese verantwortungsvolle Aufgabe interessieren, bitten wir um Zustellung der Offerte mit Handschriftprobe, Lebenslauf und Zeugniskopien, unter Kennzeichen WF, an



Institut für angewandte Psychologie
Greifengasse 1, 4000 Basel

Die Unterlagen werden im Interesse von Arbeitgeber und Arbeitnehmer unter Berücksichtigung der in den Offerten erwähnten Vorbehalte behandelt. Telefonische Auskünfte sind nicht möglich.

Danzeisen + Voser

Architekten BSA/SIA, St. Gallen

Wir sind ein bekanntes Architekturbüro in der Stadt St. Gallen. Zur Zeit bearbeiten wir Aufträge für Industriebauten, Geschäftshäuser, Hotels, Wohnüberbauungen und Schulen.

Als Ergänzung unseres Mitarbeiterstabes suchen wir zusätzliche Fachleute für folgende Stellen:

Architekt-Techniker HTL

für die Leitung grosser Bauvorhaben;

Bauführer

für Kostenvoranschlag, Ausschreibung, Rechnungswesen und Bauleitung;

Hochbauzeichner

für die zeichnerische Bearbeitung von Projekt-, Ausführungs- und Detailplänen.

Wir bieten zeitgemässe Anstellungsbedingungen. Unser Büro ist der Schweizerischen Fürsorgekasse für die technischen Berufe angeschlossen.

Senden Sie uns bitte eine handschriftliche Bewerbung mit kurzem Lebenslauf oder setzen Sie sich telefonisch mit uns in Verbindung.

Danzeisen + Voser, St. Gallen

Architekten BSA/SIA, Vadianstr. 46, Tel. 071 / 22 23 52



Die Gemeindeverwaltung Köniz sucht

Ingenieur-Techniker HTL

(der Fachrichtung Tiefbau)

als Leiter des Projektierungsbüros für Strassen-, Kanal- und Flussbau.

2 Tiefbauzeichner

für die Ausarbeitung umfangreicher Strassen- und Kanalprojekte und Kostenvoranschlägen sowie Ausführung spezifischer, organisatorischer Arbeiten für den Strasseninspektor.

1 Tiefbauzeichner

für die selbständige Bearbeitung sämtlicher Fragen auf dem Gebiet der Grundstücksentwässerung und die Erledigung der damit zusammenhängenden administrativen Arbeiten.

Die Gemeinde bietet angenehmes Arbeitsklima, zeitgemässe Anstellungsbedingungen und gut ausgebaute Sozialzulagen.

Bewerbungen sind zu richten an den **Gemeindepräsidenten von Köniz**. Telefonische Auskünfte werden gerne erteilt unter Nr. 031 / 53 12 12, Personaldienst.

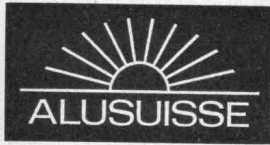

Bauabteilung

Unsere Bauabteilung in Zürich-Altstetten wurde mit neuen industriellen Grossprojekten und zusätzlichen Aufgaben in Europa und Uebersee betraut und erweitert daher ihren Mitarbeiterstab. Folgende Stellen sind zu besetzen:

1 dipl. Architekt ETH oder EPF

für das Studium und die konstruktive Detailbearbeitung vorfabrizierter Bauten, welche vorwiegend in Uebersee erstellt werden sollen, sowie für allgemeine architektonische Aufgaben im Industriebau. Dieser vielseitige und selbständige Posten verlangt mehrere Jahre Berufserfahrung und gute Englischkenntnisse; gelegentliche Auslandsreisen sind damit verbunden.

2 dipl. Bauingenieure ETH oder EPF

für Statik und Konstruktion auf dem Stahlbau- und Eisenbetonsektor. Neben Projektierung gehören zu ihrem Aufgabenkreis Baustellenbesuche, ferner die Prüfung der Pläne von Drittfirmen und Kontakte mit Lieferfirmen.

1 Architekt-Techniker HTL

für die Mitarbeit bei der Projektierung von Industriebauten und -anlagen. Für diesen Posten sind sehr gute französische Sprachkenntnisse notwendig. Eine spätere Versetzung auf örtliche Bauleitungen in Frankreich oder Belgien wäre nicht ausgeschlossen.

2 Hochbauzeichner

für die Mitwirkung bei der Erstellung von Detailzeichnungen, Ausschreibungsunterlagen usw.

2 Eisenbetonzeichner

für die Erstellung von Schalungs- und Armierungsplänen von Industriebauten, Grossgiessereien, Walzwerken, Silo- und Hafenanlagen usw. Die Bauten werden teilweise aus vorfabrizierten Elementen konstruiert.

1 Tiefbauzeichner

für die Mitwirkung bei der Projektierung von Strassen- und Geleiseanlagen, Wasserversorgungen, Kanalisationen und allgemeinem Tiefbau.

Bei allen Positionen handelt es sich um Dauerstellen mit gut ausgebauten Sozialleistungen. Bewerber sind gebeten, ihre Angebote mit Lebenslauf, Zeugniskopien, Photo usw. zu richten an die Personalabteilung

Schweizerische Aluminium AG, 8048 Zürich
Buckhauserstrasse 11

ELEKTRO-WATT INGENIEURUNTERNEHMUNG AG

Unsere Firma ist nicht nur in der Schweiz, sondern auch im Ausland auf dem Gebiet des Pipeline-Baues tätig. Zur Verstärkung unseres Mitarbeiterstabes suchen wir einen

Bau-, Kultur- oder Vermessungsingenieur

Der Aufgabenkreis umfasst:

- Projektierung von Rohrleitungsnetzen samt Nebenanlagen
- Bearbeitung von Organisationsproblemen
- Verhandlungen mit Behörden und Privaten

Wenn Sie über ein abgeschlossenes Studium und einige Jahre Praxis verfügen, Freude an vielen Kontakten haben und Verhandlungen geschickt zu führen wissen, erwartet Sie bei uns ein interessantes Tätigkeitsfeld.

Bewerber bitten wir, uns ihre Anmeldung mit den üblichen Unterlagen zukommen zu lassen oder sich telefonisch mit Herrn Schneeberger in Verbindung zu setzen.

Elektro-Watt Ingenieurunternehmung AG, 8022 Zürich
Personalbüro, Postfach, Tel. 051 / 36 33 66

Gesucht in neu eingerichtetes Ingenieurbüro am Zürichsee

Ingenieur-Techniker HTL

für statische Berechnung interessanter Hochbauprojekte (Einführung in Computerstatik), evtl. auch Bearbeitung von Tiefbauprojekten.

erfahrener Eisenbetonzeichner

für die selbständige Bearbeitung von Wohnbauprojekten und als Lehrlingsbetreuer.

1 oder 2 jüngere Eisenbetonzeichner Tiefbauzeichner

für interessante Projekte von Strassen, Kanalisation und Quartierplänen.

Wir legen Wert auf kollegiale Zusammenarbeit bei grosszügigen Sozialleistungen und individueller Arbeitszeit.

Ihre Anfragen erwarten wir gerne bei

J. Caflisch, dipl. Ing. ETH/SIA
Hochbau, Tiefbau, Vermessung
Ingenieurbüro, Richterswil
Tel. 051 / 76 34 80

Wir suchen einen gut ausgewiesenen

Architekt-Techniker HTL

sowie einen tüchtigen

Hochbauzeichner

oder eine speditive

Hochbauzeichnerin

Sie suchen eine **besonders** interessante und verantwortungsvolle Stelle.

Bei uns können Sie diese Stelle finden; in einem modernen Büro (Nähe HB Zürich). Wir bearbeiten im Team kleine und grosse, kurz- und langfristige Aufgaben, bieten eine zeitgemässe Entlohnung, ein nettes Arbeitsklima und freuen uns auf Ihre Bewerbung.

Gerne erwarten wir Ihre Kurzofferte mit Bild unter Chiffre 3165 Zi an Orell Füssli-Annoncen AG, 8022 Zürich.

Schulanlage Schattdorf/Uri

Die Einwohnergemeinde Schattdorf veranstaltet einen Wettbewerb auf Einladung für eine neue Schulanlage. Das Preisgericht hat unter 5 eingereichten Projekten wie folgt entschieden:

1. Preis (Fr. 4200.—): Hans Eggstein, Luzern
2. Preis (Fr. 3000.—): Felix Arnold, Altdorf
3. Preis (Fr. 2500.—): Josef Utiger, Altdorf
4. Preis (Fr. 2300.—): Umberto Butti,
Pfäffikon SZ

Das Preisgericht empfiehlt einstimmig, dem Verfasser des erstprämiierten Entwurfs die Weiterbearbeitung der Bauaufgabe zu übertragen.

Preisgericht:

Hans Zraggen, Schattdorf (Präsident); A. Gisler, Schattdorf; A. Ammann, Arch. BSA, Luzern; B. Gerosa, Arch. BSA, Zürich; M. Ziegler, Arch. BSA, Zürich.

Junger

Ingenieur-Techniker HTL

mit etwas Praxis im Massivbau, sucht Stelle als Statiker in Zürich. Offerten unter Chiffre SBZ 769, IVA AG, Postfach, 8035 Zürich.

Hochbauzeichner/Bauführer, 26

Tätigkeitsgebiet Devisierung, Bauführung, Abrechnung, sucht Stelle auf Frühjahr 1971. Bevorzugt mit Tätigkeit im Tessin oder in Italien. Offerten unter Chiffre SBZ 771, IVA AG, Postfach, 8035 Zürich.

Zu verkaufen

Bauunternehmung

für Hoch- und Tiefbauarbeiten.

Geschäftssitz im Kanton Bern; etwa 80 bis 90 Mitarbeiter. Wenn erwünscht, weiterhin aktive oder passive Beteiligung der jetzigen Inhaber.

Nähere Auskünfte an Kaufinteressenten erteilt

FIDES Treuhandvereinigung
Laupenstrasse 10, Bern, Tel. 031 / 25 58 11

Wir suchen zur Ergänzung unseres Teams je einen

Bautechniker oder Bauzeichner

für folgende Aufgabenbereiche:

Durchführungsplanung

- Erstellen von Terminplänen (Netzpläne) für den konventionellen, Element- und Industriebau und deren Ueberwachung
- Erarbeiten von Norm-Netzplänen im Elementbau usw.

Rechenstelle

- Erfassen, Berechnen und Auswerten von Baukosten
- Ermitteln von wirtschaftlich optimalen Lösungen usw.

Interessante, entwicklungsfähige Dauerstellen mit fortschrittlichen Anstellungsbedingungen, Pensionskasse, 5-Tage-Woche. Eintritt nach Ueber-einkunft.

Offerten sind zu richten an den Personalchef der

ERNST GÖHNER AG

Neubauten Generalunternehmung Elementbau
Hegibachstrasse 47, Postfach, 8032 Zürich
Telefon 051 / 53 58 00

STRIP ersetzt Modellversuche

Erster Schritt zur Eingabelung des Tragverhaltens eines Flächentragwerkes: Handrechnung mittels Näherungsverfahren und Tabellen

Der Ingenieur, der vor der Aufgabe steht, die Statik eines Flächentragwerkes durchzuführen, wird in jedem Fall eine erste Handrechnung vornehmen. Zur Eingabelung des Tragverhaltens stehen ihm Näherungsverfahren (z. B. Verfahren von Rosman für hohe Wände), Tabellen (z. B. Pucher für Platten) und bürointernes Erfahrungsmaterial zur Verfügung. Er ist auf solche Näherungsverfahren angewiesen, weil eine exakte Lösung der Differentialgleichungen der Elastizitätstheorie, bei unregelmässigen Randbedingungen und bei Vorhandensein von Löchern und Verstärkungen zu praktisch unüberwindlichen Schwierigkeiten führen würde.

Zweiter Schritt: Frage der Notwendigkeit einer zusätzlichen Kontrolle. STRIP kann Modellversuch ersetzen

Der Ingenieur sieht sich in jedem Fall vor die Verantwortung gestellt, zu beurteilen, wie weit die den Näherungsverfahren zugrunde liegenden Annahmen und Einschränkungen für die Tragkonstruktion erfüllt sind. Je nach dem Mass der Unsicherheit bei dieser Beurteilung und je nach der Bedeutung des Tragwerkes wird er entscheiden, ob zusätzliche Kontrollen erforderlich sind. Eine derartige Kontrolle kann in einem Modellversuch bestehen.

Die elektronische Berechnung kann heute in einem grossen Bereich den Modellversuch ersetzen, d. h. selbst als «Modellversuch» aufgefasst werden. Selbstverständlich muss man sich, wie übrigens auch beim konventionellen Modellversuch, Rechenschaft abgeben, wie weit die Annahmen und Einschränkungen des Berechnungsmodells mit denjenigen des tatsächlichen Tragwerkes übereinstimmen. STRIP

bietet als Berechnungsmodell einmalige Möglichkeiten. Step-S, das Programmsystem für Flächentragwerke, basiert auf der Methode der sogenannten Finiten Elemente, wobei das Finite Element von STRIP gegenüber Finiten Elementen anderer Programmsysteme besonders günstige Eigenschaften hat. Dort wo STRIP stellvertretend für einen Modellversuch eingesetzt wird, bieten sich folgende Vorteile:

- Die Kosten sind wesentlich niedriger.
- Die Zeit ist bedeutend kürzer.
- Muss eine Abmessung des Tragwerkes geändert werden, so bedeutet dies beim «Berechnungsmodell» STRIP lediglich eine kleine Eingabekorrektur. Beim Modellversuch zieht dies unter Umständen die Herstellung eines neuen Modelles nach sich, jedenfalls einen aufwendigen Umbau und Nachmessungen.

Bei aufwendiger Handrechnung: Nur Vordimensionierung mittels Handrechnung, detaillierter Spannungsnachweis mit STRIP

STRIP kann auch dort mit Vorteil eingesetzt werden, wo eine konventionelle Handrechnung zwar genügen würde, aber eine unverhältnismässig grosse Zeit beansprucht. Bei den niedrigen Kosten und den kurzen Verarbeitungszeiten ist es in vielen Fällen angezeigt, das mühsame Einpendeln mit Näherungsverfahren und Tabellen auf die erste überschlägige Dimensionierung zu beschränken, den detaillierten Spannungsnachweis jedoch mit STRIP durchzuführen.

Im folgenden einige einfache Beispiele, bei denen Digital im Auftrage von Ingenieurbüros STRIP stellvertretend für Modellversuche bzw. für die aufwendige Handrechnung eingesetzt hat.

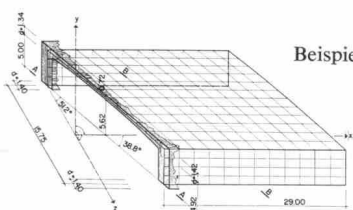

Beispiel 1

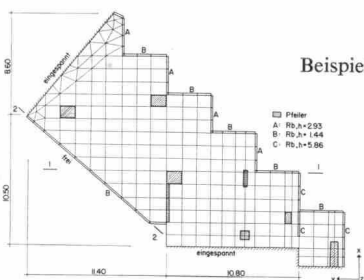

Beispiel 2

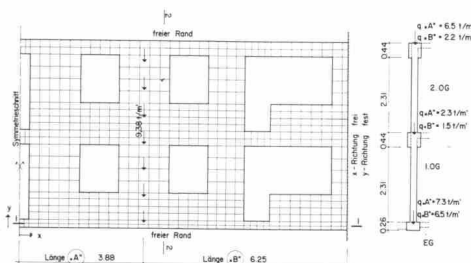

Beispiel 3

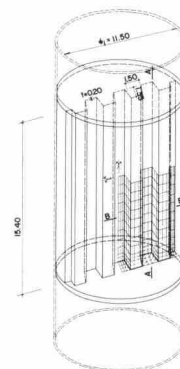

Beispiel 4

- Beispiel 1 Kreuzungsbauwerk, Zuchwil
- Beispiel 2 Geschossdecke des Wohn- und Geschäftshauses «Zur Aue», Baden
- Beispiel 3 Scheibe in Mehrfamilienhaus, Basel
- Beispiel 4 Gipssilo, Geisingen

Mehr über aktuelle praktische Anwendungen erfahren Sie in der periodisch erscheinenden

STRIP-Information

Bitte hier abschneiden und senden an:

Digital AG, Seilergraben 53, 8001 Zürich, Tel. 051 34 46 23

- Senden Sie bitte kostenlos die STRIP-Manuals zur Ansicht
- Wir wünschen kostenlose Zustellung der STRIP-Information

(Nicht Zutreffendes streichen)

Ueber die dem Programmsystem zugrunde liegende Theorie, die Art der Problemeingabe und die Interpretation der Resultate orientieren Sie die drei umfangreichen

STRIP-Manuals

Name / Firma und Adresse:



Fassadenfenster

und



Fensterfassaden

Siegfried Keller AG

Wallisellen

Moderne Fensteranlagen für den
Industrie- und Gewerbebau.
Shedfenster, Acryl-Lichtkuppeln,
Fassadenverglasungen, Oberlichter,
Glas-Trennwände, Vordächer
und alles, was dazu gehört.

Siegfried Keller AG
Metallbau
8304 Wallisellen-Zürich
Industriestrasse 45
Telefon 051 93 32 32

1007 Lausanne
19, route de Chavannes
Téléphone 021 24 94 29

3014 Bern
Wylstrasse 61
Telefon 031 41 42 50

