

**Zeitschrift:** Schweizerische Bauzeitung  
**Band:** 89 (1971)  
**Heft:** 7

## Werbung

### Nutzungsbedingungen

Die ETH-Bibliothek ist die Anbieterin der digitalisierten Zeitschriften. Sie besitzt keine Urheberrechte an den Zeitschriften und ist nicht verantwortlich für deren Inhalte. Die Rechte liegen in der Regel bei den Herausgebern beziehungsweise den externen Rechteinhabern. [Siehe Rechtliche Hinweise.](#)

### Conditions d'utilisation

L'ETH Library est le fournisseur des revues numérisées. Elle ne détient aucun droit d'auteur sur les revues et n'est pas responsable de leur contenu. En règle générale, les droits sont détenus par les éditeurs ou les détenteurs de droits externes. [Voir Informations légales.](#)

### Terms of use

The ETH Library is the provider of the digitised journals. It does not own any copyrights to the journals and is not responsible for their content. The rights usually lie with the publishers or the external rights holders. [See Legal notice.](#)

**Download PDF:** 15.10.2024

**ETH-Bibliothek Zürich, E-Periodica, <https://www.e-periodica.ch>**

# STRIP für Platten und Scheiben im Hochbau

STRIP, das neue Programmsystem für die statische Berechnung von Stab- und Flächentragwerken, steht seit zwei Jahren im Einsatz. Die Firmen Digital AG, Zürich, und Nordisk ADB AB, Stockholm, haben dieses System in vierjähriger Arbeit entwickelt. Besonders im Hochbau wurde STRIP im Auftrag von Ingenieurbüros erfolgreich eingesetzt. Beispiele (mit Finiten Elementen für Berechnung):

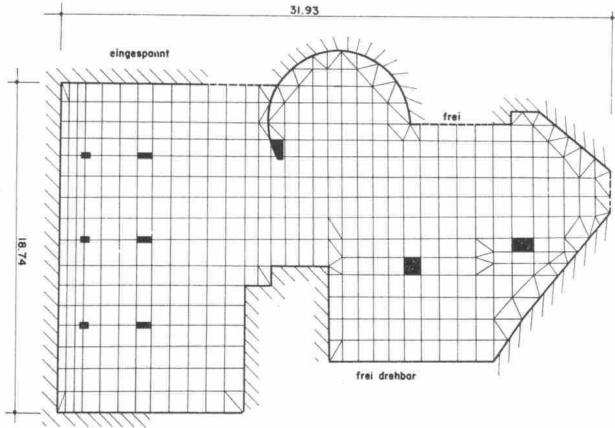

Geschossdecke mit unregelmässiger Lagerung  
Wohn- und Geschäftshaus «Zur Aue», Baden

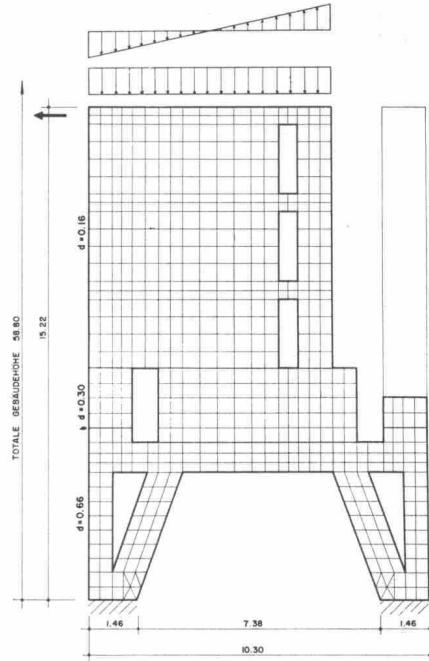

Wandscheibe mit Aussparungen  
und variabler Dicke

## STRIP eignet sich jedoch nicht nur für aussergewöhnliche Konstruktionen

Vor allem die Platten und Scheiben des täglichen Hochbaues lassen sich mit STRIP einfach und mit geringem Kostenaufwand berechnen. Die Preisfrage ist hier beson-

ders wichtig, denn bei den relativ kleinen Abmessungen lässt sich erfahrungsgemäss eine verfeinerte Berechnung nur dann vertreten, wenn der Kostenaufwand in einem vernünftigen Rahmen bleibt. Beispiele:

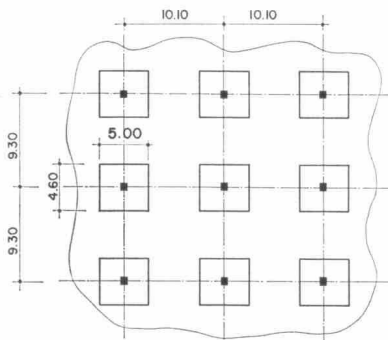

Flachdecke mit verstärkter  
Platte über den Stützen  
**Fr. 350.—**

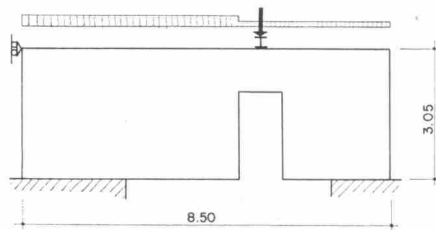

Wandscheibe mit  
Aussparung und Einzellast  
**Fr. 280.—**

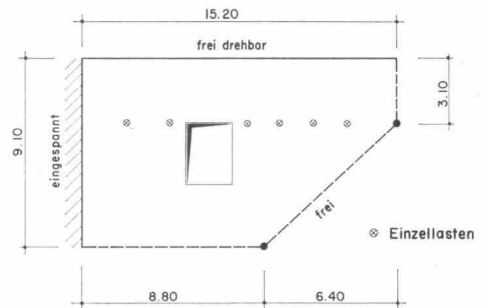

Geschossdecke mit unregelmässiger  
Lagerung, Aussparung und Einzellasten  
**Fr. 560.—**

Mehr über aktuelle praktische Anwendungen erfahren Sie in der periodisch erscheinenden

Ueber die dem Programmsystem zugrunde liegende Theorie, die Art der Problemeingabe und die Interpretation der Resultate orientieren Sie die drei umfangreichen

## STRIP-Information

## STRIP-Manuals

Bitte hier abschneiden und senden an:

Name / Firma und Adresse:

Digital AG, Seilergraben 53, 8001 Zürich, Tel. 051 34 46 23

- Senden Sie bitte kostenlos die STRIP-Manuals zur Ansicht
- Wir wünschen kostenlose Zustellung der STRIP-Information (Nicht Zutreffendes streichen)

---



---



---

# Stellen- und Gelegenheits-Anzeigen

## Tarif

1/1 Seite 185 x 259 mm Fr. 560.—	1/4 Seite 185 x 60 mm 90 x 128 mm Fr. 140.—	1/12 Seite 90 x 40 mm Fr. 47.—
1/2 Seite 185 x 128 mm 90 x 259 mm Fr. 280.—	1/6 Seite 185 x 40 mm 90 x 84 mm Fr. 94.—	1/16 Seite 90 x 28 mm Fr. 35.—
1/3 Seite 185 x 84 mm Fr. 187.—	1/8 Seite 185 x 28 mm 90 x 60 mm Fr. 70.—	1/24 Seite 90 x 18 mm Fr. 24.—

Chiffregebühr Fr. 2.—

Stellengesuche werden nur noch schriftlich entgegengenommen.

Anzeigenschluss: Mittwoch der Vorwoche, 10 Uhr.  
Sofern drucktechnisch möglich, kann der Anzeigenschluss bis Donnerstag der Vorwoche, 10 Uhr, verlängert werden.

**IVA AG für internationale Werbung, 8035 Zürich**

Beckenhofstrasse 16, Tel. 051/26 97 40, PC 80-32735

Ermässigte Preise  
ohne Rabatt  
für  
Wiederholungen

Filialen:

1004 Lausanne, 19, av. de Beaulieu, Tel. 021/34 72 65

1204 Genève, 8, rue du Marché, Tel. 022/26 03 45

## Zu verkaufen

### Baracke

ab Standort Winterthur.

6,25 x 16,25 i. L., Höhe 240 cm, mit Welleternit eingedeckt, gut isoliert, Baujahr 1965, Preis Fr. 25 000.—.

Telefonische Anfragen: 051 / 85 70 76, intern 16

Wir suchen

## Eisenbetonzeichner(in)

**R. Schweizer + J. Kindle, Ingenieurbüro**

8047 Zürich, Fellenbergstr. 272, Tel. 051 / 52 71 30

Wir suchen

## Architekten Bautechniker Bauzeichner

für die selbständige Ausführung von interessanten Bauaufgaben. Eintritt sofort oder nach Uebereinkunft.

**J. Naef + E. Studer + G. Studer, Architekten**  
Hegarstrasse 9, 8032 Zürich, Tel. 051 / 34 02 04

Zur Ergänzung unseres Teams suchen wir jüngeren, initiativen

## Bauzeichner/Bautechniker

für die Bearbeitung interessanter Bauaufgaben (nach Wunsch auch Bauführung).

Wer auf gute Teamarbeit Wert legt, melde sich bei

**ARCHITEKTENGRUPPE 4, Böndlerstrasse 4, 8330 Pfäffikon**  
Tel. 051 / 97 22 80

Dringend gesucht

## Bauzeichner-Bauführer

Interessante Arbeit, guter Lohn, kollegiales Arbeitsklima.

**E. J. Cukierman, dipl. Arch. ETH**  
8004 Zürich, Telefon 051 / 23 13 55 / 56

Selbständiger Bauführer übernimmt in freier Mitarbeit

## Kostenvoranschläge, Devisierungen, Bauführungen

Anfragen unter Chiffre 8659 an Mosse-Annoncen AG, 8023 Zürich.

Zur Projekt- und Planbearbeitung einer bedeutenden Grossüberbauung suchen wir fähige Mitarbeiter

## Architekt Bautechniker/Zeichner

Wir sind ein mittelgrosser Betrieb mit vielseitigen Aufträgen. Wenn Sie Freude an der Lösung einer anspruchsvollen Aufgabe haben, melden Sie sich bitte bei

**Marti + Kast, dipl. Arch. SIA, Sophienstrasse 2**  
8032 Zürich, Tel. 051 / 34 85 11

**Gesucht** per sofort oder nach Uebereinkunft

## Bauzeichner

als Kalkulator

mit etwas Erfahrung in Bauführung zur Betreuung des gesamten **Submissionswesens** eines Architekturbüros mit angegliederter Generalunternehmung in Luzern.

Sie werden in Ihren Aufgabenkreis gut eingeführt und haben die Möglichkeit nach Einarbeitung ein überdurchschnittliches Salär zu verdienen.

Wenn Sie auf eine Dauerstelle reflektieren und sich an zuverlässiges Arbeiten gewohnt sind, so melden Sie sich bitte unter Chiffre B 25-50163 an Publicitas AG, 6002 Luzern.

## Lugano

Ingenieurbüro sucht erfahrenen

### Tiefbauzeichner

für interessante Aufträge in Hoch-, Tief- und Brückenbau. Fünftagewoche, angenehme, moderne Arbeitsbedingungen.

Abwechslungsreiche Tätigkeit. Für begabte Bewerber entwicklungsreiche Stelle.

Schriftl. Kurzofferten oder Telefonanruf an:

**Studio d'Ingegneria Luigi Pini**  
Ing. Cons. ASIP  
via Lucchini 7, 6900 Lugano  
Tel. 091 / 2 04 90

Gesucht für interessante, vielseitige Tätigkeit in Architekturbüro in Zürich tüchtige(r)

### Bauzeichner/Bauzeichnerin

**Eintritt:** sofort oder nach Uebereinkunft.

Offerten an Peter Staub, dipl. Architekt ETH/SIA, Sennhauserweg 6, 8032 Zürich, Tel. 051 / 47 78 15.

Architekturbüro in Zürich sucht für grössere Bauvorhaben einen tüchtigen, erfahrenen

### Bauführer

für verantwortungsvolle, selbständige Arbeit. Gute Konditionen.

Schriftliche Bewerbungen mit Gehaltsanspruch unter Chiffre SBZ 169, IVA AG, Postfach, 8035 Zürich.

Alteingesessenes, mittelgrosses Ingenieurbüro an guter Verkehrslage, Nähe Bahnhof Enge, mit interessanten Bauaufgaben, Hotels, Schulhäuser, Industriebauten, Geschäfts- und Wohnhäuser, sucht möglichst selbständigen

### Eisenbetonzeichner/Konstrukteur

mit mehrjähriger Praxis, der Wert auf eine Dauerstelle legt.

Wir bieten hohes Salär und gute Sozialeinrichtungen. Auf Wunsch könnte eine sehr preisgünstige, renovierte 3- bis 4-Zimmer-Wohnung mit Zentralheizung und Bad zur Verfügung gestellt werden.

Bitte schreiben Sie uns oder rufen Sie uns an.

**Ingenieurbüro Hans Frei & Co., 8002 Zürich**  
Schulhausstrasse 55, Tel. 051 / 36 71 61

Für die Bearbeitung von grösseren Schutzraumanlagen und Beratung der Ingenieure und Architekten suchen wir einen

### dipl. Tiefbauingenieur-Techniker HTL

für die Gruppe Projekte.

Sie sollen sich in ein Team eingliedern können und fähig sein, auch über spezielle statische Probleme kompetent Auskunft zu geben.

Eintritt per sofort oder nach Uebereinkunft. Gehalt im Rahmen der kantonalen Beamtenverordnung, je nach Eignung, Alter, Erfahrung und Leistung.

Setzen Sie sich mit uns telefonisch in Verbindung oder richten Sie Ihre Kurzofferte an das

**Amt für Zivilschutz des Kantons Zürich**  
8006 Zürich, Sonneggstr. 51, Tel. 051 / 34 75 77

# Erdkübel

Grössen 250-1400 Liter  
ab Lager lieferbar



# brun

**Brun + Cie AG**  
Maschinenfabrik  
6244 Nebikon LU  
Tel. 062 861612

Wir suchen einen älteren Herrn, der sich bis jetzt vor allem mit

## Bauführung

beschäftigte und Freude an einer genauen Prüfung der Abrechnungen von Zivilschutzanlagen hätte.

Da Sie Verhandlungen sowohl mit dem Bundesamt für Zivilschutz als auch mit privaten Ingenieur- und Architekturbüros zu führen haben, benötigen wir jemanden, der mit dem Bürofach gut vertraut ist.

Eintritt per sofort oder nach Uebereinkunft. Gehalt im Rahmen der kantonalen Beamtenverordnung, je nach Eignung, Erfahrung und Leistung.

Setzen Sie sich mit uns telefonisch in Verbindung oder richten Sie Ihre Kurzzofferte an das

**Amt für Zivilschutz des Kantons Zürich**  
8006 Zürich, Sonneggstr. 51, Tel. 051 / 34 75 77

# BLS

Für unsere Bauabteilung in Bern suchen wir für sofort oder nach Vereinbarung einen tüchtigen

## Vermessungstechniker evtl. Vermessungszeichner

### Aufgabenbereich:

Feld- und Büroarbeiten, Bearbeitung von Projekten und Plänen auf dem Gebiet der Gleichabsteckung und des allgemeinen Tiefbaus.

### Wir bieten:

zeitgemässes Gehalt im Rahmen der Besoldungsordnung, Fünftagewoche, gut ausgebauter Pensionskasse.

Interessenten sind gebeten, sich unter Angabe des Gehaltsanspruchs anzumelden bei der Bauabteilung der **Berner Alpenbahn-Gesellschaft Bern-Lötschberg-Simplon**, Genfergasse 11, 3001 Bern, Telefon 031 / 22 11 82.

Mittelgrosses Architekturbüro in einem nördlichen Vorort von Zürich sucht für anspruchsvolle Aufträge zwei erfahrene, zuverlässige

## Projektleiter

mit guter Ausbildung als Architekten oder Hochbautechniker und mehrjähriger Erfahrung. Bitte schreiben Sie uns eine Postkarte, damit wir eine Besprechung vereinbaren und Sie uns einige Arbeitsproben vorlegen können. Wir bieten Ihnen eine interessante, selbständige und verantwortungsvolle Arbeit. Nach Möglichkeit sind wir Ihnen auch bei der Wohnungssuche behilflich.

Sie erreichen uns unter Chiffre 44-45328 an Publicitas AG, 8021 Zürich.

Welcher begabte und zuverlässige und erfahrene

## Hochbauzeichner

möchte gerne in mittelgrossem Architekturbüro SIA, Gegend Zürich-Enge, eine interessante Tätigkeit aufnehmen?

Er muss versiert sein in Entwurf, Plänen 1:100, Perspektiven, Detail- und Konstruktionsplänen, guter Darsteller.

Anfragen unter Chiffre SBZ 176 an IVA AG, Postfach, 8035 Zürich.

## Bauleiter

(Deutscher) 39 Jahre alt, langjährige Erfahrung im Hoch-, Tief- und Ingenieurbau, speziell Autobahn und Brückenbau, sucht ab 1. Mai 1971, evtl. früher, neuen Wirkungskreis. (Bauleitung Nationalstrassenbau?)

Offerten unter Chiffre SBZ 178 an IVA AG, Postfach, 8035 Zürich.

Welcher

## Architekt

oder

## Bauzeichner

interessiert sich für die Planung und Ausführung von Gesamtschulzentren, Rathäusern und Stadtzentren sowie für Wettbewerbe?

Weiteres zu erfahren bei:

**U. Wüst, Zürich, Tel. 051 / 50 46 11** oder

**C + B Parade**

**dipl. Ing./Architekten, Düsseldorf**

**Arnulfstrasse 25, Tel. 5 66 12**

Gesucht

## 1 Architekt-Techniker HTL

für technische Planbearbeitung

## 1 Bauzeichner

mit mehrjähriger Praxis

## 1 Lehrling

auf Frühjahr

Gut ausgewiesene Bewerber, die an exaktes Arbeiten gewöhnt sind, finden ein angenehmes Arbeitsklima und zeitgemässe Anstellungsbedingungen.

**Werner Gantenbein, dipl. Arch. BSA/SIA**  
**8044 Zürich, Mommsenstrasse 18, Telefon 051 / 47 61 23**

## MODELLBAU

für Architektur, Industrie und Werbung. Auf Bestellung sämtliche Einzelteile, wie Häuser, Bäume usw., erhältlich.

**Peter Wittwer**  
Zähringerstr. 42, 3012 Bern, Tel. 031 / 23 07 10

Wir suchen für sofort oder nach Ueber-  
einkunft

### techn. Mitarbeiter

für die Bearbeitung von Vorschriften und  
Reglementen für die Truppe.

Wir erwarten gute Allgemeinbildung mit  
abgeschlossener technischer oder handwerk-  
licher Berufsausbildung. Wenn möglich In-  
fanterieoffizier.

Nähere Auskünfte erteilt gerne Telefon  
031 / 67 30 10.

**Abteilung für Genie und Festungen**  
3003 Bern, Mattenhofstrasse 5

Für unser techn. Büro suchen wir einen

### dipl. Bauingenieur ETH

eventuell

### Ingenieur-Techniker HTL

Das Arbeitsgebiet umfasst den gesamten  
Stahlbau, das heisst

- Projektierung, Berechnung und  
Konstruktion
- Ueberwachung der Werkstattpläne
- Organisation und Ueberwachung  
der Montage

Einem geeigneten Bewerber können wir ei-  
nen interessanten und entwicklungsfähigen  
Posten in einem Betrieb mittlerer Grösse  
bieten, bei guter Salariierung und zeitgemäs-  
sen Sozialleistungen.

Falls Sie sich für diese Stelle interessieren,  
bitten wir Sie, mit unserem Herrn Vogt eine  
unverbindliche Besprechung zu vereinbaren.

**LAIS**

**STAHLBAU  
BASEL**

**Lais AG**  
4000 Basel 13, Schlachthofstrasse 10  
Telefon 061 / 43 55 55

Wir suchen für sofort oder nach Ueberein-  
kunft einen

### Zeichner

zur Erstellung von Interpolationskurven,  
Flugbahnen und Schiesslinealen für die Kon-  
struktion von Wirkungskarten.

Wir erwarten gute Allgemeinbildung mit ab-  
geschlossener Berufslehre als Bau- oder  
Maschinenzeichner.

Nähere Auskünfte erteilt gerne Telefon  
031 / 67 30 10.

**Abteilung für Genie und Festungen**  
3003 Bern, Mattenhofstrasse 5

### Einwohnergemeinde Muri bei Bern

Wir suchen für die **Tiefbauabteilung** einen

### Ingenieur-Techniker HTL oder AT

**Aufgaben:** — Mithilfe bei der Planung und Projek-  
tierung von Bauarbeiten  
— Uebernahme von Bauleitungen  
— Führung von Mitarbeitern

**Besoldung:** — gemäss Dienst- und Besoldungs-  
ordnung der Einwohnergemeinde  
Muri bei Bern  
— Beförderungsmöglichkeit zum  
Adjunkten

**Allgemeine  
Angaben:** — Fünftagewoche  
— Pensionskasse oder Kapital-  
versicherung, je nach Alter

Anmeldungen mit den üblichen Unterlagen bis  
26. Februar 1971 an den Gemeinderat Muri bei Bern.

Auskünfte erteilt Tel. 031 / 52 14 14.

Architekturmodelle in Gips,  
Holz, Plexiglas, termingerecht  
und in tadelloser Ausführung

## Architekturmodelle

Zaborowsky & Schalk  
Neumarkt 10, 8001 Zürich  
Telefon 34 22 16  
Siewerdstr. 99, 8050 Zürich  
Telefon 46 62 11

## Ville de Fribourg Travaux en soumission

La Commune de Fribourg mettra prochainement en soumission, pour la construction de la nouvelle école secondaire des jeunes filles à Gambach, les travaux ci-dessous désignés:

terrassements, maçonnerie, béton armé, étanchéité, ferblanterie, installations sanitaires, installation de la filtration à la piscine, installations spéciales des salles de sciences, installations spéciales de l'école ménagère, installation de la ventilation, installations électriques courant fort, installations électriques courant faible, installation de la sonorisation et de la télévision, lustrerie, menuiserie extérieure bois et métal, stores à lamelles, menuiserie intérieure, huisserie métallique, plafonds suspendus, carrelages et revêtements, chapes et isolations, serrurerie, vitrerie, revêtement des fonds, peinture.

Les entreprises désirant soumissionner sont priées de s'inscrire auprès du **bureau de M. Léon Dubey, architecte, rue St-Pierre 20, Fribourg, jusqu'au 24 février 1971, au plus tard.**

**Direction de l'Edilité**

Wir suchen für unser Architekturbüro in Glattbrugg einige tüchtige, zuverlässige, leistungsfreudige Mitarbeiter, die bereit sind, eine weitgehende fachliche Verantwortung zu übernehmen und innerhalb kleiner Teams an interessanten Bauprojekten mitzuarbeiten. Sie müssen auch in der Lage sein, mit Behörden, Kunden und Unternehmern Verhandlungen weitgehend selbständig zu führen.

In Frage kommen:

## Hochbautechniker Hochbauzeichner

mit konstruktiver Begabung und mehrjähriger Berufserfahrung. Wir bieten gute Entlohnung, Aufstiegsmöglichkeiten, flexible Arbeitszeit, modern eingerichtete Büros, anspruchsvolle Aufgaben und vielseitige fachliche Weiterbildung, auch durch firmainterne Kurse.

Bitte schreiben oder telefonieren Sie uns, damit wir eine Besprechung vereinbaren und Sie uns einige Arbeitsproben vorlegen können.

# STEINER

**KARL STEINER, 8050 Zürich**  
Generalunternehmung, Hagenholzstrasse 60  
Tel. 051 / 50 10 10

Ab Ende 1971 neue

## Sport- und Ausstellungs-Halle

(Stadthalle) auf der Schützenwiese in Winterthur.

Vermietbar für Ausstellungen und Fachmessen jeder Art, Kongresse, Festanlässe, Tagungen, Jubiläen, Sport- und andere Veranstaltungen. Fläche 3000 m<sup>2</sup>, 3000 Sitzplätze, 250 Parkplätze usw.

Anmeldungen an Verwaltung der Sport-Ausstellungshalle, Postfach 194, 8401 Winterthur, Tel. 052 / 22 11 00.

Mittelgrosses, modern eingerichtetes Architekturbüro in Glattbrugg mit mehreren interessanten Grossaufträgen sucht einige tüchtige

## Hochbautechniker

und

## Hochbauzeichner

mit guter beruflicher Erfahrung, grosser Verantwortungsfreude und Bereitschaft zu enger Zusammenarbeit in kleinen Teams. Interessantes, firmainternes Weiterbildungsprogramm. Gute Entlohnung, angenehme Arbeitsbedingungen und gute Aufstiegsmöglichkeiten.

Bewerber sind gebeten, sich mit einer Postkarte unter Chiffre 44-45293 bei Publicitas AG, 8021 Zürich, zu melden. Ihre Zeugnisse und Arbeitsproben können Sie uns anlässlich der Vorstellung vorlegen, die wir mit Ihnen vereinbaren werden. Bitte geben Sie uns Ihre Telefonnummer an.

## Concours d'architecture pour le centre scolaire et sportif de la commune de St-Aubin FR

Le jury, composé de

M. Marcel Waeber	architecte	Bulle	président
MM. Arthur Bugna	architecte	Genève	membre
Hans Zwimpfer	architecte	Bâle	membre
Marcel Matthey	architecte	Fribourg	membre
Georges Guisolan	préfet	Estavayer	membre
Louis Perriard	député	Vallon	membre
Paul Rossier	syndic	St-Aubin	membre
MM. Alfred Pillonel	insp. scolaire	Montbrelloz	suppléant
Hermann Imhof	ingénieur	Bâle	suppléant
Francis Favre	employé féd.	St-Aubin	suppléant
J.-Cl. Lateltin	architecte	Fribourg	suppléant
MM. André Wuilloud	insp. cantonal	Fribourg	expert
Charles Pilloud	ingénieur	St-Aubin	expert

s'est réuni les 12, 13 et 16 janvier 1971 à St-Aubin. Il ressort de ses délibérations les résultats suivants:

### A) Etat des projets primés:

1. SPEC MM. Jean Pythoud et Claude Schroeter, architectes associés, Fribourg Fr. 5000.—
2. NOE M. Jacques Dumas, architecte, Lausanne Fr. 4500.—
3. JUVENTAS LIBERALIS M. Jean Borgognon, architecte, Domdidier Fr. 4000.—
4. BONJOUR M. Uli Huber, architecte, à St-Aubin Fr. 3500.—
5. ALPHA M. Paul Freiburghaus, architecte, à Cousset Fr. 1600.—
6. ELEONOR M. Michel Berger, architecte, à Romont Fr. 1400.—

B) Le jury s'est vu contraint d'éliminer deux projets qui ne répondaient pas aux conditions formelles de participation au concours.

1566 St-Aubin, le 16 janvier 1971

Le conseil communal

## Junge dipl. Architektin ETH

sucht Arbeit in Zürich.

Offerten unter Chiffre 44-300354 an Publicitas AG, 8021 Zürich.

### Gemeinde Gebenstorf

Auf der Bauverwaltung ist die neu geschaffene Stelle eines

### technischen Sekretärs

zu besetzen.

Wir erwarten: Abgeschlossene Lehre als kaufm. Angestellter, technisches Verständnis, Zuverlässigkeit, Organisationstalent.

Wir bieten: interessantes, vielseitiges Arbeitsgebiet, Selbständigkeit. Die Besoldung entspricht den gestellten Anforderungen. Pensionskasse.

Handschriftliche Bewerbungen sind mit den üblichen Beilagen und dem Gehaltsanspruch bis 24. Februar 1971 an den Gemeinderat Gebenstorf zu richten. Auskünfte über das Anstellungsverhältnis erteilt der Gemeindeschreiber (Tel. 056 / 3 10 91).

Wir suchen in grösseres Architekturbüro auf dem Platze **Winterthur**

### Hochbauzeichner

für die Bearbeitung von Konstruktions- und Detailplänen.

Wir bieten interessante Bauaufgaben, wie Einkaufszentren, Hochhäuser, Geschäftshäuser, Mehr- und Einfamilienhausbauten, Stockwerkeigentumsbauten, Parkhausanlagen usw.

Entwicklungsfähige Dauerstelle mit guter Entlohnung und sehr guten Fürsorgeeinrichtungen.

Auf Wunsch kann Wohnung (Miete) zur Verfügung gestellt werden.

Nähere Auskunft über Tel. 052 / 22 54 21, Sachbearbeiter P. Nuber.

Generalunternehmung mit vielseitigen, interessanten Aufgaben sucht tüchtigen

## Bauführer

Anstellung im Honorar.

Offerten unter Chiffre SBZ 136, IVA AG, Postfach, 8035 Zürich.

## Einwohnergemeinde der Stadt Grenchen

Für das Stadtbauamt suchen wir einen

### Tiefbau- oder Vermessungszeichner

- Zeichnen von Leitungskatasterplänen
- Feldaufnahmen
- allgemeine zeichnerische Arbeiten aus dem Gebiet des Tiefbaus

Selbständige Arbeit, gute Besoldung und angenehmes Arbeitsklima. Pensionskasse.

Auskunft und Anmeldung: Städtisches Personalamt, Bahnhofstrasse 23, 2540 Grenchen, Tel. 065 / 8 91 71.

## Elektrizitätswerk Küssnacht ZH

Wir suchen einen (eine)

### Vermessungs- oder Tiefbauzeichner(in)

Arbeitsgebiet:

Erstellen und Nachführen des Leitungskatasters.

Arbeitsbedingungen:

Fünftageweche, Pensionskasse, zeitgemässe Besoldung im Rahmen der Besoldungsverordnung, angenehmes Arbeitsklima.

Anmeldungen mit Angabe des Besoldungsanspruchs sind bis zum 28. Februar 1971 zu richten an die

**Gemeindewerkkommission Küssnacht**  
8700 Küssnacht

goplan- und goplan F-Isolierplatten finden vor allem im Hochbau, im Kühlbau und als Sichtplatten Verwendung.

### corex Basel AG

Lindenhofstrasse 28, 4002 Basel  
Telefon 061/358225  
ab 22. November 1970: 061/222300

Basis: Schaumpolystyrol  
Abmessungen:  
100 x 100 cm (andere Formate auf Wunsch)  
Stärken: 20-100 mm  
Raumgewicht: 30 kg/m<sup>3</sup>  
Wärmeleitfähigkeit: 0,032 kcal/m h °C

Diffusionsleitfähigkeit: 0,00075 g/m h mm Hg  
Diffusionswiderstand:  $\mu = \text{ca. } 120$   
Druckfestigkeit:  
ca. 2,5 kg/cm<sup>2</sup> (mit 10% Deformation)

# goplan



Unsere Generalunternehmung benötigt für eine anspruchsvolle Führungsaufgabe einen tüchtigen, erfahrenen Fachmann des Hochbaus als

## Bau-Manager

Bitte setzen Sie sich schriftlich oder telefonisch mit uns in Verbindung, damit wir eine Besprechung vereinbaren können.

# STEINER

**KARL STEINER**  
Generalunternehmung  
Hagenholzstrasse 60  
8050 Zürich  
Telefon 051 / 50 10 10



Ingenieurbüro  
Gartenstrasse 1  
3001 Bern  
Telefon 031 / 25 23 23

Für unsere Hochbauabteilung suchen wir

## Eisenbeton-Zeichner

Wir sind ein grösseres Unternehmen ...

Kirchen	Industriebau
Geschäftshäuser	Wohnbau
Hotels	Brückenbau
Lagerhallen	Vorfabrikation
Tankanlagen	Verwaltungsgebäude
Parkgaragen	Spitalbauten

Mit all diesen Arbeitsgebieten befasst sich unsere Hochbauabteilung. Sie können selber bestimmen, wo Sie tätig sein wollen: ein Vorteil, den wir Ihnen als grösseres Unternehmen bieten können.

... mit den Vorteilen eines Kleinbetriebs

- Selbständigkeit
- Arbeit in kleinen Gruppen
- individuelle Arbeitszeit
- Leistungslohn

# MOTORCOLUMBUS

sucht für die Bearbeitung von Fundationsproblemen im Zusammenhang mit der Projektierung von Atomkraftwerken und Wasserkraftanlagen im In- und Ausland einen

## dipl. Bauingenieur ETH

mit praktischer Erfahrung und guten theoretischen Kenntnissen auf dem Gebiet der Fundationstechnik und Bodenmechanik.

Wir laden Interessenten ein, sich telefonisch oder schriftlich unter Kennziffer S-59 mit unserem Personalbüro in Verbindung zu setzen.

**MOTOR-COLUMBUS**  
Ingenieurunternehmung AG  
5401 Baden, Parkstrasse 27  
Telefon 056 / 2 71 01

# MOTORCOLUMBUS

Der Zweckverband «Kreisbezirksschule Mutschellen», umfassend die Gemeinden Berikon, Oberwil, Rudolfstetten und Widen, veranstaltet einen

## Ideen-Wettbewerb

unter einem beschränkten Kreis von Teilnehmern für das künftige

## Schulzentrum Mutschellen

Für die Teilnahme an diesem Wettbewerb auf Einladung können sich Architekten bewerben, welche Wohnsitz in den Kantonen Aargau, Zug und Zürich haben oder in einer der Verbandsgemeinden heimatberechtigt sind. Interessenten erhalten die Bewerbungsunterlagen bei der Gemeindekanzlei Rudolfstetten und reichen ihre Anmeldung bis 27. Februar ein. Das Wettbewerbsprogramm wird zusammen mit dem noch zu bestimmenden Bewerberkreis erarbeitet und der Wettbewerbskommission vorgelegt. Abgabetermin für die Pläne ist der 2. Juli 1971. Auskunft erteilt die Gemeindekanzlei Rudolfstetten.

## GEMEINDE PRATTELN

### Stellenausschreibung

### Ingenieur-Techniker HTL

#### Anforderungen:

Abschluss einer HTL, an einem AT oder ähnliche gleichwertige Ausbildung (REG) der Fachrichtungen Hochbau, Tiefbau oder Vermessung. Wenn möglich Praxis in einem einschlägigen Fachgebiet. Selbständiges Arbeiten sowie Organisations- und Verhandlungstalent.

#### Tätigkeit:

je nach Ausbildung und Praxis: selbständige Bearbeitung der Fachgebiete Hochbau, Ortsplanung, städtischer Tiefbau, Wasserversorgung der Bauverwaltung, Vertretung des Bauverwalters.

#### Wir bieten:

dauernde, entwicklungsfähige Anstellung mit abwechslungsreicher Tätigkeit in aufstrebender Industriegemeinde in Stadtnähe. Die Besoldung erfolgt im Rahmen der Dienst-, Gehalts- und Ferienordnung, Klasse 20 bis 22.

Die Einreihung in die Gehaltsklasse wird bei der Anstellung je nach Alter und Fähigkeit festgesetzt.

Der Beitritt zur Pensionskasse oder Sparversicherung ist obligatorisch. Neuzeitliche Arbeitsbedingungen, Fünftagewoche, zeitgemässe Besoldung, Sozial- und Weihnachtzulagen.

#### Anmeldung:

Offerten mit den üblichen Beilagen sind bis spätestens 8. März 1971 an das Gemeindepräsidium Pratteln zu richten.

Auskunft durch den Bauverwalter, Tel. 061 / 81 10 10.

Pratteln, im Februar 1971 Der Gemeinderat

Anliker & Co. AG  
Generalunternehmung  
Gerliswilstrasse 10  
6020 Emmenbrücke  
Tel. 041 5 26 26

Im technischen Büro unserer Generalunternehmung ist die Stelle eines

## Hochbauzeichners

für die **Planbearbeitung** zu besetzen.

Wir haben laufend interessante Objekte in traditioneller und vorfabrizierter Bauweise in Arbeit und bieten Ihnen eine abwechslungsreiche Tätigkeit.

Von unserem neuen Mitarbeiter erwarten wir einige Jahre Berufserfahrung, Selbständigkeit in der Arbeitsausführung und Interesse an einer guten Zusammenarbeit.

Bei Eignung sind Sie als rechte Hand des Gruppenchefs vorgesehen. Zudem bestehen gute Möglichkeiten der internen Weiterbildung.

Rufen Sie uns an!



**ANLIKER**

14

## Vermessungstechniker

Wir suchen für interessante und verantwortungreiche Aufgaben der Bauvermessung einen Vermessungstechniker oder Geometer-Techniker HTL für einschlägige Büro- und Feldarbeiten (Equipenleiter).

Wir offerieren Ihnen eine ausbaufähige Stelle mit vorzüglichen Anstellungs- und Arbeitsbedingungen.

**Vermessungsbüro Ernst Kuster, 8006 Zürich**  
Kronenstrasse 37, Tel. 051 / 26 80 19

Innenarchitekturbüro in Zürich-Kloten sucht ab sofort an selbständiges Arbeiten gewöhnte(n)

## Bauzeichner(in)

für die Planbearbeitung interessanter, internationaler Innenausbau-Aufgaben.

Zeitgemässe Arbeitsbedingungen und Entlohnung.

Offerten an Büro TAMBORINI, Postfach, 8302 Kloten  
oder telefonisch ab 19.00 Uhr: 051 / 96 70 16

Industriebetrieb der Baubranche in der Ostschweiz (Fassadenbau in Leichtmetall) sucht

## jüngeren Mitarbeiter

für Aussendienst und Bearbeitung der Public Relation.

Die Unterstützung von 3 ausgewiesenen technischen Sachbearbeitern steht zu Ihrer Verfügung.

Ihren Wohnsitz können Sie frei wählen.

Ihre Offerte, welche wir absolut vertraulich behandeln, ist erbeten unter Chiffre SBZ 156 an IVA AG, Postfach, 8035 Zürich.

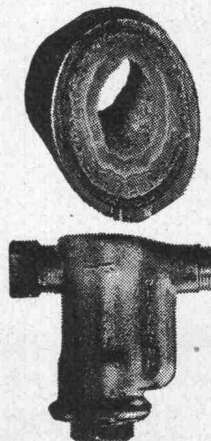

## Kein Verkalken mehr

Schutz gegen Verkalkung, Rost und Korrosion durch das einfache, billige und erfolgreiche METADIUM-Verfahren (amtlich geprüft). Bereits sind über 5000 Apparate und Anlagen in der Schweiz installiert worden.

**Für Sanitär-, Heizungs- und Klimaanlagean-**  
**gen. Anwendung: in Haushalt, Gewerbe**  
**und Industrie für Kühl- und Klimaanlage-**  
**gen, Luftbefeuchter, Combi-Heizkessel,**  
**Boiler, Waschautomaten, Heisswasser-**  
**und Kaffeemaschinen usw.**

(Verlangen Sie Unterlagen)

#### Verkauf und Beratung:

**A. Luisoni, Ingenieur, 8047 Zürich**  
Telefon 051 / 52 69 52 Triemlistrasse 52

**Wenn Sie sich  
als gut qualifizierte Persönlichkeit  
vom Kleinkram der Bauführung  
entlasten wollen, dann ist dies für einen**

## **Entwurfsarchitekten**

**eine ideale Position.**

Die moderne Büroorganisation entlastet Sie weitgehend von den administrativen Arbeiten. Verlangt werden hingegen Sicherheit in der formalen Gestaltung und gutes Einverständnis für organisatorische und wirtschaftliche Anforderungen der Auftraggeber. Eine überzeugende Darstellungsweise ist unerlässlich.

Ihre Tätigkeit bezieht sich hauptsächlich auf Entwurfsarbeiten, insbesondere für grössere und anspruchsvolle Bauaufgaben, und zwar von der Skizze bis zum bereinigten Bauprojekt.

Als wichtiger Mitarbeiter in einem angesehenen und bedeutenden Architekturbüro sollten Sie über Hochschulbildung verfügen und bereits Wettbewerbserfolge vorweisen können.

Ihre weitestgehend selbständige Tätigkeit üben Sie in einem kleineren Team aus. Die Anstellungsbedingungen können grosszügig geregelt werden und die Sozialleistungen sind zeitgemäss.

Handschriftliche Bewerbungsschreiben mit den üblichen Unterlagen studieren wir gerne vertraulich und diskret. Wir werden Sie nachher zu einem weiter orientierenden Gespräch einladen.



**Personalberatung Fritz Müller St.Gallen**  
Konsulent für Unternehmer-, Personal- und Berufsfragen  
9001 St.Gallen, Poststrasse 23, Telefon 071 - 22 54 99

### **Stellenausschreibung**

Gesucht vom Amt für Lawinenverbau und Meliorationen Uri

### **Architekt-Techniker HTL**

zur Bearbeitung von Wohnbausanierungen, Stallbauten und Alpgebäuden.

Wir sind ein Amt des Forstdiensts und haben ein abwechslungsreiches Arbeitsgebiet in Aufforstungen, Meliorationen, Lawinenverbau, Seilbahnen und Skiliften.

Unser neuer Mitarbeiter muss Auto fahren können und Freude an Märschen im Gebirge haben.

Fünftagewoche, weitgehend freie Arbeitszeit, Staatsbeamtung.

Anmeldung mit den üblichen Unterlagen sowie Lohnanspruch bitte bis zum 15. März 71 an die Landwirtschaftsdirektion Uri, 6460 Altdorf, richten.

Auskünfte erteilt der Forstdienst Uri, Telefon 044 / 2 14 56.

### **Gemeinde Gelterkinden**

#### **Stellenausschreibung**

Bei der Gemeindeverwaltung Gelterkinden ist die Stelle eines

#### **Baubeamten**

wieder zu besetzen.

Anforderungen: Fachkenntnisse in Tief- und Hochbau, wenn möglich einige Jahre Praxis, Eignung im Verkehr mit Behörden und Privaten, weitgehende Selbständigkeit.

Tätigkeit: Erledigung sämtlicher auf den Sektoren Bau-, Strassen-, Kanalisations- und Wasserwesen einer Gemeinde vorkommender Arbeiten praktischer und administrativer Art.

Auskunft erteilt gerne jederzeit die Gemeindeverwaltung, Telefon 061 / 86 24 74.

Anmeldungen mit Lebenslauf, Angaben über Bildungsgang und bisheriger Tätigkeit sind bis zum 1. März 1971 zu richten an den Gemeinderat Gelterkinden.

4460 Gelterkinden, 4. Februar 1971

Seit 25 Jahren bestehendes

## Ingenieurbüro für Hoch- und Tiefbau

in ostschweiz. Hauptstadt ist altershalber an dipl. Ing. (Schweizer) zu günstigen Bedingungen abzutreten. Es sind fünf bis sechs guteingerichtete Arbeitsplätze in neuem Bürobau vorhanden.

Anfragen unter Chiffre SBZ 177, IVA AG, Postfach, 8035 Zürich.

Zur Ergänzung meines Arbeitsteams suche ich auf Mai/Juni 1971 oder nach Vereinbarung qualifizierten, erfahrenen

## Hochbautechniker

für die Projekt- und Planbearbeitung interessanter öffentlicher und privater Bauvorhaben.

Wenn Sie Freude an selbständigem Arbeiten haben, dann rufen Sie mich bitte an.

**Hans Helbling**, Architekt, Eidmattstrasse 25  
8820 Wädenswil, Tel. 051 / 75 49 99

Atelier d'architecture à Morges cherche un

## architecte-technicien ETS

de langue maternelle française ou parlant cette langue parfaitement, ayant en tout cas quelques années de pratique, une très bonne connaissance des plans et détails d'exécution et éventuellement la pratique du chantier.

Ce poste comporte des responsabilités dans une ambiance de travail agréable, semaine de cinq jours.

L'atelier s'occupe entre autre d'importants travaux dans le domaine hospitalier.

Entrée immédiate ou à une date à convenir.

Les personnes intéressées sont priées d'adresser leurs offres à:

**Atelier d'architecture F. Amrhein  
et Ph. von Streng,  
31, rue du Sablon, 1110 Morges,  
tél. 021 / 71 62 36**

Wir suchen für sofort oder nach Uebereinkunft

## Ingenieur-Techniker HTL

(Fachrichtung Tiefbau) für statische Berechnungen. Eignung zum selbständigen Bearbeiten von Projekten. Ausübung von Bauleitungen.

Gute Aufstiegsmöglichkeiten, zeitgemässe Besoldung und angenehme Arbeitsbedingungen.

Nähere Auskunft erteilt gerne Tel. 031 / 67 30 10.

**Abteilung für Genie und Festungen  
3003 Bern, Mattenhofstrasse 5**

## Kombinierte Magazinanlagen rationellste Lagerhaltung

Unsere individuellen Mehrzweck-Gitter- oder Tablargestelle, kombiniert mit Sichtlagerkästen, Kleinteil- oder Werkzeugschränken genügen verwöhntesten Ansprüchen.



**SUNEX AG, 5430 Wettingen  
Metallbau  
Telefon 056 / 6 15 50**

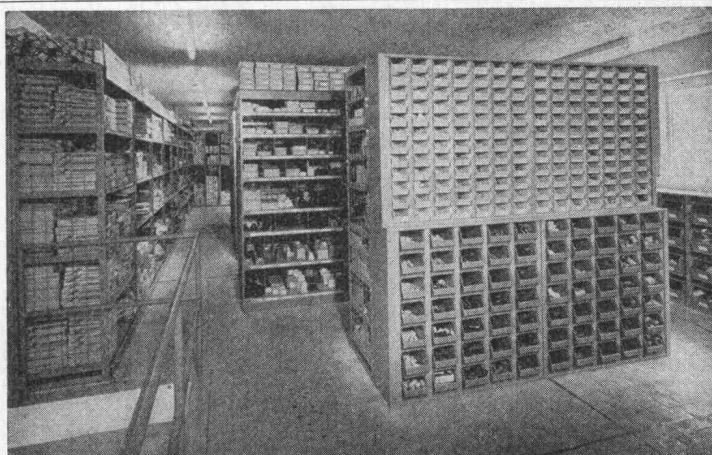

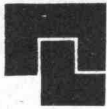

Zentralschweizerisches Technikum  
Luzern

## Ausstellung der Diplomarbeiten

Die Diplomarbeiten der Abteilungen Elektrotechnik, Maschinentechnik, Heizungs-, Lüftungs-, Klimatechnik, Hoch- und Tiefbau sind an folgenden Tagen zur freien Besichtigung ausgestellt:

Samstag, 3. April, 14 bis 18 Uhr  
Sonntag, 4. April, 9 bis 12 und 14 bis 18 Uhr

Zentralschweizerisches Technikum Luzern  
Luzern, Dammstrasse 6

Die Direktion

Wir suchen für sofort oder nach Uebereinkunft einen

## Zeichner

für die Erstellung von technischen Zeichnungen aller Art und Erledigung von administrativen Arbeiten. Eignung für die Mithilfe bei der Erstellung von Katalogen, Reglementen und Weisungen.

Wir erwarten abgeschlossene Berufslehre als Bau-, Eisenbeton-, Vermessungs- oder Maschinenzeichner.

Nähere Auskunft erteilt gerne Telefon  
031 / 67 30 10.

Abteilung für Genie und Festungen  
3003 Bern, Mattenhofstrasse 5

Bedeutende Architekturfirma in Zürich-Nord mit anspruchsvollen Aufgaben sucht tüchtigen

## Innenarchitekten oder Architekten

mit Erfahrung in der Innenarchitektur. Hoher Leistungslohn, gute Sozialleistungen, interessante, vielseitige u. verantwortungreiche Aufgaben. Firmeninternes Weiterbildungsprogramm.

Bitte schreiben Sie mit handschriftlichem Lebenslauf und Zeugniskopien oder Referenzen unter Chiffre 44-45327 an Publicitas AG, 8021 Zürich.

Gesucht tüchtigen

## Architekten

oder

## Techniker

als Angestellten, der Projektierung, Bauleitung und Bauabrechnung eines Gewerbehauses in Spreitenbach ausführen kann.

Offerten unter Chiffre OFA 3821 Zp an Orell Füssli-Annoncen AG, Postfach, 8022 Zürich.

Wir sind eine **Stahlbaufirma**

führend  
in technisch anspruchsvollen Aufgaben

Hier ein paar Bauwerke, die das beweisen

Autobahnbrücken über Aare und Reuss  
Aarebrücke Stilli  
Weltpostverein-Gebäude, Bern  
Eidg. Turn- und Sportschule Magglingen  
BBC Birrfeld  
Aluminiumhütte in Island  
HTL Windisch  
Bauten Nuklearforschung Villigen  
Atomkraftwerk Beznau I und II  
Rheinkraftwerk Säkingen  
Kraftwerk Flumenthal  
Kraftwerk Huinco, Peru  
Engadiner Kraftwerke

Wir suchen: **Stahlbauzeichner(innen)**  
**Stahlbaukonstrukteure**  
**Metallbauzeichner**  
(die sich im Stahlbau einarbeiten wollen)

Wir schätzen: Leistungsbereitschaft und Initiative,  
Verantwortungsbewusstsein und Sinn für Zusammenarbeit.

Wir bieten: Vielseitige Tätigkeit  
Eine Arbeitsstelle, die Ihrem Können entspricht  
Möglichkeiten zu beruflicher Weiterentwicklung  
Leistungsorientierte und offene Gehaltspolitik  
Individuellen Erfordernissen angepasste Arbeitszeit  
Aktive Unterstützung bei Lösung der Wohnungsfrage und ähnlicher Probleme  
Und was Sie in dieser Liste eventuell noch vermissen – das gehört bei uns sicherlich zu den Selbstverständlichkeiten.

**an solchen Objekten könnten auch Sie mitarbeiten!**

Wir wissen fähige Mitarbeiter zu schätzen!

Wenn Ihnen das etwas wert ist, schreiben oder telefonieren Sie uns. Und wir sagen Ihnen, wann wir zusammen über Ihre neue Stelle sprechen können.

**ZSCHOKKE  
WARTMANN  
AG**

Stahlbau  
Kesselbau  
Apparatebau  
Maschinenbau

5200 BRUGG

Telefon 056) 41 16 11

## Gemeinde Illnau Stellenausschreibung

Für die neu geschaffene Stelle eines

### Bautechnikers

suchen wir auf unser Bauamt in Effretikon einen strebsamen, fachlich gut ausgewiesenen Angestellten.

Wir bieten interessanten und abwechslungsreichen Posten, gute Besoldung (nach Uebereinkunft) und Treueprämie. Bewerber mit entsprechender Erfahrung und Ausbildung erhalten den Vorzug.

Handschriftliche Offerten mit Angaben über Beruf, Ausbildung, Referenzen und Lohnanspruch sind bis spätestens 28. Februar 1971 unter Beilage von Zeugnissen und Foto an die Gemeinderatskanzlei, 8308 Illnau, zu richten. Auskunft erteilt der Gemeinderatsschreiber, Tel. 052 / 44 15 21.

Wir suchen für den Stab unserer Bauabteilung einige zuverlässige, tüchtige

### Baufachleute

(Bauführer oder Bautechniker)

mit Erfahrung im Hochbau für die Ausarbeitung von Bau- und Raumbeschrieben, die Aufstellung von Offerten, die Auswertung von Bauabrechnungen, für Devisierungsarbeiten und ähnlichen Aufgaben. Zuverlässige und speditive Bewerber mit mehrjähriger Bauplatz Erfahrung sind gebeten, sich schriftlich oder telefonisch mit uns in Verbindung zu setzen, damit wir eine Besprechung vereinbaren können. Gute Entlohnung.

# STEINER

Karl Steiner, Generalunternehmung  
Hagenholzstrasse 60, 8050 Zürich  
Telefon 051 / 50 10 10



## OERLIKON

Postfach 897, 8050 Zürich, Tel. 051/481810

In unser Baubüro suchen wir einen

### Bautechniker/Bauführer

für die selbständige Bearbeitung von industriellen Bauaufgaben (Renovationen, Umbauten, Neubauten). Diese Tätigkeit ist verbunden mit der Funktion des **Chefstellvertreters** und umfasst für die jeweiligen Bauobjekte die Projektierung und Devisierung wie auch die Bauleitung und Abrechnung.

Nebst fachlicher Qualifikation erwarten wir eine gute Auffassungsgabe, Verhandlungsgeschick und Sinn für Zusammenarbeit. Den Anforderungen und der Branche entsprechend sind die Anstellungsbedingungen, ergänzt durch fortschrittliche Sozialleistungen.

Bewerber wollen sich bitte schriftlich oder telefonisch (intern 298) mit unserer Personalabteilung für Angestellte in Verbindung setzen.

**Brown Boveri Oerlikon (MFO)**  
Affolternstrasse 52, 8050 Zürich

## Neuer IBZ-Kurzkurs KUNSTSTOFFE IM BAUWESEN

Fortschritt im Bauwesen bedeutet unter anderem auch die Verwendung von neuen Materialien. Kennen Sie die ungeahnten Möglichkeiten der Kunststoffverwendung schon? Lassen Sie sich als fortschrittlicher Baufachmann im neuen IBZ-Kurzkurs darüber orientieren. Folgender Kurs steht Ihnen im nächsten Monat zur Verfügung:

### Innenausbau

Beginn 2. März 1971

Der Kurs dauert 6 Abende à 2 Stunden. Kursgeld Fr. 90.—. Der Kurs wird in Zürich abgehalten. Referenten aus der Kunststoffindustrie werden Sie eingehend über diese Spezialgebiete orientieren.

Verlangen Sie das Detailprogramm beim

### Institut für Berufsbildung AG

Sekretariat  
Mülligerstr. 5b  
5200 Windisch



Telefon 056 / 41 46 47  
Techn. Fachschulen  
Zürich Bern Basel

Grösseres Bauunternehmen mit mehreren hundert Mitarbeitern in der Nordwest-Schweiz sucht

## qualifizierten Hochbau-Spezialisten

welchem **als Direktionsmitglied** die Führung des Baubetriebes übertragen werden soll. Ein gut eingespieltes Bauführer-, Polizei- und Spezialistenkader wird ihm dabei zur Seite stehen.

### **Tätigkeitsbereich:**

Pflege der Kontakte mit Kunden, Architekten und Behörden usw. Ueberwachung der Betriebsplanung mittels AVOR sowie der Kalkulation und der Baustellen.

### **Anforderungen:**

Einsatzfreudigkeit, verbunden mit überlegtem Draufgängertum, geistige Beweglichkeit;

Fähigkeit, einem grösseren Mitarbeiterstab zielstrebig, loyal und verantwortungsbewusst vorzustehen;

Verhandlungsgeschick, Organisations-talent sowie eine solide bautechnische Ausbildung (höhere technische Lehranstalt oder ETH).

### **Arbeitsbedingungen:**

Besoldung entsprechend der Verantwortung und der Kompetenzen dieser Position;

Möglichkeit, den Baubetrieb im Rahmen der Unternehmungspolitik initiativ zu führen und auszubauen.

Wir sichern Ihrer Bewerbung volle Diskretion zu, da die Weiterleitung an die Unternehmung durch den Beauftragten erst nach erfolgter Kontaktnahme mit Ihnen erfolgt.

Wir bitten initiative Herren im Alter von etwa 35 Jahren, welche glauben, den grossen Anforderungen dieses Postens genügen zu können, um die Zustellung einer detaillierten Offerte mit Handschriftenprobe und Foto an folgende Adresse:

**Schweizerische Treuhandgesellschaft**  
z. H. von Herrn Vize-Dir. M. Meier  
St.-Jakob-Strasse 25, 4000 Basel



## Tiefbauamt der Stadt Bern

Im Zuge der Reorganisation des Tiefbauamtes sind einige Stellen neu zu besetzen. Wir befassen uns mit **allen** Problemen des allgemeinen Tiefbaues, zum Teil in Zusammenarbeit mit privaten Ingenieurbüros.

Unsere vielseitige Tätigkeit verlangt nicht nur ideenreiche, sondern auch mit neuzeitlichem Projekt- und Baumanagement vertraute

## Bauingenieure und Bautechniker

Nebst zeitgemässer Besoldung bieten wir ein kameradschaftliches Arbeitsverhältnis in kleinem Team.

Bewerber senden ihre Anmeldung mit den üblichen Unterlagen dem Tiefbauamt der Stadt Bern, Postfach 2731, 3001 Bern. Auskunft erteilt der Stadtingenieur Bernhard Schaer, Tel. 031 / 64 64 76, der auch zu einer unverbindlichen Besprechung zur Verfügung steht.

## Dipl. Bauingenieur

Für die Sektion Planung unserer zentralen Direktion in Dübendorf suchen wir einen erfahrenen Bauingenieur der Richtung Tief- oder Hochbau.

Ihre neue Aufgabe umfasst vor allem das Erstellen von Planungsunterlagen und die Koordination von langfristigen Projekten für den Ausbau unserer zahlreichen, in der ganzen Schweiz liegenden Flugplätze und militärischen Anlagen. Mit dieser Hauptaufgabe ist das Überwachen von Terminprogrammen sowie der schriftliche und mündliche Verkehr mit Behörden und Baufachstellen verbunden.

Wenn Sie Freude an der Bauplanung und an der Koordination grösserer Projekte mit mehreren internen und externen Stellen haben, bietet Ihnen dieser Posten ein breites und interessantes Betätigungsfeld sowie gute Entwicklungsmöglichkeiten.

Wir erwarten gerne Ihren Anruf, damit wir Sie näher orientieren können. Tel. 051 / 85 63 11 oder 85 65 81.

**Abteilung der Militärflugplätze  
8600 Dübendorf**

Wir bearbeiten vielseitige, interessante Aufgaben (Planung bis Ausführung) im Verwaltungs-, Geschäftshaus- und Industriebau. Gelegentlich beteiligen wir uns an Wettbewerben.

Zur Ergänzung unseres Teams suchen wir einen jüngeren, initiativen

## Bauzeichner

Zeitgemässe Anstellungsbedingungen und Sozialleistungen sind bei uns selbstverständlich. Parkplätze sind vorhanden. Unsere Büros befinden sich in Nähe Bahnhof.

Wir würden gerne mit Ihnen ins Gespräch kommen. Bitte rufen Sie uns an, Telefon 051 / 93 01 84, intern 25.

**H. P. Zweidler, Architekt, Grindelstrasse 5, 8304 Wallisellen**

Wir sind in den letzten Jahren ziemlich gross geworden und trotzdem in der Organisation eine Nasenlänge voraus. Neben Planungsaufgaben und Wettbewerben bearbeiten wir zurzeit Industriebauten, Wohnüberbauungen, Schiessanlagen und Einfamilienhäuser. Für die Mitarbeit an diesen grossen Bauvorhaben suchen wir zusätzlich

## Architekten Architekt-Techniker HTL Hochbauzeichner Bauführer

Wenn Sie Verantwortung übernehmen möchten, rufen Sie uns doch bitte an. Unser Fräulein Bacchini wird gerne eine Besprechung mit Ihnen vereinbaren.

**Peter J. Moser, Creed Kuenzle und Hans Gerber**  
dipl. Architekten ETH/SIA  
8008 Zürich, Münchsteig 10, Tel. 051 / 47 87 87  
Mitarbeiter: W. Meier, R. Gianola

Wir suchen einen

## Bauzeichner (Tiefbau oder Eisenbeton)

als Mitarbeiter für möglichst selbständige Bearbeitung von interessanten Objekten vorwiegend im Brückenbau und Hochbau.

Wir bieten:

- entwicklungsfähige Dauerstelle
- angenehmes Arbeitsklima, Arbeit in kleinen Teams
- gut ausgebaute Personalvorsorge
- Büros in Neubau an ruhiger Lage mit eigenen Parkplätzen
- zeitgemässes Salär
- Fünftagewoche mit individueller Arbeitszeit

**D. J. Bänziger, dipl. Ingenieur ETH/SIA, 8002 Zürich**  
Ingenieurbüro, Engimattstrasse 11 (beim Waffenplatz)  
Tel. 051 / 36 71 00



## GEMEINDE RIEHEN

Für die Bauverwaltung unserer Gemeinde suchen wir einen jüngeren

### Tiefbau- oder Vermessungszeichner, evtl. Bauleiter

Das Aufgabengebiet umfasst die Bearbeitung von Strassenprojekten und Kostenvoranschlägen sowie — evtl. nach entsprechender Einführung — die Bauleitung und Ueberwachung der Ausführung der Bauprojekte.

- Wir erwarten
- abgeschlossene Berufslehre
  - einige Jahre Berufserfahrung
  - Bereitschaft zur Teamarbeit
- Wir bieten
- interessante Arbeit im technischen Büro und im Felde
  - eine den Leistungen und Kenntnissen angemessene gute Honorierung
  - fortschrittliche Sozialleistungen
  - angenehmes Arbeitsklima
- Stellenantritt — sofort oder nach Vereinbarung

Bewerbungen sind zu richten an den Gemeinderat Riehen, 4125 Riehen. Telefonische Auskünfte werden gerne erteilt unter Nr. 061 / 51 20 11.

Gemeinderat Riehen

## Gemeinde Illnau Stellenausschreibung

Wir suchen auf Frühjahr 1971 für unsere Kläranlage Mannenberg in Effretikon einen

### Klärwart

Wir bieten interessanten und abwechslungsreichen Posten, gute Besoldung (nach Uebereinkunft) und Treueprämie. Bewerber mit entsprechender Erfahrung und mechanisch-technischer Ausbildung erhalten den Vorzug.

Handschriftliche Offerten mit Angaben über Beruf, Ausbildung, Referenzen und Lohnanspruch sind bis spätestens 28. Februar 1971 unter Beilage von Zeugnissen und Foto an die Gemeinderatskanzlei, 8308 Illnau, zu richten. Auskunft erteilt der Gemeinderatsschreiber, Tel. 052 / 44 15 21.

8308 Illnau, 11. Januar 1971

Der Gemeinderat

## AARGAUISCHE GEBÄUDEVERSICHERUNGSANSTALT

Zu unserer Technischen Abteilung gehört der

### Brandverhütungsdienst

Seine Aufgaben sind:

öffentliche, industrielle und gewerbliche Bauvorhaben begutachten

bauliche und betriebliche Massnahmen zur Verhütung und Eindämmung von Bränden und Explosionen anordnen und die notwendigen Kontrollen ausführen

Behörden und Private in allen technischen Belangen des Brandschutzes beraten

Für den erwähnten interessanten und vielseitigen Aufgabenkreis suchen wir einen jüngeren, qualifizierten

### Architekt-Techniker HTL

mit abgeschlossener Ausbildung und einigen Jahren praktischer Berufstätigkeit.

Wir bieten dem geeigneten Herrn eine gründliche Einführung und Weiterbildung auf dem Gebiete des Brandschutzes, abwechslungsreiche und weitgehend selbständige Tätigkeit, angenehme Arbeitsbedingungen und gute Sozialleistungen.

Eintritt und Gehalt: nach Vereinbarung.

Wir erwarten von unserem zukünftigen Brandverhütungsexperten sehr grosses Sachinteresse, Einfühlungsvermögen und überzeugende Gewandtheit im mündlichen und schriftlichen Verkehr.

Bitte richten Sie Ihre handschriftliche Bewerbung an die

**DIREKTION DES AARGAUISCHEN VERSICHERUNGSAMTES, 5001 AARAU**  
oder an das beauftragte



**Institut für Angewandte Psychologie Zürich**

Abt. Personalwahlberatung Merkurstrasse 20, 8032 Zürich

welches Ihnen unter Wahrung voller Diskretion gerne weitere Auskunft geben wird.

### Stellenausschreibung

Beim Kantonalen Bauinspektorat ist die Stelle eines

## Architekten

(Architekt-Techniker HTL)

zu besetzen.

#### Anforderungen:

erwünscht, aber nicht Bedingung ist die praktische Erfahrung in der Behandlung von Fragen des Baupolizeiwesens und Subventionsgeschäften.

Gute Französischkenntnisse.

**Besoldung:** gemäss Dekret

**Anmeldetermin:** möglichst bald

#### Anmeldestelle:

Bauinspektorat des Kantons Bern,  
3011 Bern, Gerechtigkeitsgasse 36

**Der Bauinspektor:**  
Mühlemann

### Stellenausschreibung

Beim Kantonalen Bauinspektorat ist die Stelle eines

## Architekten

(Architekt-Techniker HTL)

zu besetzen.

#### Anforderungen:

erwünscht, aber nicht Bedingung ist die praktische Erfahrung in der Behandlung von Fragen des Baupolizeiwesens und Subventionsgeschäften

(Tätigkeitsbereich: französischsprachiger Kantonsteil)

**Grundbedingung:** sehr gute Französischkenntnisse

**Besoldung:** gemäss Dekret

**Anmeldetermin:** möglichst bald

#### Anmeldestelle

Bauinspektorat des Kantons Bern,  
3011 Bern, Gerechtigkeitsgasse 36

**Der Bauinspektor:**  
Mühlemann

Grösseres Ingenieurbüro mit sehr breitem Tätigkeitsspektrum (Brücken, Strassen, Autobahnen, Industriebauten, Ueberbauungen, Kanalisationen, Kläranlagen) und teils sehr anspruchsvollen Grossobjekten sucht

## dipl. Bauingenieur als Statiker und Projektleiter

Hochschulbildung (vorzugsweise ETH/EPUL), Praxiserfahrung sowie Führungs- und Verhandlungsgeschick sollen den neuen Mitarbeiter befähigen, grössere Aufträge an der Spitze eines Teams selbständig und vollumfänglich abzuwickeln (Projektierung, Statik, Ausschreibung, Bauleitung, Abrechnung) und in zwei bis drei Jahren in die Position eines

## Abteilungsleiters

hineinzuwachsen. Qualifizierte Interessenten für diese vielseitige Entwicklungsposition wenden sich an den mit der neutralen Kontaktherstellung beauftragten Personalberater. Bewerbungen sind mit handschriftlichem Begleitschreiben, Angaben über bisheriges Salärniveau und frühesten Eintrittstermin sowie den üblichen Unterlagen erbeten an

INSTITUT  
FÜR  
PSYCHOLOGISCHE  
FORSCHUNG  
UND  
BERATUNG

Dr. S. Spörli  
Neustadtstrasse 7, 6000 Luzern  
Telefon 041 / 22 16 00  
(Anfragen Montag bis Freitag von 9 bis 10 Uhr)

Die Anonymität der Interessenten bleibt bis zum formellen Einverständnis zur Weiterführung von Verhandlungen nach allen Seiten gewahrt.

## Technik und Management Kaderfunktion für Stahlbauingenieur

Unser Auftraggeber ist ein junges, dynamisches Fabrikations- und Handelsunternehmen mit einer hohen Wachstumsrate. Für den Sektor Stahlbau am schweizerischen Sitz wird ein qualifizierter Ingenieur gesucht, der einer Abteilung als fachlich und menschlich überzeugender Leiter vorstehen kann.

Der Aufgabenbereich umfasst sämtliche Phasen vom ersten Kundenkontakt über die Projektierung, statische Berechnung und Kalkulation bis zur Ausführung. Die Position eignet sich für einen Ingenieur, der sich über Erfahrung auf dem Gebiet der Stahlkonstruktion ausweisen kann und sich in einer Kaderstelle bereits bewährt hat. Verhandlungsgeschick und Kontaktfreudigkeit bringen wesentliche Erleichterungen in der erfolgreichen Bewältigung der vielseitigen Aufgaben.

Die Anstellungsbedingungen sind fortschrittlich geregelt. Einem einsatzfreudigen und praxisorientierten Statiker mit ausgesprochenen Führungseigenschaften wird ein den Leistungen entsprechendes Salär und interessante Entwicklungsmöglichkeiten geboten.

Interessenten bitten wir um Zustellung ihrer Bewerbungsunterlagen. Wir laden Sie gerne zu einer persönlichen Besprechung ein und behandeln Ihre Offerte streng vertraulich.



### KNIGHT WEGENSTEIN AG

Management-Beratung und  
technische Planung  
Abt. für Personalberatung  
Förrlibuckstrasse 66  
8005 Zürich

Tel. 051 / 44 29 22

(ausser Geschäftszeit  
051 / 85 85 47)

Zur Erarbeitung von konstruktiv und wirtschaftlich interessanten Lösungen für den vorgefertigten industriellen Hoch- und Tiefbau sowie dessen Kostenermittlung suchen wir

## Bauingenieur-Techniker HTL

mit folgenden Fähigkeiten:

- Gut fundierte Kenntnisse im Stahl- und Spannbeton
- Praktische Erfahrung in der Verwendung übriger Baumaterialien
- Beratungs- und Verhandlungstalent
- Selbständigkeit

Wir bieten:

- interessante und verantwortungsvolle Tätigkeit
- gute Salarierung
- Personalvorsorge
- Dauerstelle



Stahl- und Spannbetonwerk  
5106 Veltheim AG  
Telefon 056 / 43 15 18

**ELEMENT AG VELTHEIM**

## BALLY

Hätten Sie Freude daran, im kleinen Team unseres Innenausbaubüros an der Projektierung und Realisierung moderner Schuhläden mitzuarbeiten?

Auf den 1. April 1971 wird bei uns die Stelle einer

### technischen Zeichnerin

oder eines

### technischen Zeichners

frei.

Falls Sie über eine zeichnerische Praxis verfügen und an selbständiges Arbeiten gewöhnt sind, bitten wir Sie, mit uns Kontakt aufzunehmen, um eine unverbindliche Besprechung zu vereinbaren.

Wir freuen uns über Ihren Anruf!  
**Telefon 051 / 23 24 10/23 05 00**

Wir suchen für unsere Generalunternehmen einen tüchtigen, charakterfesten

## Baufachmann

mit guter Fachausbildung und mehrjähriger Baupraxis, den wir als

## Direktionsassistenten

unseres Baudirektors einsetzen können. In Frage kommt eine einsatzfreudige, kontaktoffene, rasch umstellfähige Persönlichkeit. Die Arbeit ist sehr vielseitig und oft recht anspruchsvoll. Nach Einarbeitung steht die Prokura in Aussicht. Alter nicht unter 30 Jahren.

Bitte melden Sie sich mit kurzem Lebenslauf, Handschriftprobe und Zeugniskopien oder Referenzen bei



KARL STEINER  
Generalunternehmung  
Hagenholzstrasse 60  
8050 Zürich  
Tel. 051 / 50 10 10

Unser kleines Ingenieurbüro bearbeitet grössere Projekte in Beton-Vorfabrikation

- Wohnungsbau mit firmeneigenem Grosstafel-system
- Bürohäuser und Hotels
- Industriebauten
- Tiefbau

Dazu kommen Rationalisierungsstudien für die Element-Herstellung und -Montage.

Für die selbständige Mitarbeit an diesen Aufgaben suchen wir einen

## Ingenieur-Techniker HTL

sowie einen

## Eisenbetonzeichner

Gute einschlägige Praxis ist sehr erwünscht und wird entsprechend honoriert - doch besteht auch die Möglichkeit, sich gründlich in diesem zukunftsorientierten Fachgebiet einzuarbeiten.

Interessenten sind gebeten, sich schriftlich oder telefonisch an unseren Herrn A. Banko zu wenden. (Tel. privat 19 - 20 Uhr 051 86'15'25)

**IGECO**



AG für industrielles Bauen  
Postfach 8604 Volketswil  
Telefon-Nr. (051) 86'48'44

Unser werkinternes Baubüro befasst sich mit der Durchführung vielseitiger Bauaufgaben im Industrie- und Wohnungsbau sowie auch im Gebäudeunterhalt, einer Tätigkeit also, die von unserem kleinen Team nicht nur ein solides fachliches Rüstzeug erfordert, sondern auch Verantwortungsbewusstsein, Sinn für Zusammenarbeit und Verhandlungsgeschick.

Infolge gelegentlicher Pensionierung des derzeitigen Stelleninhabers suchen wir einen jüngeren

## Bautechniker

mit guten Fachkenntnissen, Erfahrung auf den vorerwähnten Sektoren und der Befähigung, Kostenvorschläge zu erstellen und Bauführungen zu übernehmen. Weitgehend selbständige Arbeitsweise wird nicht verlangt, sondern auch ermöglicht.

Nach Einarbeitung und bei entsprechender Eignung ist die Ernennung zum

## Stellvertreter des Chefarchitekten

vorgesehen.

Unser in der nördlichen Deutschschweiz gelegenes Unternehmen offeriert zeitgemässe Konditionen.

Interessenten bitten wir um Einreichung ihrer Offerte unter Chiffre OFA 84 W an Orell Füssli-Annoncen AG, 8022 Zürich.

Wir suchen einen charakterfesten, qualifizierten und selbständigen

## dipl. Architekt-Techniker

(evtl. Bauführer)

## als Filialleiter

für den Aufbau und die Führung unserer neuen Architekturbüro-Filiale in der aufstrebenden Ortschaft **Sursee**.

Unser neuer Mitarbeiter wird unter Anleitung und Koordination des Stammbüros sehr selbständig tätig sein. Wir bieten dem Können und der Leistung entsprechende Honorierung.

Wenn Sie mehrjährige Erfahrung in Konstruktion und Bauleitung des allgemeinen Hochbaues besitzen, Durchsetzungsvermögen und kostenbewusstes Denken, Sinn für Zusammenarbeit, Organisationstalent, Zuverlässigkeit und Verantwortungsbewusstsein haben, dann sind Sie für diesen interessanten Posten die richtige Fachperson.

Melden Sie sich zu einer ungezwungenen Aussprache unter Chiffre M 25-50173 bei Publicitas AG, 6002 Luzern. (Absolute Diskretion ist selbstverständlich.)

## Gesucht

in Betonwarenfabriken zur Entlastung der Direktion

## Bauingenieur

### Aufgaben:

Verkehr mit den Betriebsleitern der Werke, Koordinationsprogramme, Kalkulationswesen, Betriebsentwicklung und Rationalisierung.

### Anforderungen:

abgeschlossene Technikumsausbildung, Erfahrung in maschinellen Anlagen und Fabrikation.

Bewerber, die in ähnlichen Betrieben in Stellung waren, erhalten den Vorzug.

### Wir bieten:

Dauerstelle mit Aufstiegsmöglichkeit, der Anstellung entsprechendes Salär, Personalfürsorgeeinrichtung.

Senden Sie Ihre Bewerbung mit ausführlichem Lebenslauf und Foto sowie Zeugniskopien unter Chiffre 8677 an Mosse-Annoncen AG, 8023 Zürich.

## ARCHITEKTEN SAUTER + DIRLER

Für die Bearbeitung interessanter Bauaufgaben, Wohnüberbauungen, Geschäftshäuser, Wohn- und Bürohochhäuser usw., suchen wir tüchtige, gut ausgewiesene

### Bauzeichner Bautechniker

mit mehrjähriger Praxis; gut bezahlte Dauerstelle.

Interessenten wollen sich bitte melden bei:

**Architekten A. F. Sauter + A. Dirler**  
dipl. Architekten SIA, 8008 Zürich  
Klausstrasse 33, Telefon 051 / 32 58 16 / 18

Modern organisiertes Bauingenieurbüro in Zürich und Bern mit langfristigem Bestand an anspruchsvollen und abwechslungsreichen Aufträgen im Hoch- und Tiefbau sucht

### INGENIEUR-TECHNIKER HTL/ EISENBETONZEICHNER

Bewerber, welche gewillt sind, mit vollem Einsatz überdurchschnittliche Leistungen zu erbringen, die mit entsprechender Salarierung honoriert werden, richten bitte eine Kurzzofferte an

**Dr. Staudacher & Siegenthaler AG**  
dipl. Bauingenieure SIA/ASIC  
8006 Zürich, Blümlisalpstrasse 68  
oder  
3011 Bern, Monbijoustrasse 16



Die Anwendungsgebiete des Aluminiums allein oder mit anderen Werkstoffen sind sehr umfangreich. Für unsere Abteilung «Produkte-Entwicklung» suchen wir als Mitarbeiter der Gruppe Walzprodukte

### 1 Konstrukteur

(Fachrichtung Hochbau)

für die Mitarbeit bei der Konstruktion und Entwicklung neuer Anwendungsmöglichkeiten von Elementbauteilen

### 1 Hochbau- oder Stahlbauzeichner

für die selbständige Bearbeitung von Problemen bei Industriebauten wie auch bei Dach- und Wandverkleidungen aus Aluminium

Wir bieten die Möglichkeit freier Entfaltung schöpferischer Leistungen, Aufstiegsmöglichkeiten, je nach Eignung und Neigung auch späteren Einsatz im Ausland, Dauerstelle, Pensionskasse und weitere Sozialleistungen.

Offerten sind mit den üblichen Unterlagen erbeten an die

**SCHWEIZERISCHE ALUMINIUM AG**  
Personalabteilung  
Buckhauserstrasse 11  
8048 Zürich  
Telefon 051 / 54 80 80

## Atelier d'architecture

cherche

### 1 ou 2 dessinateurs qualifiés

plans d'exécution et études détails.

### 1 technicien ou technicien-mètreur

expérimenté

plans d'exécution, détails, métrés, soumissions, éven. surveillance.

Suisses, langue maternelle française.

Entrée immédiate ou à convenir.

Offres manuscrites à

**F. AMRHEIN, Ph. von STRENG**, arch. SIA  
8, rue Frédéric-Amiel, 1203 Genève

Je cherche pour mon bureau  
d'ingénieur, pour date à convenir

### 1 ingénieur civil dipl. EPF/SIA

### 1 ingénieur technique

bons staticiens pour travaux variés, en  
béton armé et précontraint, ponts et  
construction métallique.

Faire offres, avec curriculum vitae à

**P. Brasey, ing. dipl. EPF/SIA**  
Av. de la Gare 5, 1700 Fribourg

## Politische Gemeinde Buchs SG

Zur Ergänzung des Mitarbeiterstabes suchen wir einen

### Chef für das Bauamt

Unser neuer Mitarbeiter sollte Techniker oder qualifizierte Tiefbauzeichner mit Erfahrung sein. Die Aufgabe besteht in der Leitung des Bauamtes. Stellenantritt: 1. Mai 1971.

Bewerbungen mit den üblichen Unterlagen und Angabe des Gehaltsanspruches sind bis 2. März 1971 an das Gemeindeamt Buchs einzureichen.

9470 Buchs, den 3. Februar 1971 Der Gemeinderat

## Stellenausschreibung

Die Gemeinde Regensdorf befindet sich als Vorort von Zürich in einer kräftigen Entwicklung. Zur Mitarbeit bei den ständig wachsenden Aufgaben sucht sie als

### Leiter des Bauamtes

einen Hoch- oder Tiefbautechniker, evtl. qualifizierten Zeichner, der auch Freude an Beratungs- und administrativer Tätigkeit hat und über gute Verhandlungsfähigkeiten verfügt.

Der Aufgabenkreis umfasst:

- Prüfung der privaten Baugesuche und Vorbereitung der Baubewilligungen mit allen administrativen Belangen
- Beratung von Bauinteressenten
- Mitarbeit bei der Orts- und Quartierplanung
- Ueberwachung des Unterhaltes der gemeindeeigenen Liegenschaften.

Sehr gute Besoldung und alle modernen Sozialleistungen sind selbstverständlich.

Nähere Auskünfte über diese vielseitige Tätigkeit geben der Hochbauvorstand, Gemeinderat E. Knecht, Rebweg 74, Watt-Regensdorf (Telefon 051/71 61 52, abends), und der Gemeinderatsschreiber (Telefon 051/71 45 45, intern Nr. 18 oder 16). Bewerbungen mit den üblichen Beilagen an den Gemeinderat, 8105 Regensdorf.  
Der Gemeinderat



Eidg. Amt für Gewässerschutz

Wir suchen

### 2 Ingenieure

1. Für die Verfahrenstechnik bei Abwasser- und Abfallbeseitigungsanlagen sowie für die Bearbeitung grundsätzlicher Fragen bei der Planung, Realisierung und beim Betrieb.

2. Für die Beurteilung neuer Produkte und Verfahren bei der gefahrlosen Lagerung und dem Transport wassergefährdender Flüssigkeiten sowie für die Erarbeitung entsprechender Vorschriften und Prüfreferenzen.

Diese vielseitigen Aufgaben erfordern für beide Stellen, die neu geschaffen werden, solide theoretische Kenntnisse, praktische Erfahrung und einen ausgesprochenen Sinn für interdisziplinäre Zusammenarbeit.

Entsprechend den wachsenden Aufgaben unseres Amtes handelt es sich um verantwortungsvolle und ausbaufähige Stellen mit guter Besoldung.

Eintritt nach Uebereinkunft.

Bewerbungen mit den üblichen Unterlagen sind bis zum 10. März 1971 an die **Direktion des Eidg. Amtes für Gewässerschutz**, Monbijoustrasse 8, 3011 Bern, zu richten.

## Hochbauzeichner

oder

## Architekt-Techniker HTL

gesucht für Entwurf und Konstruktion.

Arbeitsgebiet:

Wettbewerbe und öffentliche Bauten.

**Roland Gross, Architekt SIA**  
Pilatusstrasse 2, 8032 Zürich  
Telefon 34 44 98

Wir suchen für langfristige, interessante Bauvorhaben, vorwiegend Hochbau, bestens ausgewiesenen

## Eisenbetonzeichner

Sie finden bei uns ein angenehmes Arbeitsklima, überdurchschnittliches Salär, 5-Tage-Woche, Personalfürsorgestiftung.

**Ingenieurbüro J. Schleutermann, dipl. Ingenieur ETH/SIA, 8032 Zürich**  
Streulistrasse 28, Tel. 051 / 47 12 12

Gesucht

— für die technische Bearbeitung von Hochschulbauten

## Bautechniker/Bauzeichner

— für das Erstellen von Kostenvorschlägen und die selbständige Leitung von Bauausführungen

## Bauführer

**Max Ziegler, Architekt BSA/SIA, 8001 Zürich**  
Rämistrasse 27, Telefon 051 / 32 37 59

Architekturbüro auf dem Platze Olten sucht für vielseitige und selbständige Arbeiten

## Architekt-Techniker HTL Bauzeichner

Eintritt per sofort oder nach Uebereinkunft.  
Offerten bitte unter Chiffre 29-85726 an Publicitas, 4600 Olten.

Ist Ihr technisches Büro überlastet?

Fehlen Ihnen die notwendigen Arbeitskräfte?  
Wir übernehmen für Sie in freier Mitarbeit sämtliche

## Zeichnungsarbeiten

auf folgenden Gebieten:

Stahlbau  
Tiefbau (Wasserversorgung, Kanalisationen, Strassen)  
Eisenbetonbau  
Werkleitungspläne  
Leitungsvermessungen

**Bischof+Enz, Planbearbeitungsbüro, 9000 St. Gallen,**  
Schmiedgasse 5, Tel. 071 / 23 32 66

Ingenieurbüro in Zürich sucht als Projektleiter der Strassenbau-Abteilung

## dipl. Bauingenieur ETH evtl. Ingenieur-Techniker HTL

Es erwarten Sie:

- neuzeitliche Arbeitsbedingungen
- Personalfürsorgestiftung
- schöne, geräumige Büros an zentraler Lage
- grosse Aufträge auf dem Gebiet kantonaler und städtischer Hochleistungs- und Hauptstrassen

Wir bitten um Ihre Offerte unter Chiffre SBZ 138, IVA AG, Postfach, 8035 Zürich.

Zur Ergänzung unseres kleineren Teams suchen wir einen jüngeren

## Bautechniker-Bauführer

für die Bearbeitung interessanter Bauaufgaben.

Selbständigem, initiativem Bewerber mit Praxis im Wohnungsbau und Vorfabrikation bieten wir interessante Stelle.

**W. Gautschi + O. Rotach, Architekten, 8008 Zürich**  
Kreuzstrasse 46, Tel. 051 / 34 63 63

Gesucht per sofort oder nach Vereinbarung in der Projektierung erfahrener

## Tiefbauzeichner

für die selbständige Bearbeitung von

## Baulinienplänen

**E. Knecht, dipl. Ingenieur ETH/SIA**  
6340 Baar ZG, Zugerstrasse 8, Tel. 042 / 31 41 51

Zur Beschleunigung unserer Arbeiten am Normpositionen-Katalog CRB (Hochbau) suchen wir einen weiteren Mitarbeiter. Einem

## Architekt-Techniker HTL

oder

## Ingenieur-Techniker HTL

mit Berufserfahrung, Sprachgefühl, Verhandlungsgeschick und viel Flair für systematisches Denken und Arbeiten können wir eine interessante Arbeit in unserem kleinen Team offerieren. Deutsche Muttersprache und gute Französischkenntnisse oder französische Muttersprache und gute Deutschkenntnisse von Vorteil.

Schreiben oder telefonieren Sie uns, damit wir eine Besprechung vereinbaren können.

**Schweiz. Zentralstelle für Baurationalisierung CRB**  
Torgasse 4, 8001 Zürich, Telefon 051 / 47 25 65



Beim Baudepartement des Kantons Basel-Stadt ist infolge Pensionierung die Stelle eines

## Baupolizeibeamten

neu zu besetzen.

Geboten wird eine vielseitige, interessante und verantwortungsvolle Tätigkeit auf allen Gebieten des Hochbaues.

Weitgehend selbständige Bearbeitung der laufenden Bauvorhaben und Bauausführungen.

Die Besoldung erfolgt nach Uebereinkunft im Rahmen der gesetzlichen Bestimmungen. Vorzügliche Sozialleistungen. 5-Tage-Woche.

### Erfordernisse:

Einwandfreier Leumund, gesundheitliche Tauglichkeit, abgeschlossene Technikumbildung als Architekt-Techniker HTL mit mehrjähriger Praxis.

Handschriftliche Anmeldungen unter Beilage von Ausweisen über die Ausbildung sowie über die bisherige Tätigkeit sind bis spätestens 6. März 1971 dem Sekretariat des Baudepartementes, Münsterplatz 11, 4001 Basel, einzureichen.

Basel, den 6. Februar 1971

**Baudepartement Basel-Stadt**

Zur Bearbeitung interessanter Bauvorhaben suche ich einen selbständigen und zuverlässigen

## Eisenbetonzeichner

Eintritt sofort oder nach Vereinbarung.

**Ingenieurbüro H. R. Keller**  
8625 Gossau ZH  
Unterhofen 10, Tel. 051 / 78 73 18

## Eisenbetonzeichner(innen)

für Industrie- und Brückenbauten gesucht.

Dauerstellung mit interessanter Arbeit bei besten Bedingungen.

**M. Walt, 8032 Zürich**  
dipl. Ing. ETH/SIA  
Englischtalstrasse 24  
Telefon 051 / 34 82 30

Wir suchen erfahrenen

## Eisenbetonzeichner-Konstrukteur

für interessante Objekte. Abwechslungsreiche Arbeit. Fünftagewoche, freie Zeiteinteilung.

**Ingenieurbüro H. B. Pfister, 8180 Bülach**  
Frohaldenstrasse 20, Telefon 96 10 15



## Baudepartement, Abteilung Tiefbau

Für unsere Brückenbauabteilung, die vor grossen Aufgaben steht, suchen wir

### Diplom-Ingenieur

mit Sinn für selbständige und verantwortungsvolle Tätigkeit. Interesse für statische und konstruktive Aufgaben des Beton-, Spannbeton- oder Stahlbaues.

#### Aufgaben:

Vorbereitung von Projekten, statischen Berechnungen und Ausführung von Brücken in Zusammenarbeit mit Ingenieurbüros und anderen Dienststellen.

### Sachbearbeiter

für weitgehend selbständige Erledigung von technisch-administrativen Aufgaben. Je nach Eignung und Interesse Führung von Brückenkartei, Rechnungskontrolle oder Vertragswesen. Eventuell ist auch ein Einsatz bei Projektierung oder Bauleitung möglich.

Einem technisch ausgebildeten Bewerber mit Interesse für die administrativen Belange bietet sich die Möglichkeit, sich in ein anspruchsvolles Aufgabengebiet einzuarbeiten.

Wir bieten fortschrittliche Besoldung und Sozialleistungen.

Weitere Auskünfte erteilt Ihnen gerne Herr Woywod, Telefon 064 / 22 05 71, intern 686.

Anmeldungen mit den üblichen Unterlagen sind zu richten an: Aarg. Baudepartement, Abteilung Tiefbau, 5001 Aarau.



**GRUNER AG**  
Ingenieurabteilung  
Basel

Wir suchen

### Tiefbauzeichner und Eisenbetonzeichner

Wir sind ein grösseres Ingenieurbüro, das alle vorkommenden Bauten des Hoch- und Tiefbaus bearbeitet.

Alle Projekte werden aber in kleineren Arbeitsgruppen abgewickelt, so dass der Einzelne den Gesamtüberblick behalten kann.

Wenn Sie Freude an interessanter Arbeit bei fortschrittlichen Bedingungen und angenehmem Arbeitsklima haben, dann senden Sie Ihre Kurzofferte oder telefonieren Sie uns.

**GRUNER AG, Ingenieurunternehmung**  
4002 Basel, Nauenstrasse 7  
Telefon 061 / 22 36 66

## KANTONALE VERWALTUNG LUZERN

Gesucht

### Baufachmann

für verantwortungsvolle Aufgabe auf dem Gebiet der **FINANZKONTROLLE**.

#### Tätigkeitsbereich:

formelle und materielle Ueberprüfung der Durchführung von Bauvorhaben, insbesondere im Bereich des Nationalstrassenbaues, selbständige Bearbeitung wirtschaftlicher Spezialprobleme der öffentlichen Bautätigkeit.

#### Anforderungen:

technische Grundausbildung und gute kaufmännische Kenntnisse, wenn möglich Erfahrung im Rechnungswesen.

#### Wir bieten:

interessantes Tätigkeitsgebiet in kleinem Team mit neuzeitlichen Arbeitsbedingungen.

Dem Bewerber wird ermöglicht, sich gründlich in die Materie einzuarbeiten.

#### Stellenantritt:

möglichst bald; nach Vereinbarung.

Anmeldungen sind mit den üblichen Unterlagen bis 28. Februar 1971 zu richten an

#### Kantonales Personalamt

Murbacherstr. 23, 6000 Luzern

## Dipl. Ingenieur-Techniker HTL

vielseitig erfahren, besonders im Eisenbeton-, Tief- und Wasserbau, sucht interessante Stelle im Kanton Bern per sofort.

Offerten unter Chiffre SBZ 181, IVA AG, Postfach, 8035 Zürich.

## Dipl. Bauingenieur ETH

mit 2jähriger Praxis, in ungekündigter Stellung, sucht neuen Arbeitsplatz irgendwo in der Schweiz.

Offerten bitte unter Chiffre SBZ 179, IVA AG, Postfach, 8035 Zürich.

## Dipl. Architekt ETH-Z

sucht Arbeit in bestehendem Büro. Planung, Vorprojekte, Wettbewerbe, ab sofort bis zirka Ende Juni 71; AZ 9—15 Uhr, Fr. 20.—/h.

Offerten unter Chiffre SBZ 182, IVA AG, Postfach, 8035 Zürich.

On cherche

## Plâtrerie-staff

pour fabrication Cloison préfabriquée.

Ecrire sous chiffres OFA 9209 Orell Füssli-Annonces, Métropole 1, 1000 Lausanne.

Wir suchen für unser

**Zweibüro in Zumikon**

## Vermessungszeichner

für Nachführungsarbeiten, Grundbuchvermessung, Arbeiten für die Waldzusammenlegung, Mitarbeit im Tiefbau.

Wir bieten fortschrittliche Arbeitsbedingungen, zeitgemässe Besoldung, Anschlussmöglichkeit an Pensionskasse.

**Gebr. Gossweiler, 8600 Dübendorf**  
Ing.- und Vermessungsbüro  
Neuhofstrasse 30, Telefon 85 00 11

# MÖVENPICK

Hotelprojekte ...

Dies ist unser neues Arbeitsgebiet!

Zur Ergänzung unseres kleinen Teams suchen wir einen tüchtigen

## Hochbauzeichner

zur Ausarbeitung von Werk- und Detailplänen.

Wenn Sie mehr über Ihre Tätigkeit und unser Unternehmen wissen möchten, so telefonieren oder schreiben Sie uns heute noch.

**Mövenpick-Zentralverwaltung, Personaldepartement**  
Postfach, 8027 Zürich  
Telefon 051 / 91 01 01 (Herr Brügger)

## Bautechniker — Architekt

an selbständiges Arbeiten gewohnt, mit vielseitigen Berufskennnissen und gestalterischen Fähigkeiten, Sprachen: Deutsch, Italienisch, Französisch, sucht neuen Wirkungskreis.

Offerten erbeten unter Chiffre 8702 an Mosse-Annoncen AG, 8023 Zürich.

## Bauführer/Bautechniker

mehrere Jahre Erfahrung in Projekt- und Devisierung von Verwaltungs-, Hotel-, Spital-, Wohnungs- und Industriebau; 3 Jahre Ueberseeaufenthalt, Bearbeitung von «Shopping Centers & Hospitals», sucht selbständige (evtl. in freier Mitarbeit), entwicklungs-fähige Position.

Offerten unter Chiffre SBZ 163 an IVA AG, Postfach, 8035 Zürich.

## Architekturbüro

übernimmt in freier Mitarbeit

— **zeichnerische Arbeiten, Devisierung, Bauleitung.**

Raum Bern — Burgdorf — Langnau — Thun bevorzugt.

Offerten erbeten unter Chiffre SBZ 152, IVA AG, Postfach, 8035 Zürich.

Junger, initiativer

## Eisenbetonzeichner/Konstrukteur

(3jährige Praxis) an selbständiges Arbeiten gewohnt, mit Kenntnissen in der Statik und dem Bestreben sich weiterzubilden, sucht Stelle im Raum Bern und Umgebung.

Offerten unter Chiffre H 300418 an Publicitas AG, 3001 Bern.



In unser neuzeitlich geführtes

## Elementwerk

suchen wir einen aktiven, tüchtigen

## Bau-Ing. — Techniker HTL

Sind Sie

- etwa 25—30 Jahre alt
- ein Unternehmertyp mit Initiative und Phantasie, jedoch ebensoviel Talent für konstruktive und ausführungstechnische Details
- gewillt, in einem modernen, jungen Team nach entsprechender Einarbeitung selbständig zu wirken
- an der technischen Weiterentwicklung dieses **Bau-systems der Zukunft** interessiert.

So sind Sie unser gesuchter Mitarbeiter.

Wir bieten Ihnen

- eine verantwortungsvolle, vielseitige Tätigkeit
- gute Aufstiegsmöglichkeiten
- gutes Salär, Pensionskasse.

Melden Sie sich telefonisch oder schriftlich zu einer Besprechung und Werkbesichtigung.

Gebr. Brun AG, Elementwerk, 6020 Emmenbrücke  
Telefon 041 / 5 16 16



## **Bauunternehmung**

mit angeschlossener

## **Generalunternehmung**

sucht

## **Architekten**

## **Techniker HTL**

## **qualifizierte Bauführer**

## **für Grossobjekte**

als

## **Abteilungsleiter**

## **in Chefposition mit Prokura**

Der Geschäftsleitung unterstellt.

Marktgerechter Ankauf von Bauland und dessen Erschliessung für ansprechenden Lebensraum.

Ueberbauung von eigenem baureifem Land mit Wohn-, Industrie-, Verwaltungs- und Geschäftsbauten.

Rationelle Bauvorbereitung in Zusammenarbeit mit den Produktionsabteilungen.

Ausgeprägte Beziehung zum Bausektor  
Marktkennntnisse im Immobiliensektor  
Praktische Erfahrung im Management

Auf Grund Ihrer Bewerbung steht Herr **Alfredo Piatti, Baumeister**, für entsprechende Interessenten zur Verfügung.

**Alfredo Piatti AG, 8305 Dietlikon**  
Bauunternehmung  
Telefon 051 / 93 00 11

In unserem Architekturbüro ist die Stelle einer

## **Sekretärin**

für allgemeine Sekretariatsarbeiten, Korrespondenz und Telefonbedienung neu zu besetzen.

**Claude Paillard Peter Leemann**  
Architekten BSA/SIA, dipl. ETH  
8008 Zürich, Flühgasse 41, Tel. 051 / 53 21 50

Wir suchen

## **Chef der Abteilung Bauausführung**

Wir erstellen in einem grossen Teil der Schweiz Norm-einfamilienhäuser. Zur Zeit befinden sich etwa 300 Bauten in Arbeit.

Dem bisherigen Stelleninhaber werden innerhalb unserer Firma andere Aufgaben übertragen. Aus diesem Grunde suchen wir einen Nachfolger.

Wir wünschen:

- abgeschlossene Ausbildung an einer höheren technischen Lehranstalt
- praktische Erfahrung im Hochbau
- Organisations- und Verhandlungstalent
- sehr gute Französischkenntnisse
- Talent im Umgang mit Menschen

Wir bieten:

- fortschrittliche Anstellungsbedingungen
- Leistungslohn
- Prokura
- Geschäftsauto

Ausführliche Bewerbungen mit Zeugnissen, Handschriftprobe, Foto und Gehaltsansprüchen sind zu richten an:

**BAUGENOSSENSCHAFT**

**«HAUS — HERD»**

3360 Herzogenbuchsee

Telefon 063 5 27 31

## Dipl. Bauingenieur ETH

Herbst 1970) sucht Stelle im Raume Zürich. Norweger (keine Niederlassung).  
Offerten unter Chiffre SBZ 144, IVA AG, Postfach, 8035 Zürich.

Gesucht

### Sekretärin

mit perfektem Maschinenschreiben IBM und Steno in bekanntes Architekturbüro mit Liegenschaftenverwaltung; Fremdsprachen nebensächlich.

Anfragen unter Telefon 051 / 47 60 27 - 32 83 90

Wir suchen tüchtige

### Hochbauzeichner

Bewerber, die eine vielseitige Tätigkeit unter besten Voraussetzungen suchen, wollen bitte Kontakt aufnehmen mit

**Ph. Bridel, Architekt BSA/SIA**  
Buchzelgstrasse 65, 8053 Zürich, Telefon 051 / 53 22 60

Zur Erweiterung meines Teams suche ich in Architekturbüro mittlerer Grösse mit angenehmem Arbeitsklima einsatzfreudigen

### Hochbauzeichner

für die Bearbeitung anspruchsvoller öffentlicher und privater Bauaufgaben.

**Lorenz Moser, dipl. Architekt BSA/SIA, 8032 Zürich**  
Zeltweg 23, Tel. 051 / 47 02 06

Für die Bauleitung eines grösseren Wohnheimes und anschliessend für andere Bauten suche ich ab sofort oder später erfahrenen, initiativen

### Bauführer

Wir bearbeiten anspruchsvolle öffentliche Bauten wie Kirchen, Schulhäuser u. a.

**Benedikt Huber, Architekt BSA/SIA, Minervastr. 33, 8032 Zürich**  
Tel. 051 / 32 50 21

Gesucht wird nach Zermatt initiativer, selbständiger

### Eisenbetonzeichner

in Büro mit vielseitigen Aufträgen.  
Geboten werden ein angenehmes Arbeitsklima und ein zeitgemässer Leistungslohn.

**D. Lauber, Ingenieurbüro, Haus Center, 3920 Zermatt**  
Tel. 028 / 7 77 55

Zur Erweiterung meines Mitarbeiterstabes suche ich

### 2 Hochbauzeichner

— Interessante, vorwiegend öffentliche Bauvorhaben  
— Ausbaufähige Stellen in angenehmem Arbeitsklima

**Max P. Kollbrunner, Arch. BSA/SIA**  
Friedrichstrasse 9, 8051 Zürich  
Tel. 051 / 41 45 45

Zwei routinierte

### Eisenbetonzeichner

übernehmen in freier Mitarbeit die Bearbeitung von Schalungs- und Armierungsplänen, evtl. mit Statikberechnung.

Offerten unter Chiffre SBZ 966 an IVA AG, Postfach, 8035 Zürich.

Generalunternehmung im Raume Zürich sucht

### Bauführer

Vielseitiger Fachmann. Eintritt sofort oder nach Vereinbarung.

Offerten unter Chiffre SBZ 137, IVA AG, Postfach, 8035 Zürich.

### Bauführer-Techniker HTL

gewandt, gewissenhaft, leistungsfähig, mit Erfahrung im Industrie-, Gewerbe-, Schul- und Verwaltungsbau usw., übernimmt Aufträge in freier Mitarbeit in der Zentral-, Nordwest- und Ostschweiz.

Anfragen unter Chiffre SBZ 104, IVA AG, Postfach, 8035 Zürich.

### Dipl. Architekt ETH

29, mit mehrjähriger Erfahrung in Planung und Entwurf, sucht Stelle im Raum Bern. Eintritt sofort oder nach Uebereinkunft.

Offerten erbeten unter Chiffre SBZ 107, IVA AG, Postfach, 8035 Zürich.

### Bureau d'architecte à Paris

recherche immédiatement dessinateur ayant grande pratique du bâtiment.

Adresser offre et curriculum vitae à

**N. Kazis, Architecte, 6, rue de la Source, Paris XVIème**

Wir suchen selbständige

### Eisenbetonzeichner(innen)

für vielseitige, interessante Aufgaben im Industrie- und Wohnungsbau.

Offerten mit Angaben über Praxis und Gehaltsanspruch an

**A. Sabathy, 8400 Winterthur**  
Ingenieurbüro  
Technikumstrasse 79, Tel. 052 / 23 11 21

Wir suchen für die Bearbeitung grosser, vorwiegend öffentlicher Bauvorhaben qualifizierte

### Architekten Architekt-Techniker HTL Bauführer Hochbauzeichner

Arbeitsplatz in Zürich oder Winterthur.

**Claude Paillard Peter Leemann**  
Architekten BSA/SIA, dipl. ETH  
8008 Zürich, Flühgasse 41, Tel. 051 / 53 21 50

Junger, initiativer

### Architekt-Techniker HTL

sucht per Frühjahr 1971 neuen Wirkungskreis. 4 Jahre Praxis. Raum Zürich und Umgebung bevorzugt.

Offerten unter Chiffre SBZ 155 an IVA AG, Postfach, 8035 Zürich.

### Dipl. Bauingenieur ETH/SIA

(30) sucht ausbaufähige Stelle im Raume Zürich. Bisherige Tätigkeit: Grundbau, Bodenmechanik, Hoch- und Brückenbau.

Offerten erbeten unter Chiffre SBZ 167 an IVA AG, Postfach, 8035 Zürich.

Junger Maschineningenieur (Diplom ETH) wünscht aus innerem Bedürfnis auf Architektur umzusatteln und sucht deshalb

### Anstellung in Architekturbüro

wo er sich von Grund auf in seinen neuen Beruf einarbeiten kann. Einfühlungsvermögen, gute zeichnerische und manuelle Begabung, aufgeschlossen, einsatzfreudig. Praxis in England und USA. Auf verschiedenen Gebieten produktive Mitarbeit von Anfang an möglich. Raum Zürich bevorzugt.

Rudolf Henzi, Witikonstr. 64, 8032 Zürich, Tel. 051 / 53 37 62

### Dipl. Bauingenieur ETH

sucht anspruchsvolle Stelle. 5 Jahre Praxis in Hoch- und Tiefbau, speziell Brückenbau, elektrische Berechnungen. Fremdsprachenkenntnisse: Französisch, Italienisch, Englisch.

Detaillierte Offerten mit Lohnangaben unter Chiffre SB 174 an IVA AG, Postfach, 8035 Zürich.

### Dipl. Bauingenieur ETH/SIA

übernimmt in freier Mitarbeit Aufgaben des Hoch- und Tiefbaus; Expertisen, generelle Studien, Projektorganisation, statische Berechnungen.

Offerten unter Chiffre SBZ 175 an IVA AG, Postfach, 8035 Zürich.

### Bauführer

(Tiefbauingenieur, Techniker HTL, 27 Jahre, verh.) sucht Stelle in Lateinamerika. 3 Jahre Praxis in Tief- und Brückenbau. Spanisch- und Italienischkenntnisse.

Offerten unter Chiffre SBZ 160 an IVA AG, Postfach, 8035 Zürich.

### Architekt

31 Jahre, verh., Wettbewerbserfolge im In- und Ausland, sucht Dauerstelle auf neuzeitlich orientiertem Architekturbüro. Arbeitsgebiet: Entwurf.

Offerten unter Chiffre SBZ 161 an IVA AG, Postfach, 8035 Zürich.

### Bauzeichner/Bauführer

26jährig, mit Erfahrung in Architekturbüro und Baugeschäft sucht Arbeitsmöglichkeit im Ausland.

Offerten unter Chiffre SBZ 162 an IVA AG, Postfach, 8035 Zürich.

### Hochbauzeichnerin

mit Innenarchitekturausbildung in Skandinavien sucht interessante, selbständige Arbeit, vor allem im Innenausbau. Wenn möglich 4-Tage-Woche oder freie Arbeitszeit.

Offerten unter Chiffre SBZ 166 an IVA AG, Postfach, 8035 Zürich.

### Sekretärin

mit Praxis auf Architekturbüro übernimmt in Heimarbeit das Schreiben von Kostenvorschlägen, Devis, Bauabrechnungen usw.

Tel. 051 / 95 57 38

Begabter 32jähriger

### Eisenbetonzeichner/Konstrukteur

sucht verantwortungsvollen Posten in Zürich und Umgebung. Jahreseinkommen ca. Fr. 36 000.—.

Offerten erbeten unter Chiffre 8683 an Mosse-Annoncen AG, 8023 Zürich.

Junge

### Eisenbetonzeichnerin

sucht neue, interessante Arbeitsstelle (evtl. auch Hochbau) in der Westschweiz; Raum Biel, Neuchâtel, Lausanne.

Offerten erbeten unter Chiffre SBZ 170 IVA AG, Postfach, 8035 Zürich.

### Hochbauzeichner

27 Jahre, Erfahrung im Projektieren und in Bauausführung, 3 1/2 Jahre Auslandaufenthalt, Handelsschule, sucht auf 1. Mai 1971 interessante Position; Raum Zürich bevorzugt. Würde gerne Englischkenntnisse anwenden.

Offerten erbeten unter Chiffre SBZ 168 an IVA AG, Postfach, 8035 Zürich.

### Dipl. Architekt ETH

vor kurzem Studien beendet, vielseitig interessiert, sucht Anstellung.

Angebote unter Chiffre SBZ 173 an IVA AG, Postfach, 8035 Zürich.

Junger

### Tiefbauzeichner

sucht in der Umgebung von Winterthur oder Zürich eine interessante Stelle.

Offerten unter Chiffre SBZ 172 an IVA AG, Postfach, 8035 Zürich.

### Architekt-Techniker HTL

übernimmt Bauführung, Divisierung und evtl. Planung in freier Mitarbeit ab Herbst 1971.

Offerten unter Chiffre SBZ 171 an IVA AG, Postfach, 8035 Zürich.

Erfahrener

### Architekt ETH

übernimmt als freier Mitarbeiter Projekt und Planbearbeitungen. Vor-, Bauprojekte, Ausführungspläne usw. Beste Referenzen.

Offerten unter Chiffre SBZ 154 an IVA AG, Postfach, 8035 Zürich.

Seriöser

### Baufachmann

mit Meisterschulung und 12jähriger Erfahrung in Industrie-Bauführung, in ungekündigter Stellung, sucht neuen, interessanten Wirkungskreis.

Offerten unter Chiffre SBZ 157 an IVA AG, Postfach, 8035 Zürich.

### Bautechniker/Bauführer

mit umfassenden Kenntnissen in allen Belangen der Bauvorbereitung und Ausführung übernimmt in freier Mitarbeit die Ausarbeitung von Kostenvorschlägen, Divisierung, Abrechnungsarbeiten, evtl. Bauleitung.

Kontaktnahme erbeten unter Chiffre SBZ 158 an IVA AG, Postfach, 8035 Zürich.

Junger

### Hochbauzeichner

sucht Halbtagesstelle im Raume Ostschweiz für Entwurf, Projektpläne und Bauausführung, evtl. Heimarbeit möglich.

Offerten unter Chiffre SBZ 165 an IVA AG, Postfach, 8035 Zürich.

Junger, gelernter

### Bauzeichner

mit Maurerberuf und IBZ (teilweise) sucht neuen Wirkungskreis im Raum Zürich—Rapperswil zur Einarbeitung als Bauleiter oder Bauführer.

Offerten unter Chiffre SBZ 159 an IVA AG, Postfach, 8035 Zürich.

### Tiefbauzeichner

sucht neues Betätigungsfeld im Raume Zürich.

Offerten unter Chiffre SB 164 an IVA AG, Postfach, 8035 Zürich.

Suchen Sie

### Bauzeichner — Bauführer

(Nationalität Deutscher, seit 1969 in Zürich tätig) für Planbearbeitung mit abschliessender Bauleitung.

Offerten unter Chiffre SBZ 180, IVA AG, Postfach, 8035 Zürich.

## STADT THUN Stellenausschreibung

Beim Stadtbauamt sind folgende neugeschaffenen Stellen zu besetzen:

### dipl. Architekt

mit Hochschulbildung

oder Architekt-Techniker mit Erfahrung im öffentlichen Bauwesen als Assistent des Stadtbaumeisters.

Abwechslungsreiche Tätigkeit, Planung, Projektierung, Ausführung und Bauinspektorat. Ausbaufähige Stellung mit Aufstiegsmöglichkeit.

### Hochbauzeichner

Projektierung in der Hochbauabteilung und Mitarbeit in der Planung.

#### Wir bieten:

- zeitgemässes Salär gemäss Besoldungsverordnung der Stadt Thun; Einreihung je nach Alter, Ausbildung und Eignung plus eventuelle Sozialzulagen
- Fünftagewoche
- vielseitige, interessante Tätigkeit in ausgesprochener Vertrauensstellung
- angenehmes Arbeitsklima

#### Handschriftliche Anmeldungen

mit Angaben über Personalien, Bildungsgang und bisherige Tätigkeit sind an das Stadtbauamt Thun zu richten.

#### Für Auskünfte und Besprechungen

steht der Stadtbaumeister gerne zur Verfügung (Tel. 033 / 2 44 44).

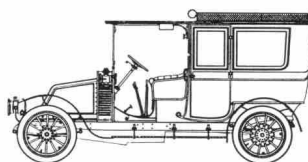

Für unsere kleine Bauabteilung suchen wir einen

### Hochbauzeichner

der auch Freude am Autogewerbe hat und an ein selbständiges Arbeiten gewöhnt ist.

Sie befassen sich vorwiegend mit der Beratung unserer Vertreter für sämtliche Bauprobleme und Werkstätten-Einrichtungen sowie mit unseren Betriebsunterhaltsarbeiten (Projekte, Kostenvoranschläge, Detail-Planung, Bauleitung usw.). Französischkenntnisse erwünscht.

Nebst attraktivem Gehalt bieten wir grosszügige Sozialleistungen mit Pensionskasse. — Personalrestaurant. Individuelle Arbeitszeit.

**RENAULT (SUISSE) S. A., 8105 Regensdorf**  
Personalabteilung, Telefon 051 / 71 10 10

Wir suchen für unser Zweigbüro in Wil SG zwei gut qualifizierte

### Tiefbauzeichner

für die Bearbeitung von generellen und allgemeinen Bauprojekten von Nationalstrassen und allgemeinen Tiefbauten.

Für unser Büro in Winterthur suchen wir zwei

### Eisenbetonzeichner

für die konstruktive und zeichnerische Bearbeitung von Brücken, Industrie-, Schulhaus- und Wohnbauten. Erwünschter Eintrittstermin: sofort oder Frühjahr 1971. Es handelt sich um gut honorierte, entwicklungsfähige

Dauerstellen mit Personalfürsorgeeinrichtung.

Bewerber laden wir ein, uns ihre Offerte einzureichen oder sich mit uns telefonisch in Verbindung zu setzen.

**Grünenfelder & Keller, Ingenieurbüro**  
8400 Winterthur, Merkurstrasse 25, Tel. 052 / 22 12 41

# SBB

Die Abteilung Kraftwerke bei der Generaldirektion SBB sucht einen

### dipl. Elektroingenieur ETH

mit Erfahrung in der Behandlung **energiewirtschaftlicher** Fragen.

Erwartet werden: angenehme Umgangsformen, Verhandlungsgeschick und Gewandtheit im schriftlichen Ausdruck.

Der Bewerber erhält Gelegenheit, sich gründlich einzuarbeiten und sich auf die spätere Uebernahme der Leitung der Sektion Energiewirtschaft auf Ende 1972 vorzubereiten.

Gehalt und Sozialzulagen richten sich nach den für das Bundespersonal geltenden Normen.

Interessenten, die an einer vielseitigen und verantwortungsvollen Tätigkeit Freude haben, sind gebeten, ihre schriftliche Bewerbung an die Abteilung Kraftwerke SBB, Mittelstrasse 43, 3000 Bern, einzureichen.

# Kilcher

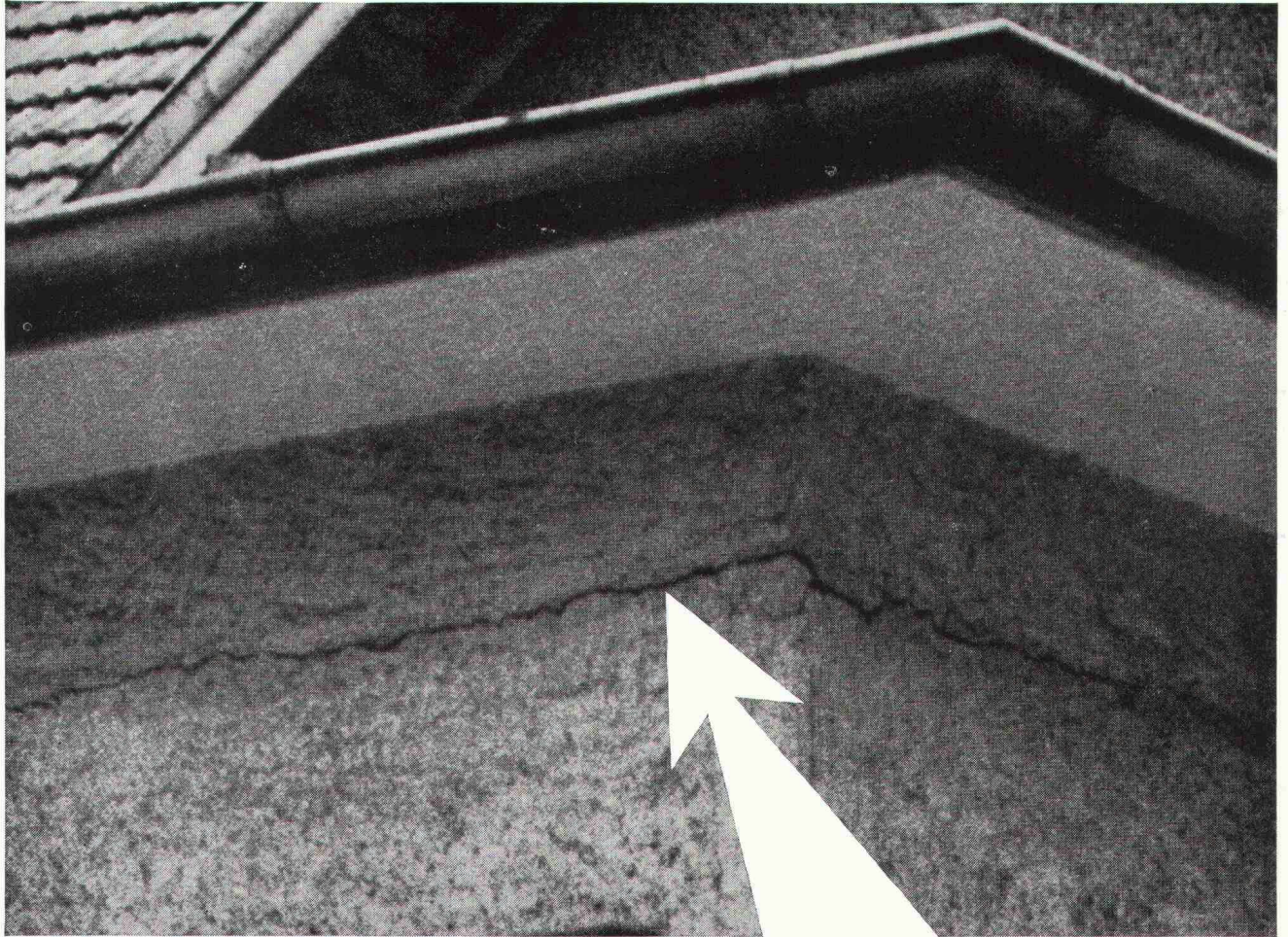

***Kilcher*-Lager<sup>\*</sup> helfen solche Risse verhüten!**

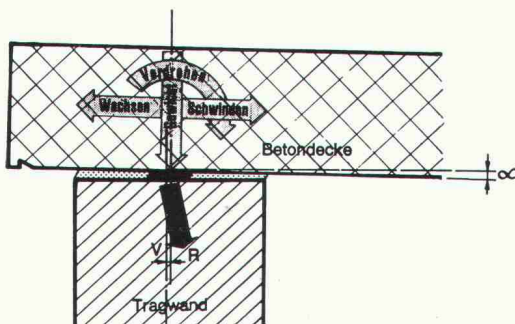

Die Betondecke kann sich auf der Tragwand verschieben und verdrehen, die Last bleibt zentrisch

\* In- und ausländische Patente

**F. Kilcher, Bausolationen AG, 4565 Rechterswil**

Dokumentationen: Telefon 065 / 4 56 45