

Objektyp: **Advertising**

Zeitschrift: **Schweizerische Bauzeitung**

Band (Jahr): **89 (1971)**

Heft 38: **Holz 71, Basel, 24. Sept. bis 2. Okt.**

PDF erstellt am: **13.09.2024**

### **Nutzungsbedingungen**

Die ETH-Bibliothek ist Anbieterin der digitalisierten Zeitschriften. Sie besitzt keine Urheberrechte an den Inhalten der Zeitschriften. Die Rechte liegen in der Regel bei den Herausgebern. Die auf der Plattform e-periodica veröffentlichten Dokumente stehen für nicht-kommerzielle Zwecke in Lehre und Forschung sowie für die private Nutzung frei zur Verfügung. Einzelne Dateien oder Ausdrucke aus diesem Angebot können zusammen mit diesen Nutzungsbedingungen und den korrekten Herkunftsbezeichnungen weitergegeben werden. Das Veröffentlichen von Bildern in Print- und Online-Publikationen ist nur mit vorheriger Genehmigung der Rechteinhaber erlaubt. Die systematische Speicherung von Teilen des elektronischen Angebots auf anderen Servern bedarf ebenfalls des schriftlichen Einverständnisses der Rechteinhaber.

### **Haftungsausschluss**

Alle Angaben erfolgen ohne Gewähr für Vollständigkeit oder Richtigkeit. Es wird keine Haftung übernommen für Schäden durch die Verwendung von Informationen aus diesem Online-Angebot oder durch das Fehlen von Informationen. Dies gilt auch für Inhalte Dritter, die über dieses Angebot zugänglich sind.



**Verleimt  
Verformt**  
— von Lignoform  
Benken SG

Für Holzverleimungen  
jeder Art  
(also auch für  
Formsperrholz)

CIBA—GEIGY

- ® Aerodux
- ® Aerolite
- ® Aerophenal
- ® Melocol

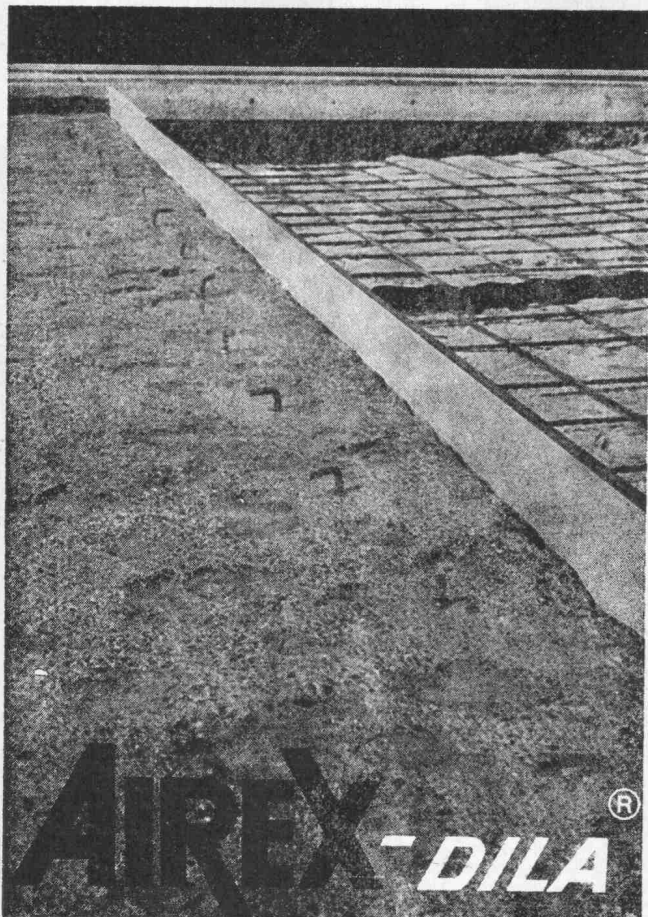

**AIREX<sup>®</sup> - DILA**

Dilatationsfugen-Einlage AIREX<sup>®</sup>  
Brückenanschluss  
Nationalstrasse N 1

# Fugen einlage

Witterungsbeständige Dilatations-Einlage für  
den Fugenbau.  
Beidseitig wasserfest beschichtet.  
Ausreichend druck- und vibrationsfest.  
Verrottet nicht, saugt kein Wasser auf, verhärtet  
nicht und bricht nicht.  
Leicht und sicher verlegbar.



Halle 5, Stand 5046

Fabrikation, Beratung und Verkauf durch AIREX AG  
einem Unternehmen der LONZA-Gruppe Telephon 042/6614 77  
5643 Sins

271

COUPON

® = eingetragene Schutzmarke

AIREX AG Schaumstoffe  
CH - 5643 Sins

SBZ

Ort und Datum \_\_\_\_\_

Firma \_\_\_\_\_

z. Hd. v. \_\_\_\_\_

Adresse \_\_\_\_\_

Senden Sie uns Unterlagen über AIREX<sup>®</sup>-Schaumstoffe

## Der moderne patentierte Elektroseilzug

Hubmotor: Luftgekühlt, mit nur dreifachem Anlaufstrom  
Scheibenbremse: Luftgekühlt und wartungsfrei  
Getriebe: Schrägverzahnt, im Oelbad laufend  
Endschalter: Arbeitet auch bei falsch gepoltem Anschluss  
Schweizer Qualitätsprodukt, ab Lager lieferbar

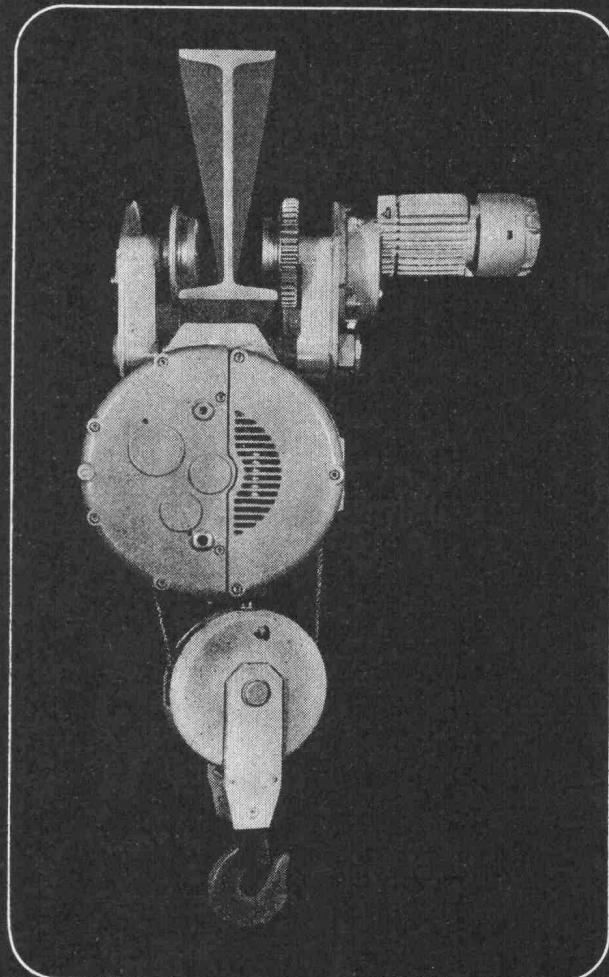

## MARS-UTO

MARS-UTO KRANFABRIK AG, 4133 PRATTELN  
TELEFON 061 - 81 75 11  
TELEGRAMME: MARSUTO

Fabrikationsprogramm

Normkrane 1- und 2-Träger, Krane aller Art  
Zweischienen-Laufkatzen mit offenem Elektrohwerk  
Hängebahnen, Fahrbahnen

Durch uns vertreten

Handhebezeuge, Druckluftzüge  
Elektrokettzüge, Gummipuffer, Stromzuführungen  
Diverse Lastaufnahmemittel  
Elektromechanische Arbeitsbühnen  
Hydraulische Mobilkrane

Verlangen Sie unverbindlich unsere Prospekte

**datron  
ag**

### Sie haben

Probleme mit Ihrem Rechnungswesen?  
Lohnabrechnungen  
Münzlisten  
AHV-Abrechnungen  
SUVA-Abrechnungen  
Lohnausweise  
Nachkalkulation pro Auftrag  
Kostenstellenbelastung  
Kostenträgerrechnung  
Anlagenbuchhaltung  
Finanzbuchhaltung

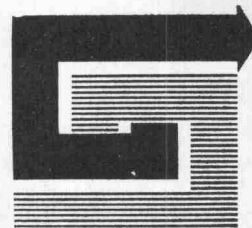

### Wir haben

diese Probleme gelöst. Auf unsere Art.

Mittels Computern, EDV-Programmen, Sachbearbeitern und Praktikern aus Ihrer Branche.

Der Erfolg in über 50 holzverarbeitenden Betrieben bestätigt die Wirtschaftlichkeit der auch für Sie konzipierten Lösung.

**das Rechenzentrum für die holzverarbeitende Branche**  
Burgstrasse 47, 9000 St. Gallen, Telefon 071 / 23 34 85

## Beispiel

## echter Rationalisierung

KEF-Kehrsaugmaschine Mod. 635, Kehrleistung bis 4200 m<sup>2</sup>/Std.

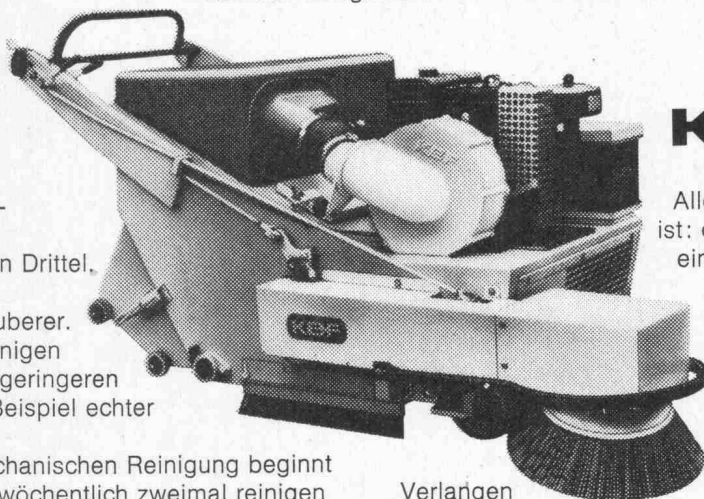

**KEF**

Mit einer KEF-Kehrsaugmaschine senken Sie die Reinigungskosten auf einen Drittel. Und sparen gleichzeitig Personal. Und reinigen sauberer. Schneller und sauberer reinigen mit weniger Personal und geringeren Kosten: ist das nicht ein Beispiel echter Rationalisierung?

Die Rentabilität der mechanischen Reinigung beginnt schon bei 500 m<sup>2</sup>, die Sie wöchentlich zweimal reinigen müssen. Je grösser die Fläche, desto grösser die Ersparnis.

KEF hält für jede Betriebsgrösse ein passende Maschine bereit. Für Stundenleistungen von 2500 m<sup>2</sup> bis 11000 m<sup>2</sup>. Mit Elektro- oder Benzinmotor. Mit oder ohne Fahrersitz.

Allen KEF-Maschinen gemeinsam ist: die staubfreie Arbeitsweise, die einfache Handhabung, die leichte Manövrierbarkeit (Vor- und Rückwärtsgang), die robuste Bauart und die Zuverlässigkeit im Dauerbetrieb.

Tun Sie einen Schritt in Richtung einer echten Betriebsrationalisierung.

Verlangen Sie eine Vorführung in Ihrem Betrieb. Unsere KEF-Spezialisten beraten Sie sachkundig bei der Lösung Ihrer Probleme. Denn wir haben eine jahrzehntelange Erfahrung auf dem Gebiet mechanischer Reinigung. Und unser Service- und Kundendienst auch.

**Robert Aebi**

Robert Aebi AG, Uraniastr. 31/33, 8023 Zürich, Tel. 01/23 17 50

# Warum Sie sich in Zukunft für esser's Gully entscheiden werden!

Weil das Entwässern von Flachdächern, Balkonen, Loggien und Terrassen nie mehr ein Problem sein wird.

Weil Sie sich mit 100%iger Sicherheit auf dieses zukunftsweisende Bauelement verlassen können.

Weil wenige genormte Teile für den leichten, fehlerlosen Einbau genügen.

Weil der Dachgully eine vollkommen rückstausichere, flexible Verbindung von Dachhaut und Gully besitzt.

Weil sich Balkon- und Terrassen-Gullys in 8 verschiedenen Abstufungen verstellen lassen und damit die Siebrostebene jeder Beschichtungshöhe angepasst werden kann.

Weil Sie optimale Qualität und Leistung zu einem vernünftigen, knapp kalkulierten Preis erhalten.

Dachgullys aus Kunststoff  
Dachgullys aus Kunststoff  
mit Wärmedämmung  
Dachgullys aus Kunststoff  
mit Wärmedämmung  
und Heizung (SEV-geprüft)  
Balkongullys aus  
bituminiertem Aluminium.

Verlangen Sie unsere illustrierte Dokumentation mit detaillierten Angaben. Dann erst wissen Sie, wie sich heute unser Baukastensystem für Entwässerung aufbaut.

Selbstverständlich ist unser System von der Schweiz. Arbeitsgemeinschaft für Abwasserinstallationen geprüft.

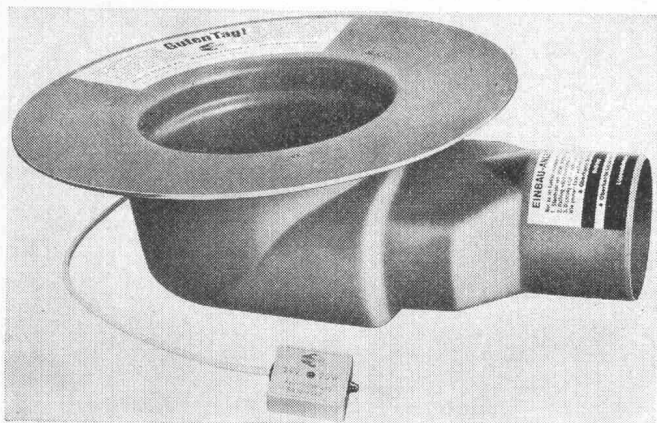

**Jakob Scherrer Söhne AG**  
Allmendstrasse 5-7  
8059 Zürich  
Tel. 051 25 79 80

# Das ist der Kärcher Hochdruckstrahler



Maschinen- und Fuhrparks. Fassaden. Dächer. Verschmutzte Werksfronten und Toiletten. Der Kärcher Hochdruckstrahler reinigt alles automatisch schneller. Und automatisch billiger. In der Praxis bedeutet das: 80% weniger Zeitaufwand. Und bis zu 70% Kostenersparnis. Im Vergleich zu zeitraubender Handarbeit.

Mit Temperaturen von 15° bzw. 80° oder 140° C und Drücken bis zu 50 atü reinigt er gründlicher und intensiver als Ihr bester Mann. Ein Grund mehr, ihn anzuschaffen. Denn gute Leute kann man gewinnbringender einsetzen als für lästige Schmutzarbeit. Seine ausgereifte technische Konzeption und seine qualitativen Vorzüge machen ihn zu einem der meistgekauften Reinigungsgeräte Europas. Von seinen wirtschaftlichen Einsatzmöglichkeiten sollten auch Sie profitieren.



**KÄRCHER®**

Vertretung in der Schweiz und FL:

Vaporapid AG Grünhaldenstrasse 6  
8050 Zürich Telefon 051 48 75 48

# B 600-Bohren - mit Hilti leichtgemacht!

Mit der elektro-pneumatischen Hilti-TE 17 heißt das: nur ansetzen und nachführen, ohne Anpreßdruck. Sogar auf Granit.

Hilti ist Experte für Befestigungstechnik. Und bietet «Montage nach Maß». Ob Bohrmontage, ob Direktmontage. Wir beraten Sie direkt auf der Baustelle.

Lassen Sie uns kommen...

Hilti Technik AG  
8036 Zürich  
Gartenhofstrasse 17  
Telefon 051/23 56 56

**HILTI**  
Befestigungstechnik



Jacot des Combes & Cie. AG  
Gottstattstrasse 22  
2500 Biel (Schweiz)  
Tel. 032 / 4 20 35

# cofratol

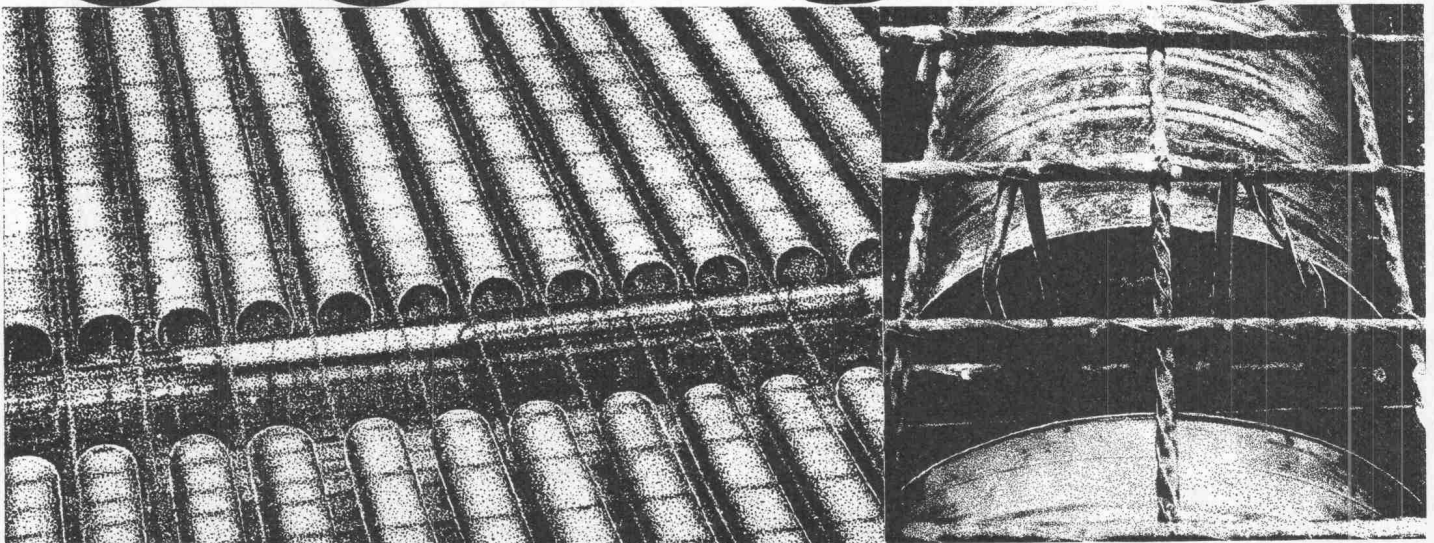

Verlorene Schalungsröhren  
für Eisenbetondecken grosser Spannweite  
Schweizer Patent 2080/60-8725/62

Leicht und billig. Lagerung im Freien. Einsparung von Gewicht, Eisen und Beton. Schnelles Verlegen und Binden mit Stahlband.

# Warum VERBIA- Produkte für das Flachdach?



## weil...

- ... sie aus vorzüglichen Rohstoffen und nach strengen Fabrikationsvorschriften hergestellt werden
- ... sie auf die Erfordernisse hochwertiger Bedachungen, Isolierungen und Abdichtungen ausgelegt sind
- ... sie den rationellen Verarbeitungsmöglichkeiten Rechnung tragen
- ... sie unübertroffene Alterungsbeständigkeit besitzen.

Unternehmer, die VERBIA Dachpappen, Dach- und Dichtungsbahnen, VERBIA Heissklebemassen verarbeiten, enttäuschen ihre Kunden nie. Sie bürgen für beste Qualität und fachgerechte Arbeit.

## VERBIA

Verkaufsaktiengesellschaft für plastische Bedachungs- und Abdichtungsmaterialien  
4600 OLTEN, Froburgstr. 15, Telefon 062 2106 41

## Hochdruck-Zentrifugal- Pumpen

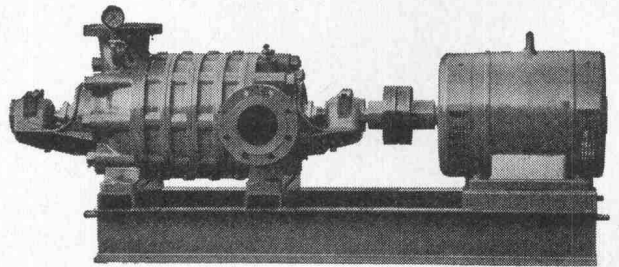

für:

- Wasserversorgungen**
- Druckkesselanlagen**
- Industrie, Kesselhäuser**
- Sand- und Kieswerke**
- Bewässerungen**
- Wagenwaschanlagen**

**Maschinenfabrik a. d. Sihl AG**  
**8023 Zürich 4**

Gegründet 1871, Telefon 051 / 23 35 14



## Revolution im Grabenaushub

durch die führenden, weltbekannten USA Davis Trencher und Cleveland Trencher. Für Pipelines, Drainage, Kabelgräben, Fundamente, Schächte, Wasserleitungen, militärische Zwecke usw.



Davis gräbt an Traversen (bis 20%) senkrechte Gräben durch hydraulisch kippbaren Oberteil. Davis gräbt an Hängen bis zu 100%. Hydraulische Tieföffel mit 5 oder 8 Tonnen Reisskraft, für Spezialeinsatz (2,5 bis 3,4 m Tiefe). Hydraulischer Dozer zum Zudecken und planieren der Gräben. **Davis Trencher:** 9 Modelle. Grabbreiten: 5–70 cm, Grabtiefen bis 230 cm, Grabgeschwindigkeit: bis 540 m/h. Preis Fr. 6200.– bis ca. Fr. 145 000.–. Zubehör: Tieföffel, Dozer, Lader, Bohrergerät, usw. **Cleveland Trencher:** 13 Modelle und 2 Backfiller und Tamper. Grabbreiten: 25 cm bis 1,5 m (verstellbares Rad, bis 1,8 m, Krone bis 6 m breit). Grabgeschwindigkeit: bis 44 m/min. Preise ab Fr. 79 000.– bis ca. Fr. 490 000.–.

Verkauf und Vermietung durch:

## INTRAVEND AG

Postfach 8048 Zürich Tel 051 62 88 22 Telex 54 289

# MEIDINGER

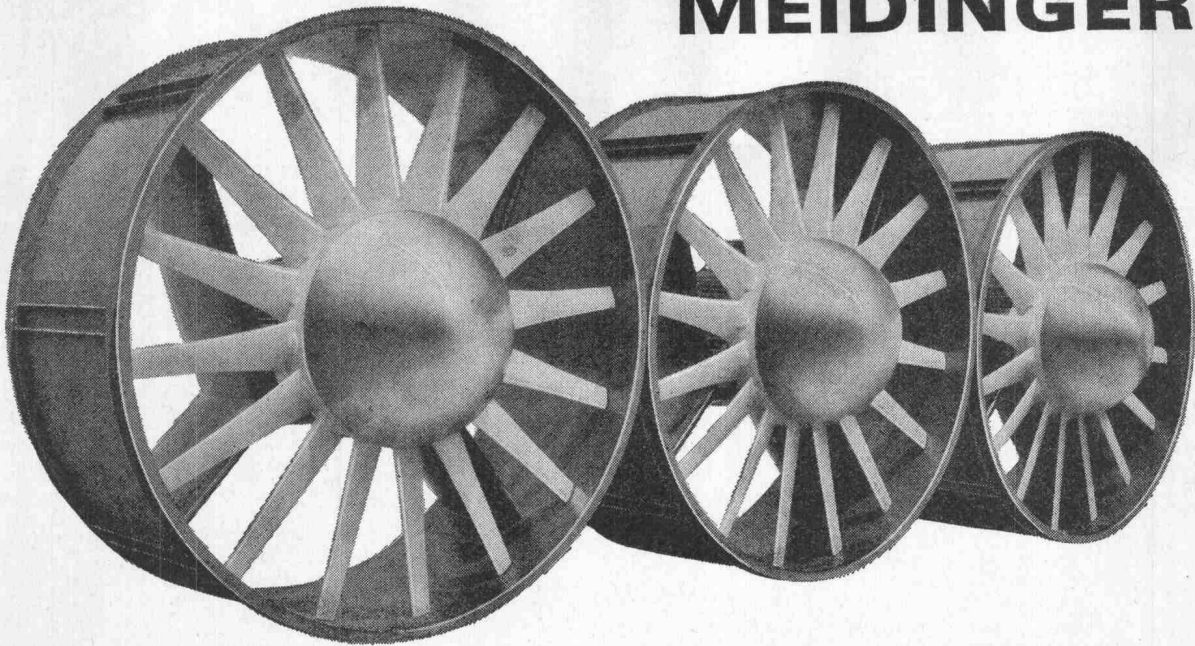

**G. MEIDINGER & CO.**  
MAIENGASSE 12-20  
4000 BASEL 4  
Tel. 061 / 25 88 70



**AXIAL-, ZENTRIFUGAL-  
VENTILATOREN  
BLECH, GUSS, KUNSTSTOFF  
ELEKTROMOTOREN**

5001a

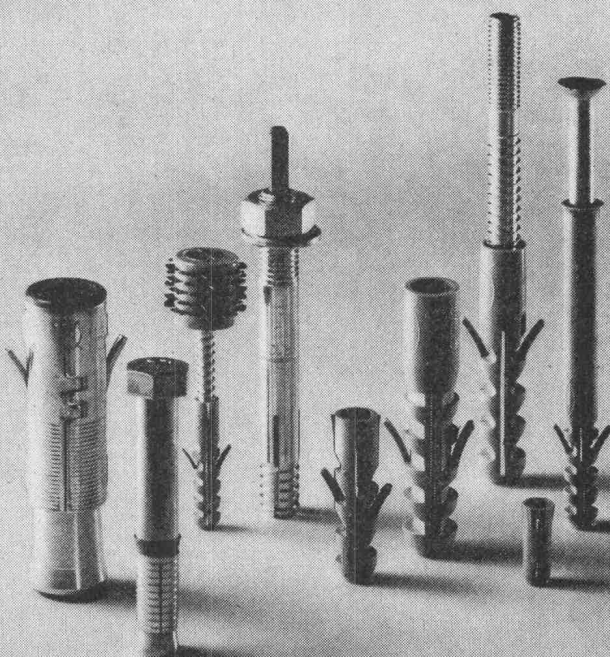

## Befestigungs-Probleme?

Lassen Sie sich durch unsere  
Spezialisten beraten.

Unser Programm für neuzeitliche  
Befestigungselemente ist vielseitig.

Auch für Ihr Problem finden wir die  
Lösung.

Senden Sie mir/uns Ihre Technische Schrift  
«Handbuch über neuzeitliche Befestigungs-  
elemente». DA.

Adresse: \_\_\_\_\_ Tel.: \_\_\_\_\_

\_\_\_\_\_

\_\_\_\_\_

\_\_\_\_\_

Sachbearbeiter: \_\_\_\_\_

**TUFLEX AG**

MASCHINEN  
WERKZEUGE  
DÜBEL

Flughofstrasse 35, 8152 Glattbrugg/ZH ☎ 051/83 69 66





# Maag für Holzschutz

8157 Dielsdorf  
Tel. 051 94 12 55



Wir lösen Ihre

## Schwingungs- und Akustikprobleme

Messungen, Expertisen,  
Berechnung und Konstruktion.

Institut  
Freudiger

Chantemerle 20 2000 Neuchâtel  
Tel. 038/253832



**Aufzugtreppe**

**Grösste Vorteile  
auf kleinstem Raum**

Mod. 1 75/150  
Mod. 3 70/130

**Feldmann & Co. AG, Holzbau**  
**3250 Lyss BE** Telefon 032 / 84 11 84

**Comptoir Suisse 1971**

11.—26. September 1971  
Halle 1, Stand 54

**holz**  
**71**  
Basel  
24. Sept. bis 2. Okt.

Halle 1, Stand 203 (Wandfläche neben VSSM)

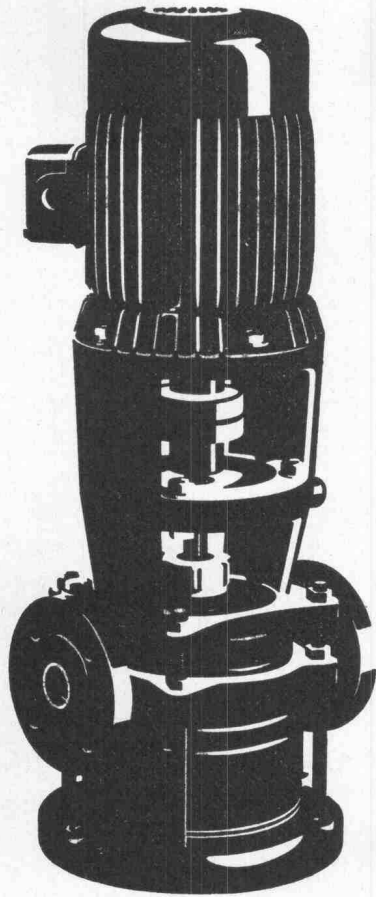

# Auch Ihre Pumpe ist im breiten SIHI-Programm

Zentrifugal- und selbstansaugende Pumpen bis 6000 l/min  
für Kalt- und Heisswasser  
für Treib- und Brennstoffe  
für Wärmeträgeröl  
für Lösungsmittel und Säuren

Kondensatpumpen zum Fördern von siedendem Wasser bei  
einer erforderlichen Zulaufhöhe von nur 20–60 cm.

Tauchpumpen für Schmutzwasser und Fäkalien

Automatische Fäkalienhebeanlagen

Flüssigkeitsring-Vakuumpumpen P abs. 25 Torr  
kombiniert mit Gasstrahler P abs. 6 Torr

SIHI-Pumpen sind immer richtig.  
Nicht zuletzt auch wegen unseres Beratungsdienstes  
und der kurzen Lieferfristen.

## PUMPENBAU SCHAFFHAUSEN AG

8200 Schaffhausen Goldsteinstrasse 2 Telefon 053-43021

84 PS

## Klebstoffe sind unsere Spezialität!

Unser umfangreiches Sortiment umfasst:

**BALCO** — Kunstgummi-Kontaktkleber, hervorragend alterungs- und wärmebeständig, streichbar, spritzbar, mit Roller verteilbar, für Platten-, Folien- und Isolationsverklebungen verschiedenster Art

**BALCOTAN 100** — Einkomponenten-Klebstoff für wasser- und wetterfeste Holzverleimungen, insbesondere in der Fensterherstellung und im Ingenieurholzbau

**BALCOTAN** — Zweikomponenten-Klebstoffe auf PUR-Basis, von Hand oder mit Zweikomponenten-Spritzanlagen verarbeitbar, für wetterfeste, dauerelastische Verklebungen

**BALCOTHERM** — Heisserschmelzkleber mit verschiedenen Eigenschaften für Kantenanleimmaschinen

**BALCOXI** — Klebesysteme auf Epoxyharz-Basis

**CRILACOLLE** — Kunstharz-Dispensionsleime in zahlreichen Varianten für Holz- und Plattenverleimungen, Folienverleimungen, Dübeleintreibmaschinen, Boden- und Wandbeläge, Dachfolien usw.

### Bally Chemie

Division der Bally CTU Tel. 064 / 40 11 22 5012 Schönenwerd  
HOLZ 71, Halle 3, Stand 3329

# Mörtel-Zusatz für Mauerwerk

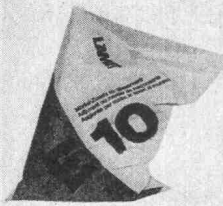

## LAMIT<sup>®</sup> E 10

**Anwendung:** Als Zusatz zu verlängertem oder reinem Zementmörtel.

**Vorteile:** Leichtere Verarbeitbarkeit des Mörtels, kein Nachmischen nötig, wenig Mörtelverluste, günstige Abbindebedingungen, verbesserte Haftung zwischen Stein und Mörtel.

Lieferform: Trockengemisch in Plastikbeutel, Inhalt ist auf die Verwendung von 1 Sack Bindemittel (50 kg) abgestimmt.

**Generalvertrieb**  
corex Basel AG  
Lindenhofstrasse 28  
Postfach. 4002 Basel  
Tel. 061 / 22 23 00



## Namhafte Firmen zahlen uns Schmiergeld.

Überall wo Maschinen und Motoren laufen, stellen sich Schmierprobleme – und lauert die Gefahr von Rost.

Beide Probleme löst Valvoline. Mit zwei Produktgruppen, die Welttruf geniessen: Valvoline Industrie-Öl und Tectyl.

Unsere Ingenieure analysieren täglich die vielfältigsten Schmier- und Rostprobleme. Sie programmieren, gestützt auf unsere weltweite Erfahrung, den Einsatz von Ölen und Korrosionsschutzmitteln. Dabei wird den individuellen Anforderungen unserer Kunden aus den verschiedensten Industrie- und Wirtschaftszweigen haargenau Rechnung getragen.

Könnte Valvoline Sie vielleicht von einem Korrosionsproblem befreien? Oder ein Schmierproblem für Sie lösen?

Das Schmiergeld, das Sie uns bezahlen, ist erschwinglich – und war schon für manchen unserer Kunden eine lohnende Investition.

### Valvoline

Senden Sie zur Bitte kostenlos eine ausführliche Dokumentation über Ihre Service-Lösungen sowie über Valvoline Industrie-Öle und Tectyl Korrosionsschutz.

Name \_\_\_\_\_  
Firma \_\_\_\_\_  
Adresse \_\_\_\_\_  
Telefon \_\_\_\_\_

Ausschneiden und in verschlossenem, frankiertem Couvert senden an:  
Valvoline Oil Co. Ltd., Telocher 42, 8022 Zürich

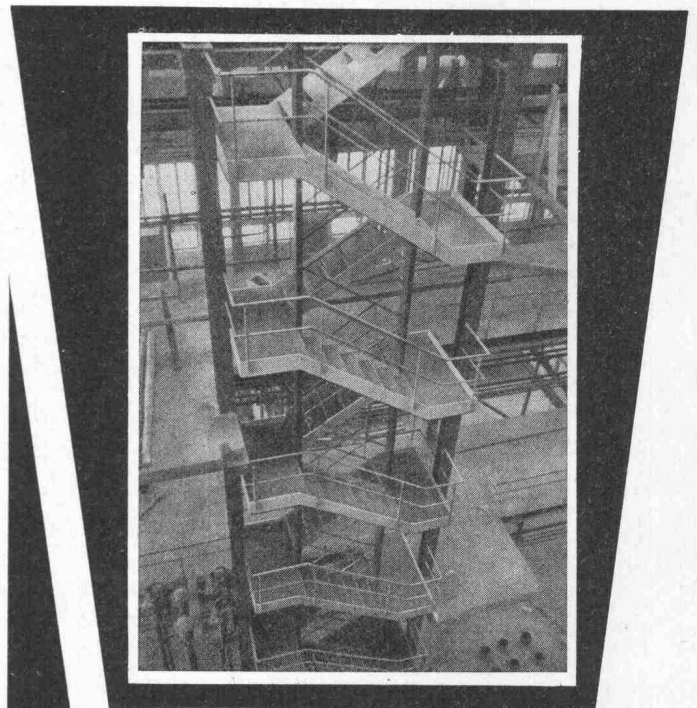

## PREISWERK & ESSER

Stahlhochbau Schlosserei

Brückenbau Metallbau

Behälter Silos Ingenieurbureau

Basel

Schönaustr. 10

Tel. (061) 32 46 88

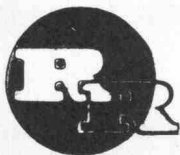

## R. RIGLING & CO.

ZÜRICH-OERLIKON

Telephon 051 / 50 15 30 Leutschenbachstrasse 14

Für Ihre Holzkonstruktionen:

## Ringdübel System RIGLING

Verlangen Sie unsere Preisliste

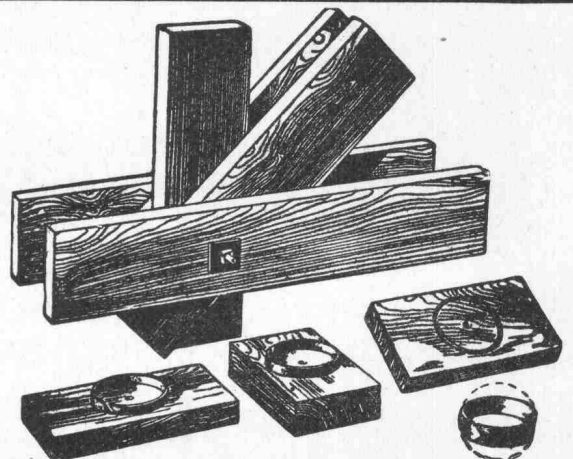

RINGDÜBEL + PATENT, Knotenpunktverbindung für hölzerne Tragwerke

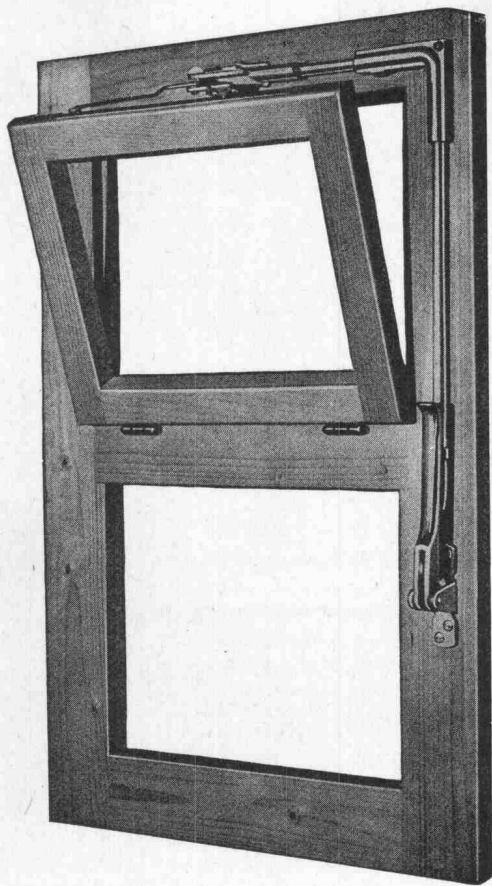

## VENTUS E

Schweizer Fabrikat

### der Oberlichtverschluss

funktionssicher, den höchsten Ansprüchen der modernen Bautechnik entsprechend.

Eignet sich für Einzelverschluss und Gruppenanlagen, für Auf- und Unterputz-Montage, Holz- oder Metallkonstruktionen.

Dieser Verschluss hat sich tausendfach bewährt in Schulhäusern, Turnhallen, Bahn-, Post-, Bank- und Bürogebäuden, Fabriken, Hochhäusern usw.

Lieferung durch den Fachhandel.



Unser technischer Dienst steht Ihnen zur Beratung gerne zur Verfügung.

**Schloss- und  
Beschlägefabrik AG  
Kleinlützel SO**

Tel. 061 / 89 86 77 / 78

**Sie  
wissen:**

## **Torstahl 50**

**hat geringen  
Kohlenstoffgehalt  
deshalb  
ist er  
leicht und sicher  
schweisbar**



**Unser technischer Beratungsdienst  
steht Ihnen jederzeit zur Verfügung  
von Moos Luzern 041 - 22 21 01  
Büro Zürich 051 - 25 16 17**

# Elektronisches Rechnen+ Datenverarbeitung im Bauwesen

**Statik** : Brückenbau · Hochbau · Grundbau  
**Straßenbau + Vermessung** : Straßenachse ·  
 Knotenpunkte · Absteckung · Massenermittlung  
**Baubetrieb** : Ausschreibung · Preisspiegel ·  
 Netzplantechnik · Bauabrechnung · Nachkalkulation  
**Rechnungswesen** : Lohn + Gehalt ·  
 Gerätemiete ·  
 Lochstreifenbewertung

## RIB

Recheninstitut für das Bauwesen

7000 Stuttgart 80, Schulze-Delitzsch-Straße 28  
 Postfach 800780, Tel. (0711) 73 30 67, FS. 07-255580

8000 München 12, Schwanthaler Straße 110  
 Tel. (0811) 53 11 33 · 53 80 708

4100 Duisburg, Mülheimer Strasse 75, Postfach 196  
 Tel. 02131 / 33 75 35, FS 08-55702

CH-8037 Zürich, Okenstr. 4, Tel. 01 / 60 39 96, Schweiz

## WR-Baustellen- Tauchpumpe

12 Volt Batteriebetrieb  
 Anklemmen an Autobatterie  
 Leistung bis 12000 lt pro h

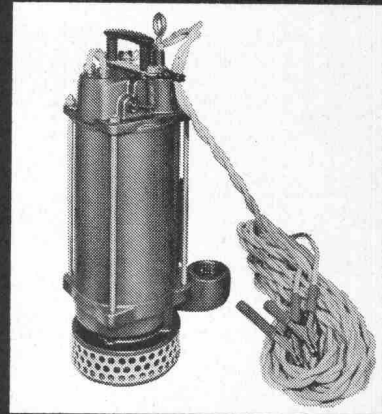

Elektrisch sicher — nur 12 Volt  
 Gewicht 15 kg — geht in 26 cm  
 Löcher — kein Benzin — keine  
 Notstromgruppe — kein Einfrie-  
 ren — keine Vibrationen — ge-  
 räuschlos — mit Tragkoffer

**INTRAVEND AG** Schweiz  
 Postfach 8048 Zürich  
 Tel. 01 62 88 22 Telex 54 289

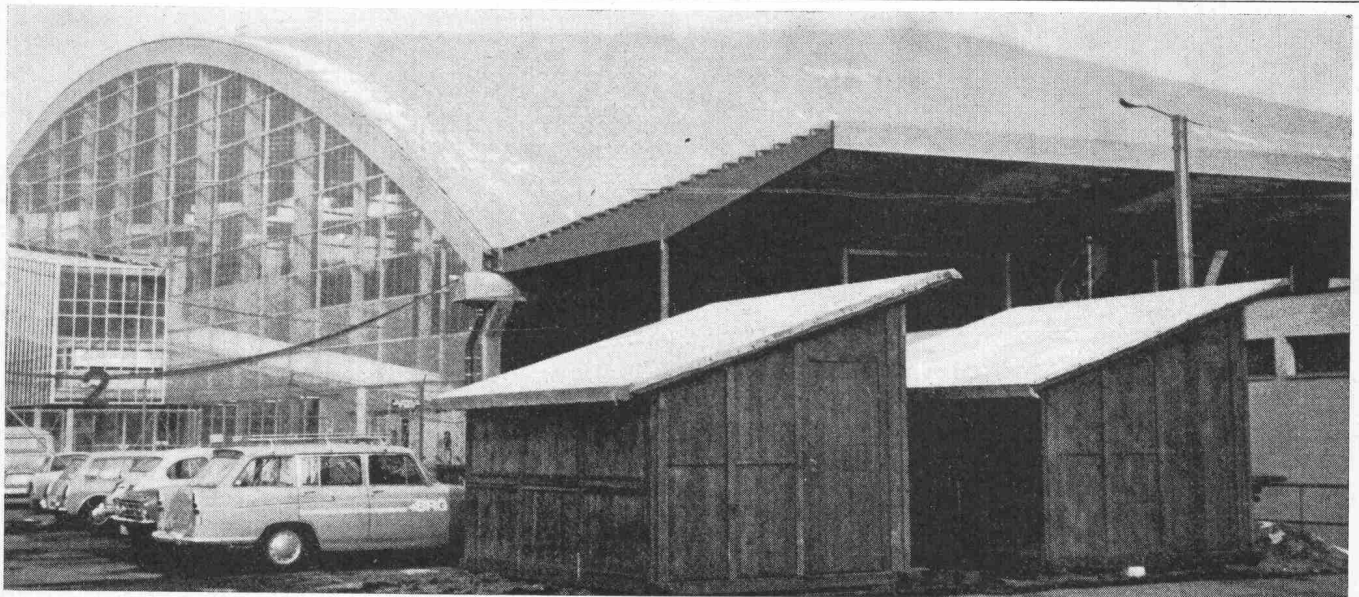

Eisstadion Allmend Bern

# neomat

Neomat AG  
 5712 Beinwil am See  
 Tel. 064 / 71 35 48

Bitte verlangen Sie Offerte und Muster.  
 Unsere Techniker beraten Sie gerne unverbindlich.

Diese Europas grösste Holzkonstruktion ist eingedeckt mit  
 über 17 000 m<sup>2</sup>

## Peveclair-Lichtplatten

Unser Programm umfasst Lichtplatten aus

## PVC Polyester Plexiglas

sowie sämtliches für Wellplatten (Kunststoff und Eternit) not-  
 wendiges Befestigungsmaterial.



**ECOFORM-Fastäfer für preiswerte, elegante Schreinerarbeit.**

Verlangen Sie unsere Preislisten und Handmuster!

**ECO**

ECO AG  
Sperrholz-  
und Türenfabrik  
6162 Entlebuch LU  
Telefon 041/87 52 42

Lieferung durch den  
Sperrholzhandel

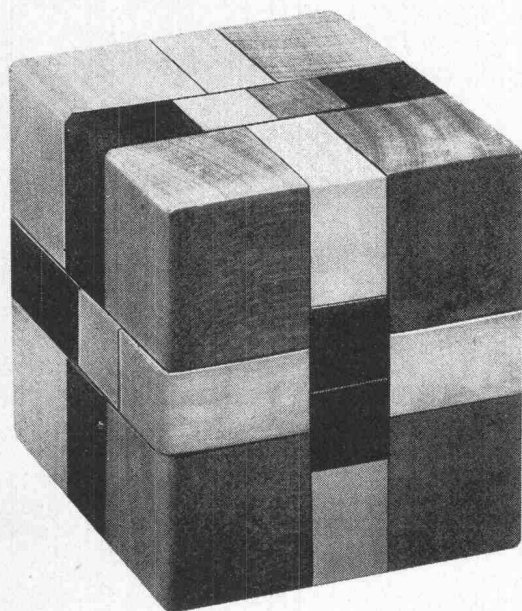

## Spezialbüro für Vorfabrikation

### Für den Unternehmer

- Installation von festen und mobilen Elementfabriken
- Aufwärmen von Beton
- Organisation des gesamten Arbeitsablaufes
- Technische Beihilfe
- Berechnung der Offertpreise

Viele ausgeführte Arbeiten in der Schweiz und im Ausland.

Besichtigung von Baustellen und Elementfabriken nach vorheriger Anmeldung.

**setib**

Société d'études techniques et  
d'industrialisation du bâtiment  
1201 Genève, Place Cornavin 2 -  
tél. 3173 40 - 3173 49  
Agences: Zurich, Paris, Turin

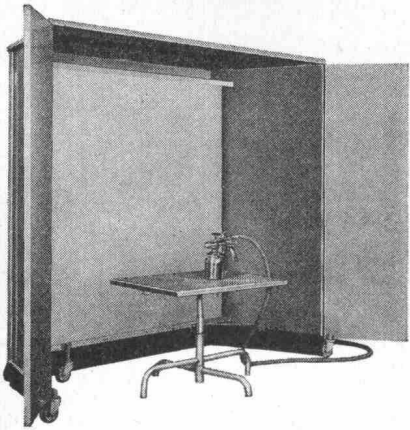

**Fröhlich** – Spritzkabinen garantieren die billigsten Betriebsstunden.

Leistungsstarke Anlagen für die Absaugung von:

**Dämpfen Gerüchen Farbnebel**

Verlangen Sie bitte unsere Dokumentation.

**Fröhlich** – Spritzkabinen- und Gerätebau  
5524 Niederwil AG, Tel. 057 / 6 57 57

Holz 71, Halle 6, Stand 614

# Heraklith-Leichtbauplatten

Normalplatte  
PV-Porenverschlussplatte  
GL-Glasfaser-Porenverschlussplatte  
Travertin-Akustikplatte  
Herathan-Polyurethan-Hartschaumplatte  
Heratekta-Schichtplatte

8304 Wallisellen  
Telefon 051/931254

## Propatec AG

ZZ 2.70

### Achtung bei Renovationen von Fassaden!

Seit einigen Jahren hat die weltbekannte Firma Good-Year ein **Kunstharz-Pliolit** hergestellt, und dieses Bindemittel wird in unserer Fassadenfarbe **«Paintgum 7»** verwendet.

Es hat unübertroffene Vorteile gegenüber der Dispersion

- wasserundurchlässig
- elastisch
- atmend
- schimmelverhütend
- selbstreinigend (minimales Ansetzen von Russ und Staub)
- 100% Alkali-beständig

### 5jährige schriftliche Garantie

von der Herstellerfirma

Verlangen Sie für Ihre Fassaden-Renovation «Paintgum 7» bei Ihrem Malermeister oder durch uns den Bezugsquellennachweis von bewährten Malergeschäften in der ganzen Schweiz.

Alleinvertretung

**Künzli-Farben AG, 8003 Zürich**

Meinrad-Lienert-Str. 3, Tel. 01 / 35 79 71 / 33 11 05

**KUMA**

➔ **Qualitäts-Vollbadverzinkung**

als Korrosionsschutz

sauber  
preiswert und  
prompt

➔ Aktiengesellschaft  
Kummler & Matter,  
Verzinkereierwerke  
4658 Däniken / SO  
Tel. 062 / 65 1154



die kaltverklebbare  
Bitumen-Kunststoff-Folie,

## dichtet-sperrt-spart und isoliert.

### GRACE AG

Teroson-Abteilung, Neugasse 6, 8005 Zürich  
Telefon 051/424711-13

Nehmen Sie mit uns Kontakt auf!

## **Koehler Bosshardt Holzfeuerungsanlagen für Staub, Sägemehl, Späne, Schnitzel sind vollautomatisch, wirtschaftlich und sicher**

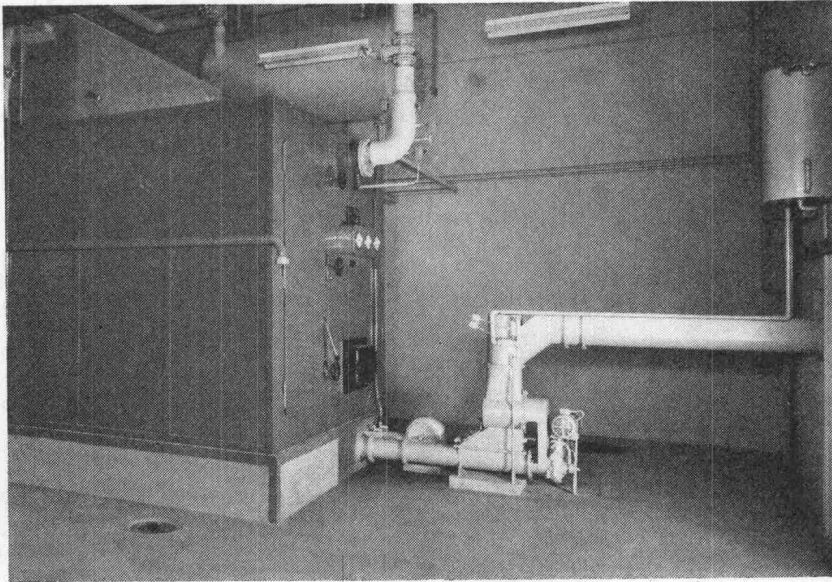

Vollständig geschlossene mechanische Anlagen mit Tagesbunker oder automatischer Siloaustragung mit stufenloser Leistungsregulierung. Wirtschaftliche Verbrennung nach dem Prinzip der Unterschubfeuerung mit separatem Verbrennungsluftventilator, daher rauchlose Verbrennung und keine Flugasche. Feuerunterhaltsautomatik. Mit Wahlschalter umstellbar auf Oelfeuerung. Automatische Brandschutzsicherungen.

### **Koehler Bosshardt AG, Basel**

Postfach, 4000 Basel 16  
Telefon 061 / 33 31 50

## **Gebr. Tuchs Schmid AG Frauenfeld**

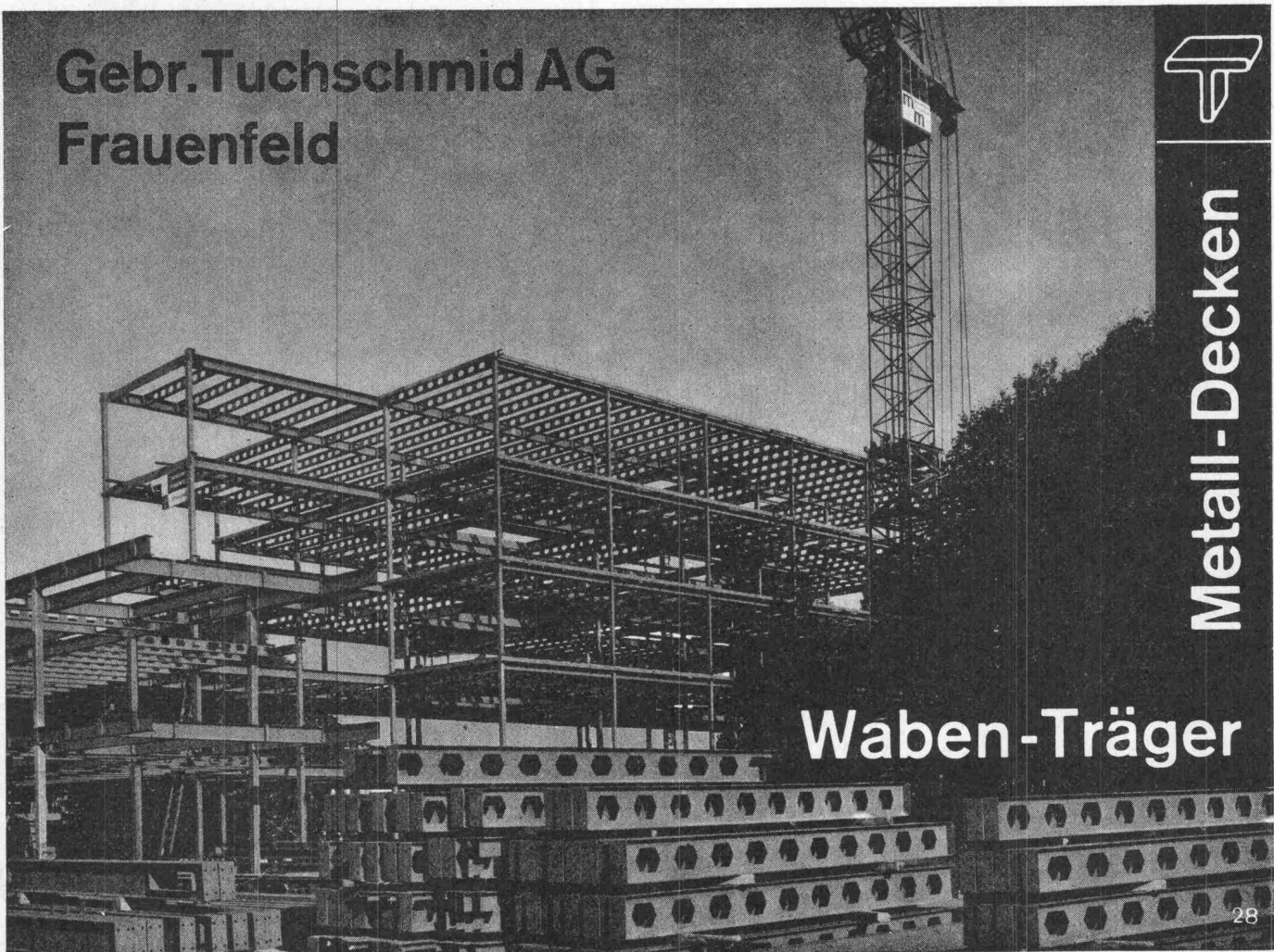

**Metall-Decken**

**Waben-Träger**



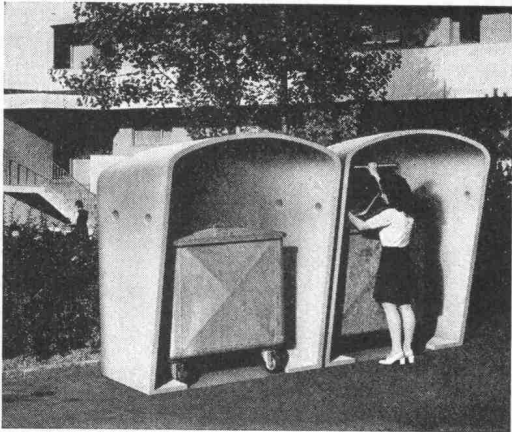

Die Einführung der Kehrichtcontainer in der Schweiz bringt Probleme. Wir lösen sie!  
**NEUHEIT Die PETER-CONTAINBOX** (Schweizer Patent angemeldet)

- schützt Ihren Container und deren Benützer vor der Unbill der Witterung
  - verhindert die Ablagerung von Schnee und Regen auf Ihrem Container
  - verhindert das Einfrieren des Deckels und der Gelenkrollen
  - fixiert den Standort Ihres Containers und schützt ihn vor Diebstahl und Unfug
  - vermindert den unerfreulichen Anblick von überfüllten Containern
  - verlängert die Lebensdauer Ihres Containers
  - wird aus einem Stück in armiertem Beton gegossen und ist dadurch unverwundlich gegen Witterungs- und mechanische Einflüsse
  - ist innerhalb von Minuten auf vorbereiteten Standort montiert und bezugsbereit
  - ist jederzeit demontabel zur Wiederverwendung an einem andern Standort
- Dank rationeller Serienfabrikation günstiger Preis.  
 Individuelle Beratung, Prospekte durch



Peter-Bauelemente Mainaustrasse 12 8008 Zürich  
 Telefon 01 / 34 47 76



**fi-Distanzhalter**  
 auf jeder Baustelle  
**fi-Distanzhalter**

Drahtwerke Fischer & Co.  
 5734 Reinach AG, Tel. 084 / 71 15 55

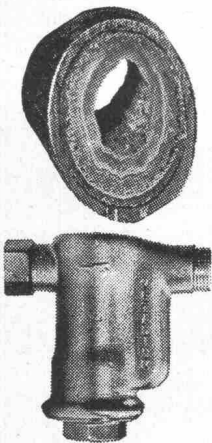

### Kein Verkalken mehr

Schutz gegen Verkalkung, Rost und Korrosion durch das einfache, billige und erfolgreiche METADIUM-Verfahren (amtlich geprüft). Bereits sind über 5000 Apparate und Anlagen in der Schweiz installiert worden.

Für Sanitär-, Heizungs- und Klimaanlage. Anwendung: in Haushalt, Gewerbe und Industrie für Kühl- und Klimaanlage, Luftbefeuchter, Combi-Heizkessel, Boiler, Waschautomaten, Heisswasser- und Kaffeemaschinen usw.

(Verlangen Sie Unterlagen)

Verkauf und Beratung:  
 A. Luisoni, Ingenieur, 8047 Zürich  
 Telefon 051 / 52 69 52 Triemlistrasse 52

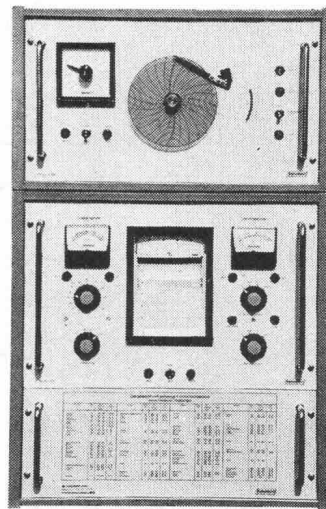

Der neue

### Holztrocknungs-Automat

für alle Trockenkammer-Systeme

Moderne elektronische Ausführung im Baukastenprinzip. Einfache Bedienung — Zuverlässiger Betrieb.

Ausführungen vom einfachen Halbautomat bis zum vollelektronischen Programmregler mit Klein-Computer zur automatischen Bestimmung der Trockenzeit.

Verbessern Sie auch Ihre bestehenden Anlagen mit unserem Automat. — Wir beraten Sie gerne.

**W. HAUSER, ING.**

Riedenerstr. 6, Telefon 051 / 93 83 83

**8304 WALLISELEN**

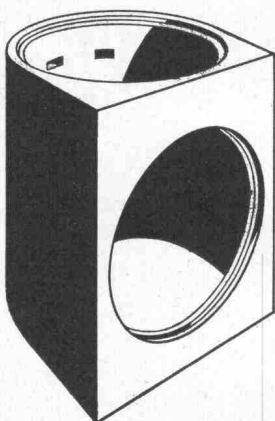

### Aufstiegsschacht zu Fluchtröhren

Ø 100 cm, Anschlussöffnung Ø 100 cm,  
 Bauhöhe 150 cm, Gewicht 1520 kg.

Das vorfabrizierte Schachtelement Ø 100 cm ermöglicht dem Unternehmer die Erstellung der gesamten Fluchtweganlage aus Fertigteilen.

Verlangen Sie bitte den Spezialprospekt.

# comolli

Comolli's Erben AG Betonelemente  
 5620 Bremgarten Tel. 057/51414

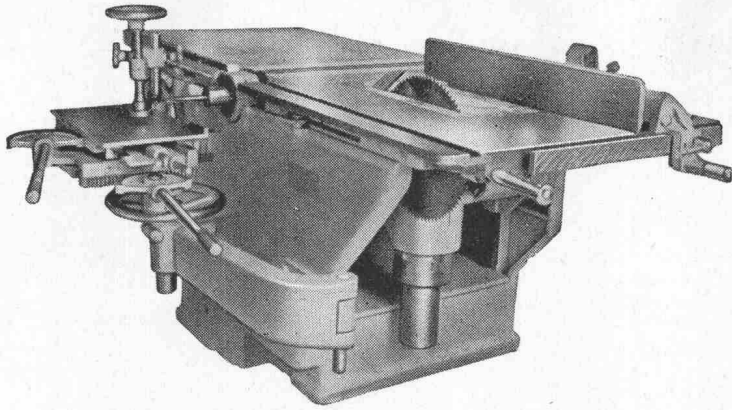

Universalmaschine HDU-50/60

## **DUCO** - Holzbearbeitungsmaschinen

In unserer Fabrik in Schöfflisdorf werden **Qualitätsmaschinen für jede Holzbearbeitung** hergestellt. Unsere Spezialität: **Bandsägen, Universalmaschinen, komb. Hobelmaschinen, Kehlmaschinen, Schlitzmaschinen etc.**

Verlangen Sie eine ausführliche Offerte.

**Dünki & Co., Inh. Vogel & Co.,**  
**8165 Schöfflisdorf/ZH**  
 Spez.-Fabrik für Holzbearbeitungsmaschinen  
 Telefon 01 / 94 11 18

## Mehr wissen — besser disponieren

Anzeigen mit hohem Informationswert enthält diese Nummer der Schweizerischen Bauzeitung.

### 3 Jahrzehnte Qualitäts-Kunststoffplatte

**RESOPAL**®

Oberflächen:	matt + glanz	Kristall
	Porenstruktur	Reliefarten
	Hammerschlag	naturmatt
Formate in mm:	3650 × 1250	2120 × 1020
	2800 × 1250	2120 × 915

Andere Ausführungen auf Anfrage.

**RESOPAL 063 / 2 07 14 4900 LANGENTHAL**

# PASSAVANT-DACHABLÄUFE

mit senkrechtem und seitlichem Abgang

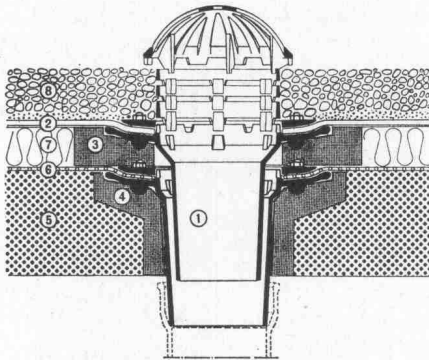

Kiesschüttdach, 2teilig

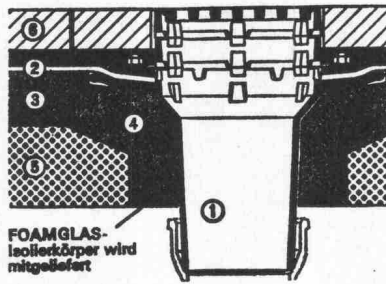

FOAMGLAS-  
Isolierkörper wird  
mitgeliefert

Dachterrasse, einteilig

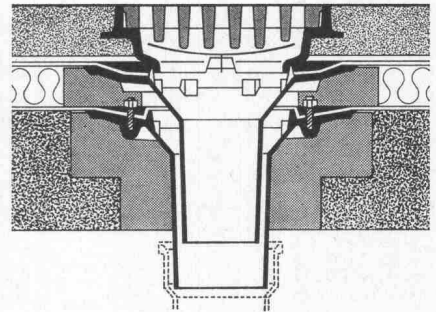

Warmdach, befahrbar, 2teilig

**Keine  
Aussparungen**  
*Isolierkörper in  
Schalung legen*  
 Keine Kältebrücken  
 sofortiges Ableiten,  
 des Dachwassers.

### Ob befahrbar oder nicht:

PASSAVANT löst die Probleme der Flachdachentwässerung endgültig. Verlangen Sie den Spezialprospekt für viele Möglichkeiten mit Devisierungsunterlagen für den Spengler bei

## WERNER MAAG ZÜRICH

Zeltweg 44 · 8032 Zürich · 051 / 32 75 80

-----

Name \_\_\_\_\_

Adresse \_\_\_\_\_

-----

# Stellen- und Gelegenheits-Anzeigen

## Tarif

1/1 Seite 185 x 259 mm Fr. 560.—	1/4 Seite 185 x 60 mm 90 x 128 mm Fr. 140.—	1/12 Seite 90 x 40 mm Fr. 47.—
1/2 Seite 185 x 128 mm 90 x 259 mm Fr. 280.—	1/6 Seite 185 x 40 mm 90 x 84 mm Fr. 94.—	1/16 Seite 90 x 28 mm Fr. 35.—
1/3 Seite 185 x 84 mm Fr. 187.—	1/8 Seite 185 x 28 mm 90 x 60 mm Fr. 70.—	1/24 Seite 90 x 18 mm Fr. 24.—

Chiffregebühr Fr. 2.—

Stellengesuche werden nur noch schriftlich entgegengenommen.

Anzeigenschluss: Mittwoch der Vorwoche, 10 Uhr.  
Sofern drucktechnisch möglich, kann der Anzeigenschluss bis Donnerstag der Vorwoche, 10 Uhr, verlängert werden.

**IVA AG für internationale Werbung, 8035 Zürich**  
Beckenhofstrasse 16, Tel. 051/26 97 40, PC 80-32735

Filialen:

1004 Lausanne, 19, av. de Beaulieu, Tel. 021 / 34 72 65  
1204 Genève, 8, rue du Marché, Tel. 022 / 26 03 45

Ermässigte Preise  
ohne Rabatt  
für  
Wiederholungen

Gesucht verantwortungsfreudiger

## Mitarbeiter

Techniker, Bauführer, als rechte Hand des Chefs sowie junger, initiativer

## Hochbauzeichner

Interessante Bauaufgaben, selbständiges Arbeiten, angenehmes Arbeitsklima.

Interessenten melden sich bitte bei:

**Erik Lanter, Architekt SIA, 8006 Zürich**  
Weinbergstrasse 157, Telefon 01 / 28 90 93

## Bauunternehmung

sucht

## Ingenieur-Techniker HTL

für die selbständige Bearbeitung von Aufgaben auf dem Gebiete des Strassen-, Wohnungs- und Industriebaus (Statik, Planbearbeitung, Devisierung, Absteckung, Bauführung).

Grosszügige Salarierung, Wohnung kann evtl. zur Verfügung gestellt werden.

Offerten unter Chiffre SBZ 683 an IVA AG, Postfach, 8035 Zürich.

Aufstrebendes Architekturbüro mit interessanten Aufträgen sucht Initiativen

## Bauzeichner/Bauführer evtl. Architekt-Techniker HTL

als rechte Hand des Chefs.

Gutes Arbeitsklima in kleinem Team, interessante Entwicklungsmöglichkeiten. Eintritt nach Vereinbarung.

Ich erwarte gerne Ihre Unterlagen unter Chiffre SBZ 657 an IVA AG, Postfach 8035 Zürich.

Schweizer (52) mit ETH-Ausbildung sucht nach 20jährigem Auslandsaufenthalt (Peru) Stelle als

## Vermessungs-Ingenieur

in der Schweiz. Vielseitige Erfahrung im Vermessungswesen.

Interessenten erhalten nähere Auskünfte unter Chiffre 900358-02, Publicitas AG, 5401 Baden.

Wir suchen für unser Ingenieurbüro in Solothurn

## Eisenbetonzeichner oder -zeichnerin

für die Bearbeitung verschiedener interessanter Hochbauprojekte.

Wir bieten ein angenehmes Arbeitsklima, gute Entlohnung, 5-Tage-Woche.

Eintritt sofort oder nach Vereinbarung.

Bewerbungen und Anfragen bitten wir zu richten an

**Bernhard Meyer & Co., Ingenieurbüro, 4500 Solothurn**  
Patriotenweg 8, Tel. 065 / 2 35 89

Wenn Sie als

## Hochbauzeichner

in einem kleinen Architekturbüro ein dauerndes und anregendes Arbeitsgebiet in freier Atmosphäre suchen, so setzen Sie sich mit uns in Verbindung. Wir können Ihnen eine Aufgabe bieten, welche eine initiale Persönlichkeit ganz ausfüllt.

**BISCHOFF + RUEGG, ARCHITEKTEN SIA**  
Basel, Gotthelfstrasse 36, Telefon 061 / 38 43 46



In unserem technisch fortschrittlich geführten Betrieb fehlen junge, tüchtige

## Elektro- und Maschinenzeichner

für abwechslungsreiche und interessante Konstruktionsaufgaben und Zeichnerarbeiten. Wenn Sie an einer solchen Tätigkeit Freude haben, so finden Sie bei uns den idealen Arbeitsplatz.

Unsere Gegenleistungen sind: zeitgemässe Entlohnung, gute Sozialleistungen, zentral gelegene Büros (3 Minuten vom HB Zürich). Das vielseitige Arbeitsgebiet wird Ihnen sicher gefallen. Bitte telefonieren oder schreiben Sie uns.

**Elektrizitätswerk der Stadt Zürich**  
Personaldienst  
Postfach, 8023 Zürich 1  
Tel. 01 / 23 17 00

# LOSINGER

## Ing.-Technikern HTL und Bauführern

mit abgeschlossener Ausbildung bieten wir in den Bereichen unserer Niederlassungen sowie auf

## Baustellen

interessante Aufgaben und Weiterbildungsmöglichkeiten auf vielen Sparten des Strassen-, Tunnel- und allg. Tiefbaus.

Richten Sie Ihre Bewerbung mit Wünschen betreffend Einsatzregion oder Bauspezialität an den Leiter unserer Personalabteilung, der gern weitere Auskunft gibt, oder telefonieren Sie direkt mit

**Losinger AG, 3001 Bern**  
Personalabteilung, Könizstrasse 74  
Telefon 031 / 45 22 11

Wir suchen für die örtliche Bauleitung von Grossbaustellen in der Region Zürich qualifizierte

## Bautechniker/Bauführer

Für diesen Vertrauensposten werden solide Berufsausbildung sowie Baupraxis, mehrjährige Erfahrungen in Devisierung, Submission, Ausmass und Abrechnungswesen vorausgesetzt.

Interessante Dauerstelle mit fortschrittlichen Anstellungsbedingungen, Pensionskasse, Fünftageweche. Eintritt nach Uebereinkunft.

Offerten sind zu richten an den Personalchef der

## ERNST GÖHNER AG

Neubauten / Generalunternehmung /  
Elementbau  
Hegibachstr. 47, Postfach, 8032 Zürich  
Tel. 01 / 53 58 00

# Wir bohren mit Diamant



- Aussparungen in verschiedenen Durchmessern
- vibrations- und staubfrei
- auf den Millimeter genau
- keine Nacharbeiten
- in Betonböden, Wänden, Säulen, Balken usw.
- für das Montieren von Zentralheizungen, Entlüftungen, Klimaanlage, Abfuhrkanäle usw.

## Diamantbohr AG, 5426 Lengnau

In der Steig 495, Telefon 056 / 51 14 96

## Gemeinde Wattwil

Zur personellen Ergänzung unserer Bauverwaltung suchen wir einen initiativen

### Baukontrollbeamten

mit Freude an zeichnerischen Nebenaufgaben oder einen

### Bauzeichner

mit Freude an Verwaltungsaufgaben

Seine Tätigkeit umfasst die Mitarbeit bei allen Aufgaben der Bauverwaltung, Baukontrolle, bei Submissionsverfahren, die Führung und Nachführung von Kanalisations- und Tankkataster, Zeichnung einfacherer Kanalisations- und Strassenkorrektionsprojekte, Führung von Korrespondenz, unter der Leitung eines Bautechnikers (Bauamtsvorstehers).

Unsere Anstellungsbedingungen mit zeitgemässer Pensionskasse, in kleinem Arbeitsteam, sind vorteilhaft. Eintritt nach Vereinbarung bzw. auf 1. Januar 1972.

Ihre Anmeldung erwarten wir mit den üblichen Unterlagen bis Ende September 1971 an das Gemeindeamt Wattwil, wo auch weitere Informationen gegeben werden (074 / 7 12 21).

Wattwil, 8. September 1971

Der Gemeinderat

## Gemeinde Fällanden

### Stellenausschreibung

Bei unseren Gemeindewerken ist auf 1. Januar 1972 oder nach Uebereinkunft zur Nachführung und Ergänzung des Leitungskatasters sowie für die Bearbeitung von weiteren interessanten Bauaufgaben die Stelle eines (einer)

### Tiefbau- oder Vermessungszeichners(in)

neu zu besetzen.

Wir wünschen:

Fachliche Ausbildung, selbständiges, speditives Arbeiten, wenn möglich Praxis.

Wir bieten:

Angenehmes Arbeitsklima in kleinem Team, neuzeitlich eingerichtetes Büro, zeitgemässe Anstellungsbedingungen (5-Tage-Woche, gute Sozialleistungen, Anschluss an die kantonale Beamtenversicherungskasse, Treuprämien).

Bitte rufen Sie uns an (Tel. 85 32 64) oder senden Sie Ihre Bewerbung mit den üblichen Unterlagen an den Gemeinderat, 8117 Fällanden.

Fällanden, 31. 8. 1971

Der Gemeinderat

Wir suchen Mitarbeiter, die Freude an ihrem Beruf haben und auf eine interessante Tätigkeit Wert legen.

### Bauingenieure Maschineningenieure Ingenieur-Techniker Zeichner-Konstrukteure

Für alle diese Fachleute haben wir Aufgaben:

statisch-konstruktive Bearbeitung von Industrie-, Schul- und Wohnbauten

verfahrenstechnische Planung von Vorfabrikationswerken

Entwurf und Entwicklung von Maschinen für den Fertigbau

Unsere Anstellungsbedingungen sind so modern wie unsere Technik.

Bewerbungen erbeten unter Chiffre SBZ 662 an IVA AG, Postfach, 8035 Zürich.

## Stadt Uster

Beim Bau- und Vermessungsamt Uster sind folgende Stellen möglichst bald wieder zu besetzen:

### Adjunkt

als **Stellvertreter des Stadtgenieurs**. Leitung der Abwasser-Abteilung. Betrieb und Unterhalt von 2 Abwasserreinigungsanlagen.

Es handelt sich um eine interessante, vielseitige und verantwortungsvolle Tätigkeit.

### Tiefbauzeichner

zur Projektierung und Bauleitung von Tiefbauarbeiten, vorwiegend städtischer Strassenbau. Projektierung von Bau- und Niveaulinien. Bearbeitung von Quartierplänen.

Wir suchen Sie als initiative Mitarbeiter auf ein grösseres Bau- und Vermessungsamt einer aufstrebenden Stadt von 22 000 Einwohnern ca. 20 km von Zürich und Winterthur entfernt und bieten Ihnen einen modernen Arbeitsplatz im neuen Stadthaus im Zentrum von Uster. Die Besoldung richtet sich nach der revidierten Besoldungsverordnung und nach persönlicher Vereinbarung.

Bewerbungen sind bis **30. September 1971** mit den üblichen Unterlagen und Gehaltsanspruch an das Bau- und Vermessungsamt Uster, Bahnhofstrasse 17, 8610 Uster, zu richten.

Nähere Auskunft erteilt der Stadtgenieur (Telefon: 01 / 87 45 11, intern 60).

Uster, den 3. September 1971

Der Stadtrat

Für die administrativen Arbeiten suchen wir zur Entlastung unseres Chef-Bauführers auf eine Grossbaustelle im Kanton Graubünden einen versierten

## Bauschreiber

evtl. eine

## Sekretärin

Bei Eignung wird Dauerstelle mit Pensionskasse geboten.

Offerten wollen Sie bitte mit den üblichen Unterlagen richten, unter Chiffre 44-46926 an Publicitas, 8021 Zürich.

Auf mein Architekturbüro in Biel suche ich auf 1. Oktober 1971 oder nach Uebereinkunft

## Bautechniker HTL

## Bauzeichner(in)

## Bauführer

für die Planung und Durchführung interessanter Bauvorhaben.

Gut ausgewiesene Bewerber richten ihre Offerten an

**Otto Leuenberger, dipl. Architekt ETH/SIA**  
**Bahnhofplatz 11, 2500 Biel**  
Telefon 032 / 2 83 43

Wir sind ein kleines, junges Team und arbeiten in einem Architekturbüro der Stadt Solothurn.

Wir suchen einen Kollegen, den wir als

## Hochbauzeichner/Bautechniker

gerne in unsere Gruppe aufnehmen.

Sind Sie etwa 26jährig, mit guten Kenntnissen als Hochbauzeichner/Bautechniker, dann schreiben Sie uns unter Chiffre OFA 9164 S an Orell Füssli Werbe AG, 4500 Solothurn.

Wir informieren Sie gerne!

Für die Bearbeitung neuer, abwechslungsreicher und anspruchsvoller Bauaufgaben suchen wir

## Hochbauzeichner(in)

## Bauführer

Bei guten Anstellungsbedingungen interessante Tätigkeit in kleinerem, aufgeschlossenem Team.

**Pit Wyss, Architekt, Gumpenwiese, 8157 Dielsdorf**  
Telefon 01 / 94 17 79 / 94 12 48

## Neue IBZ- Kunststoffkurse

### Kunststoffe und ihre Verarbeitung

Spezielle Behandlung der Verarbeitung mittels klassischer Maschinen.

Beginn: 30. September  
Dauer: 12 Abende à 2 Stunden  
Kursort: Liestal  
Kurskosten: Fr. 210.—

### Rohbau

Anwendung von Kunststoffen im Bauwesen.

Beginn: 5. Oktober  
Dauer: 6 Abende à 2 Stunden  
Kursort: Zürich  
Kurskosten: Fr. 115.—

### Bedachungen und Fassadenverkleidungen

Anwendung von Kunststoffen im Bauwesen.

Beginn: 16. November  
Dauer: 6 Abende à 2 Stunden  
Kursort: Zürich  
Kurskosten: Fr. 115.—

In all diesen Kursen werden Sie von Dozenten aus der Kunststoffindustrie eingehend über die erwähnten Spezialgebiete orientiert.

Verlangen Sie doch einfach unverbindlich die Detailprogramme beim



**Institut für Berufsbildung AG**

Zentralsekretariat: 5200 Windisch  
Mülligerstrasse 5b, Tel. 056 / 41 46 47

Wir sind ein Ingenieur-/Architekturbüro und betätigen uns hauptsächlich im Industriebau und auf verwandten Gebieten. Für den weiteren Aufbau unseres Büros suchen wir:

## Chef der Hochbauabteilung

Ihm möchten wir anvertrauen:

- Aufbau der Hochbau-Abteilung
- Projektierungen
- Detailbearbeitungen
- Leitung weiterer Mitarbeiter
- Verhandlungen

Wir erwarten:

- reiche Berufserfahrung
- konstruktive Begabung
- Sinn für moderne Baukonstruktionen und -materialien
- Organisationstalent und beruflichen Ehrgeiz
- Abschluss einer Hochschule oder eines Technikums
- Mindestalter 30 Jahre

Wir bieten:

- der anspruchsvollen Stellung entsprechendes Salär
- grosszügige Erfolgsbeteiligung
- Pensionskasse
- moderne Büros in bester Wohngegend
- selbständige Stellung mit interessanten, nicht alltäglichen Bauaufgaben

Ferner suchen wir:  
erfahrene, tüchtige

## Hochbauzeichner Eisenbetonzeichner

Grosszügiger Leistungslohn, Erfolgsbeteiligung.  
Eintritte so bald als möglich oder nach Uebereinkunft.  
Telefon 071 / 41 64 33 (Rorschach)

**GUIDO KOEPEL** DIPL. ING. ETH  
BÜRO FÜR  
INDUSTRIEBAU UND GENERALUNTERNEHMUNG

# LOSINGER

Wir suchen für unsere Unternehmungen in Bern und Zürich tüchtige und zuverlässige

## Tiefbauzeichner

mit abgeschlossener Lehre und Interesse an der Tätigkeit in einer Bauunternehmung. Erwünscht, aber keine Bedingung, sind einige Jahre Praxis.

Wir bieten interessante Arbeit und Weiterbildungsmöglichkeiten in mittelgrossen Betrieben mit modernen Arbeitsbedingungen, den Leistungen entsprechende Salarierung und fortschrittlichen Sozialleistungen.

Gerne erwarten wir Ihre handschriftliche Bewerbung oder Ihren Telefonanruf.

**Losinger AG, 3001 Bern**  
Personalabteilung, Könizstrasse 74  
Telefon 031 / 45 22 11

Wir suchen für die absolut selbständige Projektierung bzw. Werkplanbearbeitung grosser und komplexer Bauvorhaben — insbesondere des Industrie-, Gewerbe- und Verwaltungsbaues — hochqualifizierten

## Hochbautechniker-Industriearchitekten

### Anforderungen:

- Diplom einer höheren technischen Lehranstalt bzw. allenfalls gleichwertige Ausbildung in der Praxis;
- Erfahrung in der planerischen, technischen, organisatorischen und administrativen Abwicklung anspruchsvoller Bauvorhaben;
- Gewandtes schriftliches und mündliches Ausdrucksvermögen;
- Selbständiges, initiatives Arbeiten; integrer Charakter; überdurchschnittlicher Einsatz;
- Idealalter 27 bis 35 Jahre; Schweizer Bürger.

### Aufgabenkreis:

- Projektierung, Werkplanbearbeitung, Koordination, Verkehr mit Kunden und Aemtern.

### Wir bieten:

- Dauerstelle, den Ansprüchen entsprechendes, hohes Leistungssalär, Pensionskasse.

Handschriftliche Offerten sind mit den üblichen Unterlagen sowie Angabe des Saläranspruches zu richten an:

### Metroplan AG, 8006 Zürich

Generalplaner, Industriearchitekten, Betriebsingenieure  
Beckenhofstrasse 16, Telefon 01 / 26 66 66

Das

## Stadtplanungsamt Zürich

sucht einen gut ausgewiesenen

## Planer oder Architekten

Die Stelle ist anspruchsvoll und verlangt neben den beruflichen Leistungen einige Jahre Erfahrung sowie Kontaktfähigkeit, Organisationstalent und Führungsqualitäten.

Wir bieten Ihnen eine interessante Arbeit, bei Eignung Aufstiegsmöglichkeit zum Teamleiter und natürlich ein Gehalt, das Ihren Fähigkeiten entspricht.

Ihre schriftliche Bewerbung richten Sie bitte an den Vorstand des Bauamtes I, Amtshaus V, 8001 Zürich.

Auskünfte erteilt der Chef des Stadtplanungsamtes, Tel. 29 20 11, int. 2720.

## Bauamt II der Stadt Zürich

Das **Hochbauinspektorat** sucht mit Dienstantritt so bald wie möglich einen

### Baubegleiter

(Hochbautechniker mit mehrjähriger Praxis)

für die selbständige und verantwortliche Bearbeitung und Ueberwachung grösserer öffentlicher Bauaufgaben inner- und ausserhalb des Stadtgebietes.

Ihre Bewerbung mit den üblichen Unterlagen richten Sie bitte an das Hochbauinspektorat der Stadt Zürich, Postfach, 8021 Zürich, oder telefonieren Sie über Nummer 29 20 11, intern 2085 oder 2940.

**Der Vorstand des Bauamtes II der Stadt Zürich**

Wir suchen für die Leitung interessanter Baustellen, insbesondere grösserer Wohnsiedlungen, einen tüchtigen, selbständigen

### Bauführer

als Stütze unseres Bauleiters

im Alter von etwa 23 bis 28 Jahren, mit Praxis in Hochbauführung und Kenntnissen in Devisierung, Ausmass und Abrechnungswesen.

Wenn Sie mit loyalen Arbeitskollegen an grossen Aufgaben mitarbeiten möchten und bereit sind, Verantwortung zu übernehmen, bitten wir Sie, sich telefonisch oder schriftlich mit uns in Verbindung zu setzen.

(Telefon 01 / 93 16 11, intern 20)

Wir bieten Ihnen in jeder Beziehung vorzügliche Anstellungsbedingungen, Fünftageweche, Personalfürsorgeeinrichtungen, Leistungs- und Erfolgsprämien.



Bruno Piatti

General-  
unternehmung

8305 Dietlikon  
Riedmühlestrasse 16

Telefon  
051 93 16 11

## Gemeinde Lachen

## Stellenausschreibung

Bei der Gemeindeverwaltung Lachen ist die neu geschaffene Stelle eines

### Bautechnikers

zu besetzen.

Wir suchen einen initiativen Mitarbeiter, wenn möglich mit Praxis im Tief- und Hochbau. Bewerber mit Technikumsausbildung werden bevorzugt.

Wir bieten selbständige und interessante Arbeit. Bewerbungen unter Beilage von Ausweisen über Bildung, bisherige Tätigkeit und Angabe des Gehaltsanspruches sind bis **30. September 1971** an das **Gemeindepräsidium Lachen**, mit der Ueberschrift «Bautechniker», einzusenden.

Lachen, 6. September 1971

Gemeinderat Lachen

Das Zeichnen von

## Eisenbetonplänen

(nach stat. Berechnung)

und die Bearbeitung von Plänen im

## Strassen- und Tiefbau

(inkl. Massenberechnung usw.)

wird in freier Mitarbeit übernommen.

Offerten unter Chiffre SBZ 673, IVA AG, Postfach, 8035 Zürich.

Inhaber eines Ingenieurbüros (dipl. Bauingenieur ETH/SIA) möchte sein Tätigkeitsgebiet auf Bern ausdehnen und sucht daher Kontakt mit qualifiziertem Kollegen als

## Partner

für den gemeinsamen Aufbau eines

## Ingenieurbüro in Bern

oder aktive Beteiligung an gut fundiertem, bestehendem Büro.

Verfügen Sie über die notwendigen fachlichen und menschlichen Voraussetzungen und Erfahrungen und kennen Sie sich in Bern aus, so freue ich mich auf Ihre Kontaktnahme unter Chiffre SBZ 671 über IVA AG, Postfach, 8035 Zürich.

Nach

*Davos*

gesucht

## Bauingenieur

## Ingenieur-Techniker HTL (Statiker)

Vielseitiges und interessantes Arbeitsgebiet in angenehmem Arbeitsklima.

Cuno Künzli, dipl. Bauingenieur ETH/SIA  
Ingenieurbüro  
7260 Davos-Dorf

Schlund-Türschoner  
präsentieren vorbildlich. Kein Celluloid! Kein Vergilben und Verfärben mehr.

## Schlund

Schlund & Cie AG  
Eugen Huberstr. 63  
8048 Zürich  
Tel. 051. 62 36 30



Wir suchen in unsere Hochbauabteilung

## Eisenbetonzeichner(in)

Tüchtigen Bewerbern bieten wir interessante Aufgaben in einem netten Team, moderne Arbeitsbedingungen und zeitgemässes, den Leistungen entsprechendes Salär.

Ingenieurbüro Heierli, Culmannstrasse 56, 8006 Zürich  
Tel. 01 / 60 06 60

Zur Ergänzung meines kleineren Teams suche ich Initiativen

## Bautechniker(in) Bauzeichner(in)

Haben Sie Freude an selbständiger, verantwortungsvoller Tätigkeit, dann finden Sie in den anfallenden, grösseren und vor allem vielseitigen Bauaufgaben bei mir den geeigneten Wirkungskreis.

Gerne erwarte ich Ihren Anruf zu einer unverbindlichen Besprechung über Telefon 01 / 52 24 20.

**Max Schönenberg**, Architekt  
Badenerstrasse 531, 8048 Zürich

Wir suchen für die Bearbeitung von interessanten Aufgaben im Hoch- und Tiefbau

## 1 Bauingenieur (ETH oder Techniker HTL) 1 Tiefbauzeichner

Eintritt sofort oder nach Vereinbarung.

**Ing.-Büro V. Oehninger, Winterthur**  
dipl. Ing. ETH / SIA  
vorm. Widmer und Wädensweiler  
Graben 35, Telefon 052 / 23 10 21

Ingenieurbüro, im Aufbau begriffen, sucht

## Tiefbautechniker Tiefbauzeichner/in

Unser Büro bearbeitet Aufträge des allg. Tiefbaus sowie geotechnische Probleme. Bewerber haben die Möglichkeit, sich auf vielseitigen Gebieten des Tiefbaus weiterzubilden. Gute Konditionen. Eintritt sofort oder nach Vereinbarung. Zur unverbindlichen Kontaktaufnahme erwarten wir gerne Ihren Brief oder Anruf.

**Ingenieurbüro G. Mugglin AG**  
8006 Zürich, Bolleystrasse 29, Telefon 01 / 32 48 62

Bekanntes Ingenieur- und Planungsbüro  
in Zürich sucht tüchtigen, selbständigen

## Tiefbau-Zeichner/in

für die Bearbeitung von interessanten Bauaufgaben.

Sie finden bei uns

- selbständiges Arbeitsgebiet
- zeitgemässen Leistungslohn
- gleitende Arbeitszeit
- eigenen Parkplatz
- Weiterbildungsmöglichkeit

Melden Sie sich bitte unter Chiffre 293,  
Postfach 194, 8401 Winterthur, oder  
Telefon (01) 55 11 22. Wir informieren Sie  
gerne oder laden Sie zu einer  
unverbindlichen Besprechung ein.

## Einwohnergemeinde der Stadt Grenchen

Für das Stadtbauamt suchen wir einen

## Tiefbau- oder Vermessungszeichner

- Zeichnen von Leitungskatasterplänen
- Feldaufnahmen
- Allgemeine zeichnerische Arbeiten aus dem Gebiete des Tiefbaus

Selbständige Arbeit, gute Besoldung und ein angenehmes Arbeitsklima können wir unserem zukünftigen Mitarbeiter offerieren.

Auskunft und Anmeldung:

**Städtisches Personalamt**  
Bahnhofstrasse 23, 2540 Grenchen  
Tel. 065 / 8 91 71

## Eisenbetonzeichner Ingenieur-Techniker HTL Dipl. Ing. ETH

Haben Sie Freude an selbständiger, zuverlässiger Arbeit auf allen Gebieten des Eisenbetons, und möchten Sie Baubesuche machen? Wir sind ein mittleres Büro mit gutem Teamgeist. Ihre Anfrage würde uns freuen. Wir sichern Ihnen strenge Verschwiegenheit zu.

Offerten unter Chiffre SBZ 666 an IVA AG,  
Postfach, 8035 Zürich.

# Aquarex

Fugenbänder  
Beton- und Mörtelzusätze



# Polyrex AG

Grünhaldenstrasse 6 8050 Zürich  
Tel. 051 48 79 03 Chemische Baustoffe

## AUFTRAG IM SÜD-OSTEN ASIENS

- Sie sind Bauingenieur (ETH oder gleichwertig).
- Sie haben eine gründliche Erfahrung im Bau von hydraulischen Anlagen: Staumauern, Stollen, Kraftwerke. Sie haben gute Englisch- und, wenn möglich, Französischkenntnisse.
- Sie sind eine starke Führungspersönlichkeit, und Sie haben ferner die nötige Diplomatie, um mit den lokalen Behörden und Unternehmen eines fremden Landes gute Kontakte zu pflegen.

Sie können somit der

## Project Engineer

sein, den wir für ein Konsortium von schweizer Unternehmen suchen. Letzteres wurde kürzlich geschaffen, um eine von der Asiatic Development Bank finanzierte hydroelektrische Anlage zu verwirklichen.

Die Dauer des Auftrages beträgt zirka 3 Jahre. Nebst einer grosszügigen Entlohnung erhalten Sie einen bedeutenden Beitrag zu Ihren Umzugs- und Auswanderungsspesen. Die Schweizer Firma, die Sie anstellt, gibt Ihnen die Garantie, dass Sie — wenn Sie es wünschen — nach Ablauf dieses Vertrages bei ihr einen wichtigen und gutbezahlten Posten übernehmen können.

Interessenten sind gebeten, ihre vollständigen Unterlagen — strengste Diskretion ist zugesichert — an unseren Direktor, Herrn F. Ferrari, dipl. Ing. ETH, unter Referenz 178, an folgende Anschrift zu richten:

### ALEXANDRE TIC AG

BETRIEBSBERATER • KADERSUCHE UND -AUSWAHL  
8, rue Ch.-Humbert, 1205 GENÈVE, Tel. (022) 26 34 77  
Telegramm CATIC GENÈVE

PARIS, GENÈVE, BRÜSSEL



LONDON, MONTREAL

In unser mittleres Architekturbüro suchen wir einen erfahrenen

### Hochbauzeichner(in)

sowie einen

### Architekten HTL

für die Bearbeitung von interessanten Aufgaben, hauptsächlich im Wohnungsbau. Wir bieten gutes Salär bei gleitender Arbeitszeit.

H. + W. Hauser, Architekten ETH/SIA  
Jupiterstrasse 47, 8032 Zürich  
Telefon 01 / 53 77 61

Gesucht nach Winterthur

### Hochbauzeichner

### Hochbauzeichnerin

Eintritt sofort oder nach Vereinbarung.

Anton Brunold, Architekt  
Haltenrebenstrasse 122, 8408 Winterthur  
Telefon 052 / 25 52 21

Für unsere Forschungs- und Projektierungsgruppe im Schutzbau suchen wir einen jüngeren

## Bauingenieur

Neben Projektierungen beschäftigen wir uns mit der Entwicklung des Schutzraumbaues und der generellen Planung von Schutzsystemen im zivilen und militärischen Bereich.

Ein Bewerber mit einigen Jahren Praxis hat Gelegenheit, sich durch enge Zusammenarbeit in der Gruppe sowie interne Ausbildung in den Problemkreis einzuarbeiten.

Für weitere Auskünfte stehen wir gerne zur Verfügung.

BASLER & HOFMANN, Ingenieure und Planer  
Forchstrasse 395, 8008 Zürich, Tel. 55 11 22, intern 56



In unserem Leitungsbaubüro fehlen ein paar tüchtige, junge

## Vermessungs- oder Tiefbauzeichner

für interessante und abwechslungsreiche Zeichnerarbeiten.

Wenn Sie an solchen Arbeiten Freude haben, so finden Sie bei uns ein ideales Tätigkeitsgebiet.

Wir bieten Ihnen geregelte Anstellungs- und Arbeitsbedingungen, Fünftagewoche, auf Wunsch kurze Mittagspause mit Verpflegungsbeitrag, zentral gelegene Büros (3 Minuten vom HB Zürich).

Die vielseitige Tätigkeit wird Ihnen sicher gefallen. Bitte telefonieren oder schreiben Sie uns.

**Elektrizitätswerk der Stadt Zürich**  
Personaldienst  
Postfach, 8023 Zürich 1  
Telefon 01 / 23 17 00



Eine

## selbständige, entwicklungsfähige Position

bietet Ihnen ein bekanntes, erfolgreiches Strassen- und Tiefbauunternehmen, Nähe Zürich, als

# Chefbauführer

**für Stadt Zürich und Umgebung.**

Der Verantwortungsbereich umfasst die Führung und Ueberwachung von Strassen- und Tiefbauarbeiten, Offertstellung, Abrechnung sowie Pflege und Anbahnung von Kontakten mit der Kundschaft.

Bei Eignung erfolgt die Erteilung der Prokura.

Eine dynamische, verhandlungsgewandte Persönlichkeit mit Erfahrung in Bauführung, Offertstellung und Abrechnung im Sektor Strassen- und Tiefbau findet die Möglichkeit zu voller Entfaltung. Der Abschluss einer HTL, Fachrichtung Tiefbau, ist erwünscht, jedoch nicht Bedingung.

Wir bieten Ihnen gute Anstellungsbedingungen und eine verantwortungsvolle, ausbaufähige Position.

Senden Sie uns bitte Ihre Offerte mit den üblichen Unterlagen unter Kennziffer 4170. Wir sichern Ihnen absolute Diskretion zu.

**Personalberatung für Industrie und Handel**

Dr. P. Grob

Bahnhofstrasse 49, 8803 Rüschlikon Tel. 051/92 89 44



In dem im Aufbau begriffenen

## Eidg. Amt für Umweltschutz

sind für sofort folgende Stellen zu besetzen:

### 1 Bauingenieur

für die Bearbeitung von Projekten der Abwasser- und Abfallbeseitigung im französisch sprechenden Teil der Schweiz sowie im Kanton Tessin. Bei gleichwertiger praktischer Erfahrung kann auch ein Ingenieur-Techniker HTL in Frage kommen.

Muttersprache Französisch mit guten Kenntnissen einer weiteren Amtssprache erwünscht.

### 1 Bauingenieur

für die Bearbeitung der den Gewässerschutz betreffenden bau- und materialtechnischen Fragen beim Lagern, Umschlagen, Transportieren und Verarbeiten wassergefährdender Flüssigkeiten (Brenn- und Treibstoffe sowie Chemikalien).

### 1 Oekologe

zur Bearbeitung von Problemen komplexer und interdisziplinärer Natur sowohl auf dem Gebiete des Gewässerschutzes als auch des Immissionsschutzes (Luftreinhaltung, Lärmbekämpfung). Verlangt wird abgeschlossenes Studium als Hochschulingenieur oder als Naturwissenschaftler.

### 1 Jurist

zur weitgehend selbständigen Vorbereitung von Gesetzesentwürfen, Vorschriften und Weisungen des Bundes auf dem Gebiete des Umweltschutzes, insbesondere der Luftreinhaltung und Lärmbekämpfung sowie zur Behandlung aller Rechtsfragen des Umweltschutzes. Verlangt werden abgeschlossenes Hochschulstudium und einige Jahre Praxis.

Muttersprache Deutsch oder Französisch mit guten Kenntnissen einer weiteren Amtssprache.

Gehaltsanspruch: Nach Uebereinkunft im Rahmen der Besoldungsvorschriften des Bundes.

Anmeldungen mit den üblichen Unterlagen sind bis zum 18. Oktober 1971 an die Direktion des Eidg. Amtes für Umweltschutz, 3003 Bern, Monbijoustrasse 8, zu richten.

## LES CHEMINS DE FER FRIBOURGEOIS

désirent engager

### un technicien en génie civil

ou spécialisé dans les travaux de construction, surveillance et entretien des installations de voie ferrée, ouvrages d'art et bâtiment.

Travail intéressant.

Entrée immédiate ou à convenir.

Les offres de service sont à adresser, avec le curriculum vitae, à la

**Direction des Chemins de fer fribourgeois**  
case postale 103, 1701 Fribourg



Für unsere rasch expandierende Abteilung «Lärmstop-Fenster» suchen wir

### erfahrene Metallbaukonstrukteure

Unsere Lärmstop-Fenster mit integrierter Lüftung, das Arbeits- und Schlafräume vor dem Aussenlärm schützt, hat überdurchschnittliche Verkaufserfolge, denn es kann praktisch in jedes bestehende Gebäude eingebaut werden. Die konstruktiven Probleme sind nicht immer einfach, aber interessant. Wie das Produkt, so ist auch der Posten überdurchschnittlich entwicklungsfähig.

Wenn Sie von Ihrem zukünftigen Arbeitsplatz mehr als eine gewöhnliche Stellung erwarten, schreiben Sie uns kurz oder rufen Sie uns an.

#### SIEGFRIED KELLER AG

Industrieverglasungen — mobile Trennwände — Gitterroste — Lichtkuppeln — Lärmstop-Fenster  
8304 Wallisellen, Industriestrasse 45  
Telefon 01 / 93 32 32



ein Unikeller  
Unternehmen

Architekturmodelle in Gips,  
Holz, Plexiglas, termingerecht  
und in tadelloser Ausführung

## Architekturmodelle

Zaborowsky & Schalk  
Neumarkt 10, 8001 Zürich  
Telefon 34 22 16  
Siewerdstr. 99, 8050 Zürich  
Telefon 46 62 11

# SULZER

Zur Ergänzung des gut eingespielten Mitarbeiterstabes im Baubüro unserer Abteilung WERKANLAGEN suchen wir einen

## Architekten

als Auftragsleiter.

### Aufgabenkreis:

- Planung, Entwurf und Koordination von Industrie-, Forschungs- und Verwaltungsbauten im ganzen Bereich unseres Konzerns
- Verhandlungen mit Behörden und konzerninternen Stellen

### Voraussetzungen:

HTL-Ausbildung  
fundierte Fachkenntnisse  
Initiative und Beweglichkeit

### Wir bieten Ihnen:

eine selbständige Tätigkeit in einem nach modernen Grundsätzen geführten Team sowie vielseitige Weiterbildungsmöglichkeiten.

In einem persönlichen Gespräch orientieren wir Sie gerne über diese interessante Stelle. Schreiben oder telefonieren Sie bitte an unser Personalbüro für technische Angestellte, Tel. 052 / 81 11 22, intern 3630.

Kennziffer: 7521

Gebrüder Sulzer, Aktiengesellschaft  
8401 Winterthur

Spezialisiertes Ingenieurbüro mit vielfältigen Geschäftsbeziehungen offeriert einem qualifizierten

## Verkehringenieur

eine führende Position.

### Tätigkeit:

Verantwortliche Sachbearbeitung aller einschlägigen Aufgaben: Verkehrserhebungen, grosse Transportplanungen (EDV) inkl. Parkraumplanungen, verkehrstechnische Probleme (Einkaufszentren, Lichtsignalregelung) usw.

Selbständige Berichterstattung, Pflege der anspruchsvollen Geschäftsbeziehungen.

### Anforderungen:

Fachausbildung und einige Praxis, Fähigkeit zur Führung eines Teams von jüngeren Ingenieuren und Mitarbeitern.

Wir sind in der Lage, bei dieser Mitarbeit Ihren persönlichen Wünschen in weitem Rahmen Rechnung zu tragen. Dasselbe gilt für die zu vereinbarenden Konditionen, welche jedenfalls den überdurchschnittlichen Anforderungen voll entsprechen.

Kontaktofferten bitte unter Chiffre SBZ 700 an IVA AG, Postfach, 8035 Zürich.

# LOSINGER

Le bureau d'ingénieurs de notre entreprise cherche pour date à convenir un

## ingénieur civil diplômé (EPFZ/L)

de langue française ayant plaisir à travailler au sein d'un petit groupe d'ingénieurs et dans un climat de travail agréable. Le domaine d'activité de ce groupe est centré sur l'élaboration de projets et d'avant-projets de constructions industrielles, de routes, de ponts, etc. L'étude de problèmes d'optimisation par voie électronique va également se greffer à ces activités.

- Lieu de travail: Berne
- Quelques notions de la langue allemande désirées
- Horaire anglais (cantine dans l'immeuble)
- Semaine de 5 jours
- Prestations sociales
- Salaire à convenir

Nous sommes une grande entreprise aux activités variées, travaillant dans toute la Suisse et à l'étranger.

Si vous avez de l'intérêt à travailler dans un petit groupe bénéficiant de l'appui et des conseils de spécialistes qualifiés de toutes les branches de la construction, adressez-vous par écrit ou par téléphone à notre département du personnel ou directement au chef du bureau d'ingénieurs, Monsieur H. Saxenhofer.

Losinger SA, Könizstrasse 74, 3001 Berne  
Téléphone 031 / 45 22 11

# Bon für Sauna-Dokumentation

Senden an  
Ch. Rossi + Co AG  
Allmendstr. 9-11  
8700 Küsnacht  
Tel. 051/901755

Wir wünschen  
 Ihre komplette Sauna-Dokumentation  
 unverbindliche Beratung

Unsere Anschrift: \_\_\_\_\_



Wer beteiligt sich an interessantem Bauprojekt für

## Appartements u. Eigentumswohnungen

in bekanntem Ferienort? 20 000 m<sup>2</sup> erschlossenes Bauland vorhanden.

Anfragen an Postfach 940, 8021 Zürich.

### Gestern noch (vor 15 Jahren)

— Hochbauzeichner, Techniker, Schüler, Praktikant, Bauführer, Bauleiter, Manager in den USA

### Heute bin ich (37)

— Architekt (Filibüroleiter, das leider aufgelöst wird)  
— Projektleiter, Bauleiter, Koordinator  
— Verwaltungsrat, Baukaufmann

### Morgen (Januar 1972) möchte ich

— eine meinen Fähigkeiten entsprechende Chefposition in Architekturbüro oder Generalunternehmung einnehmen, die anspruchsvolle Bauvorhaben realisieren.

Meine Praxis ist vielseitig und erstreckt sich auf Grossbaustellen wie

— Wohn-, Geschäfts- und Verwaltungsbauten  
— Industrie-, Gewerbe- und Schulhausbauten  
— Hotel-, Motel- und Kulturbauten

Kontaktnahme erbitte ich unter Chiffre SBZ 689, IVA AG, Postfach, 8035 Zürich.

Tüchtiger

## Hochbauzeichner-Bauführer

mit ausgewiesener Erfahrung in Projektierungs- und Ausführungsarbeiten, zur Zeit technischer Leiter in Architekturbüro, sucht neue, verantwortungsvolle und selbständige Arbeit als direkter Mitarbeiter in Architekturbüro, Treuhandbüro usw.

Sprachen: Deutsch und Französisch.  
Offerten unter Chiffre SBZ 694, IVA AG, Postfach, 8035 Zürich.

Gesucht zur Ergänzung unseres kleinen Teams initiativen

## Hochbautechniker und Hochbauzeichner

zur selbständigen Bearbeitung anspruchsvoller Bauaufgaben bei fortschrittlichen Bedingungen.

**A. Jost, Architekt**  
Dörnliackerstrasse 7, 8952 Schlieren  
Telefon 01 / 98 18 28

# metron

Für unser interdisziplinäres Team (Architekten, Planer, Soziologen, Oekonomen) suchen wir per **sofort** einen weiteren

## Architekten/Planer

möglichst mit Planungserfahrung und Interesse für Urban Design.

Wir bearbeiten in Gruppen interessante Aufträge der öffentlichen Hand und bemühen uns dabei um ziel- und methodenkritisches Vorgehen; Projektleitungen übernimmt jeder von uns.

Wenn Ihnen solche Arbeit Spass macht, wobei der Lösungsweg meistens nicht vorgegeben ist, dann schreiben oder telefonieren Sie uns, damit wir den Termin für ein Gespräch vereinbaren können.

**METRON Planungsgrundlagen**  
Fröhlichstrasse 33, 5200 Brugg  
Telefon 056 / 41 41 04

Grosses Industrieunternehmen im Kanton Bern sucht für den Unterhalt seiner Liegenschaften (100 Wohnungen)

## Bauzeichner/Bauführer

Es handelt sich um die weitgehend selbständige Organisation und Ueberwachung aller Unterhaltsarbeiten an Gebäuden und Wohnungen.

Einem zuverlässigen Mitarbeiter mit einwandfreien Umgangsformen bieten wir:

- zeitgemässe Anstellungsbedingungen
- gut ausgebaute Sozialleistungen
- angenehme Arbeitsatmosphäre
- Dauerstelle (Eintritt nach Vereinbarung)

Interessenten sind gebeten, ihre Bewerbung mit den üblichen Angaben einzureichen unter Chiffre SBZ 690 an IVA AG, Postfach, 8035 Zürich.

Gesucht per sofort oder nach Vereinbarung junger, initiativer

## Hochbauzeichner/-techniker

mit einigen Jahren Praxis, für vielseitige und interessante Bauvorhaben.

Dr. E. R. Knupfer, dipl. Architekt ETH/SIA  
Bergstrasse 18, 8044 Zürich  
Telefon 01 / 47 51 20

Zu verkaufen

## Betonzentrale

Liebherr MT I.S., mit Zwangsmischer 750/1000 l, vollautomatisch, Stundenleistung 31 m<sup>3</sup>, geeignet für betriebseigene Betonfabrik oder Grössbaustelle. Moderne, neuwertige Anlage, günstiger Preis.

## Portalkran

Merk, 5 t, Spurweite 16 m.

Consortium des Viaducs de Chillon  
Case postale, 1000 Lausanne 9  
Téléphone 021 / 24 12 34

Wir sind ein Basler Architekturbüro, in ganz Europa tätig. Wir planen und führen die verschiedenartigsten Bauvorhaben innerhalb kleiner, selbständiger Teams, denen alle Vorteile einer grossen Arbeitsgemeinschaft zur Verfügung stehen. Entsprechend bestehen vielseitige Möglichkeiten zur selbständigen Mitarbeit als

# Bauführer

Können Sie sich vorstellen, bei uns mitzudenken, mitzureden, mitzuarbeiten und manchmal auch mitzulachen? Über 061/22 45 88 erreichen Sie uns. Verlangen Sie mich oder Herrn A. Christen. (Peter-Merian-Strasse 34, 4002 Basel.) Wir orientieren Sie gerne über alles, was Sie interessiert. (Leistungslohn, gleitende Arbeitszeit, Altersvorsorge sind bei uns selbstverständlich.) Wir freuen uns auf Ihre Mitarbeit.

Für  
**BURCKHARDT ARCHITEKTEN SIA**  
Basel Paris Wien Düsseldorf Lörrach

Timothy O. Nissen



## Geotechnisches Institut AG

Um die ständig wachsenden Aufgaben bewältigen zu können, vergrössern wir unsere Abteilungen Ingenieurgeologie und Grundbau. Diese Erweiterungen verlangen die Mithilfe von qualifizierten Mitarbeitern, die neben ihrer fachlichen Kompetenz über Organisationstalent und Geschick im Umgang und Führen von Mitarbeitern verfügen.

Wir suchen deshalb je einen

## stellvertretenden Leiter der Abteilung

Wir bevorzugen für diese Stelle je einen

## Bauingenieur und Ingenieurgeologen

mit Hochschulabschluss.

Bewerber, die über entsprechende praktische Erfahrungen verfügen, bitten wir um schriftliche Kontaktaufnahme.

Geotechnisches  
Institut AG

3000 Bern, Gartenstrasse 13  
Telefon 031 / 25 57 33

**INGENIEURBÜRO ERNST LÜSCHER AG**  
in Basel

sucht

### Bauingenieure

für die möglichst selbständige Bearbeitung vielseitiger Bauprojekte.

### Bauführer

für die Betreuung grösserer Ingenieurbauten sowie

### tüchtige Eisenbeton- und Tiefbauzeichner

Falls Sie Interesse haben, an unseren Aufgaben — natürlich zu zeitgemässen Bedingungen und in einem angenehmen Arbeitsklima in einem kleinen Team — mitzuwirken, erwarten wir gerne Ihre Kontaktnahme mit uns.

**Ingenieurbüro Ernst Lüscher AG**  
4000 Basel, Urs-Graf-Strasse 8  
Telefon 061 / 42 64 80

## Wer baut – sollte Dryvit prüfen die perfekte Aussenisolierung

**SAP Baustoffe AG** 9306 Freidorf bei St. Gallen  
Tel. 071/48 15 45

**Wir beraten Sie eingehend über alle bezgl. Probleme**

Von Auslandsaufenthalt zurückgekehrte

### Architekturmodelleurin

(Kenntnisse in Dekoration) sucht Arbeit in Atelier, bei Architekt oder Heimarbeit.

Offerten bitte richten an:  
**U. Aebli, Eichholzweg 38, 3074 Muri / Bern**

### Architekt, dipl. ETH/SIA

mit langjähriger, vielseitiger Erfahrung und eigenem Büro, sucht Zusammenarbeit oder Verbindung mit Berufskollegen. Evtl. Führung einer Zweigniederlassung im Raume Aargau/Solothurn oder Luzern.

Offerten unter Chiffre SBZ 697, IVA AG, Postfach, 8035 Zürich.

Für die Bearbeitung interessanter privater und öffentlicher Aufträge suche ich qualifizierte

### Architekten Bauführer Architekt-Techniker HTL Bauzeichner

**Erwin Müller, Architekt SIA, 8032 Zürich**  
Eidmattstrasse 38, Tel. 01 / 47 92 44

### Lohnender Wirkungsbereich

Im Anzeigenteil der Schweizerischen Bauzeitung steht den Unternehmungen der Bau- und Maschinenbranche ein fruchtbares Wirkungsfeld zur Verfügung.

Wehtalerstr. 17 8057 Zürich ☎ 051 26 16 14

Zimmerei Schreinerei Holzbau

**Müller Sohn + Co. MS**



## AG Fritz Frei

**Generalunternehmungen**  
**Architekturbüro** Tel. 064 / 22 99 93  
**Generalplanungen** 5033 Buchs/Aarau

### Chance für einen strebsamen Baufachmann/Kalkulator:

Qualifizierter Mitarbeiter bei der AG Fritz Frei. Arbeitet selbständig, verantwortungsbewusst und deshalb zuverlässig, ist unbestechlich. Hat Sinn für Zusammenarbeit, hat Organisationstalent und Gewandtheit im mündlichen Ausdruck. Hat weiter einige Jahre Erfahrung.

Bearbeitet Massauszüge, Offertformulare (teilweise nach CRB), Kostenzusammenstellungen, Werkverträge, Arbeitsvergebungen, Kostenvorschläge, Konstruktionsdetails usw. Lernt bei uns die heute modernsten Kalkulationsmethoden.

Kann für seine Qualifikation und Leistung ein entsprechendes Salär erwarten, 13. Monatsgehalt und Treueprämien. Bestimmt seine Arbeitszeiten selbst (gleitende Arbeitszeit). Findet in unserem neuen Bürogebäude eine Kantine und weitere angenehme Einrichtungen.

Wenn dieser junge Baufachmann vorwärtskommen möchte, sollte er jetzt gleich Herrn Portmann telefonieren und sich weitere Auskünfte geben lassen.

51.359.001/0



# ZSCHOKKE WARTMANN AG

Wir befassen uns mit einem Gebiet an der Grenze von Stahl- und Maschinenbau, dem **Stahlwasserbau** und benötigen zur Unterstützung noch

## Ingenieure

für Statik und Kommissionsführung und

## Zeichner

für Konstruktion und Projektierung

Da wir vorwiegend Auslandsaufträge abwickeln, wären englische oder spanische Sprachkenntnisse vorteilhaft, sie sind jedoch keine Bedingung.

Sollten Sie sich für unsere Arbeit interessieren, stehen wir Ihnen für weitere Auskünfte gern zur Verfügung.

Neben einer abwechslungsreichen Tätigkeit bieten wir zeitgemässe soziale Bedingungen. Rufen Sie uns an oder — besser noch — schreiben Sie uns kurz, da unsere Telefonzentrale vorübergehend überlastet ist.

**ZSCHOKKE WARTMANN AG**  
Stahlrain, 5200 Brugg  
Telefon 056 / 41 16 11, intern 50 oder 57

# CKW

## Liegenschaftenverwaltung

Wir suchen qualifizierten

## Hochbauzeichner

für die Bearbeitung interessanter und vielseitiger Aufgaben auf unserem Bausektor.

Das Arbeitsgebiet umfasst

- Projektierung
- Erstellung und Bearbeitung von Bauplänen
- Baukontrollen
- Abrechnungswesen

Bei Eignung bieten wir weitgehend selbständige Tätigkeit. Fahrausweis ist erwünscht.

Schreiben oder telefonieren Sie uns; wir geben Ihnen gerne jede gewünschte Auskunft.

**Personalbüro der  
Centralschweizerischen Kraftwerke**  
Hirschengraben 33, 6002 Luzern  
Telefon 041 / 22 67 44

25-811

**Centralschweizerische Kraftwerke Luzern**

Gesucht für die Projektierung und Bauleitung von Bauaufgaben des Hoch-, Industrie- und Tiefbaues

## Ingenieur-Techniker HTL

Selbständige Tätigkeit mit Entwicklungsmöglichkeit. Gute statische Kenntnisse und exaktes Arbeiten werden vorausgesetzt.

Schriftliche Offerten sind erbeten an:

**Oskar Keller, dipl. Ingenieur ETH/SIA/ASIC**  
Ingenieurbüro  
Hauptbahnhofstrasse 2, 4500 Solothurn

Wir suchen

## Architekt-Techniker HTL

zur Mitwirkung bei anspruchsvollen Bauvorhaben.

Erfahrung in Planung und Bauausführung ist erwünscht und wird entsprechend grosszügig honoriert.

Interessante, ausbaufähige Dauerstelle. Eintritt sofort oder nach Vereinbarung.

**Emil Aeschbach, dipl. Architekt BSA/SIA**  
Walter Felber, dipl. Architekt SIA  
Vordere Vorstadt 8, 5000 Aarau  
Telefon 064 / 24 17 88

Gesucht in unsere Büros von Hergiswil, Luzern, Aarau, Binningen für die Bearbeitung von interessanten Tiefbau-, Strassenbau-, Eisenbeton- sowie Nationalstrassenprojekte:

## Ingenieur-Techniker HTL

## Vermessungszeichner

## Eisenbetonzeichner

## Tiefbauzeichner

## Lehrlinge

**Ingenieurbüro Crotta, Seghizzi, Metzmeier**  
AG für Bau-Planung, 6052 Hergiswil  
Telefon 041 / 95 19 55

## Architekt + Bauzeichner

Junges Team,  
10 Personen, sucht  
zwei selbständige  
Fachleute; bei  
entsprechender  
Qualifikation  
entwicklungsfähiger, verantwortungsvoller  
Wirkungskreis.  
Planbearbeitung,  
evtl. Entwurf/Bau-  
leitung, für Ein-  
kaufszentren,  
Wohnüberbau-  
ungen, Friedhof-  
gebäude,  
Geschäftshäuser,  
Terrassenüber-  
bauungen, kultu-  
relle Zentren,  
diverse Planungen,  
Wettbewerbe.  
Unser Terrassen-  
haus liegt in sehr  
ruhiger, angeneh-  
mer Wohnlage.  
Sie werden sich  
bei uns wohlfühlen.

Architekten R. Frei SWB, A. Zimmermann, R. Ziltener  
Tel. 056 / 3 97 77, 5300 Enneturgi

Gesucht per sofort oder nach Uebereinkunft in Architektenatelier  
(20 Mann) in Zürich (Kreis 3)

### 1 Architekt-Techniker 2 Hochbauzeichner

Sehr gute Besoldung, freie Arbeitszeit, Projekte in sämtlichen Fach-  
gebieten (Hallenbad, Zentrumsbau, Wohn- und Geschäftshausbau,  
Kirchen- und Hotelbau, Wettbewerbe usw.).

Interessiert Sie dieser Job?

Telefonieren Sie unter 01/33 33 06 und vereinbaren Sie eine un-  
verbindliche Besprechung!

## Bauleiter/Architekt

mit langjähriger Berufserfahrung übernimmt in freier Mitarbeit  
zur selbständigen Durchführung **Kostenberechnung, Devisierung,  
örtliche Bauführung, Bauabrechnung usw.**

Interessenten melden sich bitte unter Chiffre SBZ 701, IVA AG,  
Postfach, 8035 Zürich.

## Das Eidg. Institut für Schnee- und Lawinen- forschung Weissfluhjoch-Davos

sucht per 1. Januar 1972 oder nach Verein-  
barung

### dipl. Bauingenieur ETH

zur Bearbeitung von Problemen der Schnee-  
und Lawinenmechanik und für Entwicklungs-  
arbeiten auf dem Gebiet des Lawinenver-  
baues. Erwartet wird Befähigung zu selb-  
ständigen theoretischen und experimen-  
tellen Untersuchungen.

Nähere Auskünfte erteilt die Direktion des  
Institutes, Telefon 083 / 3 55 06.

Junger

### dipl. Bauingenieur ETH

(Diplom Frühling 1969) sucht neue Stelle in projektierendem In-  
genieurbüro.

- Arbeitsort: Bern und Umgebung
- Eintritt: nach Vereinbarung

Angebote unter Chiffre SBZ 692, IVA AG, Postfach, 8035 Zürich.

# GEILINGER

Die Hälfte unseres Umsatzes an Stahlkonstruktionen tätigen wir auf-  
grund der Entwicklung eigener Problemlösungen. Wir sind darum  
das bedeutendste Stahlunternehmen der Schweiz geworden.

Zum Verkauf und zur Weiterentwicklung der von uns erarbeiteten  
und auf dem Baumarkt gut eingeführten **Deckensysteme** suchen wir  
einen

## Leiter der Abteilung Deckensysteme

Wir erwarten von dieser Persönlichkeit:

- die fachmännische Beratung von Architekten, Ingenieuren  
und Bauherren
- die Bearbeitung der Deckenstatik mit eigenen und fremden  
Rechenprogrammen
- die Weiterentwicklung der Deckensysteme und die Stärkung  
unserer Position auf dem Markt
- die geschickte Führung der Mitarbeiter

Für diese selbständige und entwicklungsfähige Stelle setzen wir  
voraus:

- eine theoretisch gut fundierte Hochschulbildung als Bauingenieur  
und Interesse an der mathematischen Behandlung von Ingenieur-  
aufgaben, konstruktive Erfahrung im Stahl- oder Eisenbetonbau
- Geschick im Umgang mit Menschen innerhalb und ausserhalb  
des Unternehmens

Eine gründliche Einarbeitung durch unseren wissenschaftlichen Mit-  
arbeiter, verbunden mit der Möglichkeit, externe Schulungskurse zu  
besuchen, ist vorgesehen.

Herren, die sich für diese interessante und ausbaufähige Stellung  
interessieren, wollen ihre Bewerbung richten an:

**Geilinger Stahlbau AG, Postfach, 8401 Winterthur**  
Tel. Geschäft 052 / 22 28 21 Tel. Privat 052 / 47 27 94

# GEILINGER

## Dipl. Bauingenieur ETH

mit 2 1/2-jähriger Praxis im Massivbau, sucht neue Stelle. Interesse für andere Gebiete, z. B. Grundbau, sind vorhanden. — Offerten unter Chiffre SBZ 702, IVA AG, Postfach, 8035 Zürich.

Junge

## Tiefbauzeichnerin-Sekretärin

mit Italienischkenntnissen sucht auf Januar 1972 interessante Stelle in kleinere Bauunternehmung oder Ingenieurbüro (Wintersportort oder Tessin bevorzugt). Offerten unter Chiffre SBZ 638, IVA AG, Postfach, 8035 Zürich.

## Bauzeichner

mit mehreren Jahren Praxis im Ausland sucht Stelle auf 1. Oktober 1971. Bevorzugte Arbeit: Entwerfen.

Offerten erbeten unter Chiffre SBZ 682 an IVA AG, Postfach, 8035 Zürich.

## Bauingenieur-Techn. HTL

29 Jahre, sucht auf Januar 1972 neuen Wirkungskreis im Raume Bern. Gewünscht wird interessante, verantwortungsvolle und weitgehend selbständige Tätigkeit in Ingenieurbüro oder Unternehmung.

Offerten unter Chiffre SBZ 681 an IVA AG, Postfach, 8035 Zürich.

Junger

## Bauführer

mit abgeschlossener Hochbauzeichnerlehre, 1 1/2 Jahre Baupraktikum und Bauführerdiplom (IBZ), sucht neuen Wirkungskreis in Architekturbüro mit gutem Büroklima in Zürich. Offerten mit Lohnangabe bitte unter Chiffre SBZ 676 an IVA AG, Postfach, 8035 Zürich.

## Architekt übernimmt in freier Mitarbeit anspruchsvolle Gestaltungsaufgaben

Kontaktnahme unter Chiffre SBZ 675 an IVA AG, Postfach, 8035 Zürich.

## Eisenbetonzeichnerin

mit mehreren Jahren Praxis, sucht anspruchsvollen Wirkungskreis (Zürich bevorzugt). Bedingung: eigenes Büro und Beschaffung einer ruhigen 1-Zimmer-Wohnung erwünscht.

Offerten unter Chiffre 9811 an Mosse-Annoncen AG, 8023 Zürich.

## Junger Vermessungszeichner

Abendtechnikum-Student, sucht Stelle, in der er in Tiefbau und später in Eisenbeton eingeführt wird (bisherige Ausbildung lediglich Vermessung).

Offerten unter Chiffre SBZ 699, IVA AG, Postfach, 8035 Zürich.

## Dipl. Tiefbautechniker

25 Jahre, sucht neuen, interessanten Wirkungskreis im allgemeinen Tiefbau. Raum Luzern oder Umgebung bevorzugt.

Offerten unter Chiffre SBZ 698, IVA AG, Postfach, 8035 Zürich.

Gerne übernehme ich Bauingenieur-Arbeiten (Statik, Pläne, Devis) von Architekten, Ingenieuren und Baufirmen in freier Mitarbeit.

Offerten unter Chiffre SBZ 691, IVA AG, Postfach, 8035 Zürich.

Junger, initiativer

## Bauführer

26 Jahre, verheiratet, sucht im Raume Solothurn oder Umgebung neuen Wirkungskreis in Baugeschäft oder Architekturbüro.

Offerten unter Chiffre SBZ 693, IVA AG, Postfach, 8035 Zürich.

Erfahrener

## Hochbauzeichner-Bauführer

übernimmt in freier Mitarbeit Aufträge von Projekt bis zur Bauführung. Sprachen: Deutsch und Französisch.

Kontaktnahme erbeten unter Chiffre SBZ 695, IVA AG, Postfach, 8035 Zürich.

## Dipl. Bauingenieur

28jährig, erfahren im Wasserversorgungs-, Abwasser- und Stahlbetonbau, sucht eine Stelle in Zürich.

Angebote bitte unter Chiffre SBZ 696, IVA AG, Postfach, 8035 Zürich.

Architekten-Team bearbeitet für Sie speditiv und seriös in freier Mitarbeit

## Bauprojekte

bis zur Baueingabe, Ausnutzungsstudien, Ueberbauungsvorschläge,

## Bauausführung

Bauleitung, Rechnungswesen, Garantearbeiten.

Offerten erbeten unter Chiffre 9821 an Mosse-Annoncen AG, 8023 Zürich.

## Bauleitungs- und Zeichnerarbeiten

Wir sind ab 1. Oktober 1971 in der Lage, Bauleitungs- und Zeichnerarbeiten für grössere Tiefbau- und Eisenbetonarbeiten auszuführen.

Offerten unter Chiffre OFA 7326 A an Orell Füssli-Werbe AG, Postfach, 4001 Basel.

## Dipl. Ingenieur ETH

29 Jahre alt, mit einiger Erfahrung im **Tunnelbau**, beste Referenzen, sucht neue Stelle als Leiter des techn. Büros und rechte Hand des Baustellenchefs oder als Bauleiter für eine Tunnelbaustelle.

Offerten mit detaillierten Angaben sind erbeten unter Chiffre Z 03-370389 an Publicitas AG, 4001 Basel.

Tiefbauzeichner GSL übernimmt in freier Mitarbeit

## Projektierung und Ausführung

von Strassen jeder Art, Kanalisationen sowie Bauführung. Offerten sind zu richten an:

**R. Wüest**

Technisches und graphisches Zeichnerbüro  
6210 Sursee, Ch.-Schnyder-Strasse 6

## Architecte

à Paris recherche dessinateur très qualifié disponible de suite. Envoyer curriculum vitae, références et conditions à:

**A. Fainsilber, 9, cité de l'Alma, 75-Paris VII.**

Une parfaite connaissance du français est nécessaire.

Gesucht ab sofort

## Architekt

## Hochbautechniker

der gewohnt ist, selbständig und zuverlässig zu arbeiten in unserem Hauptbüro in Brig.

- Interessantes Arbeitsgebiet
- Zeitgemässe Entlohnung
- Pensionskasse

Kurzbewerbung oder telefonische Anmeldung:

**Architekturbüro F. Grünwald, Architekt ETH**

3900 Brig/Glis/Zermatt

Telefon 028 / 3 17 20 / 3 33 02

Gesucht per sofort oder nach Vereinbarung initiativer, an selbständiges Arbeiten gewöhnter

## Architekt

für Projektierung und Planung grösserer Bauaufgaben sowie Mitarbeit bei Wettbewerben;

## Bautechniker

erfahren in Planung und Koordination grösserer Bauprojekte;

## Bauzeichner

zur selbständigen Bearbeitung von Planung und Bauausführung interessanter, anspruchsvoller Bauaufgaben.

**Kurt Federer, Architekt, 8640 Rapperswil**

Obere Bahnhofstrasse 40, Tel. 055 / 2 03 03

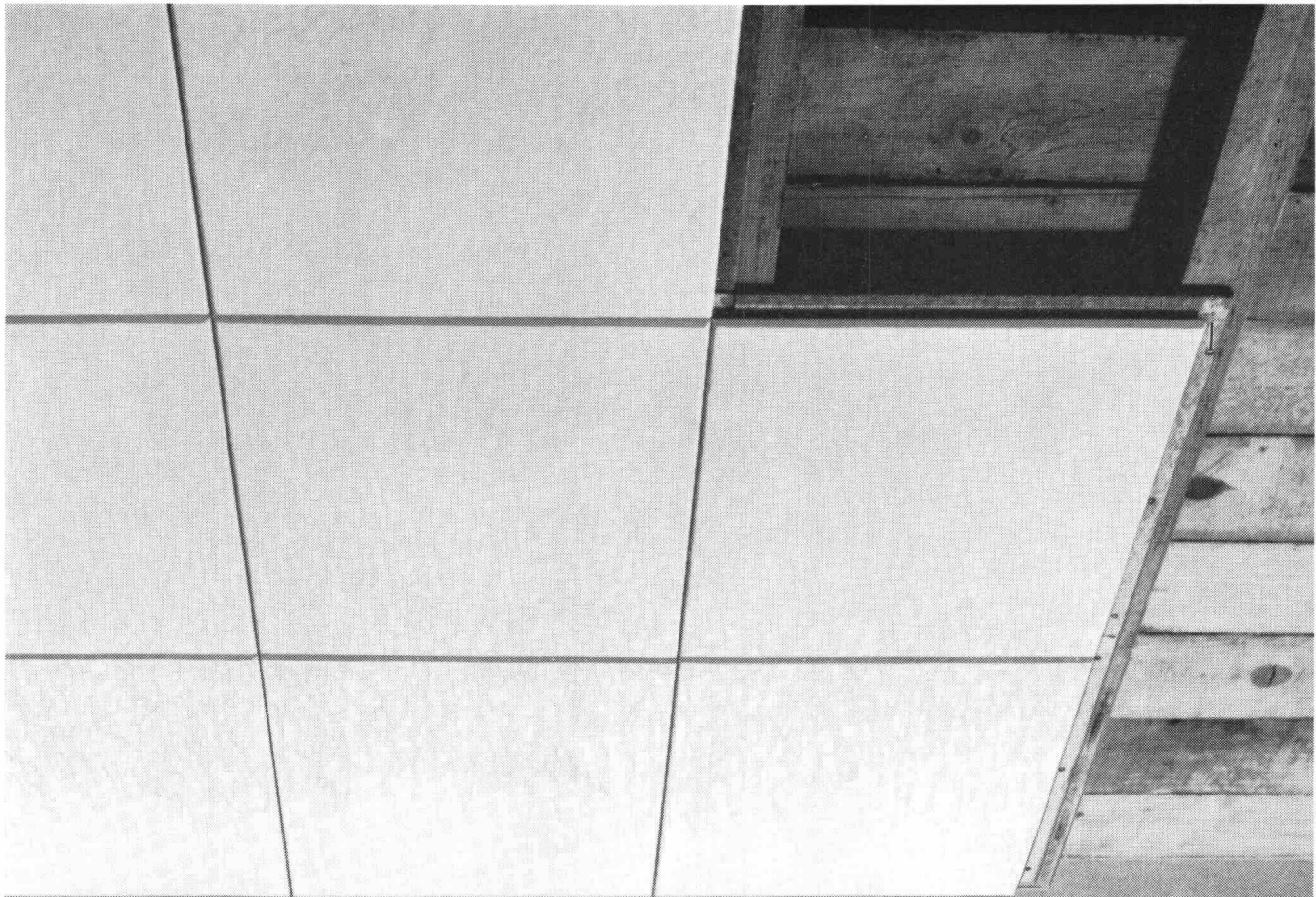

## Pavatex NK die unsichtbar befestigte Deckenplatte

Coupon  
Ihre NK-Platte interessiert mich/uns. Senden Sie  
bitte an die angegebene Adresse  
 Handmuster NK-Isolier-Deckenplatte  
 Verlegeanleitung

Name: \_\_\_\_\_  
Adresse: \_\_\_\_\_  
PLZ/Ort: \_\_\_\_\_

NK: eine einfache Lösung für eine sichere Montage. Die NK-Isolierplatte ist mit Nut und Kamm versehen, so dass die Nagel- oder Heftstellen vollständig verdeckt werden.

Die NK-Platte verbindet die guten, isolierenden Eigenschaften von PAVATEX mit praktischen, modernen Verlegemethoden. NK-Platten sind zudem weiss gespritzt: die montierte NK-Decke ist fertig. Alle diese Vorzüge sparen viel Zeit und Geld. Falls Sie die NK-Platte noch nicht kennen: wir senden Ihnen gerne Unterlagen.  
PAVATEX zum Bauen und Wohnen.

Pavatex AG  
Jenatschstr. 4  
8027 Zürich  
Tel. 01/36 21 23

eingetragene Schutzmarke  
**pavatex**®  
K 71

Wenn  
Flachdach-Isolation,  
...dann **Kork**,

wenn **Kork...**  
dann  
**heru-Kork**



heru Baukork  
Hermann Herzog AG Korkprodukte Schneckenmannstrasse 25 8044 Zürich  
Telefon 051/47 54 34-36