

Zeitschrift: Schweizerische Bauzeitung
Band: 89 (1971)
Heft: 52

Werbung

Nutzungsbedingungen

Die ETH-Bibliothek ist die Anbieterin der digitalisierten Zeitschriften. Sie besitzt keine Urheberrechte an den Zeitschriften und ist nicht verantwortlich für deren Inhalte. Die Rechte liegen in der Regel bei den Herausgebern beziehungsweise den externen Rechteinhabern. [Siehe Rechtliche Hinweise.](#)

Conditions d'utilisation

L'ETH Library est le fournisseur des revues numérisées. Elle ne détient aucun droit d'auteur sur les revues et n'est pas responsable de leur contenu. En règle générale, les droits sont détenus par les éditeurs ou les détenteurs de droits externes. [Voir Informations légales.](#)

Terms of use

The ETH Library is the provider of the digitised journals. It does not own any copyrights to the journals and is not responsible for their content. The rights usually lie with the publishers or the external rights holders. [See Legal notice.](#)

Download PDF: 15.10.2024

ETH-Bibliothek Zürich, E-Periodica, <https://www.e-periodica.ch>

Wir bohren mit Diamant

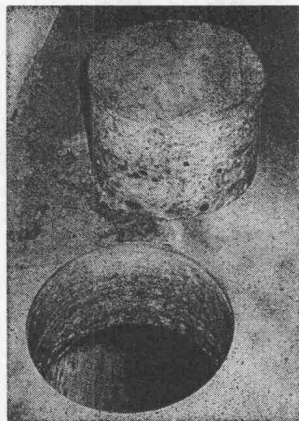

- Aussparungen in verschiedenen Durchmessern
- vibrations- und staubfrei
- auf den Millimeter genau
- keine Nacharbeiten
- in Betonböden, Wänden, Säulen, Balken usw. Abfuhrkanälen usw.
- für das Montieren von Zentralheizungen, Entlüftungen, Klimaanlage,

Diamantbohr AG, 5426 Lengnau

In der Steig 495, Telefon 056 / 51 14 96

Hochhaus-Fenster
 Wohnhaus-Fenster Kiefer
 Schulhaus-Fenster Kiefer
 Fabrik-Fenster Kiefer
 Norm-Fenster Kiefer
 Holz-Fenster Kiefer
 Holz-Al-Fenster Kiefer
 Aluminium-Fenster Kiefer
 Kunststoff-Fenster Kiefer



Fenster Kiefer AG
 Bachstrasse 15
 8038 Zürich
 Tel. 01 45 24 55

Schweizerische Bauzeitung

Offizielles Organ des SIA, Schweizerischer Ingenieur- und Architekten-Verein und der GEP, Gesellschaft Ehemaliger Studierender der ETH Zürich
 Gegründet 1883 von Ing. A. Waldner

89. Jahrgang Heft 52

30. Dezember 1971

Inhalt

Die Beurteilung von Projekten anhand der Nutzen-Kosten-Analyse. Von <i>D. Vischer</i> und <i>V. Bohun</i> . . .	1309*
Tunneleinbau System Bernold	1315*
Beheizte Vergiesseinrichtung zum dosierten Abgiesen von Metallen	1317*
Die Zschokke-Wartmann AG	1318*
Präzisionsknie aus dünnwandigem Rohr	1319*
Laserstrahlen, Geräte und Anwendungen	1320*
– Feststellung von Luftverunreinigungen	
– Laser im Tunnelbau	
– Schneiden von Werkstücken	
– Zerstörungsfreie Materialprüfung an Fahrzeugreifen	
– Helium-Neon-Laser für Vorführzwecke	

Umschau

Verminderte Brandgefahr bei Autounfällen. Die Patavex AG. Elektro-Watt übernimmt Göhner-Gruppe. Die kombinierte Eisenbahn- und Strassenbrücke über die Süderelbe in Hamburg. Persönliches . . . 1321

Buchbesprechungen

Bau-Handbuch, von *M. Hottinger*. Anhang zum Bau- und Ingenieur-Handbuch, von *M. Hottinger* und *C. F. Kollbrunner* 1321

Die Eisenbahnen in Frankreich, herausgegeben von der *Société Nationale des Chemins de fer Français*. Werners kleiner Baukalender 1972, von *S. Hasenjäger* und *W. Schumacher*. Neuerscheinungen . . . 1322

Wettbewerbe

Oberstufenschulhaus Berg, Gossau ZH. Ferienzentrum in der Bucht von Tanger. Primarschulanlage Schlosssächer in Obfelden ZH. Brückenprojektwettbewerb für Hochschulstudenten des Amerikanischen Institutes für Vorspannbeton 1323

Bulletin Technique de la Suisse Romande

Inhalt von Heft 25, 1971 1323

Ankündigungen

Studienaufenthalt in den USA für Nachwuchskräfte aus Handel und Industrie. Schulbau als gemeinsame Aufgabe von Behörden, Architekten und Lehrern . 1323

9. Kongress der Internat. Vereinigung für Brückenbau und Hochbau. Symposium on Jet Pumps and Ejectors, London 1972. Öffentliche Vorträge . . . 1324

Schweiz. Bauzeitung, 89. Jahrgang

Einbanddecken und Sammelmappen 1324

Anzeigenverwaltung

IVA AG für internationale Werbung
 8035 Zürich, Beckenhofstrasse 16
 Telefon 01 / 26 97 40, Postcheck 80 - 32735
 Filialen in Lausanne und Genf

Verlag und Redaktion

Zürich-Giesshübel, Staffelstrasse 12
 Postadresse: CH-8021 Zürich, Postfach 630
 Telefon 01 / 36 55 36, Postcheck 80 - 6110

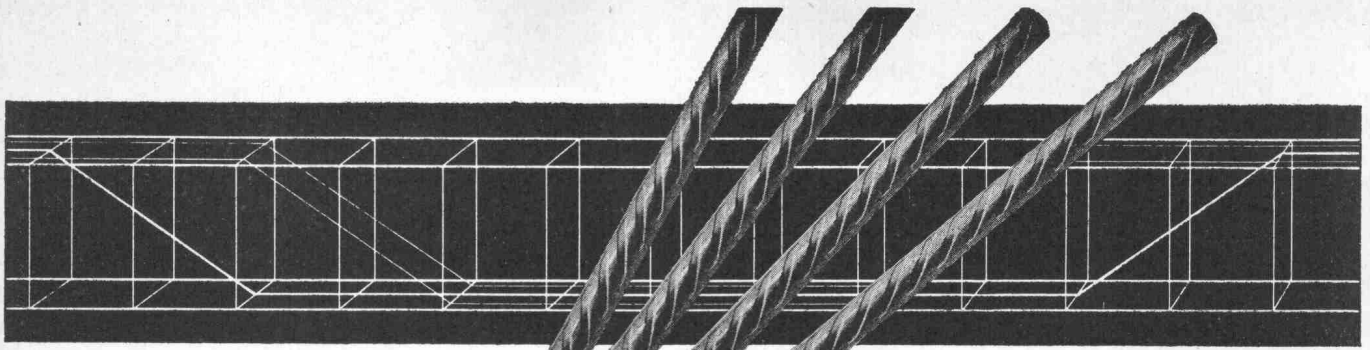

Elemente



Rippenstahl

fi-Distanzhalter

sind ein zeitsparendes Hilfsmittel für das einfachere und genauere Verlegen der oberen Armierung.

- Linien- statt Punktlagerung
- millionenfach bewährt
- und — selbstverständlich billiger

wichtig: ab Lager lieferbar

Fischer & Co. Drahtwerke 5734 Reinach AG
Telefon 064/711555

Wap

Hochdruckreinigung

Wir stellen aus: 42. Internationaler Automobilsalon Genf vom 29. Jan. bis 6. Feb. 1972 und vom 9. bis 19. März 1972

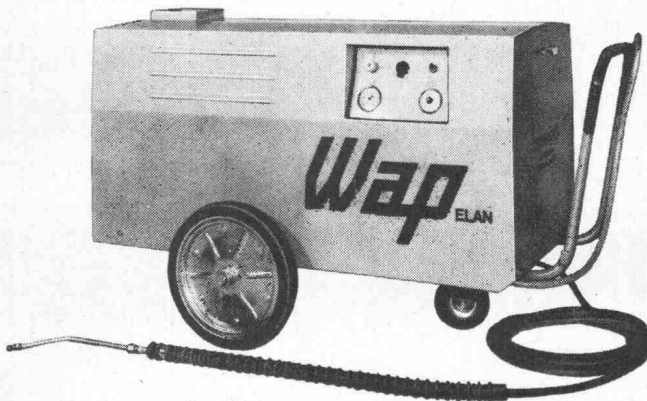

WAP mechanisiert Ihre Reinigungsarbeiten

Mit der Wap-Methode pflegen Sie Ihre teuren Baumaschinen billiger, besser und verkürzen die Reparaturzeiten!

Der Wap-Elan kann auf der Baustelle auch zum Enteisen und zur Warmwasserbereitung eingesetzt werden.

Wap übernimmt die schwere, unangenehme Schmutzarbeit. Z. B. der Typ WAP-ELAN arbeitet mit einem regelbaren Druck bis 70 atü. Sein Herz ist die Wap-Vierkolbenpumpe, im Ölbad laufend, schmiert sich selbst, d. h. wartungsarm und robust!

Tausende von Wap-Geräten bewähren sich im täglichen Einsatz. — 10 Jahre Erfahrung kommen Ihnen zugute.

Bitte schreiben Sie an uns, wir beraten Sie gerne.

Wap AG

8555 Müllheim
Postfach 19466 Tel. 054 / 8 13 78



ECOFORM-Fastäfer für preiswerte, elegante Schreinerarbeit.

Verlangen Sie unsere Preislisten und Handmuster!

ECO

ECO AG
Sperrholz- und Türenfabrik
6162 Entlebuch LU
Telefon 041/72 12 42

Lieferung durch den Sperrholzhandel

PASSAVANT-DACHABLÄUFE

mit senkrechtem und seitlichem Abgang

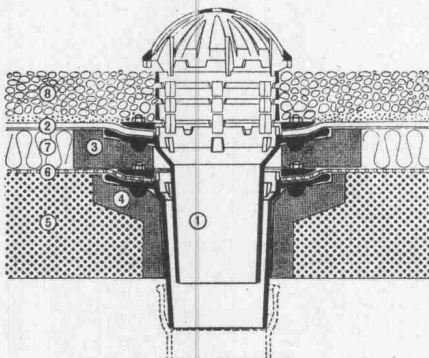

Kiesschüttdach, 2teilig

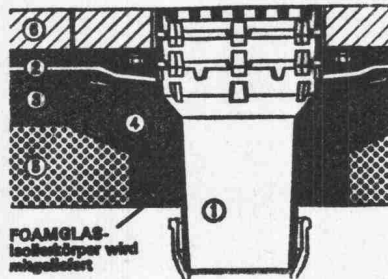

Dachterrasse, einteilig

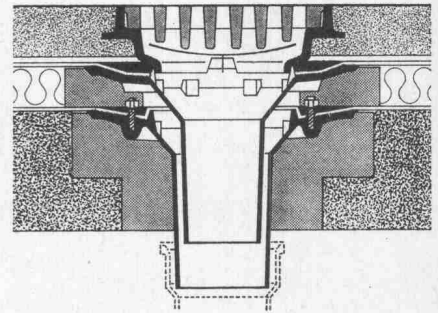

Warmdach, befahrbar, 2teilig

Keine Aussparungen
Isolierkörper in Schalung legen
Keine Kältebrücken
Sofortiges Ableiten,
des Dachwassers.

Ob befahrbar oder nicht:

PASSAVANT löst die Probleme der Flachdachentwässerung endgültig. Verlangen Sie den Spezialprospekt für viele Möglichkeiten mit Devisierungsunterlagen für den Spengler bei

WERNER MAAG ZÜRICH

Zeltweg 44 · 8032 Zürich · 01 / 32 75 80

Name: _____

Adresse: _____

In Verona
vom 6. bis 13. Februar 1972

SAMOTER

**9. Internationaler Salon
für Bau- und Erdbewegungsmaschinen**

Für Auskünfte:
Fiera di Verona I-37100 Verona (Italien)
Tel. 50 40 22

Kittlose Verglasungen



Gebr. Tuchschild AG
Frauenfeld



**KISSLING
BERN**

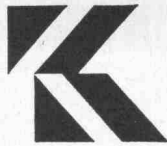

Stahlbau, Metallbau, Torbau,
Blechpresserei
Kunststoff-Konstruktionen

Hans Kissling AG Bern

Telefon 031 / 51 43 11
Zentweg 1
3072 Ostermundigen

**3 Jahrzehnte
Qualitäts-Kunststoffplatte**

RESOPAL®

Oberflächen: matt + glanz Kristall
Porenstruktur Reliefarten
Hammerschlag naturmatt

Formate in mm: 3650 × 1250 2120 × 1020
2800 × 1250 2120 × 915

Andere Ausführungen auf Anfrage.

RESOPAL 063 / 2 07 14 4900 LANGENTHAL

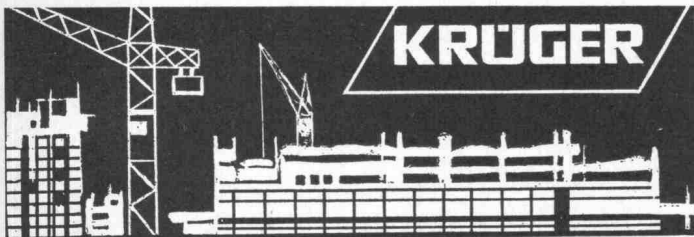

**Bauaustrocknung
Winterbauheizung**

Krüger & Co. 9113 Degersheim Tel. (071) 54 15 44
Zürich (051) 94 71 95 Belp (031) 81 10 68

Sprengprobleme

Haben Sie **Sprengprobleme**, die Sie mit **konventionellen Mitteln** nicht lösen können?

Diese Sorge nehmen wir Ihnen ab. Durch die Entwicklung eines besonderen Verfahrens garantieren wir Ihnen

eine absolut gefahrlose Sprengung.

Betonbrennen überflüssig, keine Rauch- und Hitzeentwicklung.

Unsere Stärke: **Sprengen ohne Detonation.**

- Findlinge, Abbruchobjekte, Betonmauern, Betonstrassen
- Kranensockel, Ueber- und Unterführungen, Durchbrüche
- Ausbrechen von Liftschächten, Ueberprofil von Brandmauern, Brückenabbrüche

Armierungsstärke spielt keine Rolle.

Arbeiten werden in der ganzen Schweiz ausgeführt.

BAU-SPRENG Zürich, Telefon 01 / 35 13 31

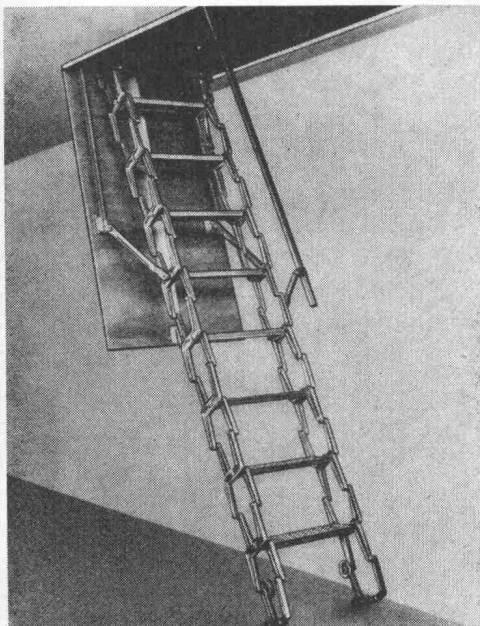

Scherentreppen Spindeltreppen

aus hochwertigem Aluminium-
Spritzguss.

Anfertigung nach Mass

Die ideale Lösung aller Raum-
probleme.

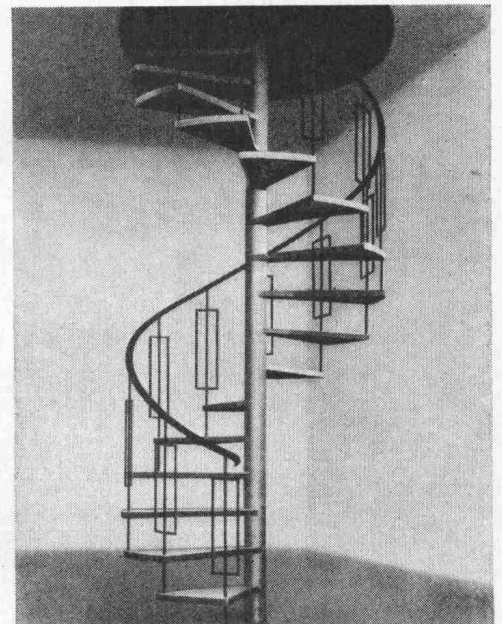

MÜHLBERGER & CO 9000 ST. GALLEN Telefon 071/246522

RORSCHACHERSTRASSE 53

Stellen- und Gelegenheits-Anzeigen

Tarif

1/1 Seite 185 x 259 mm Fr. 560.—	1/4 Seite 185 x 60 mm 90 x 128 mm Fr. 140.—	1/12 Seite 90 x 40 mm Fr. 47.—
1/2 Seite 185 x 128 mm 90 x 259 mm Fr. 280.—	1/6 Seite 185 x 40 mm 90 x 84 mm Fr. 94.—	1/16 Seite 90 x 28 mm Fr. 35.—
1/3 Seite 185 x 84 mm Fr. 187.—	1/8 Seite 185 x 28 mm 90 x 60 mm Fr. 70.—	1/24 Seite 90 x 18 mm Fr. 24.—

Chiffregebühr Fr. 2.—

Stellengesuche werden nur noch schriftlich entgegengenommen.

Anzeigenschluss: Mittwoch der Vorwoche, 10 Uhr.
Sofern drucktechnisch möglich, kann der Anzeigenschluss bis Donnerstag der Vorwoche, 10 Uhr, verlängert werden.

IVA AG für internationale Werbung, 8035 Zürich
Beckenhofstrasse 16, Tel. 051/26 97 40, PC 80-32735

Filialen:

1004 Lausanne, 19, av. de Beaulieu, Tel. 021/34 72 65
1204 Genève, 8, rue du Marché, Tel. 022/26 03 45

Ermässigte Preise
ohne Rabatt
für
Wiederholungen

Weitere Stellenanzeigen befinden sich auf den Seiten 9–16

Sarnafil® Sarnacel®

Wir stellen die bekannte
Kunststoffisolationshaut SARNAFIL
her. Einem guten Kundendienst
messen wir grosse Bedeutung zu.
Wir suchen deshalb zum Ausbau
unserer Organisation einen

Ing.-Techn. HTL oder Tiefbauzeichner

Die Aufgaben auf dem Gebiete
der Tiefbauabdichtungen sind
vielfältig und interessant.
Der Arbeitsbereich unseres neuen
Mitarbeiters erstreckt sich über
Kundenberatung, zeichnerische
Aufgaben, Offertwesen und
Baustellenüberwachung.

Wir suchen deshalb einen geistig
beweglichen und kontaktfreudigen
Praktiker. Idealalter: 30 Jahre.
Er wird selbstverständlich in
dieses spezielle Arbeitsgebiet
gründlich eingeführt.

Wir bieten fortschrittliche
Bedingungen in bezug auf Lohn
und Arbeitszeit, eine angenehme
Zusammenarbeit in kleinem Team,
Vorsorgekasse.

Ueber diese interessante und
selbständige Stelle orientieren wir Sie
gerne näher; bitte schreiben
oder telefonieren Sie uns.

Kunststoff AG Sarnen
6060 Sarnen
Telefon 041 / 66 23 33

Die Summe aller Vorteile + Eigenschaften entscheidet

Checkliste		andere Materialien
	Durisol	
Warmes + trockenes 1. Mauerwerk	X	
Hochisolierend und 2. Klimatisierend	X	
Angenehmes und 3. gesundes Wohnklima	X	
Heizkostensparend 4.	X	
Mehr Wohnraum bei 5. gleichem Grundriss	X	
Rationeller und 6. schneller gebaut	X	
7. Spart Arbeitskräfte	X	
8. Spart Bauzinsen	X	
Garantierte Rissfreiheit 9. durch Putzlieferanten	X	
Intensive Bau- 10. stellenbetreuung	X	
	10	?
Tel. 01/886981		

Verlangen Sie den Besuch unserer Fachberater

Durisol

Durisol Villmergen AG — Badenerstr. 21 — 8953 Dietikon