

Zeitschrift: Schweizerische Bauzeitung
Band: 92 (1974)
Heft: 43

Werbung

Nutzungsbedingungen

Die ETH-Bibliothek ist die Anbieterin der digitalisierten Zeitschriften. Sie besitzt keine Urheberrechte an den Zeitschriften und ist nicht verantwortlich für deren Inhalte. Die Rechte liegen in der Regel bei den Herausgebern beziehungsweise den externen Rechteinhabern. [Siehe Rechtliche Hinweise.](#)

Conditions d'utilisation

L'ETH Library est le fournisseur des revues numérisées. Elle ne détient aucun droit d'auteur sur les revues et n'est pas responsable de leur contenu. En règle générale, les droits sont détenus par les éditeurs ou les détenteurs de droits externes. [Voir Informations légales.](#)

Terms of use

The ETH Library is the provider of the digitised journals. It does not own any copyrights to the journals and is not responsible for their content. The rights usually lie with the publishers or the external rights holders. [See Legal notice.](#)

Download PDF: 15.10.2024

ETH-Bibliothek Zürich, E-Periodica, <https://www.e-periodica.ch>

ACO-DRAIN®

Eine fertige Sache

für die problemlose Entwässerung kleiner und grosser Flächen

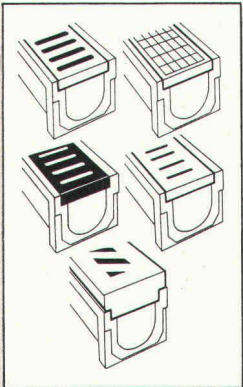

Fünf Rostausführungen in verschiedenen Materialien. Für jede Belastung – bis 10 t Radlast – und immer gefällig fürs Auge.

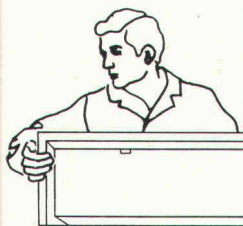

ACO-DRAIN®-Rinnen sind aus Polyesterbeton. 1000 mm lang, 20 kg leicht, ungewöhnlich hoch belastbar. Absolut beständig gegen Streusalzlösungen, Benzin und Öle usw. Spielend einfach durch blosses Zusammenstecken zu verlegen.

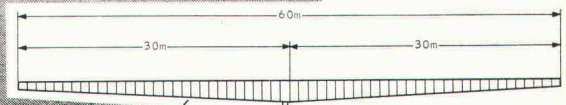

Bis zu 30 Meter haben die nummerierten Rinnen ein eingebautes Gefälle. Beim Grabenaushub muss das Gefälle nicht mehr berücksichtigt werden.

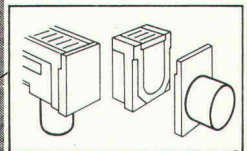

Und viel Zubehör: Sinkkästen, Sandfänge, senkrechte und waagrechte Abläufe, Stirnplatten für Rinnenanfang und Rinnende.

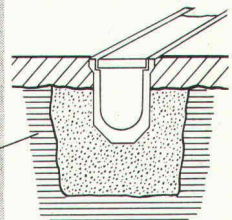

ACO-DRAIN®-Rinne im Querschnitt, versetzt in Magerbeton P150.

ACO-DRAIN® ist ein durchdachtes Baukastensystem, das die schnelle und gleichmässige Oberflächenentwässerung schon in der Planungsphase problemlos werden lässt. Auf Wunsch erarbeitet Ihnen unser technischer Beratungsdienst Flisschemen, Verlegepläne und hydraulische Berechnungen. Alles kostenlos! Rufen Sie uns an, oder verlangen Sie die technische Broschüre «Alles über ACO-DRAIN®», ACO-DRAIN® wird auch Sie überzeugen, denn ACO-DRAIN® ist eine fertige Sache. ACO-DRAIN® ist ab über 30 Lagern sofort lieferbar.

STUDER + THOMANN

Studer + Thomann, 8134 Adliswil, Webereistrasse 59, Telefon 01-910623, Telex 54081

363 S+T

Die Aufgabe:

Für den Einbau einer Fensterfront in einem unter Heimatschutz stehenden Gebäude mussten zwei 3,5 m lange Fugen von 4,5 cm Breite gefräst werden.

bft schaffte es!

Mit modernsten Wandfräsen.
In nur einem Tag!
Millimetergenau – ohne
jegliche Beschädigung des
Gesteins, weil völlig vibrations-
los.

Verlangen Sie unseren Prospekt –
oder rufen Sie uns an. Wir lösen Ihnen
jedes Bohr- und Fräsproblem.

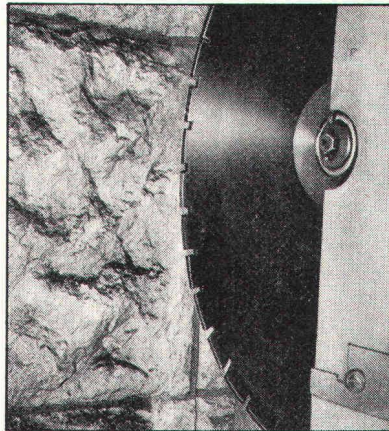

Das moderne bft-Gerät fräst den
Naturstein ohne Staubbildung –
und ohne Erschütterung!

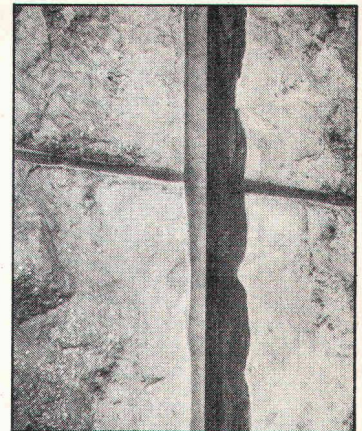

Die 4,5 cm breite und 10 cm tiefe
Fuge ist mm-genau ausgefräst.

Härter als der härteste Beton

bft
Herrligstr. 33
8048 Zürich
Tel. 01/62 35 46
Betonfräs-Technik AG

Auf Fassaden sind wir spezialisiert

Aussenisolationen
**Altbau-
Modernisierung**
Fassadenrenovationen

mit Dryvit
Wannerit
Styropor F 15

**Bestimmen Sie den K-Wert
Ihrer Bauten.**

Nur die gekonnte, fach-
gerechte Ausführung gibt
Ihnen Garantie für wärme-
schützende, rissfreie und
fugenlose Aussenwände.

Dank langjähriger Erfahrung
in Aussenisolationen und
Fassadenrenovationen kön-
nen wir Ihnen viel Ärger und
Kosten ersparen.

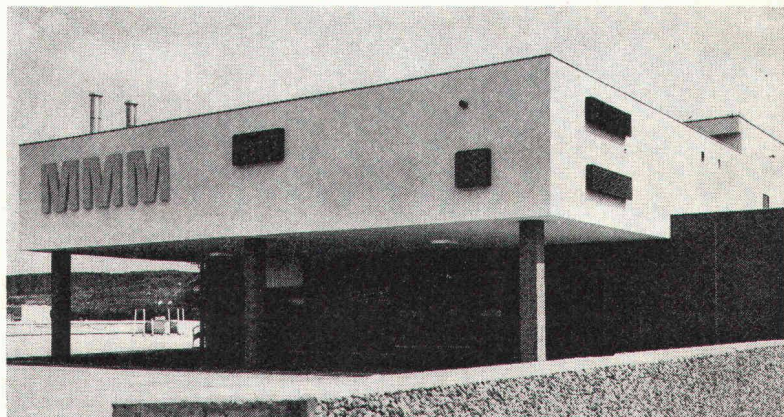

MMM Sursee



COCO BAU AG

Bauunternehmung, St. Karlstr. 52
6002 Luzern, Tel. 041 - 23 93 49

Pro Nendaz SA

Promotions touristiques

Valaisia Services

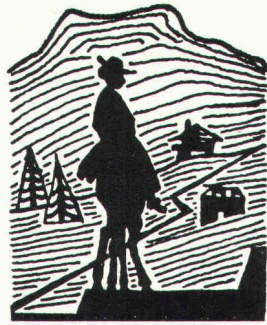

Wir bauen und verwalten für Sie
Chalets und Ferienwohnungen
Winter-/Sommer-Kurorte
Zentralwallis

Dent-Blanche 9, 1950 Sitten/Sion VS, Tel. 027 / 2 76 76 / 4 54 77

Die Leistungsstarken

(SSS-Förderanlagen für Schüttgüter)

SSS-Förderanlagen für Schüttgüter sind leistungsstark, weil sie ...

- einfallsreich durchkonstruiert und universell verwendbar sind,
- stets objektbezogen sich dem Arbeitsablauf einfügen,
- in einem hochentwickelten Baukastensystem jedes Schüttgut optimal fördern,
- in Gurtbreiten von 400 bis 1200 mm kurzfristig geliefert werden können,
- von Fachingenieuren mit Erfahrung in allen Arten des Transports von Schüttgütern wie

Aushubmaterial, Kies, Beton, Seifenpulver, Chemikalien, Lebensmittel, Kehrlicht usw. dem Fördergut angepasst und aufgestellt werden,

- als Einzelbänder oder kombinierte Anlage mit Steuerungs- und Überwachungssystemen ausgeliefert werden,
- dem perfekten Qualitäts- und Ausstattungsgrad unserer Normen entsprechen.

Unsere Leistungsstarken sind die leistungsstärksten.

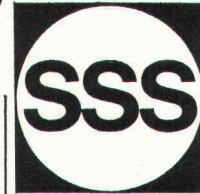

Maschinenfabrik
für Förderanlagen
8810 Horgen
Tel. 01/725 26 24

Suter-Strickler Sohn AG

Querschnitt aus unserem ausgewogenen Lieferprogramm:

Becherwerke, Förderanlagen für Stückgüter, Förderbänder, Rollen- und Röllchenbahnen, Staurollenförderer, Kettenförderer, Kreisförderer, Senkrechtförderer, Durchlauflager, Waren- und Personenlifte, Hängegerüste usw.

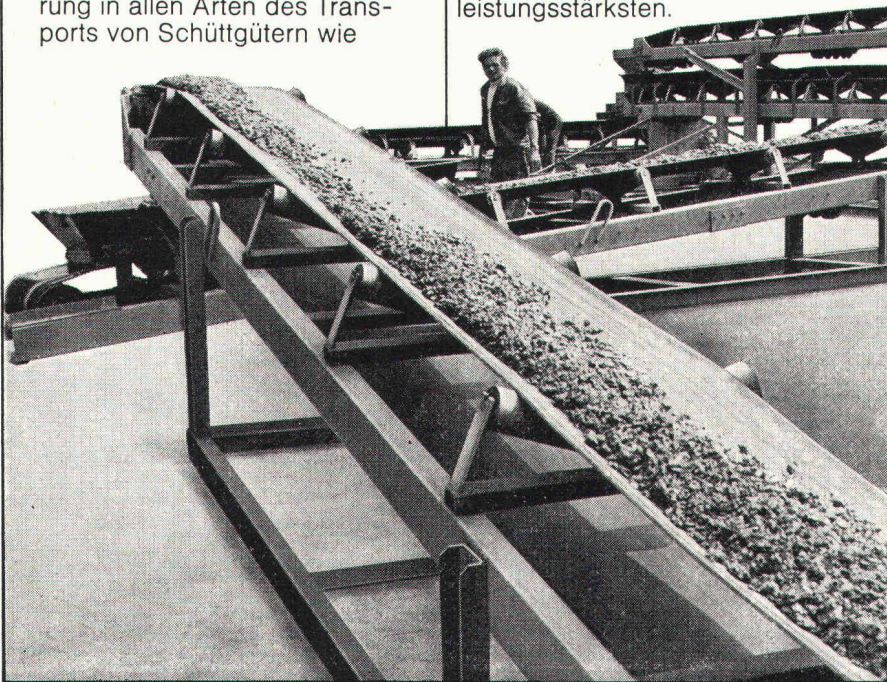

Coupon

Wir interessieren uns für 12.6.

Zusätzlich erhalten wir das Taschenbuch «Twen-Witze».

Firma

Sachbearbeiter

Telefon

Suter-Strickler Sohn AG
8810 Horgen

Ihr Förderproblem – unsere Aufgabe

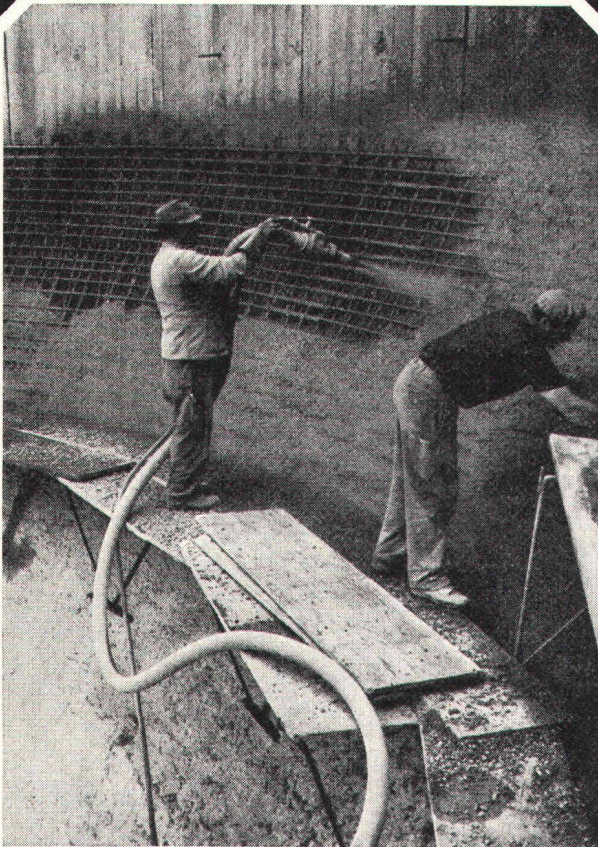

Kläranlage Frauenfeld:
Spritzbetonarbeiten am Faulbehälter

Gunit,
Anker,
Sondierbohrungen,
Injektionen,
Betonbohrungen.

GREUTER

8032 Zürich
Böcklinstrasse 26
Telefon 01 32 90 28

RISS
HICKORY-Hebegurten

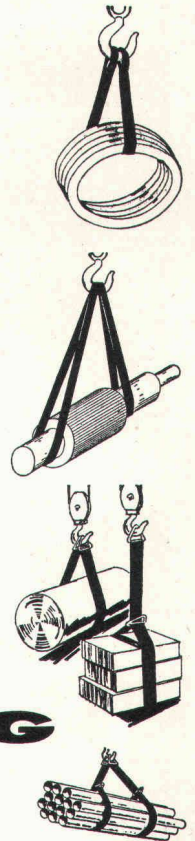
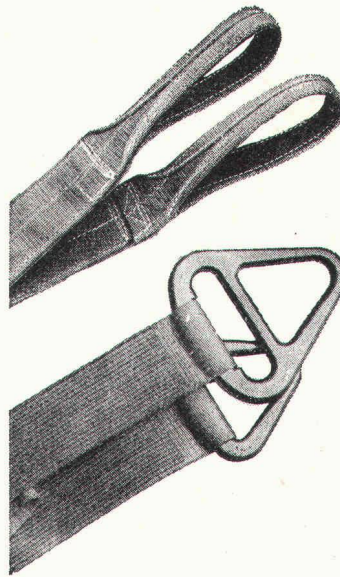

RISS AG

Drahtseil- und Kettenwerk
Querstrasse 19, Telefon 01 / 840 23 30
8105 Regensdorf/Zürich

FÜR SIE
GEFANGEN



REBELL

EIN REBELL DER AM
BODEN LIEGT. DER NEUE
TEPPICHBODEN VON
FISSCO. REBELLISCH IM
PREIS-EINWANDFREI
IN DER QUALITÄT.

Schneiter-Siegenthaler + Co.
3077 Enggistein bei Bern
Telefon 031 / 83 43 43

Weshalb bietet die Pensionskasse SIA STV BSA FSAI eine gute Alternative für Ihre Personalvorsorge?

Die Pensionskasse SIA übernimmt für den **Arbeitgeber**

- die optimale Verwirklichung der Altersvorsorge für ihn und seine Mitarbeiter
- die problemlose Durchführung des Obligatoriums
- sämtliche Verwaltungsarbeiten
- die Wahrnehmung behördlicher Vorschriften im Bereich der Altersvorsorge

Die **Arbeitnehmer** uns angeschlossener Betriebe profitieren insbesondere

- von einem fortschrittlichen Versicherungsplan mit guten Leistungen
- von der innerhalb der angeschlossenen Betriebe vollen Freizügigkeit
- von der Möglichkeit, als Einzelversicherte (externe Mitglieder) immer dabeibleiben zu können
- von einer offenen Informationspolitik, welche klare Auskunft über die Leistungen jedes Einzelnen in jedem Zeitpunkt gewährleistet
- vom garantierten Fortbestehen der Pensionskasse, unabhängig vom weiteren Schicksal des Unternehmens

Fordern Sie weitere Informationen an:

**Pensionskasse
SIA STV BSA FSAI
3001 Bern
Bärenplatz 2, Postfach 2613
Telefon 031 / 22 03 82**

Bitte informieren Sie mich weiter:

Name: _____

Strasse: _____

Plz./Ort: _____

Der Kniff

Warum sehen manche Pläne professioneller aus als andere? Warum wirken sie attraktiver, wettbewerbsreifer, interessanter?

Ein Kniff gehört dazu: R41 Durchreibefolien machen Schluss mit langweiligen, «handgestrickten» Zeichnungen und Plänen. Die Zeichen sind verzerrungsfrei, säure- und kopierfest, auf klaren Trägerfolien

R41 Durchreibefolien auflegen, abreiben, andrücken-fertig.

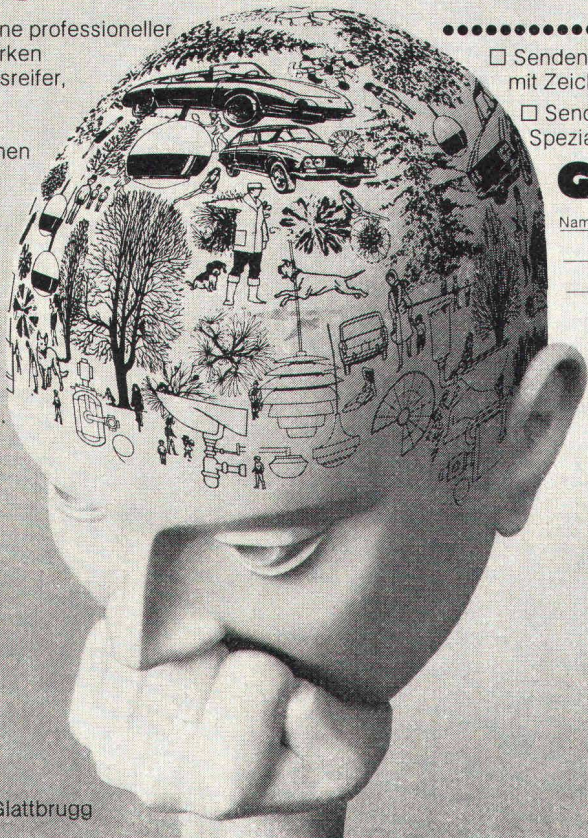

Senden Sie mir gratis eine R41 Durchreibefolie mit Zeichen, Schriften und Symbolen

Senden Sie mir die Dokumentation über Spezialanfertigungen firmeneigener Zeichen.

Gratis

Name/Adresse: _____

Papyria ag
8152 Glattbrugg, Industriestrasse 59, Tel. 810 52 01

papyria ag Glattbrugg

sicher & besser bauen

mit



Tricosal®

BAU·CHEMIE AG

Dichtungsmittel für Beton und Mörtel. Zusätze für Sicht-, Schütt-, Fliess- und Pumpbeton sowie für Verputze, Ueberzüge, Schlämmanstriche, Haftbrücken usw.

Fugenbänder und Fugenverschlussbänder. 1- und 2-Komponenten-Fugenkitte.

Isolieranstriche für Oeltankwannen.

Schnellbinder, Frostschutz, Verzögerer, Schal- und Nachbehandlungsmittel, Reinigungsprodukte.

Vergussmörtel (gebrauchsfertig). Gleitlager. Brandschutzmassen.

Bau-Chemie AG, 4051 Basel
Rütlistrasse 50, Telefon 061 / 23 00 16

MONTA + MONTAMOBIL

Systemlager dank Lagersystem

MONTA



MONTA, das sind Normschränke und Vollwandregale, die in patentierter Systembauweise fast beliebig kombinierbar sind. Alle Elemente bestehen aus einer Holzrasterkonstruktion, die beidseitig mit Hartfaserplatten belegt ist. Lieferbar sind Breiten von 43-123 cm, Höhen von 110-262 cm und Tiefen von 27-62 cm.

MONTAMOBIL, das sind Rollgestellanlagen, die die Lagerkapazität verdoppeln, weil die Zwischenräume in herkömmlichen Gestellanlagen entfallen.

Bevorzugte Anwendungsgebiete sind Archive, Drucksachenlager, Werkzeugausgaben, Bibliotheken, Kleinteilelager, Ablagen für Krankengeschichten usw. Die Rollgestellanlagen können mit manuellem oder automatischem Antrieb versehen werden.

Verlangen Sie den **MONTA-Prospekt** mit Preisliste.

... der MONTA-Experte:

MONTA + MONTAMOBIL-Regalsysteme können individuell auf die verschiedenen Anwendungsfälle abgestimmt und bei Bedarf beliebig erweitert werden. Darin liegen die ganz besonderen Vorteile des **MONTA-Systems!**

MONTAMOBIL-Anlagen sind darüber hinaus äusserst platzsparend, abschliessbar, staubdicht und schützen Akten, Werkzeuge und andere Dinge vor unbefugten Händen und Augen!

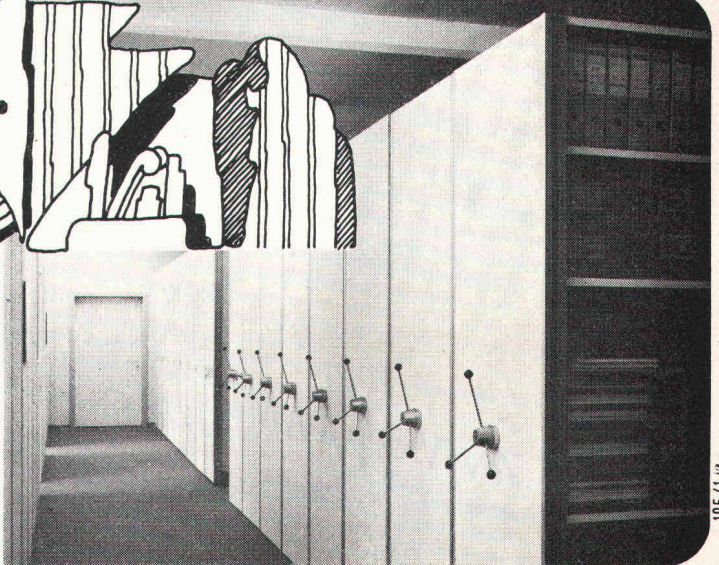

105/112



Walter + Bruynzeel AG

8362 Balterswil TG

Telefon 073-431313

Telex 77534

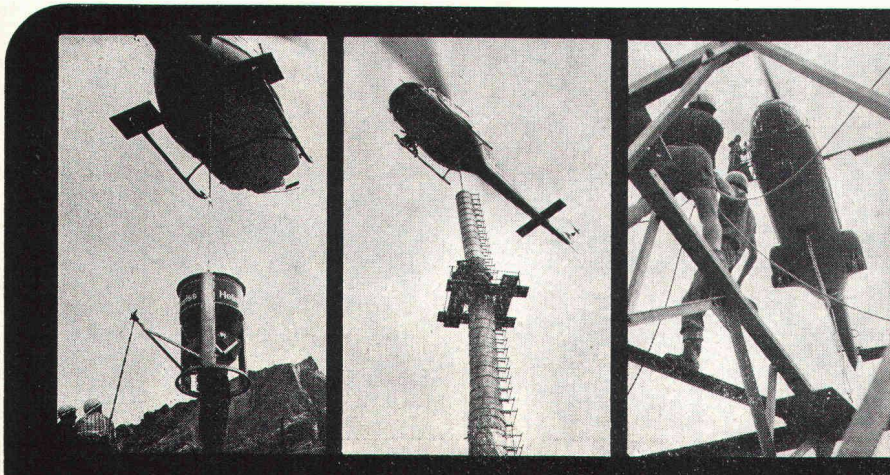

Wir transportieren alles überall

Wenn es in schwierigem Gelände schnell und sicher gehen soll, dann ist der Helikopter das ideale Transportmittel.

Heliswiss



Schweizerische Helikopter AG, 3123 Belp
Telefon 031 81 33 11, Telex 32540

Gussasphalt – eine Spezialität der ISOMAT-BAU AG

Gussasphalt ist in der Baubranche praktisch nicht wegzudenken. Ueberall wo einwandfreie Dichtungen und stabile Beläge verlangt werden, wird Gussasphalt eingesetzt. Doch dieser bewährte Baustoff muss fachgerecht verarbeitet werden. Fachgerecht von Bauspezialisten mit einem leistungsfähigen Maschinenpark. Wir besitzen beides: qualifizierte Einbau-Equipen und moderne Maschinen. Doch zusätzlich haben wir geschultes Fachpersonal, das beraten und planen kann. Auch zu Ihrem Nutzen. Deshalb gehören wir zu den führenden Firmen im Sektor Gussasphalt.

Rufen Sie uns doch einmal an. Verlangen Sie unsere unverbindliche Beratung. Unsere Referenzobjekte scheuen keine Vergleiche.



ISOMAT-BAU AG

Spezialfirma für sämtliche Abdichtungen
im Hoch- und Tiefbau
Jungholzstrasse 43, 8050 Zürich, Telefon 01/50 09 45



agor*

Fenster ohne laufende Kosten MEAdur Mehrzweckfenster

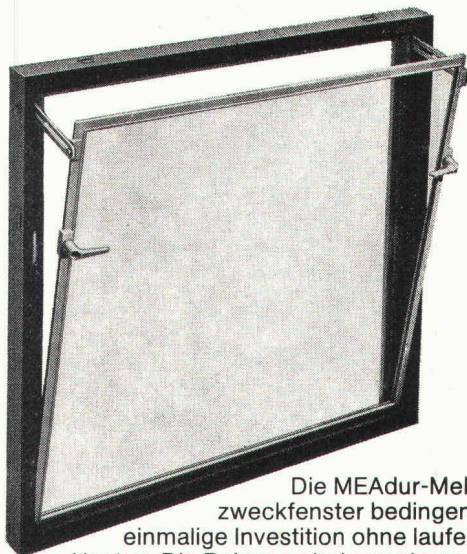

Die MEAdur-Mehrzweckfenster bedingen eine einmalige Investition ohne laufende Kosten. Die Rahmen sind aus einem Stück Polyurethan (ein Hartintegralschaumstoff, der genagelt werden kann) gefertigt. Die Glaskippflügel sind mit einer Luftpolsterdichtung versehen. Da Polyurethan kein Wasser aufnimmt, ist jedes Verziehen oder Verquellen ausgeschlossen. Der Glaskippflügel lässt sich mit handlichen Drehgriffen leicht bewegen. Wir liefern MEAdur-Fenster in 4 Grössen mit Einfach- oder Isolierverglasung. Auf Wunsch mit Mäuse- oder Stabgittern.

Sie wollen diese Fenster testen? Wir geben Ihnen dazu Gelegenheit.

Nageln Sie uns fest!

Oder wenigstens das MEAdur-Material. Wir verlosen 100 Materialmuster, den Nagel und einen Brander-Hammer. Damit Sie sich nicht nur auf unser Wort verlassen müssen, sondern das Fenstermaterial und unsere Behauptungen im wahrsten Sinne des Wortes festnageln können. P.S. Wenn Sie anstelle des Nagels den Daumen treffen sollten, geben Sie bitte nicht dem MEAdur-Fenster die Schuld. Danke.

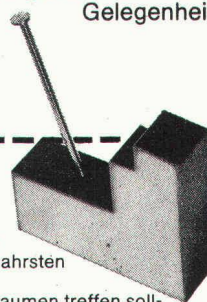

Firma: _____

Strasse: _____

PLZ/Ort: _____

Senden Sie bitte den Coupon an:

brander ag

Normbauteile, 8162 Steinmaur ZH,
Telefon 01/94 13 97, Telex 55562

Abwasserreinigung

durch **Friwa**

- Biologische Kläranlagen
- Benzinabscheider
- Klärgruben
- Abwasserfaulräume

Friwa sorgt für sauberes Wasser

Coupon: Bitte einsenden an Friwa AG
8304 Wallisellen, Kirchstrasse 2

- Ich wünsche unverbindliche Beratung
 Prospektmaterial (Gewünschtes bitte ankreuzen)

Absender _____

Ort (PLZ) _____

Telefon _____

23

**Das alles
(und noch viel mehr)
spricht für die
esser's Gully-Serie!**

Fertiges Bauelement.
Baustellengerecht verpackt.

Praxisgerecht konstruiert.

Baukastenprinzip –
daher so viele
Kombinationsmöglichkeiten.

Alle Teile sofort ab Lager lieferbar.

Wärmedämmung: Bei esser's Dachgully serienmässig dampfdicht zwischen den Wandungen eingebettet.

Die heizbaren esser's Gullys beweisen ihren Wert vor allem dann, wenn kritische Temperaturen um 0°C herrschen. Der Ablauf bleibt eisfrei – das Schmelzwasser läuft ungehindert ab.

Aufstockeinheiten zur Überbrückung der Wärmedämmung.
Bausätze für begehbare Dachterrassen.

Planung, Beratung und Service:



Jakob Scherrer Söhne AG
8059 Zürich 2
Allmendstrasse 7
Telefon 01 - 25 79 80

Ihr Partner auf dem Flachdach

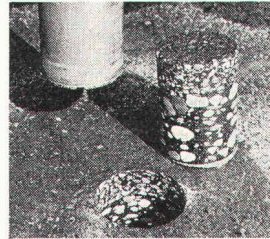

Bohrprobleme
in Asphalt,
Beton usw.
werden gelöst mit

**LUNZEN-
Kernbohr-
geräten**

bis 250 mm Ø,
stationär und fahrbar.
Wirtschaftlich und
präzise. Mit tadellosen,
nicht abbröckelnden
Kernen.

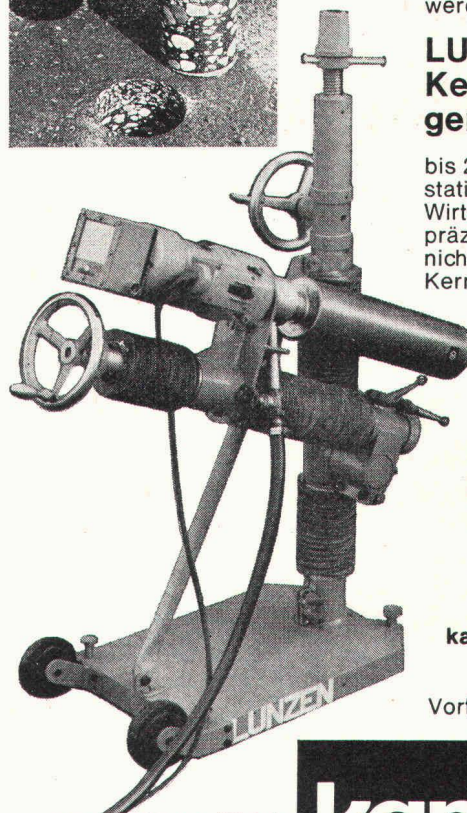

kamag = Service

Vorführung, Verkauf:

8952 Schlieren-Zürich
Zürcherstrasse 137
Tel. 01/98 92 88

kamag

Die Vorteile der Blefa-Dachfenster

- günstiger Preis
- 7 Normgrößen
- problemlose Montage
- Extras für Komfort und heikle Lösungen (z. B. Isolierverglasung, Zentralverschluss, Dauerlüftung)

Überzeugen Sie sich selbst am Modell bei uns in Dättwil (AG) oder in der Baumusterzentrale Zürich. Verlangen Sie Prospekt und Preisliste.

Schoop
Schoop & Co. AG
5401 Baden
Telefon 056 / 83 23 83

Die Geilinger-Gruppe:
Vier Unternehmen,
die sich mit Metallbau,
Stahlbau und Feineisen-
bau beschäftigen.
Hier ein Produkt der
Firma Geilinger AG,
Metallbau, Winterthur.

Das Holz-Metall-Fenster: Nicht teurer als das Holz-Fenster?

Auf den ersten Blick nimmt sich das Holz-Metall-Fenster neben dem traditionellen Holz-Fenster vergleichsweise teuer aus. Kalkuliert man aber den beim Holz-Fenster notwendigen 1. Anstrich (und die nach 5 bis 10 Jahren notwendige Erneuerung dieses Anstriches) ein, setzt man dann noch die beim Holz-Metall-Fenster günstigen Anschlagverhältnisse in Rechnung, so steht das wartungsfreie und wertbeständige Holz-Metall-Fenster mit einem Male plötzlich sehr viel besser da.

Wir meinen: Wem es mit dem wirtschaftlichen Bauen wirklich ernst ist, wird sich die Sache mit dem vielseitigen Holz-Metall-Fenster überlegen.

Kapazität, mit der man rechnen kann.

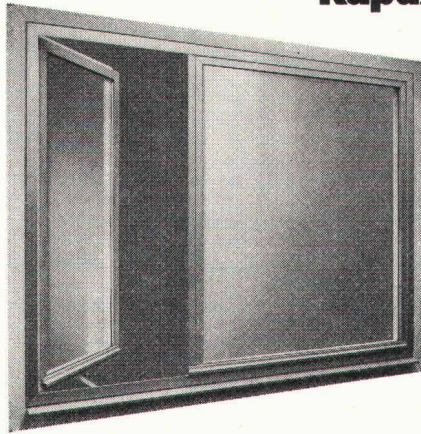

Die wichtigsten Vorzüge in
Stichworten:

- geschweisste Metall-Rahmen
- imprägnierte Holzteile
- kräftige Beschläge

G 72.116

Weitere Informationen: Siehe
die Schweiz. Bau-Dokumentation unter
(31) 111-748 sowie unseren ausführ-
lichen Spezial-Prospekt.

GEILINGER

GEILINGER AG, METALLBAU, 8401 WINTERTHUR
052 84 61 61

Egger

PASSAVANT

Kleinabscheider 0,5—10 l/s aus Guss, Kunststoff
und Stahlblech

mit und ohne selbsttätigem Schwimmerabschluss, aut. Oelüberlaufrinne, Alarmanlagen usw.

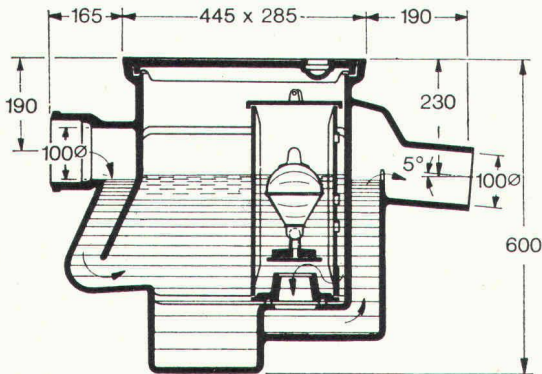

Fett-, Oel- und Benzinabscheider

Grossabscheider 25—500 l/s in Orts- oder
Fertigstahlbetonbauweise

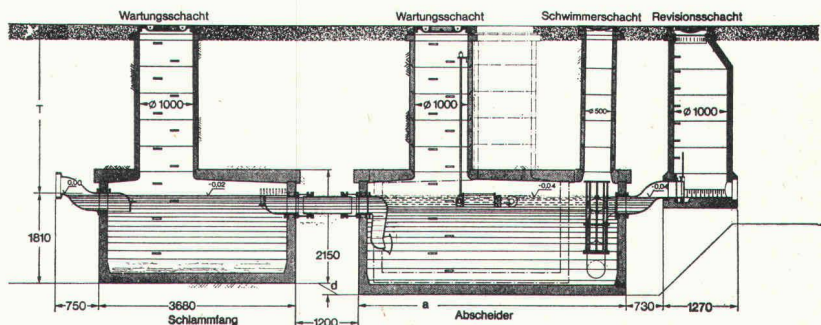

Verlangen Sie unsere ausführ-
lichen Unterlagen.

Einbau- und Bemessungs-
grundlagen bei:

Werner Maag
8032 Zürich
Zeltweg 44
Tel. 01/32 75 80

SBZ 3a

Adresse: _____

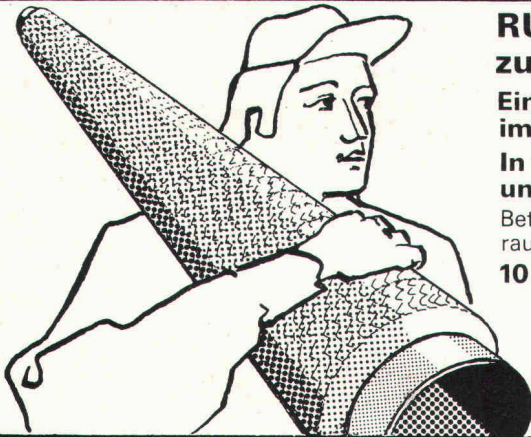

RUTZ bringt das fertige Kamin zur Einbaustelle

Eine Chromnickelstahl-Konstruktion im Baukastensystem.

In 1-2 Tagen montiert und betriebsbereit.

Beträchtlich raumsparend, gasdicht, rauchdicht, versottungssicher.

10 Jahre Voll-Garantie.

Rutz + Co., 8153 Rümlang

Kamin-Neubau, -Umbau, -Sanierung.

Wibachstr. 3, Postfach
Telefon 01 - 817 93 11/12

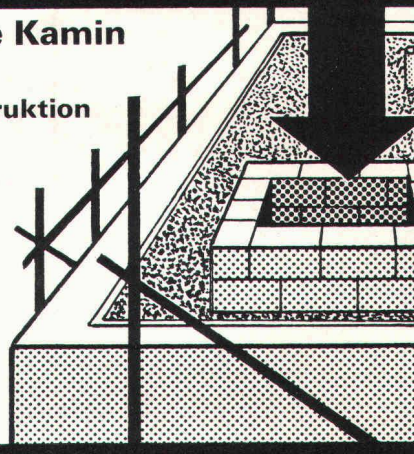

BODENHEIZUNGEN

DERIA-DESTRA AG für Strahlungswärme

CH-8132 EGG-ZÜRICH

Zelgmatt 38

Tel. (01) 86 13 50

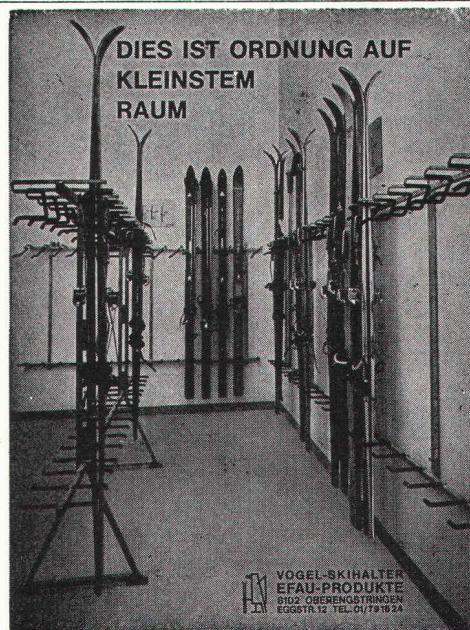

Vogel-Skihalter

Ganzmetall
Feuerverzinkt
Robust

Planen und Einrichten von Skiräumen, Lieferung von Teilen für Selbstmontage

Für Hotels, Ski- und Ferienhäuser, Schulen, Bergbahnen usw.
Bis 16 Paar Ski per Laufmeter

ERWIN VOGEL
EFAU-PRODUKTE
8102 Oberengstringen
Eggstrasse 12
Tel. 01 / 79 16 24

VOGEL-SKIHALTER
EFAU-PRODUKTE
8102 OBERENGSTRINGEN
EGGSTR. 12 TEL. 01 79 16 24



Dachfenster für jeden Anspruch und jedes Budget, bis zum Luxus-Wohnraumdachfenster

Rotio-Eloxal

Was Sie auch suchen, wir haben die Lösung.

Verlangen Sie Unterlagen.

Dieter Kohler
Dachfensterfabrik
8105 Regensdorf

Tel. 01 / 840 67 29

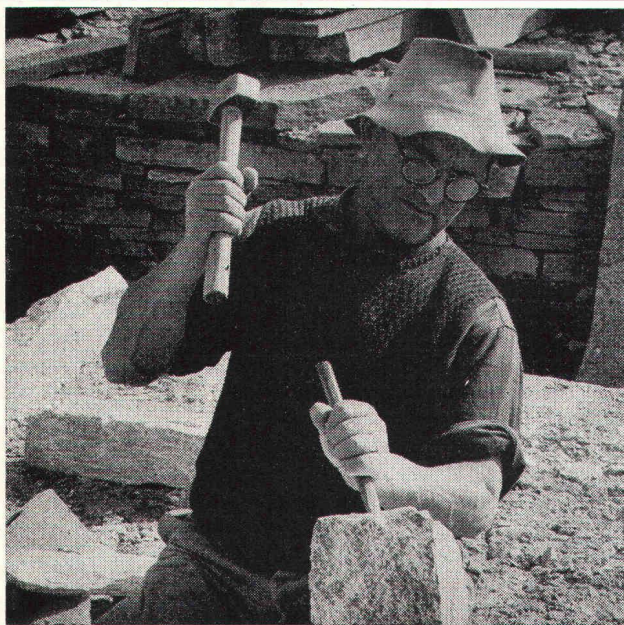

Natursteine

im Garten-, Hoch- und Tiefbau

Wir laden Sie ein, unsere neue, grosse **Musterausstellung** an der Seefeldstrasse 198 zu besuchen.

Eckardt Natursteine AG

8008 Zürich, Seefeldstr. 198

Tel. 01 / 55 08 60

Telex 57004

6604 Locarno, Via in Selva

Tel. 093 / 31 39 52

Grosses Lager in Zürich-Tiefenbrunnen

8306 BRÜTTISELLEN
TEL. (01) 833 11 19
DER BAUHERR RECHNET
MIT
KOLBS SPINDELNORM EISENTREPPEN

A-TYP \varnothing 60/95 NORM
 Kern \varnothing 60/115 Behälter
 B-TYP \varnothing 60/115 sofort bebaubar
 C-TYP \varnothing 60/125 keine Provision
 D-TYP \varnothing 45/95 raumsparend kostensparend
 E-TYP \varnothing 45/90 auch Spezialanfertigung
 G1-TYP \varnothing 11/90 ohne KORB
 G2-TYP \varnothing 11/75 ohne KORB
 G3-TYP \varnothing 11/60 ohne KORB
 H-TYP NEU

KOMBINATIONEN
 BEI ALLEN KORBEN VERFÜGBAR
 BEI ALLEN KORBEN VERFÜGBAR
 BEI ALLEN KORBEN VERFÜGBAR

INT. MUSTERSCHUTZ
 INL. / AUSL. PATENTE
 DESIGN O. KOLBARCH.

Frauen wissen, was Intim-Hygiene ist. Männer glauben noch immer, das gehe sie nichts an.

clos o mat

höchste Stufe einer vollständigen Intim-Hygiene

Bezugsquellen: Nur durch den Sanitär-Fachhandel
 Auskünfte erteilt auch die Firma Hans Maurer, Sanitär-Apparatebau,
 Waldstrasse 5, 8125 Zollikon, Telefon 01/63 60 18

Hallen

Montage und Unterhalt mit mobilen Liften

MO-4-7

- Neue Systeme und moderne Geräte erlauben günstigere Kalkulationen
- Einsatzberatung in der ganzen Schweiz
- Verlangen Sie Referenzen

maltech Organisation

Zürich-Amriswil-Baden-Basel-Bern-Chur-
 Emmen-Gelterkinden-Jona-Koblentz-
 Lausanne-Schlieren-Thun-Weinfelden-
 Wetzikon-Zug

Zentrale Vermittlungsstelle:
 8153 Rümlang
 Tel. 01/817 94 22

Schachtabdeckung

So sparen Sie mit JUNG-Schachtabdeckungen von Hartmann die Hälfte aller Arbeitsgänge – und bares Geld dazu: JUNG-Schachtabdeckungen haben ein Bodenblech als verlorene Schalung. Kein umständliches Einschalen mehr – kein unnötiges Warten – kein Verkanten des Deckels. Nur noch Zarge einbringen, Deckel einsetzen – und schon können Sie in einem Arbeitsgang Deckel und Umgebung verfüllen!

Die fast unsichtbare JUNG-Schachtabdeckung ist in den Ausführungen normal, gas- und wasserdicht und in 11 verschiedenen Grössen erhältlich.

Senden Sie Ihre ausführliche Dokumentation:

Name _____
 Strasse _____
 PLZ Ort _____

Hartmann AG
 Abt. Baunorm
 Unterdorf 1
 CH-8332 Russikon
 Tel. 01-97 31 06

hartmann 1

Am Neubau Krankenhaus Entlisberg beteiligte Firmen



Wir beraten Sie zuverlässig bei der Ausstattung von Schwestern- und Personalhäusern, Kranken-, Alters- und Kinderheimen. Gerne dienen wir mit **Offerten** und **Prospekten**.

AERMO-Möbel, im «Thalhof», Talstrasse 66, 8001 Zürich
Telefon 01 / 25 92 66

Wehntalerstr. 17 8057 Zürich ☎ 01 26 16 14

Zimmerei Schreinerei Holzbau

Müller Sohn + Co. MS

Ausführung der gesamten sanitären Installationen und der Raumheizung



ROBERT BADER AG, 8037 Zürich
Heizung, Sanitär
Rebbergstrasse 30

Niederspannungs-Hauptverteilungen

Schaltag AG, 8307 Effretikon
Industriestrasse 8, Tel. 052 / 32 37 21

Projektierung der Struktur und Statik durch

GHERZI ENGINEERING
Löwenstrasse 1, Postfach, 8021 Zürich

EIA-SEMPERIT AG, 8953 Dietikon ZH
Lerzenstrasse 19, Telefon 01 / 88 70 21 und 88 77 66

Fugenarbeiten sowie diverse Abdichtungsarbeiten

Architekten Krankenhaus:

Hertig, Hertig und Schoch, 8001 Zürich
Rindermarkt 5

H. Meier & W. Wirz, dipl. Ingenieure ETH, 8006 Zürich
Obstgartenstrasse 19

Projektierung der sanitären Installationen, verpflegungstechnische Anlagen sowie Wäschereianrichtungen.

GEKO -Simskonsole

☒ Patent Nr. 475 465

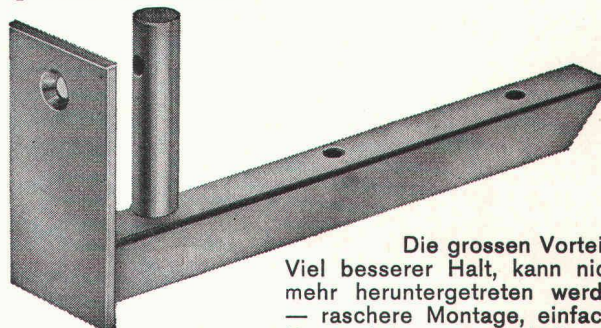

Die grossen Vorteile:
Viel besserer Halt, kann nicht mehr heruntertreten werden — raschere Montage, einfache Konstruktion — deshalb die ideale und preisgünstigste Simsconsole.

Verlangen Sie bei Ihrem Fensterhersteller die **GEKO-Simsconsole** — Sie sparen damit Aerger und Geld!

KOCH Beschläge, 8033 Zürich
Tel. 01 / 26 66 36

**Unsere Bauschreiner
sind vor allem Bauschreiner.**

**Sie sind Fachleute, die mit einem modernen Maschinenpark
denkbar rationell arbeiten. Das
erlaubt uns nicht nur erstklassige
Arbeit zu leisten, sondern auch
günstige Preise zu offerieren.**

**LENHARD
SOHNE AG**
Innenausbau
Bauschreinerei
Möbelschreinerei
Harmonikatüren
Holzetuis
8038 Zürich,
Albisstrasse 131
Telefon 01/45 12 90

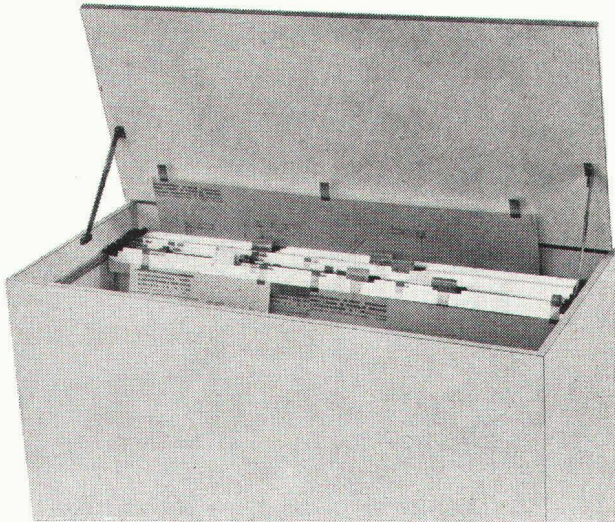

**LENSCA Planschrank
ein bahnbrechender Fortschritt**

- einfachste Bedienung
- alle Formate unabhängig voneinander
- einfach ein- und aushängen
- keine Lochbänder mehr notwendig

Breite 135 cm, Tiefe 60 cm, Höhe 115 cm
Fassungsvermögen: mind. 1100 Zeichnungen A0
oder ein Mehrfaches kleinerer Formate
Tragschienen 10 Stück Fr. 29.—

Herstellung und Verkauf:

Lenscar-Kunstharzmöbel für Industrie und Gewerbe
Zürich, Telefon 01 / 33 91 46

Schrank leer

Fr. 658.—

Bau und Betrieb von Gemeinschafts-,
Orts- und Regionalantennenanlagen

Die Fernseh- und UKW-Antennenanlage
im Krankenhaus Entlisberg wurde er-
stellt durch

TELECOMMUNAL AG

Mattackerstrasse 11
8052 Zürich
Telefon 01/50 23 10

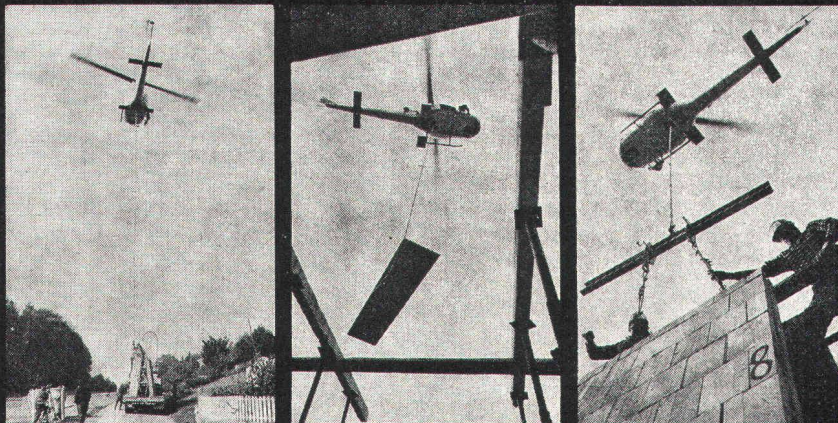

**Heliswiss, ideal
für den Elementbau**

Niemand versetzt vorfabrizierte Bauelemente
schneller und zuverlässiger als der Helikopter
von Heliswiss.

Heliswiss

Schweizerische Helikopter AG, 3123 Belp
Telefon 031 81 33 11, Telex 32 540

Stellen- und Gelegenheits-Anzeigen

Tarif

Stellenangebote und Ausschreibungen		Ermässigte Preise für Stellengesuche	
1/1 Seite 185 x 259 mm	Fr. 800.—	1/6 Seite 185 x 40 mm	Fr. 162.—
1/2 Seite 185 x 128 mm		90 x 84 mm	
90 x 259 mm	Fr. 420.—	1/8 Seite 185 x 28 mm	Fr. 125.—
1/3 Seite 185 x 84 mm	Fr. 290.—	90 x 60 mm	
1/4 Seite 185 x 60 mm		1/12 Seite 90 x 40 mm	Fr. 85.—
90 x 128 mm	Fr. 225.—	1/24 Seite 90 x 18 mm	Fr. 35.—

Chiffregebühr Fr. 4.—, Ausland Fr. 6.—.

IVA AG für internationale Werbung, 8035 Zürich
Beckenhofstrasse 16, Tel. 01 / 26 97 40, PC 80-32735

Filialen:

1004 Lausanne, 19, av. de Beaulieu, Tel. 021 / 34 72 65
1206 Genève, 24, av. de Champel, Tel. 022 / 47 41 10

Anzeigenschluss: Mittwoch der Vorwoche, 10 Uhr.

Für Stellensuchende empfehlen wir ein 3-Monats-Abonnement auf die Schweiz. Bauzeitung (Fr. 33.—, Ausl. Fr. 37.—, rund 13 Hefte)

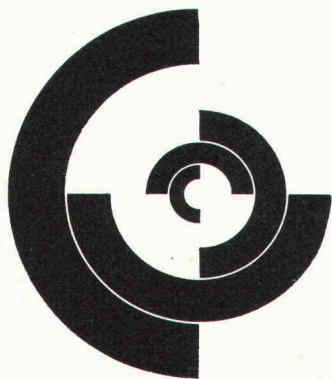

Herausforderung für unternehmerischen (Bau-)Generalisten!

Unser Auftraggeber ist ein über seine Fachwelt des Grosshochbaus hinaus angesehenes Dienstleistungsunternehmen. Das Führungsmotto ist partnerschaftlich, der im Haus vorherrschende Geist entsprechend teambetont, das Klima frei, offen und ungezwungen. In seinem Auftrag möchten wir mit einer Persönlichkeit ins Gespräch kommen, die auf eine Spitzenverantwortung als

Geschäftsleiter der Generalunternehmung

reflektiert — und den entsprechenden Anforderungen mit Willen, Einsatz und Können zu genügen vermag. Der Hauptakzent liegt eindeutig auf systematischer Anbahnung und Realisation neuer Geschäfte im In- und Ausland. Er koordiniert deren Planung, Organisation und Abwicklung mit Dienstinstanzen in und ausser Haus. Er überwacht die Vergabungen sowie Termine, Qualitäten und Kosten-/Nutzen-Verhältnis.

Wir denken an einen profilierten Baufachmann, der auf hoher Ebene technisch überzeugend zu verhandeln weiss und auch als Mensch voll genommen wird. Kostenbewusstsein, Flexibilität und soziale Toleranz sind entscheidende Vorzugsqualitäten. Charakterlich soll er mit der vorherrschenden Geschäftsphilosophie und ethischen Grundhaltung übereinstimmen.

Herausgeforderte Herren sind freundlich zu einem unverbindlichen, vertraulichen Erstkontakt eingeladen — auch dann, wenn ein Wechsel weder zwingend noch kurzfristig möglich ist. Als neutrale Berater stehen wir gerne informierend, abklärend und wegleitend zur Seite. Erreichbar sind wir wahlweise **telefonisch** zu unten angegebenen Zeiten, **persönlich** nach Voranmeldung und **schriftlich** am Hauptsitz unter Vermerk der Kennziffer 6137/2.

FRANCO G. MAUERHOFER — UNTERNEHMENSBERATUNG

Abteilung für Kaderauswahl

Hauptsitz **Bern/Schweiz**, Thunstrasse 8, Tel. 031 / 43 13 13 von 10 bis 20 Uhr, auch samstags/sonntags (sowie auch 031 / 43 13 14 von 14 bis 18 Uhr) **Zürich**: W. Gassmann, Tel. 01 / 34 45 83 von 11.30 bis 13.30 Uhr und von 18 bis 20 Uhr. **Genf**: L. P. Faivre, Tel. 022 / 21 37 43 oder 022 / 34 40 40 zu Bürozeiten.

Unser Institut begründete den telefonischen Bewerbungsdienst für fortschrittliche Unternehmen des In- und Auslandes und bürgt für jede gewünschte Diskretion nach allen Seiten.

Fugenbänder
Beton- und Mörtelzusätze

Aquarex

Aquarex Bauchemie AG
8620 Wetzikon
Hofstrasse - Schöneich
Telefon 01 - 77 78 44

Gesucht

Architekt-Techniker Hochbauzeichner

mit guter Ausbildung für vielseitige Bauaufgaben. Arbeitsplatz im Zentrum Zürichs. Gute Arbeitsbedingungen.

Prof. A. H. Steiner, Architekt BSA
8001 Zürich, Olgastrasse 8, Telefon 01 / 47 83 60

Junger, initiativer

dipl. Architekt-Techniker HTL

sucht nach längerem Militärdienst neuen Wirkungskreis. Raum Bern und Berner Oberland bevorzugt, jedoch nicht unbedingt massgebend.

Frühestes Eintrittsdatum: 18. November 1974.

Offerten unter Chiffre SBZ 262 an IVA AG, Postfach, 8035 Zürich.

ORTO
Zürich
BAU

sucht

Architekt-Bautechniker

für Planungskoordination und Projektentwicklung in der Generalplanungsphase.

Voraussetzungen:

- theoretische und praktische Erfahrung
- Sinn für Methodik und Systematik
- kostenbewusste Denkweise
- gute Verhandlungstechnik
- Mindestalter 30 Jahre

Wir offerieren in allen Belangen fortschrittliche Arbeitsbedingungen.

Bewerber setzen sich bitte mit Herrn Lindegger, Telefon 01 / 48 44 23, in Verbindung.

Ortobau AG, 8050 Zürich
Generalunternehmung
Dörflistrasse 112

Wir sind ein mittelgrosses, guteingeführtes Ingenieurbüro in Basel mit anspruchsvollen und abwechslungsreichen Aufträgen und suchen einen

dipl. Bauingenieur ETH

für die statische und konstruktive Bearbeitung von Hoch-, Industrie- und vorwiegend **Brückenbauten** (Spannbeton).

Es handelt sich um eine ausbaufähige, direkt der Geschäftsleitung unterstellte, verantwortungsvolle Position.

Unterbreiten Sie uns bitte Ihre Bewerbung, die diskret behandelt wird, unter Chiffre Y 03-103985 an Publicitas, 4001 Basel.



Schnell und zuverlässig mit:

Stolz Kanalbaulaser Tunnel- und Hochbaulaser



Herstellung + Vertrieb

Stolz AG
Bellikonstrasse 218
CH-8968 Mutschellen

Tel. 057 5 46 55

Gesucht

alte Büromöbel

Regale, Korpusse, Schränke, Stehpulte (auch Einzelstücke) werden abgeholt.

Offerten erbeten unter Chiffre SBZ 267 an IVA AG, Postfach, 8035 Zürich, oder Telefon 028 / 3 30 78.

Gesucht

Hochbauzeichner-Lehrling

im 3. oder 4. Lehrjahr, aushilfsweise für 4 bis 6 Monate, eventuell länger, zum Aufzeichnen von Detailplänen für grosses öffentliches Bauvorhaben.

Lehrmeister, die infolge einer Arbeitslücke in ihrem Büro an diesem Angebot Interesse haben, möchten wir bitten, uns über **Telefon 01 / 47 57 55** zu erreichen.

Haben Sie Bauprobleme?

Die wirtschaftlichste Lösung treffen Sie mit einer

BFA-Ballonhalle

TEXCO Swiss

Sie brauchen daher im Winter nicht auf Ihr Tennisspiel, auf Ihren Eissport, auf das Schwimmen, Turnen oder Reiten zu verzichten.

Die vorhandene Heizung schafft genau das individuell gewünschte Klima, das Ihnen zum gesunden Sport verhilft.

Die Anschaffung einer BFA-Ballonhalle nach Mass oder in Standardgrössen, kurzfristig bezugsfertig geliefert, ist problemlos. Die niedrigen Gestehungskosten können Sie auch durch Miete-Kauf oder Leasing tilgen.

BFA-Ballonhallen sind ein Erzeugnis der Ballonfabrik Augsburg. 75 Jahre Erfahrung im textilen Bauen und Qualität aus Tradition rechtfertigen Ihr Vertrauen.

Die BFA-Gruppe ist durch die TEXCO Swiss in der Schweiz vertreten und sendet Ihnen gerne die ausführlichen Dokumentationen.

**Vertretung der TEXCO Swiss, Telefon 056 / 71 41 25
8957 Spreitenbach, Langäckerstrasse 51**

Ausschreibung von Bauarbeiten

Das Konsortium Motor Columbus/Itten + Brechbühl AG, Baden, als Totalübernehmer schreibt im Rahmen über die Vergebung öffentlicher Arbeiten und Lieferungen unter den Fachfirmen zur Konkurrenz aus.

Für die Submission gelten folgende Daten:

Auflage ab: 21. 10. 1974
Eingabetermin: 8. 11. 1974
Offeneröffnung: 12. 11. 1974

Kantonsspital Aarau

Spitaltrakt: — Baureinigung
— Beschriftung
Behandlungstrakt: — Stockwerk- und Verteiltablaux

Kantonsspital Baden

Spitaltrakt: — Malerarbeiten I. Teil
— feuerfeste Stützenverkleidungen
Behandlungstrakt: — Stockwerk- und Verteiltablaux
Pflageschule (P1) und Werkhof: — Blindstromkompensationsanlagen
— Hauptverteilungen
Personalwohnungen (P2): — Türen und Türzargen
— Gipsarbeiten
Verbindungsgänge: — Malerarbeiten
— feuerfeste Abschottungen
Betriebsgebäude, Tankanlage,
Heizzentrale: — Malerarbeiten
Gewächshaus: — Treibhauskonstruktion

Die Pläne und Bedingungen können beim bauleitenden Konsortium Motor Columbus/Itten + Brechbühl AG, Gebäude Hotel Linde, 1. Stock, Mellingerstrasse 22, ab Aufgagedatum, 21. 10. 1974, während 14 Tagen zwischen 14 und 16 Uhr eingesehen werden, wo auch die Offertformulare abzuholen sind.

Die Offertformulare sind verschlossen bis spätestens am Eingabetag, 8. 11. 1974, 18 Uhr, beim Konsortium Motor Columbus/Itten + Brechbühl AG, Parkstrasse 27, 5401 Baden, abzugeben.

Die Umschläge der Offerteingaben sollen die Bezeichnung der Objekte sowie der offerierten Leistung aufweisen.

Sapronit[®]

die feuerhemmende Isolierplatte

Beratung
Verkauf
Montage

Schneidegger

Schneider + Co. AG
Isolierungen und Industriebedarf
8401 Winterthur
Scheideggstrasse 2
Telefon 052/89 21 21

Dipl. Bauingenieur ETH/SIA

30jährig, zur Zeit als Leiter des Ingenieurbüros einer grösseren Generalunternehmung tätig, sucht neue Kaderstelle im Raum Zürich oder Zug, eventuell Luzern.

Offerten unter Chiffre OFA 6627 R an Orell Füssli Werbe AG, Postfach, 5000 Aarau.

Tiefbauzeichner

30 Jahre, sucht Stelle, wenn möglich mit Absteckungsarbeiten, Bauleitung und Abrechnung. Erfahrung im Strassen- und Kanalisationsbau sowie in Wasserversorgung.
Bevorzugte Arbeitsstätte: Bauverwaltung oder Unternehmung.
Stellenantritt: März/April 1975.
Interessenten melden sich bitte unter Chiffre SBZ 269 an IVA AG, Postfach, 8035 Zürich.

Junger, 25jähriger, verantwortungsbewusster

Tiefbauzeichner/Polier

Absolvent ITA, Praxis im Kanalbau, Ausmass und Bauführung (Hilfsbauführer), sucht entsprechenden ausbaufähigen Wirkungskreis in Ingenieurbüro oder Unternehmung, eventuell Verwaltung, Raum Zürich oder Baden.
Offerten unter Chiffre SBZ 270 an IVA AG, Postfach, 8035 Zürich.

Dipl. Architekt

32, sucht freie Mitarbeit oder anspruchsvolle und selbständige Stelle für Planung und Entwurf, Raum Zentralschweiz/Zürich.
Dipl. Beaux-Arts, Paris, und ZTL Luzern, mehrjährige Praxis im In- und Ausland in Siedlungs- und Quartierplanung, Projektierung und Ausführung von anspruchsvollen Bauaufgaben sowie Wettbewerben.
Offerten unter Chiffre SBZ 266 an IVA AG, Postfach, 8035 Zürich.

Tiefbauzeichner

26jährig, sucht interessante Stelle in Zürich und Umgebung in kleinem Team mit gutem Arbeitsklima.
Sechs Jahre Praxis im allgemeinen Tiefbau (Strassenbau usw.) sowie Eisenbetonpraxis. Eintritt nach Vereinbarung.
Offerten sind erbeten unter Chiffre SBZ 257 an IVA AG, Postfach, 8035 Zürich.

Eisenbetonzeichner/Bauführer

Schweizer, 27jährig, mit mehrjähriger Büro- und Bauleitungspraxis, sucht Stelle zwecks Weiterausbildung im **Kanalisationswesen**.
Bevorzugtes Arbeitsgebiet: Nordostschweiz.
Offerten unter Chiffre SBZ 258 an IVA AG, Postfach, 8035 Zürich.

Ingenieur-Techniker HTL

(Tiefbau)

selbständig, initiativ und erfahren in Projekt und Bauleitung des Strassen- und allgemeinen Tiefbaus, sucht nach Auslandsaufenthalt wieder interessanten Arbeitsplatz im Raume Zürich.
Offerten unter Chiffre SBZ 261 an IVA AG, Postfach, 8035 Zürich.

Hallen

vermietet

Arbeits-, Lager- und Sporthallen vermietet und verkauft:

Vertretung der
TEXCO Swiss
Langäckerstrasse 51
8957 Spreitenbach
Tel. 056 / 71 41 25

Tiefbauzeichner

25, mit Maurerzusatzlehre, Praxis in Ingenieurbüro und Bauverwaltung, sucht interessante Tätigkeit mit Weiterbildungsmöglichkeiten in Zürich oder Basel (Frühjahr 1975).

Offerten unter Chiffre SBZ 162 an IVA AG, Postfach, 8035 Zürich.

Architekturstudent ETH (4. Semester) sucht

Praktikumstelle

(6 Monate)

in der Stadt Zürich, Stadt Luzern, in NW oder OW.

Kontaktnahme mit **Harald Woermann, 6060 Sarnen**
Goldmattweg 12, Telefon 041 / 66 17 96

Grösseres Ingenieurbüro sucht

Tiefbautechniker

Ingenieur-Techniker HTL für die Projektierung mittlerer und grosser Tiefbauten in der Schweiz und im Ausland. Arbeitsort Bern.

Voraussetzungen: 2 bis 3 Jahre Erfahrung in der Projektierung, Beherrschung der deutschen und der französischen Sprache.

Chiffre H 901449 an Publicitas, 3001 Bern.

MBA Kurz-Information



SPV Tauch- pumpe

Vollautomatische elektronische Niveauregulierung, daher keine beweglichen Teile.
Grössere Kapazität bei kleineren Dimensionen. Vor Nässe und Überlastung geschützt.
Schwedisches Qualitätsprodukt.



– für jede Aufgabe eine gute Lösung

MBA, 8600 Dübendorf, Tel. 01 820 00 21

Hochbauzeichnerin

22 Jahre, sucht per 1. November 1974 Stelle in Zürich.
Offerten unter Chiffre SBZ 272 an IVA AG, Postfach, 8035 Zürich.

Bauführer

27jährig, sucht im Raume Zürich neuen Wirkungskreis in Ingenieurbüro als Bauführer, Tiefbau- und EB-TB-Zeichner.
Interessenten unter Chiffre 7408 an Mosse-Annoncen AG, 8023 Zürich.

Junger, dynamischer, initiativer, strebsamer

Tiefbauzeichner

24, mit Erfahrung in Bauleitung, sucht neuen Wirkungskreis, wo er seine Fähigkeiten voll entfalten kann.
Offerten unter Chiffre 7409 an Mosse-Annoncen AG, 8023 Zürich.

Ingenieur-Techniker HTL (ATZ)

26 (Diplom Frühjahr 1974), sucht auf Dezember 1974 (eventuell früher) neuen, interessanten Wirkungskreis auf dem Gebiet des Eisenbetonbaus (Hoch- und Tiefbau) Raum Zürich, Zürcher Oberland.
Offerten unter Chiffre SBZ 271 an IVA AG, Postfach, 8035 Zürich.

Jüngerer

Bauführer

mit Praxis sucht nach Auslandsaufenthalt neuen Wirkungskreis.
Ab 1. November 1974.
Englischkenntnisse vorhanden.
Offerten unter Chiffre 7410 an Mosse-Annoncen AG, Postfach, 8023 Zürich.

Ingenieur-Techniker HTL

27, sucht Stelle im allgemeinen Tiefbau (Projektiertung und Bauleitung).
Raum: deutschsprachige Schweiz, evtl. Ausland.
Offerten unter Chiffre J 307105 an Publicitas, 3001 Bern.

Zu vermieten oder verkaufen

3 Hermann Nelson Luftheizapparate

Reliomatic 600, fahrbar, Wärmeleistung 101 000 kcal/h, Luftumwälzung 3200 m³/h, Elektromotor 1 PS/220 V und ausgerüstet mit ext. Brennstoffanschluss und Sonde, div. Zubehör.
Anfragen: **REALISATOR AG, 8340 Hinwil, Telefon 01 / 78 25 25**

Architekt-Techniker HTL

(36) sucht Anstellung in Zürcher Architekturbüro.
Offerten unter Chiffre SBZ 265 an IVA AG, Postfach, 8035 Zürich.

Student AT Zürich

Ende 5. Semester, bisher tätig in Verwaltung und Ingenieurbüros, mit Erfahrung im allgemeinen Tiefbau, sucht neuen Wirkungskreis in Verwaltung oder Ingenieurbüro, wenn möglich Bezirk Zürich.
Ihre Offerte erreicht mich unter Chiffre SBZ 268 an IVA AG, Postfach, 8035 Zürich.

Bin am AT, 2 Vordiplome, suche Halbtagsstelle als

Hochbautechniker

vom 1. Januar bis 30. April 1975, Zürich und Umgebung. Praxis in Werk- und Detailplänen, Umbauten und Innenausbau. Sprachen: Französisch, Englisch.
Offerten unter Chiffre SBZ 264 an IVA AG, Postfach, 8035 Zürich.

Bauführer

25jährig, gelernter Maurer und Hochbauzeichner, vier Jahre Praxis als Bauführer, Deutsch, Französisch und Italienisch sprechend, sucht interessante, verantwortungsvolle Stelle im Raume Burgdorf—Bern.
Offerten unter Chiffre SBZ 263 an IVA AG, Postfach, 8035 Zürich.

Dipl. Bauingenieur ETH

mit fünfjähriger Praxis im Hoch- und Brückenbau aus Stahl und Beton sucht auf Frühjahr 1975 neue verantwortungsvolle Stelle in Ingenieurbüro oder Bauunternehmung. Sprachen: Deutsch, Französisch. Raum Zürich, Basel oder Bern bevorzugt.
Offerten unter Chiffre SBZ 260 an IVA AG, Postfach, 8035 Zürich.

ATELIER FÜR PERSPEKTIVISCHE ARCHITEKTURZEICHNUNGEN

KOHLENGASSE 3, 8045 ZÜRICH, TELEFON 01/66 14 15

erstellt für Sie
anspruchsvolle perspektivische Architekturzeichnungen
für jeden Zweck

Junge

Tiefbauzeichnerin

sucht auf Frühjahr 1975 Stelle in Brugg oder Umgebung.
Offerten unter Chiffre SBZ 259 an IVA AG, Postfach, 8035 Zürich.

Architekt-Bauleiter

38, mit 20jähriger Büro- und Baupraxis, absolut selbständig versiert in allen Sparten, sucht verantwortungsvollen Wirkungskreis als Bauführer grösserer Objekte mit hohen Anforderungen. Raum Zürich bevorzugt.
Offerten unter Chiffre SBZ 256 an IVA AG, Postfach, 8035 Zürich.

Hochbauzeichner

drei Jahre Erfahrung im Entwurf und Ausführung, sucht Stelle in der Stadt Zürich. Eintritt nach Vereinbarung.

Offerten unter Chiffre SBZ 254 an IVA AG, Postfach, 8035 Zürich.

Junger Gestalter sucht Aufgabe in

Architektur-/Innenarchitekturbüro

Ausbildung: Hochbau, Innenarchitektur und Industrie-Designer
Offerten sind zu richten an
Carlo Schudel, Gartenstrasse 6, 9435 Heerbrugg

Dipl. Bauführer

(26) mit Verwaltungserfahrung als **Hochbauadjunkt**, sucht neuen Wirkungskreis, evtl. auch im Tiefbau, in Staats- oder Gemeindeverwaltung.
Offerten bitte unter Chiffre SBZ 234 an IVA AG, Postfach, 8035 Zürich.

Dynamischer junger

dipl. Bauingenieur ETH

sucht nach 5jähriger erfolgreicher Tätigkeit in Ingenieurbüro neuen Wirkungskreis in Büro, GU oder Unternehmung. Bevorzugt wird eine Stelle mit Aufstiegsmöglichkeiten, evtl. Teilhaberschaft, Nachfolger, Stellvertreter usw.
Angebote unter Chiffre SBZ 235 an IVA AG, Postfach, 8035 Zürich.

Junger gelernter

Tiefbauzeichner/Maurer

mit Bauleitungserfahrung sucht auf Frühling 1975 interessante Stelle in Ingenieurbüro oder Unternehmung im Raum Aarau/Luzern/Zug, evtl. Zürich.
Offerten unter Chiffre SBZ 242 an IVA AG, Postfach, 8035 Zürich.

Junger

Hochbauzeichner

sucht eine Stellung im Raum Genf/Lausanne/Vevay/Montreux.
Grund des Stellenwechsels: Französischkenntnisse erweitern.
Würde sich evtl. gerne auf Umbauten spezialisieren.

Offerten unter Chiffre SBZ 247 an IVA AG, Postfach, 8035 Zürich.

Kaufe laufend

Teleskop-Mobilkrane u. a.

Galion, Austin-Western, Grove, Pettibon. Auch reparaturbedürftige Geräte kommen in Frage.

LIHAMY B. V., Leende (Holland), Irislaan 30,
Postfach 5, Telex 51615

PREISWERT, WIRTSCHAFTLICH



... nur zwei von vielen Eigenschaften, die wir mit gutem Gewissen dem Betonrohr zuteilen können. Aus **inländischen** Rohstoffen, nach SIA-Normen und mit besten Maschinen hergestellt, hält das Betonrohr, was es verspricht – auch nach Jahren. So wurden z. B. 80jährige Betonrohre ausgegraben und neu verlegt, ohne dass diese Korrosionsschäden aufgewiesen hätten. Betonrohre sind absolut **umweltfreundlich** und zu **günstigen** Preisen in allen Dimensionen erhältlich. Ein Betonrohr macht sich immer bezahlt.

TYPISCH BETONROHR

✕ Betonrohr-Fabrikanten der Schweiz

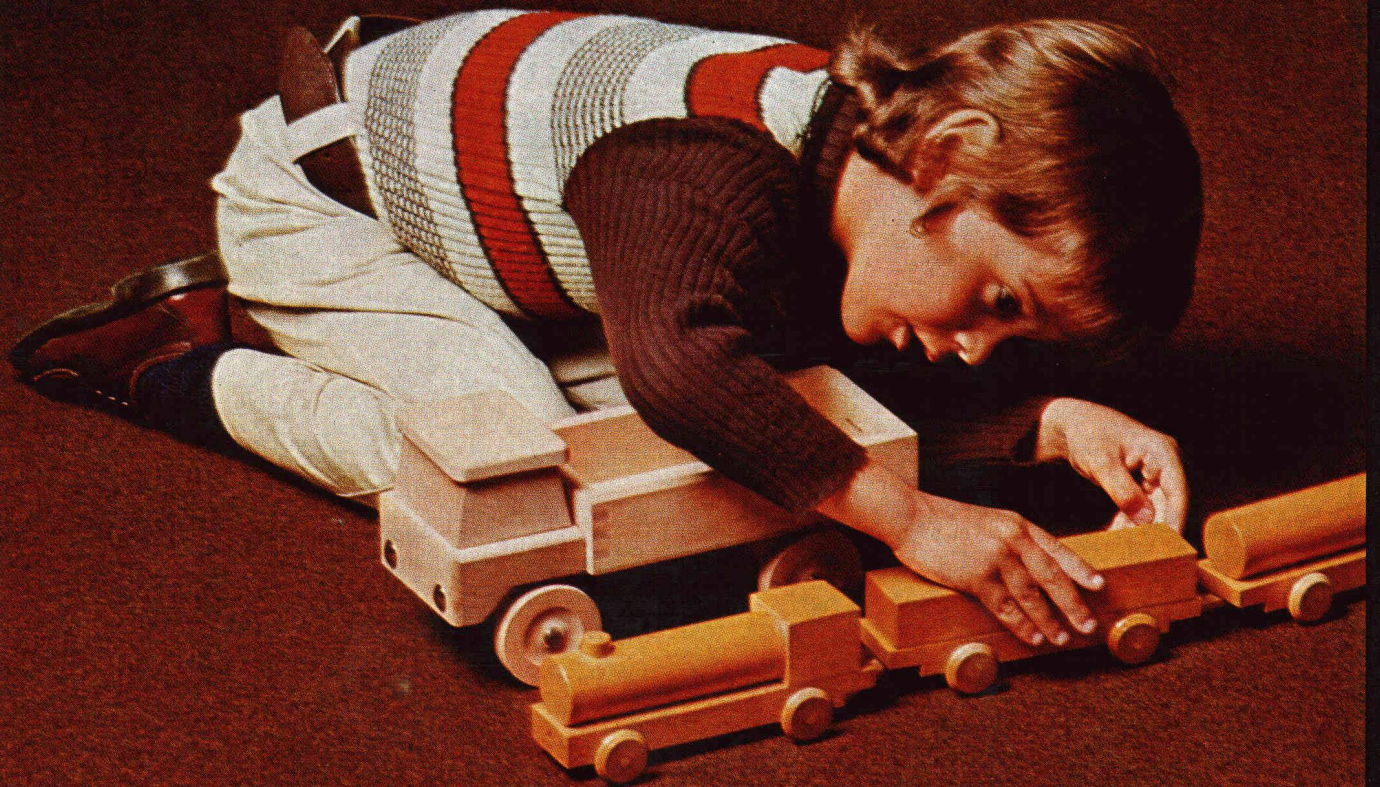

KING schafft Wohnbehagen

diana-hit heisst dieser robuste Nadel-
filzteppich von KING. Er hält weit
mehr aus als hölzerne Eisenbahn-
räder: Etwa Fussballschuhe, kantige
Tischbeine, Bürostühle, Farbkleckse
oder Schaukelpferde. Deshalb fühlen
sich Klein und Gross auf diana-Tep-
pichböden so wohl.

Und dies zu Recht: diana gibt es in
7 vollsynthetischen Qualitäten, zum
Teil mit Kompaktschaumrücken, in
Rollen oder Platten, uni oder bedruckt,
in 25 modischen Farben und
für jeden Wohn- oder Arbeitsbereich.

diana[®]

Wichtig für den Architekten: Der Fach-
handel zeigt Ihnen gerne die vollstän-
dige diana-Kollektion. Verlangen Sie
technische Unterlagen, Farbmuster
oder EMPA-Zeugnisse direkt bei uns.

*Technische Angaben über KING-
Produkte finden Sie auch in der
Schweizer Baudokumentation
unter der Referenz: (33)2L 1153*



E. KISTLER-ZINGG AG, Teppichfabriken, CH-8864 Reichenburg SZ, Tel. 055/67 12 12