

Objektyp: **Advertising**

Zeitschrift: **Schweizerische Bauzeitung**

Band (Jahr): **93 (1975)**

Heft 16

PDF erstellt am: **10.07.2024**

### **Nutzungsbedingungen**

Die ETH-Bibliothek ist Anbieterin der digitalisierten Zeitschriften. Sie besitzt keine Urheberrechte an den Inhalten der Zeitschriften. Die Rechte liegen in der Regel bei den Herausgebern. Die auf der Plattform e-periodica veröffentlichten Dokumente stehen für nicht-kommerzielle Zwecke in Lehre und Forschung sowie für die private Nutzung frei zur Verfügung. Einzelne Dateien oder Ausdrucke aus diesem Angebot können zusammen mit diesen Nutzungsbedingungen und den korrekten Herkunftsbezeichnungen weitergegeben werden. Das Veröffentlichen von Bildern in Print- und Online-Publikationen ist nur mit vorheriger Genehmigung der Rechteinhaber erlaubt. Die systematische Speicherung von Teilen des elektronischen Angebots auf anderen Servern bedarf ebenfalls des schriftlichen Einverständnisses der Rechteinhaber.

### **Haftungsausschluss**

Alle Angaben erfolgen ohne Gewähr für Vollständigkeit oder Richtigkeit. Es wird keine Haftung übernommen für Schäden durch die Verwendung von Informationen aus diesem Online-Angebot oder durch das Fehlen von Informationen. Dies gilt auch für Inhalte Dritter, die über dieses Angebot zugänglich sind.

Was muss ein Architekt heute vor allem sein?

**KONKURRENZFÄHIG.**

Was wird ein Architekt durch **ERRUT** ?

**KONKURRENZFÄHIGER.**

Das ist die erste Möglichkeit:

Der Architekt verlangt von einer Betonunterlage, dass sie «gründlich aufgerauht» sei. Manche Bauunternehmer verstehen das so, dass sie den noch feuchten Beton mit einem Rechen oder Eisenbesen durchziehen. Natürlich entsteht dann häufig Zementschlümme, und die folgenden Schichten und Beläge haften schlecht. Garantiesprüche werden angemeldet, der Boden möglicherweise aufgerissen, und der Architekt hat Umtriebe und Kosten.

Das lässt sich vermeiden, wenn statt des feuchten der trockene Boden aufgerauht wird. Mit Hammer oder Pickel. Doch welcher Bauunternehmer nimmt diese grosse Arbeit wirklich gründlich? Hier springt ERRUT ein, ein pneumatisches Aufrauherät mit zahlreichen Hartmetallspitzen. In einem Bruchteil der Zeit sind die Böden aufgerauht – so aufgerauht, wie es kein Hammer zustandebringt. Dass die Schlümme gründlich entfernt wird, brauchen Sie nicht mehr zu garantieren. Das garantieren wir.

Wenn Sie in Zukunft in Ihr Devis schreiben «gründlich aufgerauht mit ERRUT» gehören Sie zu jenen Architekten, die für ihre gewissenhafte und kostensparende Arbeit bekannt sind. Weil das ERRUT Mac Donald -Aufrauherät den Boden schneller, gründlicher und erst noch billiger bearbeitet. Was könnte Sie konkurrenzfähiger machen?

Das ist die zweite Möglichkeit:

Bis heute war es nicht möglich, den Beton in einem Arbeitsgang so exakt zu verarbeiten, dass eine Betonunterlage überall die genau gleiche Höhe hat. Darum musste eine zweite Schicht aufgetragen werden, die Zementmörtel-Ausgleich-

schicht. Und bei sogenannten «warmen» Böden als erstes der Zementmörtel-Überzug. Und weil da meistens verschiedene Firmen am Werk waren, kostete ein solcher Boden am Ende viel Geld.

Mit der neuen ERRUT-Bodentechnik wird das anders. Zwei aufeinander abgestimmte Geräte\*, eine Abzieh- und eine Schleifmaschine, ermöglichen es dem Bauunternehmer, den ganzen

Betonboden, also die Betonunterlage, die Zwischenschichten und bei kalten Böden auch noch den Belag in einem Arbeitsgang herzustellen. Das Resultat ist ein Boden, der vollkommen glatt ist und den Höhenmassen exakt entspricht.

Natürlich gibt es solcher Einschicht-Boden weniger Arbeit als die frühere Bodentechnik. Und kostet darum auch bedeutend weniger. Wenn Sie also «Böden in ERRUT-Technik» vorschreiben, können Sie billiger bauen. Um Beträge, die in die Zehntausende gehen. Ob Sie mit diesem Geld die Fassade verschönern oder ob Sie dadurch günstiger offerieren können, müssen Sie selbst entscheiden. Einen Vorsprung haben Sie so oder so.

\*Alle ERRUT-Geräte kann man auch mieten.

**PRELUWAG**

Preluwag, 8302 Kloten, Oberfeldstrasse 16, Telefon 01-814 02 66

ERRUT von der Preluwag  
– eine zeitgemässe Idee

Bitte ausschneiden und senden an: Preluwag, 8302 Kloten, Oberfeldstrasse 16

**COUPON**

Ich möchte ERRUT kennenlernen.

Bitte senden Sie mir eine Dokumentation.  
 Ich wünsche einen Orientierungsbesuch.

Name, Firma, Adresse:

SBZ

Dr. Juchli 421 Pw

# Am Neubau der Universitäts-Kinderklinik in Bern beteiligte Firmen

Die Heizungsanlage wurde eingebaut  
durch die Firma

## Zentralheizungsbau AG, Bern

Balthasarstrasse 11, 3027 Bern  
Telefon 031 / 56 56 56

## Stahlton-Prebeton AG

Lieferung der vorgefertigten  
Betonlemente durch

## Stahlton-Prebeton AG, Bern



## Grundwasserbauten AG

Monbijoustrasse 16, 3001 Bern, Telefon 031 / 25 66 11

Ausgeführte Arbeiten:

- Rotationskernbohrungen
- Bohrungen für Rühlwand
- Beobachtungsrohre
- nachinjizierbare Erdanker

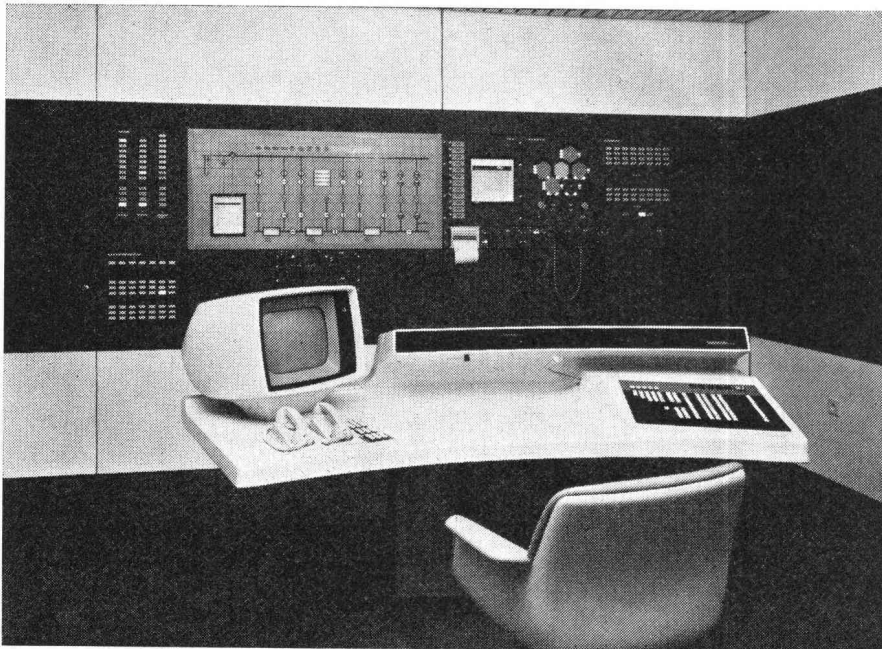

REMAG-Regelgeräte und die Hausleitzentrale gewährleisten im Universitäts-Kinderspital Bern ein einwandfreies Klima und einen automatischen Betrieb der haustechnischen Anlagen.

REMAG  
FÜR  
AUTOMATIK



**REMAG**  
AKTIENGESELLSCHAFT

REGLER UND MESSAPPARATE

3072 Bern-Ostermundigen, Mittelholzerstr. 8, Telefon 031 / 51 08 65, Fernschreiber 32 181  
Technisches Büro Basel, St.-Jakob-Strasse 3, Telefon 061 / 22 44 95

# Darum sind Bieri Pumpen führend: Geprüft - Betriebssicher - Bewährt

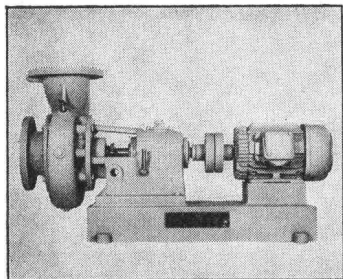

## Niederdruck- Pumpen

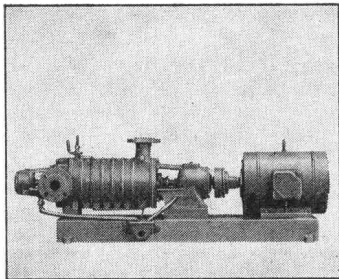

## Hochdruck- Pumpen

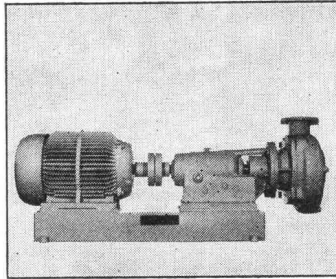

## Abwasser- Pumpen

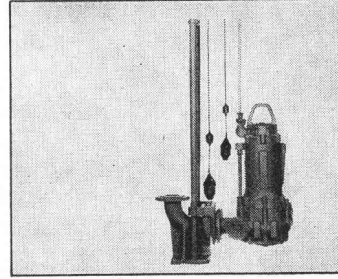

## Fäkalien- Pumpen

Bieri Pumpen werden überall dort eingesetzt, wo es auf höchste Betriebssicherheit und Zuverlässigkeit ankommt. Ausgereifte Konstruktion, Präzision in der Verarbeitung und gewissenhafte Schluss-

kontrollen sind einige Gründe, dass sich Bieri Pumpen im In- und Ausland in Hunderttausenden von Anlagen erfolgreich bewähren. Bieri Pumpen erhalten Sie für alle Zwecke. Zudem profitieren Sie von der

zuverlässigen technischen Beratung und dem vorbildlichen Bieri-Kundendienst. Wir senden Ihnen kostenlos und unverbindlich die ausführliche Dokumentation über das Bieri-Fabrikationsprogramm.

Bitte schreiben Sie uns oder rufen Sie uns an. Wir sind für Sie da.



Bieri Pumpenbau AG  
3110 Münsingen  
Tel. 031 92 21 21

# Bieri

# Woertz Spitalkanäle

mit Anschlüssen für • Starkstrom

Telephon • Sonnerie • Rundspruch • Sauerstoff • Lachgas • Pressluft • Vacuum

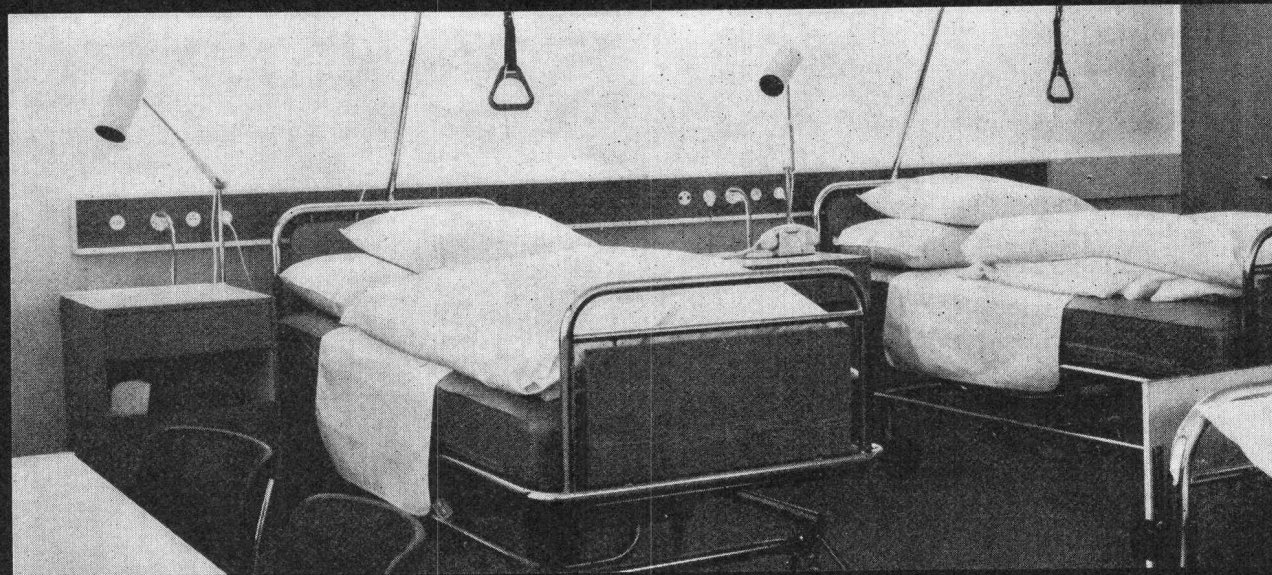

OSKAR WOERTZ BASEL



Fabrik elektrotechn. Artikel CH-4002 Basel  
Eulerstrasse 55 Tel. 061 23 45 30 Telex 63179

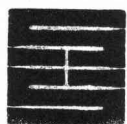

## Schaffroth & Späti AG

Asphalt- und Bodenbeläge

**8403 Winterthur**

Telefon 052 / 29 71 21

Gegründet 1872

**Flachdachbeläge jeder Art**  
**Gussasphalt für Isolationen und Strassen**  
**Nacophalt-Hartgussasphaltböden**  
**Linolith-Industriebodenbeläge**  
seit 50 Jahren bewährt

**Zimmerli-Hartbetonböden**  
für Autogaragen, Rampen usw.

**REPOXIT-Kunstharzböden**  
in diversen Farben, 2 bis 7 mm stark



Spielplätze müssen leben, natürliche Umwelt ersetzen, die kindliche Phantasie bereichern, Abwechslung bieten, zu spielerischen Taten verhelfen, Kontakt schaffen, begeistern, anregen, müssen dem Kind seine Welt bedeuten, müssen Wohnraum im Freien sein... Verlangen Sie den grossen Spielgeräte-Katalog von Geräten in Holz, Metall, Kunststoff,

**berli** Postfach 201, 6210 Sursee/LU,  
Tel. 045 21 20 66

## «esser's» Schachtabdeckungen

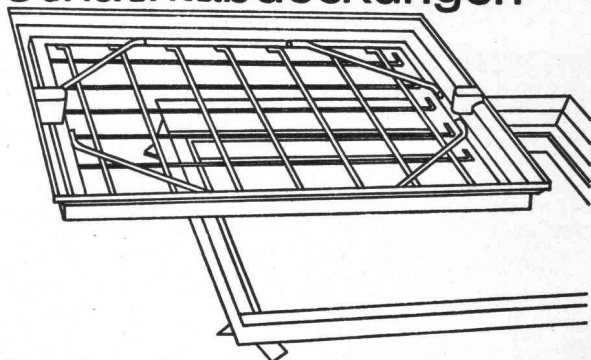

**Für den Bauausführenden:** Keine Probleme beim Einbau! Die Nenngrössen passen sich entweder den verschiedensten Plattenformaten von Fussbodenbelägen an oder weisen den Vorschriften entsprechende Mauermaße für die lichte Schachtwerte auf.

**Für den Architekten:** Bei der Planung entfällt zeitraubendes Detaillieren von Sonderkonstruktionen. Er findet für alle Wünsche eine ganze Skala von normgerechten Typen zur Auswahl.

**Für den Bauherrn:** Kein hässlicher Anblick bei Kontrollschächten im Bauwerk mehr! Jeder beliebige Bodenbelag kann in die Schachtabdeckung eingebracht werden und macht diese praktisch unsichtbar – auch bei Teppichbelag.

**Verlangen Sie unsere ausführliche Dokumentation oder den Besuch unseres Fachberaters.**

Jakob Scherrer Söhne AG  
Allmendstrasse 5-7  
8059 Zürich  
Telefon 01 2579 80



# Kälte

von 3000  
bis 20000000 kcal/h

# optimal ausgelegt



Unser Kälteprogramm – Kompressoren, Standardanlagen, Kühltürme – deckt jeden Bedarf. Für die Chemie, Lebensmittel- und Getränkeindustrie, Klimatisierung oder für Eissportanlagen. Das Sulzer-Know-how als Ergebnis jahrzehntelanger Erfahrung bietet Gewähr, Kälteanlagen technisch und wirtschaftlich optimal auszulegen. Unsere Fachleute beraten Sie gerne. Verlangen Sie Prospekte. Direktwahl 052 81 38 40

Gebrüder Sulzer, Aktiengesellschaft, 8401 Winterthur, Schweiz

6.62-2

# LUNOS-VENTILATOREN

In Küchen, Badezimmern und innenliegenden WCs bieten Lunos Ventilatoren grosse Vorteile.

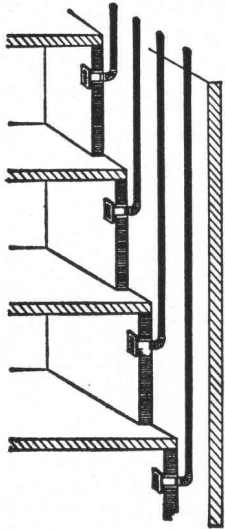

1. Individuelle Entlüftung; alle Ventilatoren werden einzeln gesteuert, auf Wunsch mit Zeitnachlauf. **Spart Heizkosten!**
2. Hohe Leistung, auch in den untersten Stockwerken.
3. Keine Schallbelästigung, Lunos Ventilatoren laufen leise.
4. Wartungsfrei.
5. Einfache, schnelle Montage. Putzbündig!
6. Für Kanäle ab 100x100 mm oder Rohre ab 100 mm  $\phi$ .

Fordern Sie Prospekte und Preise an. Oder senden Sie Ihre Pläne; wir unterbreiten Ihnen unverbindlich unser Angebot.

**ANSON AG**  
**ZÜRICH**  
Tel. 01 / 35 95 12

Lunos Ventilatoren erhalten Sie in allen guten Fachgeschäften.

Lunos super Ventilatoren für Küchenentlüftung.

Lunos junior Ventilatoren für Bad/WC-Entlüftung.



## BON

Ich hätte gerne Lunos Prospekte und Preise

Name: \_\_\_\_\_

Adresse: \_\_\_\_\_

PLZ/Ort: \_\_\_\_\_



Büro und Ausstellung  
Aegertenstrasse 56,  
Ecke Birmensdorferstrasse  
8003 Zürich, Telefon 01 / 35 95 12

**ANSON AG ZÜRICH**

# GOLD - BON

Haben Sie ihn schon eingelöst? Sie erhalten eine Gratis-Durchschreibefolie. Mit mehrfachem ABC. Nach Wunsch in goldener, schwarzer, weisser oder roter Schrift. Gleichzeitig wird Sie eine Dokumentation orientieren.

R41 Schriften, Zahlen, Zeichen. Auf handlichen Folien. Auflegen, abreiben – fertig und wie gedruckt sind Verkaufsunterlagen, Dokumentationen, techn. Pläne und Beschriftungen aller Art. Kopierfest. Riesige Auswahl in allen Grössen; auch Spezialanfertigungen firmeneigener Zeichen. Grosse Arbeitersparnis. Geringe Kosten. Und Ihre Einfälle fallen ins Auge.

**ABCDEF GHIJK LMNOP**    **ABCDEFGHIJKLMN**    **ABCDEFGHIJKL**  
**abcdefghijklmnopqrs**    **abcdefghijklmnop**    **abcdefghijklmnop**  
**1234567890**    **1234567890**    **1234567890**  
**ABCDEFGHIJI**    **Architektur**    **Büro**    **ABCDEFGHIJKLMN**  
**abcdefghijklmnop**    **g**    **ijklm**    **abcdefghijklmnopq**  
**1234567890**    **234**    **90**    **1234567890**  
**ABCDEFGHIJI**    **BCI**    **J**    **ABCDEFGHIJI**  
**1234**    **SCHULE**    **bcde**    **bcdefghijklmr**  
**ABCDEFGHI**    **TECHNIK**    **234567890**  
**abcdefghijklmnop**    **ghi**    **BCDEFGHIJK**  
**1234567890**  
**abcdefghijklmnop**

Ich wünsche eine Gratis-Folie in  gold,  schwarz,  weiss oder  rot

Bearbeiter: \_\_\_\_\_ Firma: \_\_\_\_\_

Adresse: \_\_\_\_\_

**R41** POPYRIA AG 8152 Glattbrugg Industriestrasse 59  
Telefon 01 / 810 52 01

# Abwasserreinigung

## durch **Friwa**

- Biologische Kläranlagen
- Benzinabscheider
- Klärgruben
- Abwasserfaulräume

Friwa sorgt für sauberes Wasser

**Coupon:** Bitte einsenden an Friwa AG  
8304 Wallisellen, Kirchstrasse 2

- Ich wünsche unverbindliche Beratung  
 Prospektmaterial (Gewünschtes bitte ankreuzen)

BZ

Absender

Ort (PLZ)

Telefon

## FISCHBACH COMPACT GEBLÄSE

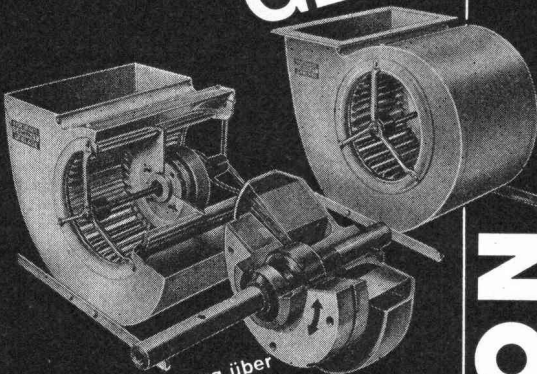

- 100% stufenlose Regelung über Betriebsspannung, Dauerbetrieb auf jeder Leistungsstufe,
- ausserordentlich steile Kennlinien,
- automatische Anpassung der Drehzahl bei sich verändernden Widerständen,
- ausserordentlich niedriger Geräuschpegel,
- raumsparend,
- kompakte Gesamtkonstruktion.

**TRION AG**  
8032 ZÜRICH

**TRION**  
airtechnic

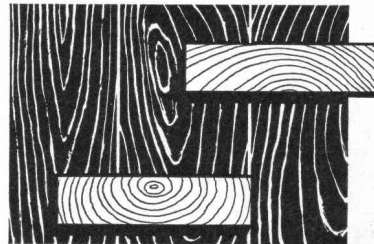

Zimmerei  
Schreinerei  
Innenausbau  
Mobilwände  
Pavillons

**MS Holz- und Innenausbau Müller Sohn+Co**



8057 Zürich  
Wehntalerstr.17  
Tel. 01/261614

Für jeden Zweck das geeignete Transport- und Lagergerät, z. B.:

**FASS-PALETTEN**  
verzinkt, Typ 47

ferner:  
FASS-KARREN  
FASS-BOYS ROHBI

**JACCAZ**

Fässer + Zubehör  
8105 Regensdorf  
01 / 840 20 20

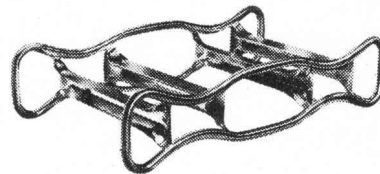

Für die Entwässerung von kleinen und grossen Flächen:

## Die neue Anröchter-Rinne

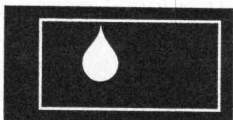

aus Polyesterbeton.  
Bewährte, sehr stabile und preisgünstige Ausführung.

Hohe Druckfestigkeit, geringe Wasseraufnahme  
Chemikalienbeständig (Benzin, Oel, Streusalz)  
Abdeckung variabel von Leicht- bis Schwerlasten  
Anschlüsse senkrecht und waagrecht, eingebautes Gefälle (0,6%)

Anröchter-Rinnen erhalten Sie direkt durch uns oder durch eine unserer Verkaufsstellen.  
Telefonanruf genügt. Telefon 056 / 74 15 88.

**Güller + Co., Bauelemente, 8116 Würenlos**

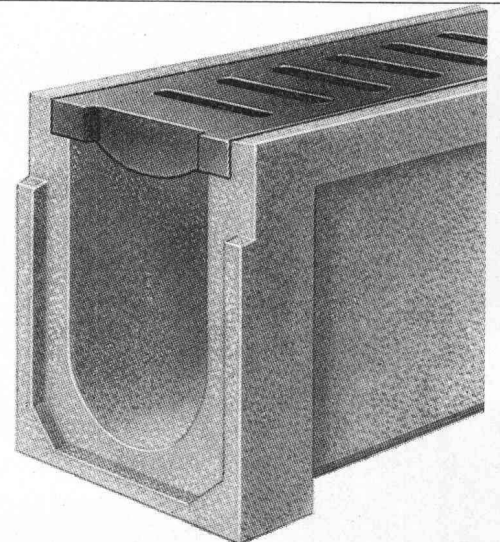

Weshalb bietet die Pensionskasse SIA STV BSA FSAI eine gute Alternative für Ihre Personalvorsorge?

Die **Pensionskasse SIA STV BSA FSAI** ist

- eine **Selbsthilfeeinrichtung** der technischen Verbände mit
- Selbstverwaltung (paritätische Zusammensetzung der Organe aus angeschlossenen Arbeitgebern und versicherten Mitarbeitern); dies bedeutet
- die vollumfängliche Erhaltung der Gewinne zugunsten der Versicherten

**Ziel:** lückenlose Alters-, Hinterbliebenen- und Invalidenvorsorge für die Angehörigen der technischen Verbände\*

- **Sicherheit:** versicherungstechnischer Aufbau und laufende Beratung durch neutrale Experten; Rückversicherung bei 6 schweizerischen Versicherungsgesellschaften; Geschäftsführung und Anlage der Vorsorgemittel durch eine der grössten und angesehensten Treuhandgesellschaften der Schweiz mit Spezialisten auf allen Gebieten.

\* Die Mitgliedschaft kann aber auch bei Berufswechsel beibehalten werden!

Fordern Sie weitere Informationen an:

**Pensionskasse  
SIA STV BSA FSAI  
3001 Bern  
Bärenplatz 2, Postfach 2613  
Telefon 031 / 22 03 82**

Bitte informieren Sie mich weiter:

Name: \_\_\_\_\_

Strasse: \_\_\_\_\_

Plz., Ort: \_\_\_\_\_

**Auf Dicht  
kann man  
bauen.**

Dicht AG  
Unternehmung für Bohrungen und Foundationen  
St. Gallen, Luzern, Bern, Zürich





# PVG

## Produktions- und Verkaufsgemeinschaft Fenster- und Fassadenbau

3250 Lyss  
Bernstrasse 84  
Telefon 032 / 84 25 25

Constral AG Weinfelden  
Fahrni + Co. AG Lyss  
Hartmann + Co. AG Biel  
Hans Kissling AG Bern

Für uns heisst PVG:

- Liefern von kompletten Fensterelementen und Fassaden
- Unterstützung bei der Lösung technischer Probleme
- ein preiswertes Angebot, das Detailstudien und handfeste Kalkulation zur Grundlage hat
- Kosten, die dem Angebot entsprechen

## Abwasser- und Fäkalienpumpen

mit pat. Wirbelradsystem

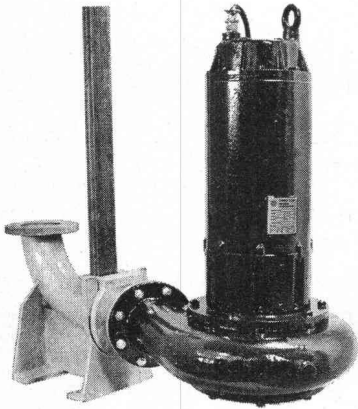

In allen Bauarten

- Eigenfabrikation
- Engineering
- Verkauf
- rascher Servicedienst

Hunderte von Pumpen in dauerndem harten Einsatz.

Lassen Sie sich beraten.

Neu: Norm-Pumpwerke mit Kunststoffschaft

Ihr Spezialist für die Projektierung und Ausführung von Abwasserpumpenanlagen mit echten Referenzen.



### SOMMER, SCHENK AG

Pumpenbau CH - 5213 Villnachern

Tel. 056 / 43 13 63

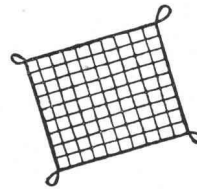
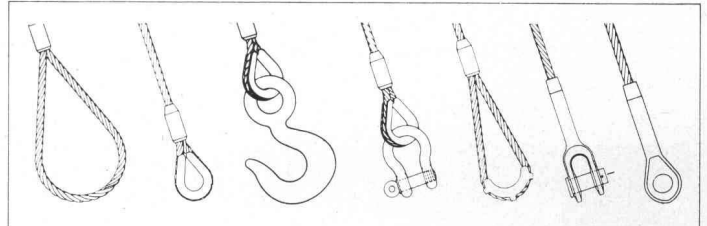

Ladenetze



Zurrgurten



Für mehr Sicherheit fertigen wir alle hochfesten Drahtseil- und Kettenstruppen, Kunststoff-Hebegurten, Hebezeuge usw.



### RISS AG

Drahtseil- und Kettenwerk,  
8105 Regensdorf-Zürich,  
Querstrasse 19, Telefon (01) 840 23 30



Ladebinder

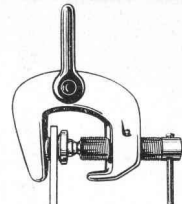

MERRILL

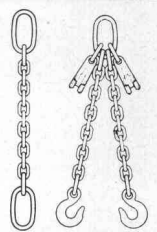

## RUTZ bringt das fertige Kamin zur Einbaustelle

Eine Chromnickelstahl-Konstruktion im Baukastensystem.

In 1-2 Tagen montiert und betriebsbereit.

Beträchtlich raumsparend, gasdicht, rauchdicht, versottungssicher.

10 Jahre Voll-Garantie.

Rutz + Co., 8153 Rümlang

Kamin-Neubau, -Umbau, -Sanierung.

Wibachstr. 3, Postfach  
Telefon 01 - 817 93 11/12

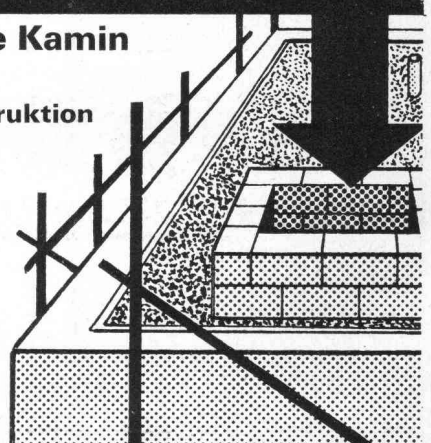

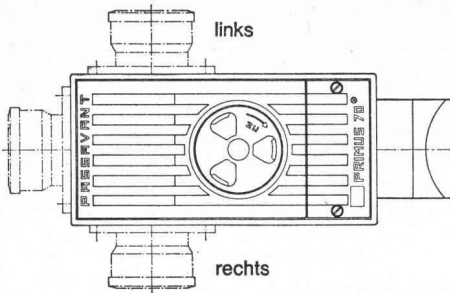

**Primus 70**  
3fach gesicherter Kellerablauf  
gegen Rückstau

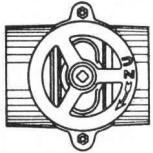

Hochwasserschieber für Guss-,  
Kunststoff- oder Steinzeugrohre

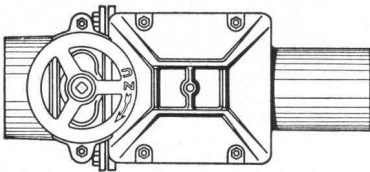

**Triplex**  
Doppel-Rückstauverschluss  
für durchgehende Rohrleitungen  
**Wird auch mit elektronischer  
Steuerung oder eingebauter  
Alarmanlage geliefert**

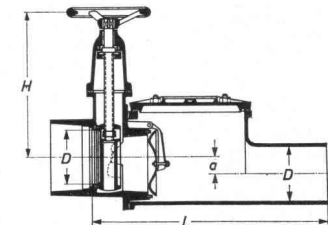
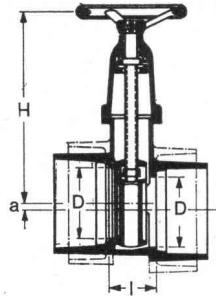
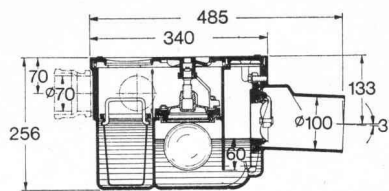

## PASSAVANT

bietet Sicherheit  
vor  
Rückstauschäden

Bezug durch den Eisenhandel

Unterlagen verlangen Sie bei

**Werner Maag**  
**8032 Zürich**  
**Zeltweg 44**  
**Tel. 01/32 75 80**

SBZ 2a

Name: \_\_\_\_\_

Adresse: \_\_\_\_\_

PLZ/Ort: \_\_\_\_\_

# Ballwurfsicherheit

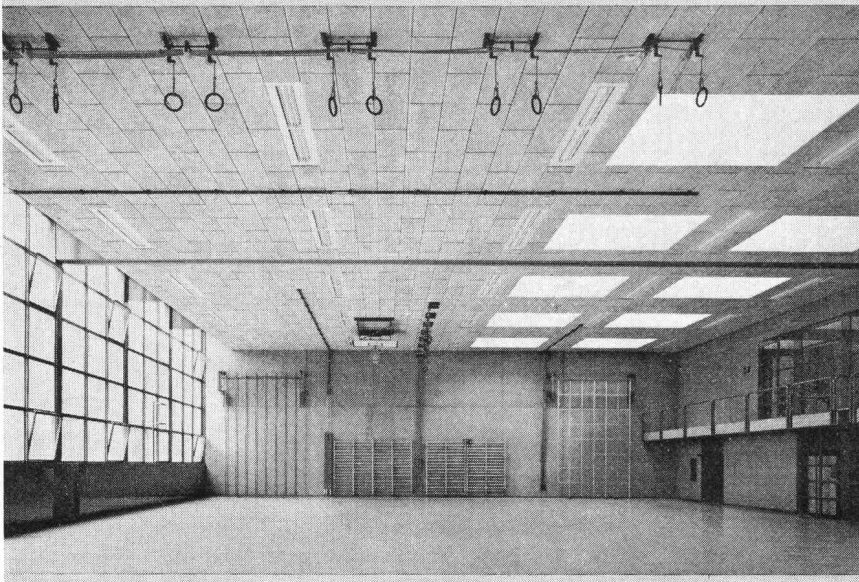

Ballwurfsicherheit ist für  
HERAKUSTIK-Platten  
kein leeres Schlagwort.

- Geprüft nach DIN-Norm
- Ausserordentlich hohe  
Schalldämmung
- Einfache Montage
- Preislich sehr günstige  
Akustikplatte

Schulanlage Mattenbach, Winterthur  
Architekt: C. Paillard + P. Leemann, Arch. BSA/SIA  
Zürich/Winterthur  
Montage Turnhalle: Isolag AG, Zürich  
Montage Schulhaus: Schneider & Co. AG, Winterthur

Coupon

Bitte senden Sie mir Ihre  
Dokumentation über  
Herakustik -Leichtbauplatten

Name: \_\_\_\_\_ BZ

Strasse: \_\_\_\_\_

PLZ + Ort: \_\_\_\_\_



8304 Wallisellen  
Telefon 01/ 830 12 54

Fugenbänder  
Beton- und Mörtelzusätze

# Aquarex

**Aquarex Bauchemie AG**  
8620 Wetzikon  
Hofstrasse - Schöneich  
Telefon 01 - 77 78 44

## Küchen

*besser und perfekter*

Bruno Piatti  
Bauelemente

Riedmühlestrasse 16  
8305 Dietlikon  
Tel. 01/833 16 11

zur  
**Lust am Vollbringen**

gehört verkaufsgerichtetes  
Werben — durch Inserate  
in der  
Schweizerischen Bauzeitung.

Dachfenster für jeden Anspruch und  
jedes Budget bis zum Luxus-Wohn-  
raumdachfenster

### Rotio-Eloxal

Was Sie auch suchen, wir haben die  
Lösung.  
Verlangen Sie Unterlagen.  
Dieter Kohler, Dachfensterfabrik  
8108 Dällikon, Langwiesenstrasse 8  
Telefon 01 / 844 06 99

## GOMA

Aufzugs-  
Schiebe- und  
Klapptreppen

**Marcel Matter**  
Klotenerstrasse 43  
Tel. 01 817 80 41

8153 Rümlang

Mustermesse, Halle 9, Stand 212

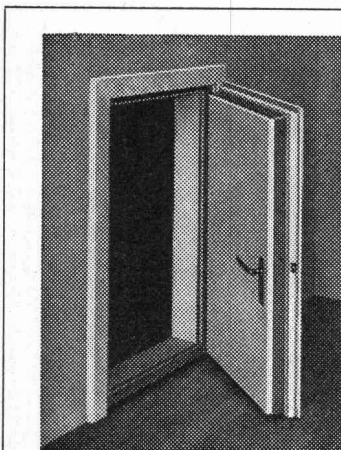

## Sicherheit vor Lärm und Indiskretion

bieten Ihnen unsere Schallstopptüren, Wände und Kabinen.  
Jede schon bestehende Türe oder Wand wird von uns auf die genügende  
Schalldichte abgeändert.

Kostenlose Beratung über alle Schallisationsfragen durch die  
Spezialfirma.

Beste Referenzen.

**Müller & Weibel AG, Schallisolationen, 6312 Steinhausen**  
Telefon 042 / 36 23 28

**Unsere Bauschreiner  
sind vor allem Bauschreiner.**

**Sie sind Fachleute, die mit einem modernen Maschinenpark  
denkbar rationell arbeiten. Das  
erlaubt uns nicht nur erstklassige  
Arbeit zu leisten, sondern auch  
günstige Preise zu offerieren.**

**LIENHARD  
SOHNE AG**

Innenausbau  
Bauschreinerei  
Möbelschreinerei  
Harmonikatüren  
Holzetuis

8038 Zürich,  
Albisstrasse 131  
Telefon 01/45 12 90

**Tuchs Schmid  
Türzargen + Türen**

Stahl  
Chromnickelstahl  
Aluminium

Tuchs Schmid AG  
Bahnhofplatz  
8500 Frauenfeld

8032 Zürich  
Ilgenstraße 10

3006 Bern  
Obere Zollgasse 86



**Distanzkörbe**

ein fi-Rista-Element

**Paniers de support**

un élément fi-Rista

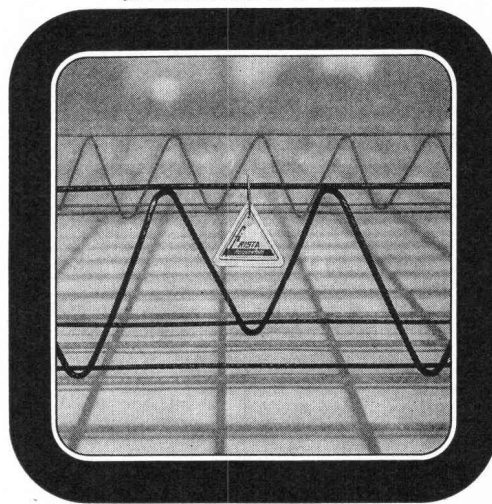

Drahtwerke/Tréfileries  
Fischer AG  
CH-5734 Reinach AG  
Tel. 064 71 15 55

**FISCHER REINACH**

Weil unsere Qualität stimmt und unser  
Preis stimmt, bleibt uns nur noch zu sagen:

**Die schönsten Heizwände  
und Konvektoren sind die,  
die niemandem auffallen!**

Bitte verlangen Sie unsere Unterlagen.



A. Ruckstuhl AG  
Heizwände/Konvektoren  
8355 Aadorf TG  
052/471357

3

# Stellen- und Gelegenheits-Anzeigen

## Tarif

| Stellenangebote und Ausschreibungen |           | Ermässigte Preise für Stellengesuche |                                |
|-------------------------------------|-----------|--------------------------------------|--------------------------------|
| 1/1 Seite 185 x 259 mm              | Fr. 860.— | 1/6 Seite 185 x 40 mm                | 1/12 Seite 90 x 40 mm Fr. 75.— |
| 1/2 Seite 185 x 128 mm              |           | 90 x 84 mm Fr. 175.—                 |                                |
| 90 x 259 mm                         | Fr. 450.— | 1/8 Seite 185 x 28 mm                | 1/16 Seite 90 x 28 mm Fr. 54.— |
| 1/3 Seite 185 x 84 mm               | Fr. 310.— | 90 x 60 mm Fr. 135.—                 |                                |
| 1/4 Seite 185 x 60 mm               |           | 1/12 Seite 90 x 40 mm Fr. 92.—       | 1/24 Seite 90 x 18 mm Fr. 38.— |
| 90 x 128 mm                         | Fr. 240.— |                                      |                                |

Chiffregebühr Fr. 4.—. Ausland Fr. 6.—.

**IVA AG für internationale Werbung, 8035 Zürich**  
Beckenhofstrasse 16, Tel. 01 / 26 97 40, PC 80-32735

Filialen:

1004 Lausanne, 19, av. de Beaulieu, Tel. 021 / 34 72 65  
1206 Genève, 24, av. de Champel, Tel. 021 / 47 41 10

Anzeigenschluss: Mittwoch der Vorwoche, 10 Uhr.

**Für Stellensuchende empfehlen wir ein 3-Monats-Abonnement auf die Schweiz. Bauzeitung (Fr. 33.—, Ausl. Fr. 37.—, rund 13 Hefte)**

Nach Abschluss einer 75-Mio-Baustelle **sucht**

### Architekt/Bauleiter

33, neuen, verantwortungsvollen Wirkungskreis.

Erfahrung in Planung, Devisierung und Bauleitung von Shopping-Centern, Wohnungs-, Schulhaus-, Industrie- und Verwaltungsbauten. Kenntnisse in EDV, Kostenüberwachung und Abrechnung sowie Fertigelementbauweise. Einjährige Handelsschule in der Westschweiz.

Eintritt: etwa September 1975.

Falls Sie einen initiativen Baufachmann mit mehrjähriger Praxis, kaufmännischen Kenntnissen, Verhandlungsgeschick und ausgezeichneten Referenzen suchen, würde es mich freuen, mit Ihnen persönlich in Kontakt treten zu dürfen.

Anfragen sind zu richten unter Chiffre M 25-301047 an Publicitas, 6000 Luzern.

Gesucht musisch veranlagter

### Bauzeichner

Bewerbung mit Angaben über Ausbildung und bisherige Tätigkeit sind erbeten an

**Willi Neukomm, 8008 Zürich**

Büro für Grünflächenplanung und Landschaftsgestaltung BSG SWB  
Forchstrasse 60, Telefon 01 / 53 00 16 und 53 22 59

**Lehrlinge der Baubranche,  
die im Frühling die Lehre abschliessen,  
sollten mit ihren Eltern  
über die Möglichkeiten in der  
elektronischen Datenverarbeitung  
reden.**

Gerade in der Zeit, wo gute Arbeitsplätze knapp sind, sollten Sie sich spezialisieren. Wir bieten Ihnen einen Einführungskurs in die elektronische Datenverarbeitung. Für wenig Geld (wir helfen Ihnen, damit Sie sich finanziell nicht belasten). Mit besten Lehrmitteln und qualifiziertem Schulungspersonal.

**Die Möglichkeiten auf diesem Fachgebiet sind gross!** Auch in der Baubranche werden Computer eingesetzt. Nützen Sie die Gelegenheit, einen gesuchten Beruf in kurzer Zeit zu erlernen. Rufen Sie uns an — wir informieren Sie unverbindlich.

**DAT-O-MAT**  
Ihre Zukunft mit dem Computer

**BERN 031 22 18 00 BASEL 061 22 73 74**

Waaghaus-Passage 8 Kohlenberg 3

**ZÜRICH 01 23 70 30**

Kanzleistrasse 80

### Berufsbildungskurse

(unentgeltlich)

Nachfolgende YTONG-Fachhändler demonstrieren am Geschäftssitz Ihren Kunden und interessierten Hochbaufachleuten — Maurer, Poliere, Baumeister, Architekten und Ingenieure — die

**fachgerechte Verarbeitung des neuen YTONG-Planblocks «S» mit Nut und Feder (Stossfuge).** sowie ein Anschlussprogramm mit Kurzfilm, Problembehandlung, Demonstration, Dokumentation usw.

**Beginn:** vormittags 9.45 bis 11.45 Uhr und (Wiederholung) nachmittags 14.45 bis 16.30 Uhr

#### Durchführungstermine:

|                          |                          |                |
|--------------------------|--------------------------|----------------|
| Montag, 28. April        |                          |                |
| <b>Schaffhausen:</b>     | Deggeller+Peter AG       | 053 / 3 21 21  |
| Dienstag, 29. April      |                          |                |
| <b>Winterthur:</b>       | Wernergraf AG            | 052 / 27 17 21 |
| Mittwoch, 30. April      |                          |                |
| <b>Glattbrugg:</b>       | R. Holliger+Co. AG       | 01 / 810 70 35 |
| Dienstag, 6. Mai         |                          |                |
| <b>Horn:</b>             | Hs. Allmendinger         | 071 / 41 71 21 |
| Mittwoch, 7. Mai         |                          |                |
| <b>Haldenstein/Chur:</b> | Jos. Gasser              | 081 / 27 22 13 |
| Montag, 12. Mai          |                          |                |
| <b>Rapperswil:</b>       | AG für Baumaterial       | 055 / 27 64 64 |
| Dienstag, 13. Mai        |                          |                |
| <b>Luzern:</b>           | Sabag+Baumaterial AG     | 041 / 44 51 51 |
| Mittwoch, 14. Mai        |                          |                |
| <b>Amriswil:</b>         | A. Wehrli, Inh. M. Kraus | 071 / 67 19 31 |

Wir bitten um telefonische Anmeldung bei den YTONG-Fachhändlern oder beim Repräsentanten für die Schweiz:

**YTONG CH, E. Ryser-Buser, 8802 Kilchberg ZH**  
Postfach, Telefon 01 / 91 13 06

Seminar:

## Schallschutz und Baufehler im Wohnungsbau

unter dem Patronat der Schweiz. Liga gegen den Lärm  
28. April 1975, 9 bis 17.30 Uhr, im Kongresssaal  
Zentrum Regensdorf

Referenten der EMPA und Privatwirtschaft sprechen  
über Luft-, Tritt- und Körperschall, Erfahrungen, Aus-  
wirkungen und Messtechnik. Organisation und Aus-  
kunft: Gartenmann Ingenieur AG, Laubeggstrasse 22,  
3006 Bern, Telefon 031 / 44 64 23.

Anmeldungen können durch Einzahlung von Fr. 125.—  
(inkl. Verpflegung und Dokumentation) auf PC-Konto  
Gartenmann Ingenieur AG, 30-35808, erfolgen. Platz-  
zahl beschränkt.

Referenten sind: Prof. Lauber, EMPA Dübendorf; Fon-  
tana, Glasfasern AG, Lausanne; Stuhl, KWC Unterkulm;  
verschiedene Referenten, Gartenmann Ingenieur AG,  
Bern.

### Travaux à l'étranger

Société suisse désire entrer en contact avec

### ingénieur civil

possédant une solide expérience dans le domaine de  
la **préfabrication** en tant que directeur de projet.  
Il doit être en mesure de concevoir, coordonner et  
traiter à un niveau élevé et accepter un déplacement  
prolongé en Afrique du Nord.

Nous cherchons également des

### ingénieurs civils

expérimentés dans ce domaine, en vue d'être chargés  
de différentes missions en Suisse et à l'étranger dans  
le cadre du même projet.

Nous attendons votre offre avec curriculum vitae sous  
chiffre ASSA no 82-7974

Annonces Suisses SA, 1211 Genève 4.

### Schweizerische Ingenieurunternehmung

sucht für den Einsatz im Fernen Osten auf dem Ge-  
biete des allgemeinen Tief- und Strassenbaus

### Projektleiter

#### Anforderungen:

- vielseitige und anpassungsfähige Persönlichkeit
- fundierte Berufskennntnisse
- gute Englischkenntnisse
- Verhandlungsgeschick
- Auslanderfahrung
- mindestens 10 Jahre Praxis

#### Tätigkeitsgebiet:

- verantwortliche Leitung eines Ingenieurbüros  
(Projekt- und Bauleitung)
- Führung eines grösseren Mitarbeiterstabes
- Verhandlungen mit Behörden, Bauherren  
und Unternehmungen
- Ueberwachung der termin- und kostengerechten  
Projektierungs- und Bauleitungsaufgaben  
inkl. Abrechnung

Interessenten sind gebeten, ihre Bewerbungen mit  
Lebenslauf und Foto sobald als möglich einzureichen.

**Public Relations für das Baugewerbe (PRB)**  
Postfach 326, 8036 Zürich, Telefon 01 / 33 06 41



### Freyssinet International

Leader organization in prestressed concrete technol-  
ogy requires structural engineers for the development  
of its technico-commercial activities all over the world.

Applicants should be 30 years old minimum, perfectly  
bilingual, willing to work in Europe or Overseas, ex-  
perienced in design or construction of prestressed  
concrete structures, capable of negotiating with inter-  
national contractors and consulting engineers and of  
actively assisting in the development of a wide com-  
mercial network.

Please send detailed applications to:

**STUP**  
66, route de la Reine  
92100 Boulogne-Billancourt  
France

Die bewährten Wey-Fugenbänder sind wieder ab Lager erhältlich.  
Verlangen Sie die vollständige Dokumentation.



Propatec AG, 8304 Wallisellen, Tel. 01 / 830 12 54

## Stadt Wil

In unserer Stadt ist die Stelle des

### Bausekretärs

durch initiative Persönlichkeit neu zu besetzen.

Das **Arbeitsgebiet** umfasst: administrative Leitung des Bausekretariates, Protokollführung der Baukommission, Landerwerbsverhandlungen, Spezialaufträge als Sachbearbeiter, Mitarbeit im Baubewilligungsverfahren.

#### Anforderungen:

Verwaltungs- oder kaufmännische Ausbildung, technisches Verständnis, Rechtskenntnisse und Organisationstalent, Praxis im Bauwesen.

**Wir bieten** zeitgemässe Entlohnung im Rahmen der Besoldungsordnung, Pensionsversicherung, Fünftagewoche, gleitende Arbeitszeit, modernen Arbeitsplatz und angenehmes Arbeitsverhältnis.

Wenn Sie sich für diese vielseitige Aufgabe interessieren, erhalten Sie nähere **Auskunft** beim Stadtmann, bei der Stadtkanzlei oder beim Bauverwalter (Tel. 073 / 22 30 22). **Bewerbungen** mit den üblichen Unterlagen bitte **bis 25. April 1975** an Stadtmann/Gemeinderat Wil.

Wil, 4. April 1975

Gemeinderat Wil

Wir suchen

### jüngeren dipl. Bauingenieur

mit 2 oder 3 Jahren Praxis im Untertagebau oder Grundbau, Stahl- oder Stahlbetonbau.

Das künftige Arbeitsgebiet wird nach Einarbeitung folgende Sparten umfassen: Untertagebau, Felsmechanik, Seismik, Schutzbautechnik. Erwartet wird fließendes Englisch in Wort und Schrift.

Handschriftliche Bewerbungen mit Foto, Zeugnissen, Referenzen und Lohnanspruch unter Chiffre 44-65061 an Publicitas, Postfach, 8021 Zürich.

Wir suchen einen

### dipl. Bauingenieur ETH

mit einigen Jahren Praxis im Ingenieur-Hochbau.

#### Arbeitsgebiete:

statische und konstruktive Bearbeitung von Eisenbetonkonstruktionen im Industrie- und Wohnungsbau.

#### Eintritt:

sofort oder so bald wie möglich.

Interessenten bitten wir, sich telefonisch oder schriftlich bei uns zu melden.

**Grünenfelder & Keller, 8400 Winterthur**  
Ingenieurbüro  
Telefon 052 / 22 12 41

Ich suche zur Entlastung meines Mitarbeiterstabes einen

### Patentingenieur

mit Ausbildung auf dem Gebiet der Elektrotechnik, Elektronik und/oder Physik.

Geboten wird eine Dauerstelle mit interessanter, selbständiger Tätigkeit und guter Honorierung. Verlangt wird mehrjährige Praxis auf dem Patentgebiet, Beherrschung der deutschen und englischen Sprache, gute Kenntnis der französischen Sprache. Bevorzugtes Alter etwa 40 Jahre.

Offerten mit Angaben über bisherige Tätigkeit, Kenntnisse und Gehaltsansprüche werden erbeten an

**Patentanwalt Fritz Isler**  
Walchestrasse 23, 8006 Zürich



## Kanton Thurgau

### TIEFBAUAMT

Wir suchen

### Tiefbauzeichner

mit abgeschlossener Berufslehre für unsere Abteilung Planung und Bau. Das Arbeitsgebiet umfasst Planungs- und Projektierungsarbeiten für unsere Staatsstrassen. Es handelt sich um eine abwechslungsreiche Zeichner-tätigkeit mit teilweisem Aussendienst.

Wenn Sie sich für diese Aufgabe interessieren und weitere Auskünfte wünschen, dann rufen Sie uns bitte an (Telefon 054 / 7 91 11, intern 449).

Schriftliche Bewerbungen unter Beilage der üblichen Unterlagen sind an das Personalamt, Bahnhofstr. 76, 8500 Frauenfeld, zu richten.

Die interessante Stelle für Sie !

## Keine laufenden, festen Lohnkosten mehr für Ingenieurbüros!

Planbearbeitungsbüro für das Bauwesen übernimmt in freier Mitarbeit die Ausführung von Schalungs- und Armierungsplänen sowie Eisenlisten.

Offerten unter Chiffre M 25-460 118 an Publicitas Zug, Gubelstr. 19, 6301 Zug.

Sehr geehrte

## Herren Bauingenieure!

Zeitweise sind auch Sie mit Arbeit überlastet und wären froh, einen Teil zu günstigen Bedingungen weiter vergeben zu können.

Leistungsfähiges technisches Büro hilft Ihnen gerne bei der Lösung Ihrer Probleme (Zeichnerarbeit, Bauleitung, Projektierung, KV, Devisionierung, Abrechnung usw.).

Anfragen unter Chiffre SBZ 737 an IVA AG, Postfach, 8035 Zürich.

Mittleres Architekturbüro in der Nähe von Luzern sucht per 1. Mai 1975 oder nach Vereinbarung junge(n), aufgeschlossene(n)

## Bauzeichner(in)

Bewerber wollen sich bitte handschriftlich melden unter Beilage von Zeugniskopien, Foto und Saläranspruch unter Chiffre E 25-160 533 an Publicitas, 6370 Stans.

Jede Offerte wird beantwortet.

Leistungsfähiges, alteingesessenes Architekturbüro ETH/SIA auf dem Platz Zürich ist zufolge Terminverschiebungen in der Lage, kleinere und grössere

## Planungs- und Bauaufträge

zu günstigen Konditionen per sofort zu übernehmen: Wohnbauten, Geschäftshäuser, Industriebauten, Umbauten. Auf Wunsch zu Festpreisen. Mithilfe bei der Finanzierung möglich.

Anfrage unter Chiffre 8619 an Mosse-Annoncen AG, Postfach, 8023 Zürich.

## Eisenbetonzeichner

mit langjähriger Erfahrung übernimmt laufend Zeichnungsarbeiten, Schalungs- und Armierungspläne, Eisenlisten zu günstigen Bedingungen.

Offerten erbeten unter Chiffre SBZ 728 an IVA AG, Postfach, 8035 Zürich.

## Bauingenieur-Techniker HTL Sektor Tiefbau

30 Jahre, Muttersprache Deutsch, Fremdsprachen: Französisch und Italienisch in Wort und Schrift, sucht neue Stelle.

Planung, Projektierung und Bauleitung im **Strassen- und Wasserbau**, Industriebau und Vorfabrikation, Vermessung.

Alle Referenzen vorhanden.

Arbeitsbeginn sofort oder nach Uebereinkunft.

Offerten sind zu richten unter Chiffre SBZ 736 an IVA AG, Postfach, 8035 Zürich.

## Rustikale Täfer und Decken in allen Holzarten

Fachmännische Montage, günstige Preise.  
Telefon 01 / 99 92 36

In unserer Abteilung

## Massivbau

ist die Stelle eines

## dipl. Bauingenieurs ETH

neu zu besetzen.

Das Tätigkeitsgebiet umfasst:

- Leitung von Versuchen an Bauteilen aus Stahl- und Spannbeton
- Vorbereitung und Leitung von auswärtigen Belastungsversuchen an ganzen Bauwerken wie Brücken und Hochbauten
- Auswertung der Messungen und Berichterstattung

Voraussetzungen für diese abwechslungsreiche und selbständige Tätigkeit sind: Erfahrung in Stahlbeton, Muttersprache Deutsch, gewandt im mündlichen und schriftlichen Ausdruck, gute Englischkenntnisse, Bereitschaft, zeitweise auswärts zu arbeiten. Alter etwa 30 Jahre.

Adressieren Sie Ihre kurze schriftliche Bewerbung an unsere Personalabteilung. Kennwort: **Massivbau**.

Ingenieurbüro der Nordwestschweiz, hauptsächlich tätig auf den Gebieten Strassenbau, Kanalisationen, Wasserversorgung und Hochbau, sucht

## dipl. Bauingenieur ETH

mit mehrjähriger Berufserfahrung

Wir erwarten Selbständigkeit, Initiative, Verhandlungsgeschick und die Fähigkeit zu moderner Projektleitung sowie Personal- und Geschäftsführung. Wir bieten einer erfahrenen Führungskraft vielschichtige Aufgaben und grosse Handlungsfreiheit.

Ihre Bewerbung mit detailliertem Lebenslauf und Angaben über die bisherige Tätigkeit erwarten wir gerne unter Chiffre SBZ 733 an IVA AG, Postfach, 8035 Zürich.

**EMPA**  
DÜBENDORF

Eidg. Materialprüfungs- und Versuchsanstalt  
Ueberlandstr. 129, 8600 Dübendorf, Tel. 01 820 81 31



## Dipl. Bauing. ETH

mit drei Jahren Praxis in Projektierung, Statik und Ausführung von anspruchsvollen Hoch- und Tiefbauten will trotz Zeiterscheinungen weiterkommen und sucht verantwortungsvolle Stelle in Unternehmung oder Ingenieurbüro.

Offerten unter Chiffre SBZ 731 an IVA AG, Postfach, 8035 Zürich.

## Dipl. Bauingenieur ETH

41jährig, Schweizer, mit reicher Unternehmenserfahrung im Hoch-, Tief- und Strassenbau, sucht neue, interessante Tätigkeit in Unternehmung der Baubranche im In- oder Ausland. Gute Kenntnisse in Englisch, Französisch, Italienisch. Grundkenntnisse in Spanisch.

Offerten sind erbeten unter Chiffre OFA 226 Fr., Orell Füssli Werbe AG, Postfach, 8500 Frauenfeld 1.

Junger

## dipl. Kulturingenieur

mit Geometerpatent sucht neuen Wirkungskreis.

Offerten unter Chiffre SBZ 727 an IVA AG, Postfach, 8035 Zürich.

## Dipl. Bauingenieur ETH

25, sucht neue Stelle in Ingenieurbüro oder Unternehmung. Bisherige Tätigkeit Statik und Konstruktion. Sprachen: Deutsch, Französisch und Englisch.

Offerten unter Chiffre SBZ 726 an IVA AG, Postfach, 8035 Zürich.

## Dipl. Architekt ETH-Z

26, Diplom Februar 1975, sorgfältig und speditiv, Erfahrung in Entwurf und Ausführungsplanung, ortsunabhängig, Sprachen: D, F, gute E-Kenntnisse, sucht Stelle. Evtl. Teilzeit, freie Mitarbeit, Volontär.

Offerten unter Chiffre SBZ 722 an IVA AG, Postfach, 8035 Zürich.

## Dipl. Architekt ETH

sehr guter Darsteller mit langjähriger Praxis, sucht Stelle oder freie Mitarbeit in der deutschen Schweiz. Grosse Erfahrung in Entwurf und Projektierung, vielfacher Preisträger in Wettbewerben (Wohn-, Geschäfts-, Schul- und Kirchenbauten, Altersheime, Ueberbauungsstudien von Industriebauten).

Offerten unter Chiffre SBZ 723 an IVA AG, Postfach, 8035 Zürich.

## Dipl. Bauingenieur SIA

46, mit Niederlassung, umfangreiche Erfahrung in Projektierung, Statik und Bearbeitung von grossen öffentlichen, gemeinnützigen und Industriebauten, sucht per sofort Stelle. Es kommt auch eine Auslandstelle in Frage.

Offerten unter Chiffre SBZ 735 an IVA AG, Postfach, 8035 Zürich.

## Dipl. Architekt ETH

30, sucht dringend Arbeit (stundenweise, halb- oder ganztags, freie Mitarbeit). Erfahrung im Entwurf und in Detailplanung, vor allem im Wohnungs- und Schulbau. Raum Zürich.

Offerten unter Chiffre SBZ 734 an IVA AG, Postfach, 8035 Zürich.

## Dipl. Architekt ETH

29, mit Hochbauzeichnerausbildung, Praxis, Erfahrung in Umbau und Renovation, sucht Stelle im In- oder Ausland (Englisch- und Französischkenntnisse sind vorhanden).

Offerten unter Chiffre SBZ 732 an IVA AG, Postfach, 8035 Zürich.

## Dipl. Bauingenieur ETH/SIA

in ungekündigter Stellung, mit mehrjähriger Erfahrung als Statiker auf den Gebieten Wohnungsbau, Stollenbau, Industriebau (Stahl, Beton, Vorspannung), sucht interessante, verantwortungsvolle Aufgabe im Raum Luzern—Zug.

Offerten unter Chiffre SBZ 739 an IVA AG, Postfach, 8035 Zürich.

## Dipl. Bauingenieur ETHL

Diplom Januar 1975, sucht Stelle in der Schweiz oder im Ausland. Sprachen: Deutsch, Französisch, Englisch, etwas Italienisch.

Offerten unter Chiffre SBZ 738 an IVA AG, Postfach, 8035 Zürich.

## Architekt SWB

35, sucht eine neue, verantwortungsvolle Tätigkeit, eventuell auch auf berufsverwandtem Gebiet, in freier Mitarbeit oder Teilzeitarbeit. 15 Jahre Praxis auf allen Gebieten, davon die letzten sieben Jahre als Entwurfsarchitekt. Preise in Wettbewerben.

Anfragen unter Chiffre SBZ 706 an IVA AG, Postfach, 8035 Zürich.

Junger

## Ingenieur-Techniker HTL

sucht nach Auslandsaufenthalt Stelle in Ingenieurbüro oder Unternehmung. Habe zwei Jahre Praxis in Abwassertechnik, Kanalisation, Brücken- und Industriebauten.

Stellenantritt Anfang Juli oder August.

Offerten unter Chiffre SBZ 719 an IVA AG, Postfach, 8035 Zürich.

Géomètre suisse en Mauritanie propose contrat à

## technicien géomètre

expérimenté. Célibitaire, cause déplacement en Afrique occidentale. Fournir curriculum vitae et disponibilité à

Etudes Topographiques Henri Muller  
BP 132, Nouakchott, R. I. Mauritanie

## Dipl. Bauingenieur ETH

Schweizer, 24, mit kürzlichem Diplomabschluss, sucht Anfangsstellung in Ingenieurbüro, Verwaltung oder Bauunternehmung.

Angebote unter Chiffre SBZ 725 an IVA AG, Postfach, 8035 Zürich.

## Tiefbauzeichner/Konstrukteur

36, sucht dringend Beschäftigung. Langjährige Erfahrung in Vermessung, Strassen- und Kanalisationsbau, Offertstellung, Ausmass, Abrechnung, Bauführung.

Offerten unter Chiffre SBZ 729 an IVA AG, Postfach, 8035 Zürich.

## Architekt-Techniker HTL

36, sucht Stelle.

Interesse und Erfahrung in:

- Bauen im Savannen- und trockenheissen Klima
- Rationalisierung von Bauplanung und Bauausführung
- Renovation von Altbauten
- Erteilen von Unterricht

Offerten unter Chiffre SBZ 730 an IVA AG, Postfach, 8035 Zürich.

## Zeichner-Konstrukteur (Tiefbau)

34, sucht neuen, interessanten Wirkungskreis in privatem oder öffentlichem Betrieb der Baubranche (Ingenieurbüro) in Zürich oder Umgebung.

Bisherige Tätigkeit: Projektierung und Bauleitung von Kläranlagen und Abwasserkanälen.

Stellenantritt: Anfang Mai oder nach Vereinbarung.

Offerten unter Chiffre SBZ 724 an IVA AG, Postfach, 8035 Zürich.

Zu verkaufen

## Kalkulator Diehl Algotronic mit Leser

Modell 1973, Preis Fr. 9000.—

Kalkulator Diehl Combitron S Super mit Leser und Tisch,  
Modell 1971, Preis Fr. 1500.—

Kalkulator Monroe 1265 mit Kartenleser,  
Modell 1971, Preis Fr. 1500.—

Sämtliche Geräte befinden sich in einwandfreiem Zustand.  
Anfragen an Telefon 01 / 27 33 93 (Dietrich verlangen).

## On cherche un hall

environ 2000 m<sup>2</sup>

Distillerie BURO, 3960 Sierre, téléphone 027 / 5 10 68

# Werffeli + Winkler

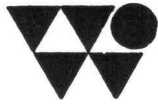

Wir suchen einen tüchtigen und erfahrenen

## Ingenieur-Techniker HTL

für selbständige Bauleitungs- und Projektierungsaufgaben im allgemeinen Tiefbau.

Wir bieten anspruchsvolle, verantwortliche Tätigkeit mit zeitgemäßem Salär und fortschrittlichen Sozialleistungen.

Gerne erwarten wir Ihren Anruf (058 / 61 36 12) oder Ihre schriftliche Kontaktaufnahme.

Werffeli + Winkler, dipl. Ing. ETH/SIA, 8750 Glarus  
Ingenieurbüro, Kirchweg 10

Das weltweite Ansehen einer Fachschrift kurz erklärt:

# Der Stoff

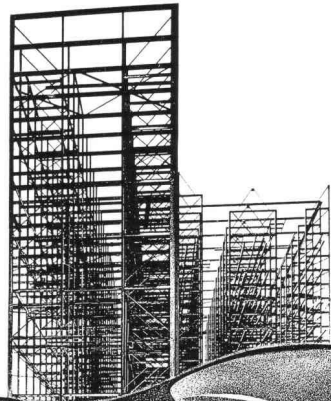

Gegen 200  
führende

Wissenschaftler  
und Praktiker liefern  
ihn. Viele international  
berühmte Männer.

Sie geben hier  
ihr Wissen und ihre Erfahrung weiter.  
Denn die Schweizerische Bauzeitung ist  
das Forum, wo sich Schöpfergeist  
und exakte Wissenschaften auf hohem  
Niveau vereinen. Vor einem kritischen  
Publikum: vor Leuten, die in den  
Bereichen Technik und Architektur  
ganz vorne stehen.  
Hier wird nur publiziert, was dem  
Informationsbedürfnis der Führungs-

Redaktion: Staffelstrasse 12, Postfach 630, 8021 Zürich, Telefon 01/36 55 36

kräfte  
entspricht.  
Qualitätsbewusst  
redigiert von  
Akademikern, die  
selbst an der Spitze  
standen.

Die also aus Erfahrung wissen:  
Führende Leute orientieren sich in der  
führenden Fachliteratur.  
(Schwesterblatt in der Westschweiz:  
Bulletin technique de la Suisse romande)  
Anzeigenverwaltung:  
IVA AG für internationale Werbung  
Beckenhofstrasse 16, 8035 Zürich,  
Telefon 01 26 97 40  
Filialen in Lausanne und Genf

## Schweizerische Bauzeitung

▲ 67.4.2



SCHAFIR & MUGGLIN AG  
Bauunternehmung

Wir verkaufen

äusserst preisgünstig einsatzbereite und gut unterhaltene Baumaschinen, z. B.:

### 1 Raupenbagger «Lima 803»

1,9 m<sup>3</sup> HL

### 1 Planierfertiger «Rex»

Anhängegerät mit Aufbaumotor 135 PS, Arbeitsbreite 4 m, etwa 500 Betriebsstunden

### 1 Pfahlbohrmaschine «Calweld» 500 SPC

raupenfahrbar, 90 PS, mit Zubehör

Im weiteren haben wir abzugeben:

### 1 Baustellen-Kläranlage «Ammann KA 42»

500 l/min, Neukauf Sept. 73, bestehend aus:

- Absetzgefäss 30 m<sup>3</sup>
- Flockungsmittelanlage — 0,5-m<sup>3</sup>-Behälter
- Zulaufbehälter für Linatex-Pumpe
- Verrohrung, Armaturen und elektrische Steuerung

Interessenten wollen sich bei unserer Inventarverwaltung in Zürich, Telefon 01 / 32 52 13, melden.

# Bauphysiker «Kritisch» empfiehlt Durisol- Mauerwerk

Er untersucht skeptisch. Er prüft hart.

**Er bestätigt** die vorzügliche Wärmeisolation, die raschere Bauaustrocknung, die Atmungsfähigkeit der Wandkonstruktionen, die Frostbeständigkeit, die Feuerbeständigkeit (Brandklasse A).

**Er garantiert** keine Ausblühungen, keine Putzabplatzungen, keine kapillare Feuchtigkeitsaufnahme, keine Kälteabstrahlung, geringere Heizkosten und eine rasche Aufheizung

**Architekt und Bauherr** profitieren von dem auf «Herz und Nieren» geprüften Durisol-Mauerwerk.

**Die Mieter** schätzen ein behagliches Raumklima



Durisol Villmergen AG, Badenerstr. 21  
8953 Dietikon 01/88 69 81

## Durisol

garantiert ein gesundes Wohnklima