

**Zeitschrift:** Schweizerische Bauzeitung  
**Band:** 93 (1975)  
**Heft:** 21

## **Werbung**

### **Nutzungsbedingungen**

Die ETH-Bibliothek ist die Anbieterin der digitalisierten Zeitschriften. Sie besitzt keine Urheberrechte an den Zeitschriften und ist nicht verantwortlich für deren Inhalte. Die Rechte liegen in der Regel bei den Herausgebern beziehungsweise den externen Rechteinhabern. [Siehe Rechtliche Hinweise.](#)

### **Conditions d'utilisation**

L'ETH Library est le fournisseur des revues numérisées. Elle ne détient aucun droit d'auteur sur les revues et n'est pas responsable de leur contenu. En règle générale, les droits sont détenus par les éditeurs ou les détenteurs de droits externes. [Voir Informations légales.](#)

### **Terms of use**

The ETH Library is the provider of the digitised journals. It does not own any copyrights to the journals and is not responsible for their content. The rights usually lie with the publishers or the external rights holders. [See Legal notice.](#)

**Download PDF:** 17.11.2024

**ETH-Bibliothek Zürich, E-Periodica, <https://www.e-periodica.ch>**

# Wir teilen die Verantwortung:

## Dätwyler stellt die Heiz- Systeme **confotherm**® her, Elektro-Winkler baut sie ein.

Eine grosse Verantwortung wie das Beheizen von Strassen, Brücken, Pisten, Rampen trägt man leichter zu zweit. Denn beim Elektro-Heizsystem confotherm geht es nicht nur um Komfort, sondern oft um Menschenleben. Dätwyler in Altdorf übernimmt die Verantwortung für alle Einbauelemente. Für Wärmekabel, die Jahrzehnte überdauern müssen, und für Steuerungen, die nie versagen dürfen. Elektro-Winkler als Franchisenehmer trägt die Verantwortung für eine energie- und kostensparende Planung, eine fachgerechte Verlegung und für periodische Kontrollen.

Wo ein Ausfall wahrhaft katastrophale Folgen haben kann, ist die Zusammenarbeit eines Unternehmens mit langer Erfahrung im Kabelbau und eines andern mit ebenso grosser Erfahrung im Planen und Instal-

lieren elektrischer Anlagen die beste Garantie.

Besprechen Sie mit den Männern von Elektro-Winkler Ihr Projekt. So werden sie es anpacken:



Übrigens: Wussten Sie, dass wir auch Spezialisten für confotherm-Raumheizungen sind?



### Elektro-Winkler & Cie AG

Glattbrugg, Telefon 01-810 40 40 · Zürich, Telefon 01-27 04 30  
Bremgarten AG, Telefon 057-5 50 60 · Kloten, Telefon 01-814 35 35

# Abwasserreinigung

## durch **FWWA**

- Biologische Kläranlagen
- Benzinabscheider
- Klärgruben
- Abwasserfaulräume

Friwa sorgt für sauberes Wasser

**Coupon:** Bitte einsenden an Friwa AG  
8304 Wallisellen, Kirchstrasse 2

BZ

- Ich wünsche unverbindliche Beratung
- Prospektmaterial (Gewünschtes bitte ankreuzen)

Absender

Ort (PLZ)

Telefon

## Betonfräsen Betonbohren Betonpressen

### 9 betonharte Plus:

1. Geräuscharm
2. Schnell
3. Staubfrei
4. Erschütterungsfrei
5. mm-genau
6. Wirtschaftlich
7. Ganze Schweiz
8. Mobile Fachequipe
9. Kurzfristiger Einsatz

**SCH**

# Ad. Schäfer & Cie AG Aarau

## Das Einkaufscenter und die verspätete Rolltreppe.

In einem Einkaufscenter musste nachträglich eine Rolltreppe eingebaut werden. Die ca. 45 cm dicken Decken mussten auf Flächen von 3 x 6 m durchbrochen werden.

## Ein Fall für SCHÄFER:

Fräsplan

Grösse der Abbruchstücke:  
2 1/2 Tonnen

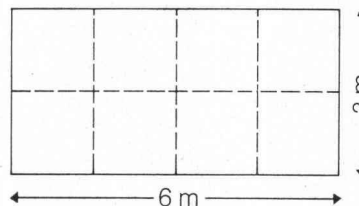

Verlad mit Hubstapler

Dauer für 1 Durchbruch: 5 Tage

# 064 / 22 88 44

Ad. Schäfer & Cie. AG, Buchserstr. 12, 5001 Aarau

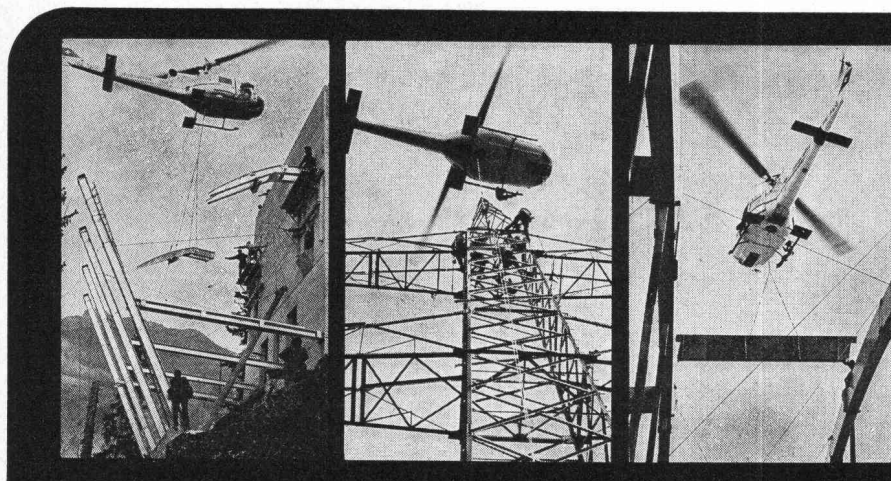

## Für jeden Transport den passenden Helikopter

Der Helikopter ist eben das ideale Transportmittel und die wirtschaftliche Arbeitsplattform für alle erdenklichen Einsatzbereiche – und nicht nur im Gebirge!

## Heliswiss



Schweizerische Helikopter AG, 3123 Belp  
Telefon 031 81 33 11, Telex 32 540

Standard-Dachablauf einteilig  
mit Isolationskörper  
und aufgesetzten Distanzringen  
25 und 35 mm H

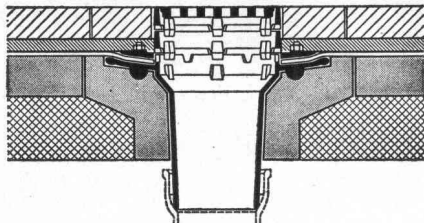

Standard-Dachablauf zweiteilig  
mit Isolierkörper und Isoliererring  
und Distanzringen  
25 und 35 mm H mit Kugelrost

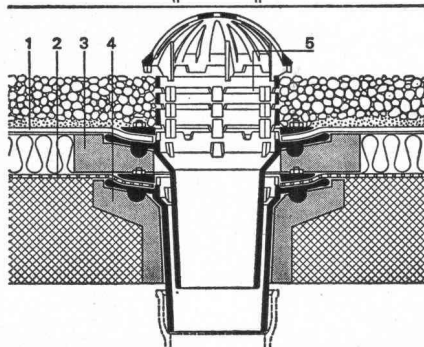

Standard-Dachablauf zweiteilig  
mit Isolierkörper und Isoliererring  
und Distanzringen. Seitlicher  
Auslauf 3°

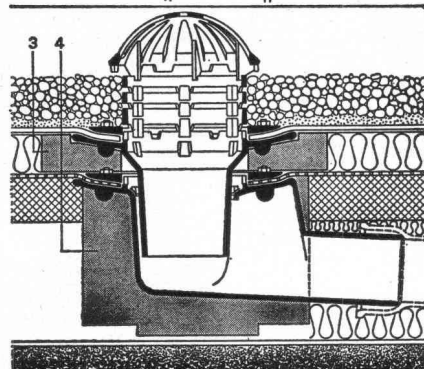

Flachroste für 1,5 und 15 t  
Traglast

Heizstäbe — Heizringe usw.

Zulassung Nr. 1074 der inter-  
kommunalen Zulassungsprüf-  
stelle in Zürich für die Städte:  
Zürich, Basel und Winterthur

## PASSAVANT

### Flachdachabläufe

das bewährte Baukastensystem  
aller PASSAVANT-Flachdach-  
abläufe erlaubt das Ueber-  
brücken jeder Höhe, ohne den  
untersten einbetonierten  
Ablaufkörper zu verändern

Verlangen Sie Unterlagen bei:

**Werner Maag**  
**8032 Zürich**  
**Zeltweg 44**  
**Tel. 01/3275 80**

SBZ 1a

Adresse:

# Ballwurfsicherheit

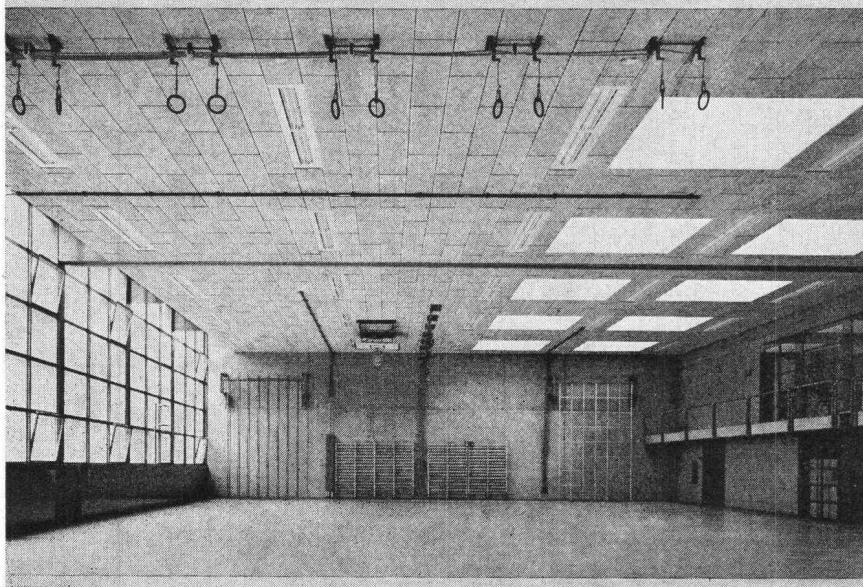

Ballwurfsicherheit ist für  
HERAKUSTIK-Platten  
kein leeres Schlagwort.

- Geprüft nach DIN-Norm
- Ausserordentlich hohe  
Schalldämmung
- Einfache Montage
- Preislich sehr günstige  
Akustikplatte

Schulanlage Malttenbach, Winterthur  
Architekt: C. Paillard + P. Leemann, Arch. BSA/SIA  
Zürich/Winterthur  
Montage Turnhalle: Isolag AG, Zürich  
Montage Schulhaus: Schneider & Co. AG, Winterthur

Coupon

Bitte senden Sie mir Ihre  
Dokumentation über  
Herakustik-Leichtbauplatten

Name:

Strasse:

PLZ + Ort:

BZ

 **propatec**

8304 Wallisellen  
Telefon 01/ 830 12 54

HUNZIKER

# Eurobeton durobeton durob

unarmierte Schleuderrohre

PROCEQ SA ZÜRICH TEL. 01/47 78 00

Siebsätze zur Überprüfung der Kornzusammensetzung. Zusammensetzung auf Wunsch nach SIA, SNV, DIN etc. Passende Siebmaschinen und Zubehör ab Lager lieferbar.



**proceq** **SIEBE**



Zimmerei  
Schreinerei  
Innenausbau  
Mobilwände  
Pavillons

**MS** Holz- und innenausbau **Müller Sohn+Co**

8057 Zürich  
Wehntalerstr. 17  
Tel. 01/26 16 14

## «Bau + Architektur 75»

**Zweite Fachaussstellung der Branche in der Schweiz mit int. Beteiligung. 18. bis 25. Juni 1975**

**Die Ausstellung für Firmen mit dem Glauben an die Zukunft**

Heute kommt der Auswahl und dem Vergleich mehr Bedeutung zu als bisher.

Interessante thematische Sonderschauen sowie zahlreiche Fachtagungen ergänzen diese für das Baugewerbe **gerade jetzt** wichtige Ausstellung.

Auskunft: Aussteller-Genossenschaft BEA  
Postfach 1009, 3001 Bern, Tel. 031 / 42 19 88

ADPA Abscheidungsgrad 99,9%

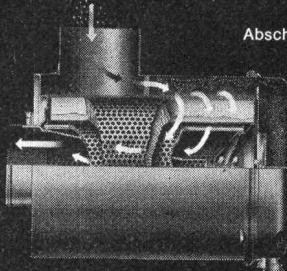

**2-Stufen-Trockenluftfilter**  
**donaldson**

Zur Verlängerung der Lebensdauer aller Verbrennungsmotoren.



**NOVA-HANDELS AG**  
8031 ZÜRICH, JOSEFSTRASSE 84  
TELEFON 01 - 44 55 77

# Peikert Prefab AG

## fabriziert Betonelemente nach Ihrem Entwurf.

Betonelemente bringen sehr oft wirtschaftliche Lösungen von komplexen Bauproblemen.

Wir sind anpassungsfähig und vielseitig, wir produzieren für viele Bauherren und Architekten Elemente nach Mass.

Rufen Sie uns an, wir senden Ihnen Unterlagen oder beraten Sie persönlich.



**Peikert Prefab AG**  
Vorfabrizierte Betonelemente, Fassadenbau  
Baarermatte, 6340 Baar  
Telefon (042) 31 10 27

75.50.11

# Stellen- und Gelegenheits-Anzeigen

## Tarif

| Stellenangebote und Ausschreibungen |           | Ermässigte Preise für Stellengesuche |                                |
|-------------------------------------|-----------|--------------------------------------|--------------------------------|
| 1/1 Seite 185 x 259 mm              | Fr. 860.— | 1/6 Seite 185 x 40 mm                | 1/12 Seite 90 x 40 mm Fr. 75.— |
| 1/2 Seite 185 x 128 mm              |           | 90 x 84 mm                           | Fr. 175.—                      |
| 90 x 259 mm                         | Fr. 450.— | 1/8 Seite 185 x 28 mm                | 1/16 Seite 90 x 28 mm Fr. 54.— |
| 1/3 Seite 185 x 84 mm               | Fr. 310.— | 90 x 60 mm                           | Fr. 135.—                      |
| 1/4 Seite 185 x 60 mm               |           | 1/12 Seite 90 x 40 mm                | Fr. 92.—                       |
| 90 x 128 mm                         | Fr. 240.— | 1/24 Seite 90 x 18 mm                | Fr. 38.—                       |

Chiffregebühr Fr. 4.—, Ausland Fr. 6.—.

**IVA AG für internationale Werbung, 8035 Zürich**  
Beckenhofstrasse 16, Tel. 01 / 26 97 40, PC 80-32735

Filialen:

1004 Lausanne, 19, av. de Beaulieu, Tel. 021 / 37 72 72  
1206 Genève, 24, av. de Champel, Tel. 021 / 47 41 10

Anzeigenschluss: Mittwoch der Vorwoche, 10 Uhr.

**Für Stellensuchende empfehlen wir ein 3-Monats-Abonnement auf die Schweiz. Bauzeitung (Fr. 33.—, Ausl. Fr. 37.—, rund 13 Hefte)**

Für die Realisierung eines Buchprojektes suchen wir in freier Mitarbeit einen

### Architekten ETH oder -Techniker HTL

der den federführenden Verfasser (Bauingenieur ETH und Bauunternehmer) in den Fachgebieten Projektierung, Bauführung und Abrechnung unterstützen soll.

Umfassende Kenntnisse und Erfahrung in den erwähnten Fachgebieten sowie Gewandtheit im schriftlichen Ausdruck sind Voraussetzung, Praxis in einer Generalunternehmung und Wohnsitz in der Ostschweiz erwünscht.

Wir bitten um eine kurze schriftliche Kontaktaufnahme.

**Verlag Stocker-Schmid AG, 8953 Dietikon**  
Hasenbergstrasse 7

### Dipl. Architekt ETH/SIA-RIBA

(Schweizer, 31), gegenwärtig als Junior-Partner in grossem Architekturbüro in Uebersee (engl. Sprachgebiet) tätig, sucht ausbaufähige Position als Architekt/Planer/Administrator in Architekturbüro, Generalunternehmung, Industrie oder internationalem Unternehmen in der Schweiz.

Erfahrung in Planung, Entwurf und Ausführung, Administration und Leitung eines privaten Büros.

Besprechung in der Schweiz möglich zwischen 26. Mai und 10. Juni 1975.

Für weitere Angaben und Offerten bitte unter Chiffre 44-451631 Publicitas, 8021 Zürich.

### Strassenbau in Iran

Wir suchen für die Planung und die Bauausführung eines grossen Strassenbauvorhabens in den Oelfeldern des Irans je einen ledigen

### Strassenbautechniker

und

### Vermessungsingenieur oder -techniker

Für beide Positionen ist eine erfolgreiche Praxis auf dem Gebiete des Strassenbaus erforderlich sowie auch fundierte Fachkenntnisse und der Wille, sich auch in ungewöhnlichen Verhältnissen erfolgreich zu behaupten.

Gute Englischkenntnisse.

#### Geboten werden:

gute Entlohnung, Jahresvertrag mit bezahlter Hin- und Rückreise, Caravanleben mit freier Kost und Logis.

Reizt Sie diese nicht alltägliche Chance?

**BEAT KOLLER AG**  
St.-Jakobs-Strasse 92  
CH-4052 Basel  
Telefon 061 / 34 80 55

**Das Auskleiden von Öfen  
stellt ganz besondere Probleme.**

**Wir  
lösen  
sie** Seit  
1872

161.002.1

**TONWERK LAUSEN AG** 

Tel. 061/9130 00

**(Wir sind auch die Hersteller der  
dauerhaften Schweizer Steinzeugbodenplatten.)**

## Elektro-mech.-Werkstätte und Wicklerei

Reparaturen von El.-Motoren bis 100 PS, El.-Werkzeugen, Transformatoren, Vibronadeln, Umformern, Kranmotoren, Aufzügen, Ventilatoren, Rührwerken.

Zuverlässig, kurzfristig, preisgünstig!



HANS-PETER  
**FUCHS**

AUTO ELEKTRO SERVICE-WICKLEREI

SEESTR. 99 · 8806 BACH · TEL. 051/78 33 12

Nous cherchons pour des constructions scolaires et industrielles

## architecte diplômé ETS

avec expérience dans l'élaboration de dossiers d'exécution.

## Technicien-mètreur

spécialisé dans l'élaboration de soumissions et de métrés.

Durée d'engagement, environ 4 ans.

Date d'entrée souhaitée, 15. 6. 1975, ou à convenir.

Faire offres détaillées avec curriculum vitae, prétentions de salaire, au bureau

**Hans Schaffner & Fritz Schlup, 1006 Lausanne**  
3, rue du Simplon

Ingenieurbüro mit Sitz in Biberist sucht für die Abteilung Hoch- und Tiefbau einen

## Bauingenieur

mit Kenntnissen in Projekt und Bauleitungen für den Einsatz im nordafrikanischen Raum (Libyen und Saudi-Arabien).

### Voraussetzungen:

- Alter: 30—40 Jahre
- gute Schulausbildung an der Eidg. Techn. Hochschule oder an einem Technikum
- Projektierung von anspruchsvollen Anlagen des Kanalisationsausbaus, der Wasserversorgungen und Verkehrsanlagen
- perfekte Sprachkenntnisse, vor allem in Deutsch und Englisch, andere Landessprachen erwünscht
- sicheres Auftreten
- Schweizer Staatsbürgerschaft

### Wir erwarten:

- selbständige Leitung einer Arbeitsgruppe
- budgetorientierte Führung der Projektionsarbeiten (vorwiegend Detailprojektierung)
- Gewandtheit im Kontakt mit Bauherrschaft, Behörden und Spezialisten

### Wir bieten:

- Leistungslohn
- fortschrittliche Sozialleistungen
- angenehme Arbeitsverhältnisse

Bitte senden Sie Ihre Bewerbungsunterlagen (Lebenslauf, Foto, Zeugnisse) mit Angabe des möglichen Eintrittstermins und Gehaltsansprüchen unter Chiffre SBZ 782 an IVA AG, Postfach, 8035 Zürich.

Der Schwerpunkt einer unserer Abteilungen liegt beim

## Holz und den Holzwerkstoffen

Die technisch gerichteten Untersuchungen erstrecken sich auf die Anwendung dieser Materialien, besonders im Holzbau (Tragwerksbau, Zimmerei, Bauschreinerie, Innenausbau, Schadenabklärungen), einschliesslich der Holzverbindungsmitel und des Holzschutzes.

Für die

## Leitung der Abteilung

suchen wir einen Hochschulabsolventen technischer Richtung mit Erfahrung im Holzbau. Weitere Voraussetzungen sind: Fähigkeit, eine Abteilung zu führen, Interesse für Forschung und Mitarbeit in Kommission, gute Kenntnisse in Französisch und Englisch. Alter etwa 35—45 Jahre.

Gerne erwarten wir Ihre kurze schriftliche Bewerbung an unseren Personaldienst oder Ihren Telefonanruf an Herrn R. Joosting. Kennwort: **Holz**.

**EMPA**  
DÜBENDORF

Eidg. Materialprüfungs- und Versuchsanstalt  
Ueberlandstr. 129, 8600 Dübendorf, Tel. 01 820 81 31

## CHEFREDAKTOR der Schweizerischen Bauzeitung

Eine interessante und verantwortungsvolle Aufgabe erwartet Sie: Betreuung einer angesehenen Fachzeitung und Leitung der Redaktion in Zürich.

Die «Schweizerische Bauzeitung» ist ein massgebendes Organ in Wissenschaft, Baukunst und Technik. Im aktuellen Teil orientiert sie über das neueste Geschehen im In- und Ausland.

Sie sind eine dynamische Persönlichkeit mit weitem technischem Verständnis. Neben einem soliden Fachwissen erwarten wir redaktionelles Geschick. Für die Aufgabe kommt ein Ingenieur oder Publizist in Frage. Die Salarierung entspricht der anspruchsvollen Position.

Wenn Sie diese Aufgabe anspricht, so erwarten wir gerne Ihre Bewerbung mit näheren Angaben über Ihre bisherige Tätigkeit an den Generalsekretär des Schweizerischen Ingenieur- und Architekten-Vereins SIA, Selnaustrasse 16, Postfach, 8039 Zürich.

Bureau d'étude Suisse alémanique cherche un

## architecte

pour la direction et la surveillance des travaux d'un important complexe industriel en Algérie.

### Nous demandons:

- longue expérience en qualité de directeur des travaux dans le domaine des constructions industrielles
- bonnes connaissances concernant l'installation des équipements techniques (électriques, sanitaires, chauffage et ventilation, etc.)
- langues: langue maternelle le français ou posséder parfaitement cette langue, bonnes connaissances de l'allemand

### Nous offrons:

- situation de grande responsabilité
- salaire correspondant à la situation et frais de déplacements
- adhésion à la caisse de prévoyance sociale

Entrée à convenir.

Offre manuscrite avec curriculum vitae, copies de certificats et photo sous chiffre U 6249, Orell Füssli Werbe AG, Postfach, 8021 Zurich.

Namhaftes belgisches Ingenieurbüro sucht

## Hydrauliker

25 bis 32 Jahre alt, für interessante Studien von Talsperren, Druckleitungen, Wasserfassungen und Hafengebäuden. Französisch- und Englischkenntnisse notwendig. Stabile und gutbezahlte Position in Aussicht.

Offerten sind erbeten unter Chiffre SBZ 770 an IVA AG, Postfach, 8035 Zürich.

Generalunternehmung für Renovationen und Umbauten mit interessantem Auftragsbestand sucht jungen, bestqualifizierten

## Hochbauzeichner

mit ein- bis zweijähriger Berufspraxis, der selbständig und mit Initiative anspruchsvolle Projekte bearbeiten möchte. Erfahrung als Hilfsbauführer erwünscht.

Ausführliche Bewerbungen mit Photo sind erbeten unter Chiffre OFA 3779 Zj, Orell Füssli Werbe AG, Postfach, 8022 Zürich.

Wir sind ein internationales Unternehmen mit eigenen Niederlassungen in aller Welt. Unser Produktionsprogramm umfasst die Bereiche Wäschereiausrüstung, Konfektions- und Textilindustrie, Kunststoffindustrie sowie Transportanlagen für die obgenannten und ähnlich gelagerten Branchen.

Für den Wäschereimaschinensektor suchen wir einen kontaktfreudigen

## Repräsentanten

mit Erfahrungen im Maschinenbau, der mit Architekten, Spitalverwaltungen, Behörden und Geschäftsleuten gleichermaßen gut alle erforderlichen Kontakte bis zur Auftragserteilung zu pflegen in der Lage ist. Da er — zunächst besonders — in der Westschweiz eingesetzt wird, muss er auch über sehr gute Französischkenntnisse verfügen.

An einer Dauerstellung Interessierte mit den erforderlichen Eigenschaften bitten wir zunächst um eine schriftliche Bewerbung.



**Kannegiesser  
Maschinen AG**  
4417 Ziefen



## Gebäudeversicherung des Kantons Zürich

Wir suchen für unseren Brandverhütungsdienst

## technische Mitarbeiter

### Aufgaben:

Anordnung von baulichen und betrieblichen Massnahmen zum Schutze von Personen und Sachen vor Bränden und Explosionen; brandschutztechnische Begutachtungen von öffentlichen und privaten Bauvorhaben; Kontrolle von Neu- und Altbauten; Beratung von Gemeinden, Bauherren und Architekten.

### Anforderungen:

Absolvent einer höheren technischen Lehranstalt, Studienrichtung Hochbau, Verfahrenstechnik oder Chemie. Freude an der Bearbeitung von interessanten Brandschutzproblemen; Gewandtheit im mündlichen und schriftlichen Verkehr mit Behörden und Privaten.

### Wir bieten:

gründliche Einführung und Weiterbildung auf dem Gebiet des Brandschutzes; abwechslungsreiche und selbständige Tätigkeit mit teilweisem Aussendienst; angenehmes Arbeitsklima in kleinem Team; zeitgemässe Besoldung; Arbeitsplatz Nähe Hauptbahnhof. Bewerbungen mit Lebenslauf, Foto und Handschriftprobe unter Angabe des Gehaltsanspruchs sind zu richten an

**Kantonale Gebäudeversicherung Zürich**  
Postfach, 8090 Zürich

**Leca®-Leichtbeton**  
- eine sichere  
Sache



**Eigenschaften  
und Verwendung  
von Leichtbeton sind  
in der Richtlinie 33  
zur SIA-Norm 162  
geregelt.**

AG HUNZIKER CHE



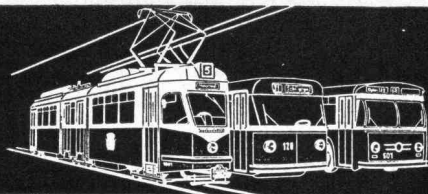

## Verkehrsbetriebe der Stadt Zürich

Zum Aufgabengebiet der Abteilung «Verkehrsplanung» der Verkehrsbetriebe der Stadt Zürich gehören die kurz-, mittel- und langfristige Planung des Verkehrsangebotes und der damit zusammenhängenden Projekte.

Die vielfältigen und umfangreichen Aufgaben erfordern den Ausbau unseres Planungsteams. Wir suchen deshalb einen initiativen

## Verkehrsingenieur ETH oder -techniker HTL

dem, nach sorgfältiger Einführung, anspruchsvolle Arbeiten übertragen werden. Zu seinen wichtigsten Tätigkeiten zählen:

- Ausarbeitung von VBZ-Projekten
- Begleitung von Projekten aller Art in Stadt und Region Zürich
- Mitwirkung bei Planungsarbeiten
- Realisierung neuer Tram- und Buslinien

Ferner benötigen wir für die Arbeitsgruppe Agglomerationsverkehr zwei dynamische

## Ingenieure ETH oder Techniker HTL

Der abwechslungsreiche Aufgabenbereich umfasst unter anderem:

- Ausarbeitung von Konzepten öffentlicher Verkehrsnetze
- Linien-, Haltestellen- und Fahrplangestaltung
- Berechnung der Betriebs- und Investitionskosten
- Überprüfung der Fahrzeug- und Garageplanung

Die besten Voraussetzungen für sämtliche Positionen sind: abgeschlossenes Studium in Fachrichtung Verkehrswesen, Strassenbau oder Planung. Kenntnisse in Orts- und Regionalplanung sowie der Agglomeration Zürich in topographischer und verkehrstechnischer Hinsicht sind erforderlich. Mehrjährige Berufspraxis ist erwünscht.

Wir legen Wert auf Bereitschaft zur Zusammenarbeit, Sinn für Belange des öffentlichen Verkehrs sowie Gewandtheit im Umgang mit Behörden und Privatpersonen.

Die Anstellungsbedingungen und die Entlohnung richten sich nach der städtischen Besoldungsverordnung. Im weiteren bieten wir Ihnen 5-Tage-Woche, gleitende Arbeitszeit, Lunchchecks und Fahrvergünstigungen.

**Arbeitsort:** Ganz in der Nähe des Hauptbahnhofes.

Ihre Bewerbung mit den üblichen Unterlagen und handschriftlichem Begleitschreiben senden Sie bitte an die

**Verkehrsbetriebe der Stadt Zürich,  
8023 Zürich**

Personaldienst, Amtshaus II, Bahnhofquai 5  
Telefon 01 / 25 04 55, intern 2686



## L'ÉCOLE POLYTECHNIQUE FÉDÉRALE DE LAUSANNE

met au concours un poste de

## Professeur de géologie

pour son **Département de Génie civil.**

Le titulaire de ce poste à plein temps assumera la responsabilité de l'enseignement et de la recherche en géologie générale et technique et en pétrographie. Il donnera également des cours au Département de Génie rural et participera aux cours de troisième cycle.

Ses recherches seront en partie orientées vers les problèmes d'ingénieurs: fondations, mécanique des sols et des roches, c'est-à-dire vers la géologie structurale, la pétrographie et la géologie du quaternaire.

La préférence sera donnée à la personne ayant de bonnes références dans le domaine pédagogique et dont l'activité a été orientée vers les problèmes du Génie civil.

**Délai d'inscription:** 15 août 1975.

Les personnes intéressées voudront bien demander le dossier relatif à ce poste à la

**Direction de l'École polytechnique  
fédérale de Lausanne  
33, avenue de Cour, 1007 Lausanne**

## Routinierter Bauleiter

(Bautechniker HTL, 36) sucht auf den 4. August 1975, evtl. früher, neuen Wirkungskreis, evtl. auch Teilzeiteinsatz, sowie Pauschalübernahme, weil Grossprojekt zu Ende geht.

Offerten unter Chiffre SBZ 795, an IVA AG, Postfach, 8035 Zürich

Zuverlässiger

## Zeichner und Konstrukteur

(43 J., Schweizer), in Eisenbeton-, Stahl- und Holzbau erfahren, sucht Stelle im Raum Zürich und Umgebung.

Offerten unter Chiffre 8869, Mosse-Annoncen AG, 8023 Zürich.

## Bauleiter-Bauführer

mit langjähriger Erfahrung vor allem im Spitalbau, versiert in allen Sparten von KV bis Bauabrechnung sucht nach Abschluss einer Baustelle **neuen Wirkungskreis**.

Offerten unter Chiffre SBZ 780 an IVA AG, Postfach, 8035 Zürich.

Junger

## Dipl. Ingenieur ETH

(Vertiefungsrichtungen: Konstruktion, Grund- und Strassenbau) sucht Stelle in der Deutschschweiz.

Offerten unter Chiffre SBZ 792 an IVA AG, Postfach, 8035 Zürich.

## Bauingenieur-Techniker HTL

30jährig, mit Praxis in Massivbau, Wasserversorgung, Güterstrassenbau und Bauleitung, sucht interessante Stelle in Ingenieurbüro oder Unternehmung. Arbeitsort: In- oder Ausland.

Offerten sind erbeten unter Chiffre SBZ 789 an IVA AG, Postfach, 8035 Zürich.

## Bautechniker/Bauführer

etwa 20 Jahre Erfahrung und Praxis im Hochbau (Verhandlung mit Bauherrschafft, Behörde und Unternehmer; Kostenvoranschlag; z. T. Ausführungspläne; Devis und Verträge; Bauführung und Rechnungswesen) sucht Stelle in Architekturbüro auf Platz Zürich oder Umgebung.

Offerten unter Chiffre SBZ 790 an IVA AG, Postfach, 8035 Zürich.

## Hochbauzeichner/Bauführer

23, Erfahrung in Wohnungsbau und Umbauten, sucht neuen Wirkungskreis in Architekturbüro oder Generalunternehmung. Raum Zürich—Zug. Eintritt nach Vereinbarung.

Offerten unter Chiffre SBZ 793 an IVA AG, Postfach, 8035 Zürich.

Junger

## Hochbauzeichner

(22) sucht in der ganzen Schweiz, evtl. Ausland, Stelle als

**Bauzeichner-Bauführer**

Offerten sind erbeten an:

**Jürg Rostetter, 9100 Herisau**

Bruggereg, Telefon 071 / 51 50 51

Gesucht

## Eisenbetonzeichner

auf 1. Juni oder nach Vereinbarung.

Bewerbungen bitte schriftlich an

**P. Schmid, Dipl. Ing. ETH/SIA, Ingenieurbüro, 5607 Hägglingen**

Selbständiger, routinierter

## Baufachmann

35, langjährige Auslandstätigkeit, Deutsch-Französisch-Englisch in Wort und Schrift, sucht Stelle in Generalunternehmung (Kalkulation, Bauleitung) oder im Aussendienst. Auch an teilweiser Auslandstätigkeit interessiert.

Offerten unter Chiffre SBZ 791 an IVA AG, Postfach, 8035 Zürich.

Infolge Aufgabe des Architekturbüros billig abzugeben:

## Schweizer Baudokumentation

33 Ordner mit 11 Ordnerabteilen, nachgeführt bis Oktober 1974. Preis Fr. 400.— zuzüglich Versandkosten.

**Albert Zuberbühler, 9320 Arbon**

Dipl. Arch. SIA-ETH, Höhenstrasse 9

## Ingénieur en génie civil EPF

28 ans, Suisse, cherche emploi en Suisse Romande ou à l'étranger. Langues: allemand, français, anglais. Spécialités: eaux, eaux usées, mécanique des sols, construction de routes. Offres sous chiffre J 316103-18 à Publicitas, 1211 Genève 3.

Wir suchen per sofort oder auf etwa Juni

## Bauzeichner oder Bautechniker

der in der Lage ist, ein Bauvorhaben von Planung über Submission bis Bauführung selbständig zu betreuen.

Nur sehr gut qualifizierte Bewerber mit der nötigen Erfahrung melden sich **schriftlich** mit Referenzen und Angaben über Lohnanspruch bei

**Rudolf+Esther Guyer, 8032 Zürich**

Dipl. Arch. BSA/SIA, Höhenweg 20

Gesucht

für die Bearbeitung von Ausführungsplänen von privaten und öffentlichen Bauten, erfahrene und zuverlässige

## Hochbauzeichner(in) Architekt-Techniker HTL

Eintritt sofort oder nach Vereinbarung.

Schriftliche Bewerbungen mit Lohnanspruch und Referenzen an

**Rolf Keller, 8032 Zürich**

Dipl. Architekt BSA/SIA, Zeltweg 25



**Color xex**

**Xerofix**

**Hortus**

**Xylosan forte**

**Xylosan**

**Xerondo**

**Xerotin**

**Xylo-Spray**

Dr. R. Maag AG, Dielsdorf Telefon 01-94 12 55

Giftklasse 4 und 5: Warnung auf Packungen beachten

## Architekt-Techniker HTL

(31) mit mehrjähriger Praxis in Projektierung und Ausführung (Industrie- und Geschäftsbau, Kirchenbau, Altersheim). Sprachen: D und E (3 J. Auslandsaufenthalt) sucht per 1. 7. 75 oder nach Vereinbarung verantwortungsvolle und entwicklungsfähige Stelle in Architekturbüro, GU, Industrie oder staatl. Betrieben im Raume Zürich und Umgebung. Ich wäre auch neuen Fachgebieten zugetan, z. B. Liegen-schafts-, Finanz- oder Verwaltungsbranche.

Offerten sind zu richten unter Chiffre SBZ 788 an IVA AG, Postfach, 8035 Zürich.

Gesucht in Ingenieurbüro Platz Zürich

## Tiefbauzeichner

Bevorzugt werden Bewerber mit zusätzlichen Kenntnissen als Eisenbetonzeichner. Offerten erbeten unter Chiffre 8910 an Mosse-Annoucen AG, 8023 Zürich

## Verzeichnis neuerer Sonderdrucke

Zu beziehen bei der Schweiz. Bauzeitung, Zürich, Staffelstrasse 12, Tel. 01 / 36 55 36  
Postadresse: 8021 Zürich, Postfach 630, Postcheckkonto 80-6110

| Nr.  | Preis | Nr.   | Preis |
|--|-------|---|-------|
| <b>1975</b>  |       |   |       |
| 2996   | 29.—  | 2915  | 8.—   |
| Das Bauxit- und Tonerdeprojekt der Alusuisse in Australien. <i>Verschiedene Verfasser</i> (90 Abb.)  |       | Wasserkraftnutzung in den Peruanischen Anden. Hydraulische und geschiebetechnische Besonderheiten und ihre Berücksichtigung. Von <i>A. Huber</i> und <i>H. Schmid</i> (35 Abb.)   |       |
| 2987   | 5.—   | 2912  | 3.20  |
| Rückverankerte Baugrubenumschliessung im Grundwasser als bleibender Bestandteil des Bauwerks mit permanenter Drainage. Von <i>U. Schäfer</i> (18 Abb.)   |       | Versuche an Schraubenverbindungen mit vergrössertem Lochspiel und rohen Stahlbauschrauben. Von <i>M. Bona</i> und <i>U. Morf</i> (3 Abb.)   |       |
| <b>1974</b>  |       |   |       |
| 2980   | 5.60  | 2905  | 5.80  |
| Der Weiterausbau der Kraftwerke Oberhasli. Von <i>F. Zingg</i> (1 Abb. und Tafel)  |       | Arnold Hörler zu seinem 70. Geburtstag. Von <i>F. Baldinger</i> , <i>R. Heierli</i> , <i>B. Hanisch</i> , <i>W. Göbel</i> , <i>A. Schmidlin</i> , <i>L. Arato</i> , <i>W. von der Emde</i> (18 Abb.)                            |       |
| 2979   | 5.—   | 2901  | 10.—  |
| Das Durchschlagsnetz zur Gotthard-Basislinie. Von <i>P. Gerber</i> (5 Abb. mit gratis beigelegter Tafel)   |       | Neue Organisationsformen beim Bauen. (22 Vorträge der SIA-Tagung vom 10./11. Nov. 1972) (25 Abb.) (Für SIA-Mitglieder Fr. 6.—)  |       |
| 2974   | 12.20 | 2900  | 8.50  |
| Das Eisretentionsbecken in der Sihl. Von <i>Ed. Marth</i> , <i>K.-Chr. Taubmann</i> und <i>L. J. Streuli</i> (51 Abb.)   |       | Die Dolder-Zahnradbahn vom Römerhof auf den Adlisberg, Zürich. Von <i>F. Bertsch</i> , <i>H. Weimer</i> , <i>K. Wehrli</i> , <i>A. Wild</i> , <i>R. Häny</i> , <i>G. Nabholz</i> und <i>T. Silič</i> , <i>W. Fehr</i> (40 Abb.) |       |
| Die 100-Jahr-Ausgabe der Schweizerischen Bauzeitung, Heft 27 vom 4. Juli 1974, ist bei uns vergriffen. Die wichtigsten bahntechnischen Aufsätze liegen als Sonderdruck vor, der auch noch weitere Bahnaufsätze enthält:                      |       |   |       |
| 2970   | 10.60 | <b>Bücher</b>   |       |
| Gesammelte eisenbahntechnische Aufsätze. Von <i>B. Schneeberger</i> , <i>K. Ensner</i> , <i>F. Werder</i> , <i>H. König</i> , <i>M. Besch</i> , <i>J.-P. Berthouzoz</i> , <i>W. Jerra</i> , <i>B. Odermatt</i> , <i>R. Kalt</i> (viele Abb.) |       | —   | 18.—  |
| 2968   | 6.20  | —   | 65.—  |
| Lehnenviadukt Beckenried, Kanton Nidwalden, Submissionswettbewerb. Von <i>U. M. Eggstein</i> (28 Abb.)   |       | —   | 38.30 |
| 2958   | 8.60  | —   | 15.—  |
| Verstärkung von Tragkonstruktionen mit geklebter Armierung (Telephongebäude Füsslistrasse in Zürich – Umbau und Renovation). <i>Verschiedene Verfasser</i> (44 Abb.)   |       | —   | 60.—  |
| 2955   | 6.80  | —   |       |
| Die Sihlhochstrasse in Zürich. <i>Verschiedene Verfasser</i> (23 Abb.)   |       | —   |       |
| 2930   | 3.20  | —   |       |
| Computer-Graphik als Hilfsmittel des Bauingenieurs. Von <i>D. Pfaffinger</i> (8 Abb.)  |       | —   |       |
| 2927   | 3.60  | —   |       |
| Hydraulischer Pressrohrvortrieb im Kanalisationsbau. Von <i>I. Dašek</i> (12 Abb.)   |       | —   |       |
| <b>1973</b>  |       |   |       |
| 2931   | 4.40  | —   |       |
| Konstruktionsmöglichkeiten im Stahlhochbau. Von <i>K. Huber</i> (19 Abb.)  |       | —   |       |
| 2929   | 6.—   | —   |       |
| 60 Jahre Forschung über die Kármánschen Wirbelstrassen – Ein Rückblick. Von <i>Y. N. Chen</i> (6 Abb.)   |       | —   |       |
| 2928   | 4.40  | —   |       |
| Der Goldach-Viadukt. Von <i>E. Prim</i> . Autobahnbrücke der N3 in Zeiningen. Von <i>W. Hanak</i> und <i>W. Kaufmann</i> (14 Abb.)   |       | —   |       |
| 2926   | 4.40  | —   |       |
| Beitrag zur Vorspannung der Platten durch beliebig verlaufende Spannglieder. Momenteneinflussflächen der Platten für Vorspannung. Von <i>F. Yüksel</i> (9 Abb.)  |       | —   |       |
| 2925   | 4.40  | —   |       |
| Vorgespannte Flachdecken im Lagerhaus Schöntalhof, Rapperswil. Von <i>K. Stamm</i> und <i>R. Kaegi</i> (11 Abb.)   |       | —   |       |
| 2924   | 5.60  | —   |       |
| Erdbebenprognose und seismisches Risiko. Von <i>M. Wohnlich</i> (9 Abb.)   |       | —   |       |

Für alle Sendungen erhöht sich der Preis um Porto und Verpackung.

*Ich bin ein moderner*

## **Standard-Laufkran** 1–20 t von Fehr.

*Ich bin sehr leistungsfähig und gleichzeitig  
wartungsarm. Deshalb arbeite ich wirtschaftlich  
und zuverlässig.*

*Und sollte einmal etwas fehlen,  
so bringt mich Fehr sofort in Ordnung.  
Holen Sie doch nähere Auskünfte  
über mich ein.*



**Hans Fehr AG**



8305 Dietlikon-Zürich, Telefon 01 / 833 26 60  
Kranbau - Fördertechnik - Lagertechnik - Antriebstechnik

Viele Lieferanten sind des Bauherrn Ärger.

# Torschluss-Panik.

Der Rohbau steht. Dort aber, wo einmal Türen sein sollen, gähnen vorerst noch Löcher. Das ist genau der Moment, wo Geilinger mit seinem Fertig-Türen-Service auf den Plan bzw. auf die Baustelle tritt: Vom Geilinger-Werk Elgg werden die Zargen herangefahren und von unseren Spezialisten gleich versetzt. Anschliessend werden die fertig bearbeiteten Türblätter (rauh

zum Streichen, furniert oder mit Kunstharz oder Urphen belegt) angeschlagen und schliesslich noch Türdrücker und Schloss montiert. Resultat: Aus der Türöffnung ist eine Tür geworden. Eine gutschliessende Tür auf genau montierten Türzargen. Und das in kürzester Zeit. Und das zu Terminen, mit denen man als Architekt und Bauherr rechnen kann.

Von der Holzzarge zum Fertig-Türen-Service: Bis nach dem ersten Weltkrieg wurden Türen auf der ganzen Welt auf Holzzargen angeschlagen. Qualitativ bessere Bleche, maschinelle Hilfsmittel und eine weiterentwickelte Schweiss-Technik machten dann Ende der zwanziger Jahre die Herstellung von Stahl-Türzargen möglich, die aber vorerst nur dort zum Einsatz kamen, wo Türen besonders stark strapaziert wurden: in Fabriken, Spitälern und Schulen. Erst Massen-Produktion und Kosten-Reduktion verhalfen dann der Stahl-Türzarge in den letzten Jahren auch im Wohnungsbau zum Durchbruch.

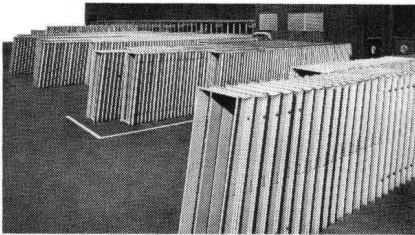

Die heutige Entwicklung geht in Richtung «Fertig-Türe»: Vergebung aller Arbeiten von der Zargen-Montage bis zum Türblatt-Anschlag in eine Hand. (Siehe auch den von Geilinger propagierten Fertig-Türen-Service.)

**Wir heben die Welt  
in die Angeln.**

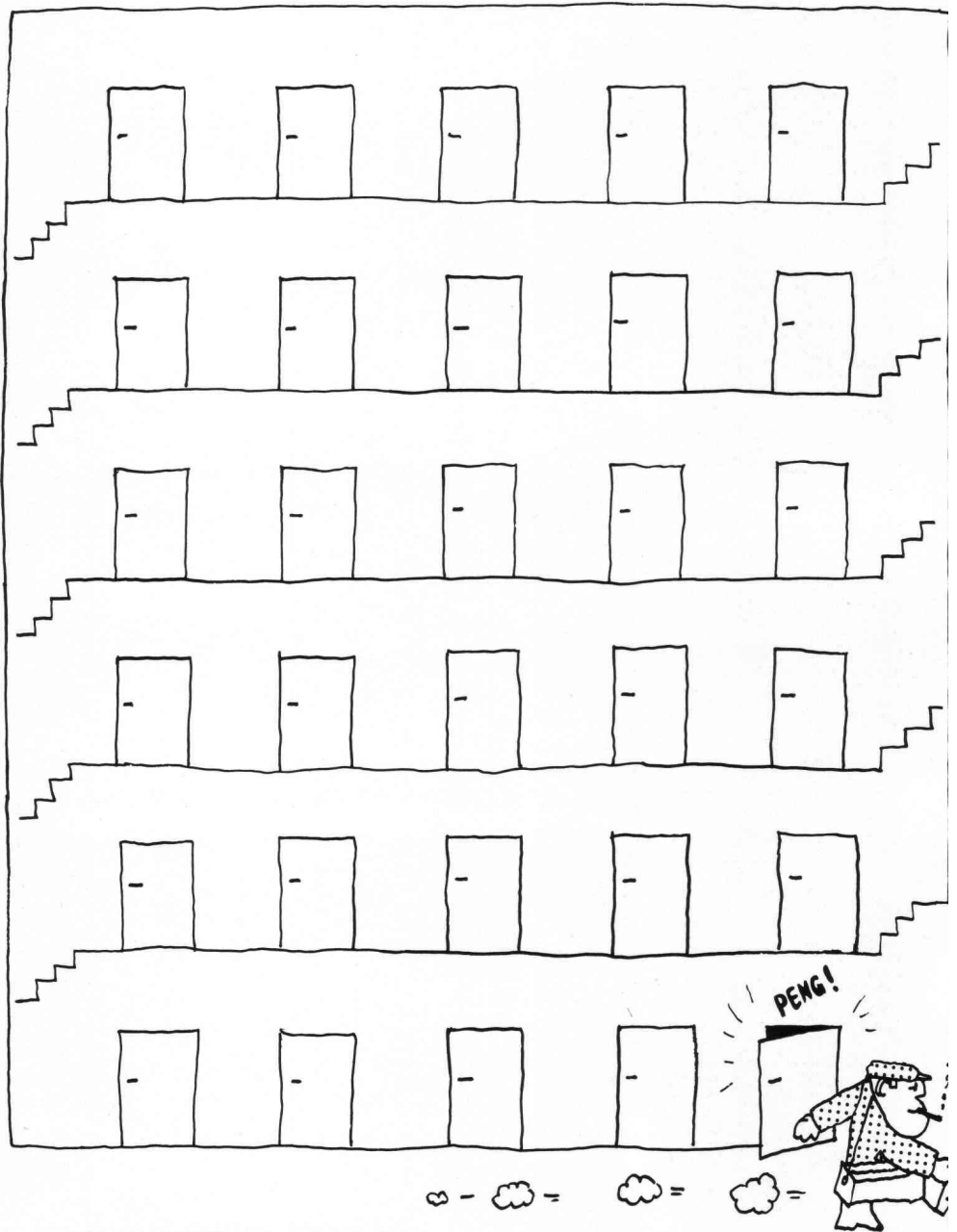

## GEILINGER

4 UNTERNEHMEN - 1 FIRMENGRUPPE:

GEILINGER STAHLBAU AG, WINTERTHUR/BÜLACH; GEILINGER CONSTRUCTIONS MÉTALLIQUES SA, YVONAND;  
GEILINGER AG, METALLBAU, WINTERTHUR; GEILINGER AG, BAUELEMENTE, ELGG.