

Objektyp: **Advertising**

Zeitschrift: **Schweizerische Bauzeitung**

Band (Jahr): **95 (1977)**

Heft 38

PDF erstellt am: **13.09.2024**

Nutzungsbedingungen

Die ETH-Bibliothek ist Anbieterin der digitalisierten Zeitschriften. Sie besitzt keine Urheberrechte an den Inhalten der Zeitschriften. Die Rechte liegen in der Regel bei den Herausgebern. Die auf der Plattform e-periodica veröffentlichten Dokumente stehen für nicht-kommerzielle Zwecke in Lehre und Forschung sowie für die private Nutzung frei zur Verfügung. Einzelne Dateien oder Ausdrucke aus diesem Angebot können zusammen mit diesen Nutzungsbedingungen und den korrekten Herkunftsbezeichnungen weitergegeben werden. Das Veröffentlichen von Bildern in Print- und Online-Publikationen ist nur mit vorheriger Genehmigung der Rechteinhaber erlaubt. Die systematische Speicherung von Teilen des elektronischen Angebots auf anderen Servern bedarf ebenfalls des schriftlichen Einverständnisses der Rechteinhaber.

Haftungsausschluss

Alle Angaben erfolgen ohne Gewähr für Vollständigkeit oder Richtigkeit. Es wird keine Haftung übernommen für Schäden durch die Verwendung von Informationen aus diesem Online-Angebot oder durch das Fehlen von Informationen. Dies gilt auch für Inhalte Dritter, die über dieses Angebot zugänglich sind.

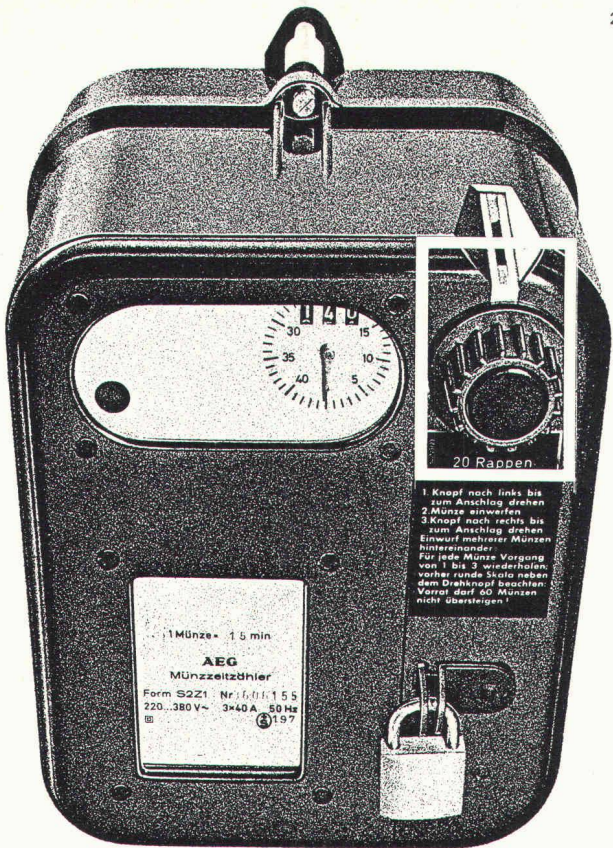

AEG Münzschaltautomat. Kassiert nach Mass.

 AEG Münzschaltautomaten kassieren Zäner, Zwängler und Füzger. Oder Fränkler, Zweifränkler und Wertmarken. In elf Laufzeiten zwischen 8 und 80 Minuten.

AEG Münzschaltautomaten sind problemlos in der Montage und ermöglichen einfaches Einziehen fälliger Kosten, z.B. in Waschküchen, Trocknungsanlagen oder Kegelbahnen. Und für Beleuchtungsanlagen, Saunas und Solarien.

Fr. 354.-

ELEKTRON AG

Generalvertretung AEG-TELEFUNKEN
8804 Au ZH, Telefon 01 783 01 11

Westschweiz: Prodélec SA, 1099 Les Cullayes, Téléphone 021 93 20 86

Schweizerische Bauzeitung

Verlags-AG der akademischen technischen Vereine. Offizielles Organ des SIA, Schweizerischer Ingenieur- und Architekten-Verein, der GEP, Gesellschaft Ehemaliger Studierender der ETH Zürich, der ASIC, Schweizerische Vereinigung Beratender Ingenieure.

95. Jahrgang Heft 38

22. September 1977

Inhalt

Zur Beanspruchung von Holz schräg zur Faser. Von <i>Ulrich A. Meierhofer</i> , Dübendorf	671*
Die Dachkonstruktion der Mehrzweckhalle in Ebikon. Von <i>Hans Banholzer</i> , Luzern	676*
Holzkonstruktion der Kunsteisbahn Kreuzlingen	679*
Möglichkeiten zur Verformungsverminderung von Holz. Von <i>Rudolf Popper</i> , Zürich	681

Wettbewerbe

Alterssiedlung in Rümlang (ZH)	682*
Zivilschutzausbildungszentrum Schwarzenburg. Amtshaus Bern. Mehrzweckgebäude Bottighofen (TG)	684
Energiesparende Belüftung von Bädern, WCs und Küchen	685

Umschau

Plastischer Werkstoff zur Herstellung von hochtemperaturfesten Formen. Nahverkehrssystem B-Bahn in Probebetrieb. Vorbeugender Brandschutz durch einen wassergekühlten Sicherheitstrepenturm. Hormon aus der Bakterienfabrik	687
---------------------------------------------------------------------------------------------------------------------------------------------------------------------------------------------------------------------------------------	-----

Firmennachrichten

Bau einer Seefahrerschule im Iran	687
---------------------------------------------	-----

Ankündigungen

Structures et Fondations. Cours de troisième cycle à l'EPFL	688
-----------------------------------------------------------------------	-----

Buchbesprechungen

Sound, Man and Building	688
-----------------------------------	-----

Nekrologe

Hans Künzler	688
------------------------	-----

Grüne Seiten vorn

Laufende Wettbewerbe	G 133
Aus Technik und Wirtschaft	G 134

Grüne Seiten hinten

Holz 77. Fachmesse für Holzbearbeitung. Mustermesse Basel, 30. September bis 8. Oktober. Standbesprechungen	G 135
Mitteilungen aus der UIA. Eidg. Technische Hochschule. Stellenvermittlung ESA und SIA/GEP	G 136

Vorschau auf das nächste Heft

Instationäre Luftströmung in U-Bahn-Tunneln

Preiswerter Holzbau mit Verbindern nach Schweizer Normen SIA

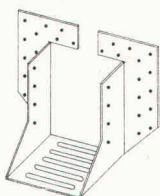

Nr. 80.6011 PRONTO-S Balkenverbinder für schwere Belastung

für Balkenverbindungen auf gleicher Ebene mit erhöhter Tragkraft bei geringerem Holzverbrauch und einfachstem Arbeitsablauf
Grössen: 8—16, 10—15, 12—18, 14—17 cm

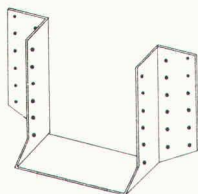

Nr. 80.6021 PRESTO-Balkenschuhe (BMF)

Anwendung wie Pronto Balkenverbinder für leichtere Konstruktionen ohne grössere Belastungen
Grössen: 6—10, 8—12, 10—14, 12—16, 14—18, 16—20, 18—22 cm

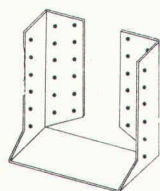

Nr. 80.6026 PRESTO-Balkenschuhe einwärts (BMF)

Befestigungslappen nach innen gebogen; Anwendung für Endstücke oder unsichtbare Befestigung
Grössen: 8—12, 10—14, 12—16, 14—18 cm

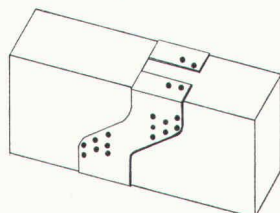

Nr. 80.6041 Gerber-Verbinder (BMF)

einfachster Arbeitsablauf mit glatten, rechtwinkligen Zuschnitten, ideal zum Einfahren beim Aufrichten, für alle Balkenbreiten ab 8 cm
für Balkenhöhe: 14, 16, 18, 20 cm

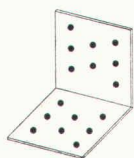

Nr. 80.6051 Winkel (BMF)

für alle Holzverbindungen, auch Extra-Anfertigungen

Lager-Abmessungen:	Schenkellänge	9/9	8/8	16/16 cm
	Schenkelbreite	4	8	8 cm

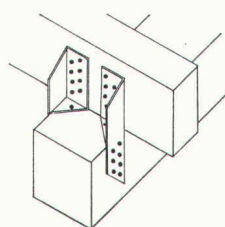

Nr. 80.6061 Universalverbinder (BMF)

statisch hochwertige Verbindung gegen Druck und Sog für alle rechtwinkligen und schiefwinkligen Auflage-, Stütz- und Aufhängeverbindungen zwischen Pfosten, Auflagern, Sparren und Pfetten
Länge: 19 cm

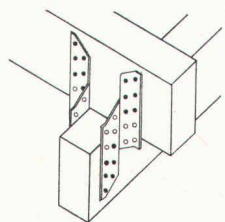

Nr. 80.6071 FIX-Sparrenpfettenanker (BMF)

preisgünstiger Verbinder mit gleichem Anwendungsbereich wie BMF-Universalverbinder
Länge: 17 cm

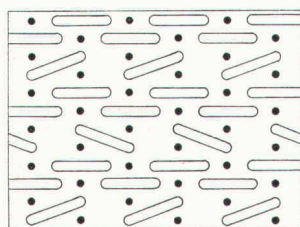

Nr. 80.6156 POLY-NAIL Nagel- und Knotenbleche

zum Nageln von Hand

Nr. 80.6161 POLY-NAIL Nagel- und Knotenbleche

zum Nageln mit Pressluftnagler

zur Herstellung von Dachbindern mit minimalem Arbeits- und Materialaufwand, ohne Pressen, ohne Nagelschablonen

In jeder Länge und folgenden Breiten lieferbar:

Breite (cm):	5,8	7,5	11,5	15	18,5	22,5	30
Nagelreihen:	3	4	6	8	10	12	16

Verlangen Sie detaillierte Unterlagen bei:

Hellmüller + Zingg AG

9242 Ober-Uzwil SG

Beschläge, Werkzeuge und Maschinen

Holzverbindungselemente

Telefon 073 51 50 51

Die Zürcher Ziegeleien machen Ziegel und SIPOREX LAMIT

SIPOREX-Mauerwerk ist eine wirtschaftliche, bewährte Wandkonstruktion, geeignet für den Wohnungsbau, für öffentliche Gebäude und für landwirtschaftliche Bauten.

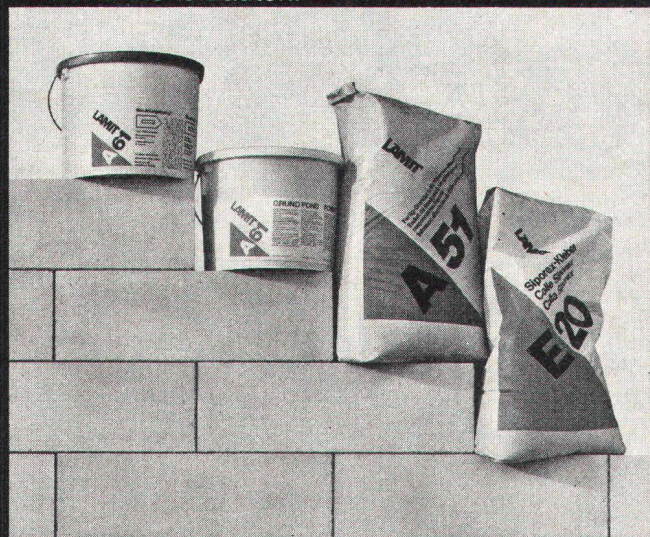

SIPOREX mit seinen guten Wärmeisolationseigenschaften reduziert den Energieverbrauch Ihrer Heizanlage. Das grosse Steinformat (8 Stück/m²) und die einfache Verarbeitung ermöglichen einen raschen Baufortschritt. Die praktisch trockene Bauweise ist ein weiterer wichtiger Vorteil von SIPOREX-Mauerwerk.

Die SIPOREX-Leichtbausteine, die LAMIT-Kleber und die LAMIT-Verputze sind optimal aufeinander abgestimmte Produkte.

Mit den beiden speziellen Verputzen (LAMIT-Aussengrund und LAMIT-Deckputz) erhält SIPOREX einen wirksamen Wetterschutz.

ZÜRCHER ZIEGELEIEN Ihr Partner

Weil Sie bei uns alle Produkte für den Rohbau finden. Und wir Sie beraten, wo andere nur verkaufen wollen. Und wir heute und morgen für Sie da sind.

Zürcher Ziegeleien
Giesshübelstrasse 40
Postfach, 8021 Zürich
Telefon 01 / 35 93 30

J. Schmidheiny & Co. AG
St. Leonhardstrasse 32
Postfach, 9001 St. Gallen
Telefon 071 / 22 32 62

Baustoffe AG Chur
Pulvermühlestrasse 81
Postfach, 7001 Chur
Telefon 081 / 24 46 46

Schweizerische Bauzeitung

Verlag und Redaktion

Zürich-Giesshübel, Staffelstrasse 12
Postadresse: CH-8021 Zürich, Postfach 630, Tel. 01 / 201 55 36
Druck: Offset + Buchdruck AG, 8021 Zürich

Redaktoren:

Kurt Meyer, Chefredaktor, Bruno Odermatt, Arch. SIA

Verwaltungsrat

der Verlags-AG der akademischen technischen Vereine
R. Schlaginhausen, Ing. (Präsident); Prof. J.-C. Badoux, Ing.;
A. Cogliatti, Ing.; A. Métraux, Ing.; H. Michel, Arch.; G. Ossola, Ing.; A. Rivoire, Arch.; A. Schönholzer, Ing.; F. Schwarz, Arch.; R. Steiger, Ing.; F. Vermeille, Ing.; U. Zürcher, Ing.

Bezugspreise

	3 Monate	6 Monate	12 Monate
Schweiz	35.—	60.—	109.—
Ausland	39.—	66.—	121.—

Preis des Einzelheftes 5 Fr.

Für die Mitglieder der Partnerverbände der Verlags-AG, des Schweiz. Technischen Verbandes sowie für Studierende ermässigte Preiskategorien. Postcheckkonto 80-6110.

Nachdruck von Bild und Text auch auszugsweise nur mit Zustimmung der Redaktion und nur mit genauer Quellenangabe gestattet.

Anzeigenverwaltung

Iva

IVA AG für internationale Werbung. Hauptsitz: 8035 Zürich, Beckenhofstrasse 16, Tel. 01 / 26 97 40, Postcheck 80-32735.

Filiale:
1004 Lausanne, 19, av. Beaulieu, Tel. 021 / 37 72 72

Röben-Klinker

CEMFOR

ZZ Cheminée-Zug

PICCOLIN

schiedel
isolierkamin

BBERALT

Isodach

prenorm

Zell-Ton

Wer macht was?

SBZ-Fachfirmenverzeichnis

Abdichtungen

KUNSTSTOFF-TECHNIK
Aktienges. Himmler, 8952 Schlieren
Spitalstr. 74, Tel. 01 / 730 20 20 / 21
RENESCO
René Schmid & Co. AG
8112 Otelfingen, Tel. 056 / 74 01 71

Apparatebau für Haushalt und Gewerbe

Rymann AG, 5502 Hunzenschwil
Tel. 064 / 47 22 63

Architekturmodelle

Max Knecht, 5430 Wetztingen
Tödistrasse 22, Tel. 056 / 26 09 31
H. Schalk, 8050 Zürich
Thurgauerstr. 70, Tel. 01 / 51 64 11
Modellbau Zaborowsky
Inhaber D. Raffainer
Neumarkt 10, 8001 Zürich
Tel. 01 / 34 22 16

Bauaustrocknung

Roth-Kippe AG, 8045 Zürich
Giesshübelstrasse 96, 01 / 66 11 55

Beratung in Brandschutzfragen

BAU-CHEMIE AG, 4051 Basel
Rütlistr. 50, Tel. 061 / 23 00 16
Ed. Jezler, Ing., Amselweg 13
8302 Kloten, Tel. 01 / 813 70 12

Bodenuntersuchungen

Geotechnisches Büro Dr. U. Schär
Grundbauberatung, Erdbaulabor
Bergstrasse 125, 8032 Zürich
Tel. 01 / 34 36 88 und 01 / 34 94 42

Drahtseile

Fatzer AG, 8590 Romanshorn
Tel. 071 / 63 12 32
Kabelwerke Brugg AG
5200 Brugg, Tel. 056 / 41 11 51
Schweiz. Seil-Industrie AG
8201 Schaffhausen
Tel. 053 / 5 42 41, Telex 76498
Bahn-, Bau- und Industriedrahtseile

Elektronische Daten- verarbeitung

FIDES
Rechenzentrum, Bleicherweg 33
8002 Zürich, Tel. 01 / 202 78 40

Faltwände

Rosconi AG, 5610 Wohlen
Tel. 057 / 6 49 00 / 6 77 15

Farbspritzkabinen

Fröhlich Spritzkabinen-
und Apparatebau, 5524 Niederwil
Tel. 057 / 6 57 57 / 58

Fassadenplanung

Metallbau-Planung J. F. Meyer
6004 Luzern, Mariahilfgasse 3
Tel. 041 / 23 21 67

Garderobeneinrichtungen

Rosconi AG, 5610 Wohlen
Tel. 057 / 6 49 00 / 6 77 15

Geologie — Geotechnik

P. Friedli, dipl. Ing. ETH/SIA
Bodenuntersuchungen,
geotechnische Beratung
Kreuzbühlstr. 8, 8008 Zürich
Tel. 01 / 32 85 93

Holzbeizarbeiten

Amstutz & Sahli AG, 8032 Zürich
Hofackerstr. 11 A, Tel. 01 / 53 50 40
Verband Schweiz. Holzbeizmeister
Mitgliederliste: Sekretariat
Am Bohl 6, 9000 St. Gallen
Tel. 071 / 22 50 17

Holzfalltüren — Faltwände

Echt PELLA-Holzfalltüren
und -Wände nach Mass, 7 Holzarten
PELLA AG, Güterstrasse 205
4053 Basel, Tel. 061 / 35 80 10

Holzleime und Klebstoffe

3 wasser- und tropfenfeste Holz-
leime, Teppichleime für Böden
und Wände. Fordern Sie techn.
Merkblätter.

CASANIN AG, Chemische
und Leimfabrik, 6033 Buchrain
Tel. 041 / 36 63 63

Holzschutzmittel

Dr. R. Maag AG, 8157 Dielsdorf
Tel. 01 / 53 12 55
Color xex, Xerotin, Xylosan

Industrietore

Hartmann & Co. AG, 2500 Biel
Tel. 032 / 42 01 42

Injektionen

KUNSTSTOFF-TECHNIK
Aktienges. Himmler, 8952 Schlieren
Spitalstr. 74, Tel. 01 / 730 20 20 / 21
RENESCO René Schmid & Co. AG
8112 Otelfingen, Tel. 056 / 74 01 71

Kanalreinigung

W. H. Widmer, 8803 Rüslikon
7-Tag-und-Nacht-Pikett
Tel. 01 / 724 21 50

Korrosionsschutz-Farben für Schifffahrt und Industrie

Hempel SA, 1005 Lausanne
av. Villamont, Tel. 021 / 20 22 42

Lärmbekämpfung

Hartmann & Co. AG, 2500 Biel
Tel. 032 / 42 01 42

Technische Akustik/Engineering
Schneider & Co. AG
8401 Winterthur, Zeughausstr. 70
Tel. 052 / 89 21 21

Lärmschutz

Siegfried Keller AG, Wallisellen
Lärmschutz
Büro und Lager:
Zürichstr. 36, 8306 Brüttsellen
Tel. 01 / 833 02 81

Mauerentfeuchtungen

RENESCO
René Schmid & Co. AG
8112 Otelfingen, Tel. 056 / 74 01 71

Mauerentfeuchtung Ausblühungsschutz

Verlangen Sie Dokumentation:
Max Anderegg, 9011 St. Gallen
Biserhofstr. 27, Tel. 071 / 23 65 64
Ausführung in der ganzen Schweiz

Metallbau

Hartmann & Co. AG, 2500 Biel
Tel. 032 / 42 01 42

Ernst Schweizer AG, 8047 Zürich
Tel. 01 / 52 69 10
Werk: 8908 Hedingen, 01 / 99 60 22
Metallfassaden, Metallfenster,
Metalltüren, Schutzraumbauteile,
normierte Bauteile

Metall-Normtüren

Brander AG, 8162 Steinmaur
Tel. 01 / 853 06 22

Natursandsteine

J. und A. Kuster, Steinbrüche AG
8807 Freienbach, Tel. 01 / 784 25 25

Oeltankwannen- und Behälterbeschichtungen

RENESCO
René Schmid & Co. AG
8112 Otelfingen, Tel. 056 / 74 01 71

Oelseparatoren und Dieselöl-Reinigungs- anlagen

Separation & Recovery Systems SA
1040 Echallens VD
Tel. 021 / 81 62 09

Pumpen

Schäppi Pumpenservice
8003 Zürich, Gertrudstrasse 24
Tel. 01 / 241 48 23
Sommer, Schenk AG, Pumpenbau
5213 Villnachern, Tel. 056 / 43 13 63

Profilbleche

Notz & Co. AG, Postfach, 2501 Biel
Tel. 032 / 25 11 25, Telex 34107

Rohrdurchstossen

statt aufbrechen!
Alle Dimensionen für Werk-
leitungen, Steuerungen,
Abwasser, Kanalisationen
Alfredo Piatti AG, 8305 Dietlikon
Tel. 01 / 833 00 11

Rolladen

Hartmann & Co. AG, 2500 Biel
Tel. 032 / 42 01 42

Schalungen

Ahl AG, Gleitschalungen
6300 Zug, Oberleh 2
Tel. 042 / 21 29 57, 055 / 42 31 32

Schiebe- und mobile Wände

Bator AG, 3360 Herzogenbuchsee
Tel. 063 / 60 11 33
Schiebe- und mobile Wände
in schallhemmender Ausführung
30—45 db F 90
Rosconi AG, 5610 Wohlen
Tel. 057 / 6 49 00 / 6 77 15

Storenstoffe

H. Engler & Co. AG
5430 Wetztingen, Dorfstrasse 37
Tel. 056 / 26 06 24, Telex 54970 ch

Tore

Bator AG, 3360 Herzogenbuchsee
Tel. 063 / 60 11 33
+ Schiebefalt-, Schiebetore,
Automaten-Steuerungen

Transporte und Kranarbeiten

Alfredo Piatti AG, 8305 Dietlikon
Tel. 01 / 833 00 11

Treppen

Columbus-Treppen AG
9245 Oberbüren, Tel. 073 / 51 37 55
Spindel- und Wendeltreppen
aus Holz und Aluminium, Scheren-
und Holzschiebetreppen

Vliese für Tiefbau

Isliker & Co. AG, 8050 Zürich
Ringstr. 72, Tel. 01 / 48 31 60

Wasserdichte Türen

Tuchschild AG, 8500 Frauenfeld
Tel. 054 / 7 24 71

Flachdachablauf Guss zweiteilig,
Isolerring, Isolierkörper.
Flachrost befahrbar, 15 t Tragkraft.

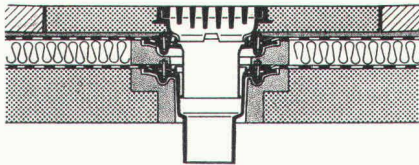

Flachdachablauf Guss zweiteilig mit
Kugelrost, Isolerring, Isolierkörper,
Distanzringe 25+35 mm Höhe,
Auch mit Flachrosten rund oder
quadratisch lieferbar.

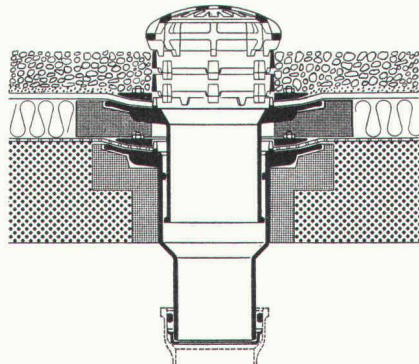

Flachdachablauf Guss zweiteilig,
seitl. Auslauf 3° mit Kugelrost,
Isolerring, Isolierkörper, Distanzringe
25+35 mm Höhe.

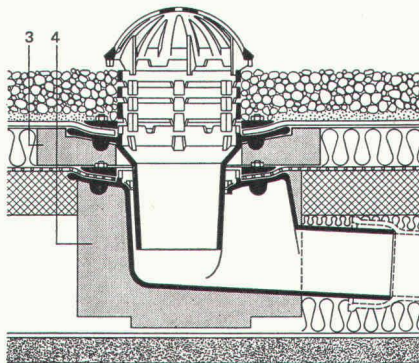

Weitere Zubehörteile:

Heizringe, Heizstäbe, Flachroste rund
und quadratisch 1,5+15 t Tragkraft.

PASSAVANT

Flachdachabläufe

aus Guss — die sichere, pro-
blemlose Flachdachentwässer-
ung.

Das bewährte Baukasten-
system aller PASSAVANT-
Flachdachabläufe erlaubt das
Ueberbrücken jeder Höhe,
ohne den untersten einbeton-
ierten Ablaufkörper zu ver-
ändern.

IKP-Zulassung 1074

Verlangen Sie Unterlagen bei:

Werner Maag AG

8032 Zürich

Zeltweg 44

Tel. 01 / 32 75 80

Telex 58675

10 SBZ

Adresse:

**«Zeit sparen
- und trotzdem
mehr leisten!»**

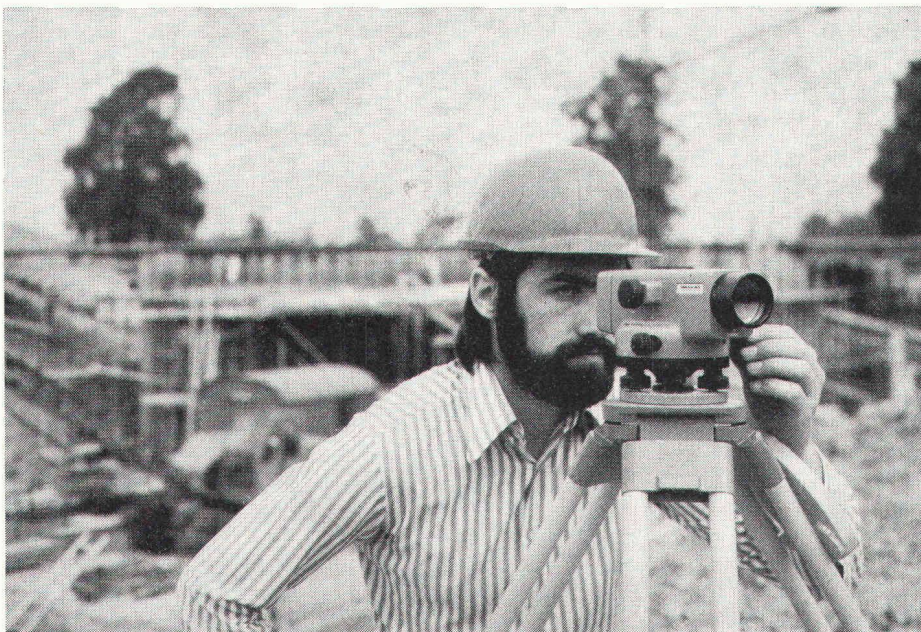

**Mit den automatischen
Wild-Nivellieren.**

Die automatischen Wild-Nivelliere machen
das Messen einfacher. Sie sind mit einem
Kompensator ausgestattet, der nach dem
Einspielen der Dosenlibelle die Ziellinie
bereits horizontalisiert. Kleine Erschütterungen
oder Schwankungen werden durch sinnvolle
Dämpfung ausgeglichen. Sie können sich
vorstellen, wie das Nivellieren dadurch
auf dem Bauplatz erleichtert wird: vorbeif-
ahrende Lastwagen oder schwankender Boden
beeinträchtigen weder Resultat noch Arbeits-
ablauf. Durch Knopfdruck wird die Funktion
des Nivelliers kontrolliert. Dank dem
Horizontalkreis können Flächennivellements
sowie Absteckungen vorgenommen werden.
Genau sind sie ebenfalls: Wild-Präzision
und jahrzehntelange Erfahrung sorgen dafür.
Verlangen Sie die Farbbroschüre über das
automatische Baunivellier NAK0, das auto-
matische Ingenieurnivellier NAK1 und das
automatische Universalnivellier NAK2.
Alle Instrumente sind auch ohne Kreis
erhältlich.

Wild Heerbrugg AG, Tel. 071 / 70 31 31

**WILD
HEERBRUGG**

Farbbroschüre gratis für Sie.

Senden Sie diesen Coupon an die
Wild Heerbrugg AG, 9435 Heerbrugg,
und Sie erhalten eine ausführliche
Farbbroschüre. **SBZ 38/77**

Name:

Adresse:

Die Schweizer Hochleistungsstapler SIG-LIFTER lösen fast alle Umschlagsprobleme. Jetzt auch schwerwiegende bis 3,2t.

Die neuen SIG-LIFTER mit dem umweltfreundlichen Elektroantrieb können an manchen Orten Dieselstapler ersetzen. Die SIG-LIFTER Elektro-Fahrersitzstapler sind von schweizerischer Robustheit, gebaut für strengen Einsatz in geschlossenen Räumen oder im Freien und zum Schleppen von Anhängern. SIG-LIFTER Elektro-Fahrersitzstapler sind auf Leistung und Rentabilität getrimmt.

Steckbrief: ● komfortable Bedienungsanordnung ● hydrostatische Lenkung, autonormale Bedienung ● ermüdungsfreies Fahren ● hervorragende Sichtverhältnisse ● unübertroffene Service-Zugänglichkeit ● Steckverbindungen der elektrischen Anlagen ermöglichen raschen Austausch ● niedrige Wartungskosten dank rationellem Baukastenprinzip ● rascher und einwandfreier Kundendienst eines schweizerischen Fabrikationsbetriebes.

SIG-LIFTER

Es sprechen viele Argumente für die SIG-LIFTER.



SIG Schweizerische Industrie-Gesellschaft
Förder- und Lagertechnik
8212 Neuhausen am Rheinfall, Tel. 053/81555

SIG Ihr Partner für wirtschaftliche Förder- und Lagertechnik

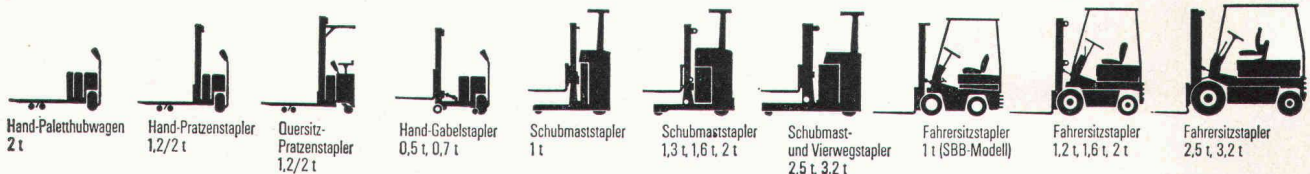

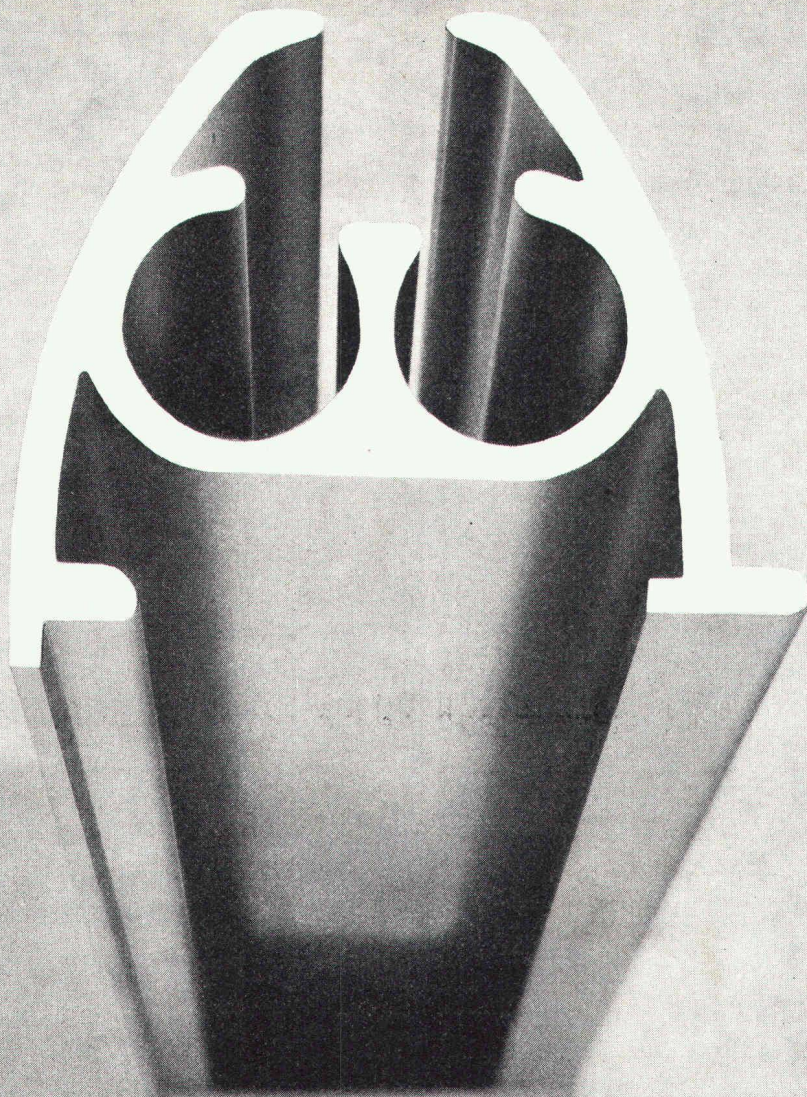

Perfektion durch Qualität.

Dank der Maßgenauigkeit und den einwandfreien Oberflächen unserer Aluminiumprofile haben wir das Vertrauen unserer Kunden gewonnen. Laufende Überwachung garantiert Qualität, auch für die Zukunft. Zum Vorteil unserer Kunden.

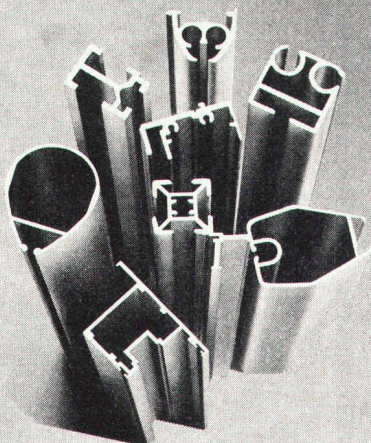

Aluminiumwerk Nenzing GmbH, Austraße 16,
A-6710 Nenzing/Vorarlberg.
Telefon 00 43 55 25 / 24 41 Serie, Telex 52 348

Verkaufsbüro für die Schweiz:
NORALU AG Zürichstraße 79, CH-8600 Dübendorf.
Telefon (01) 8 21 43 77, Telex 54 088

Ja

- Ich interessiere mich für Ihre
- 670 Standardprofile
 - Spezialprofile
 - kostenlose Spezialberatung

9

Firma: _____

Straße: _____

Plz/Ort: _____



**Aluminiumwerk
Nenzing GmbH**

Ihr Profilmacher in Europa.

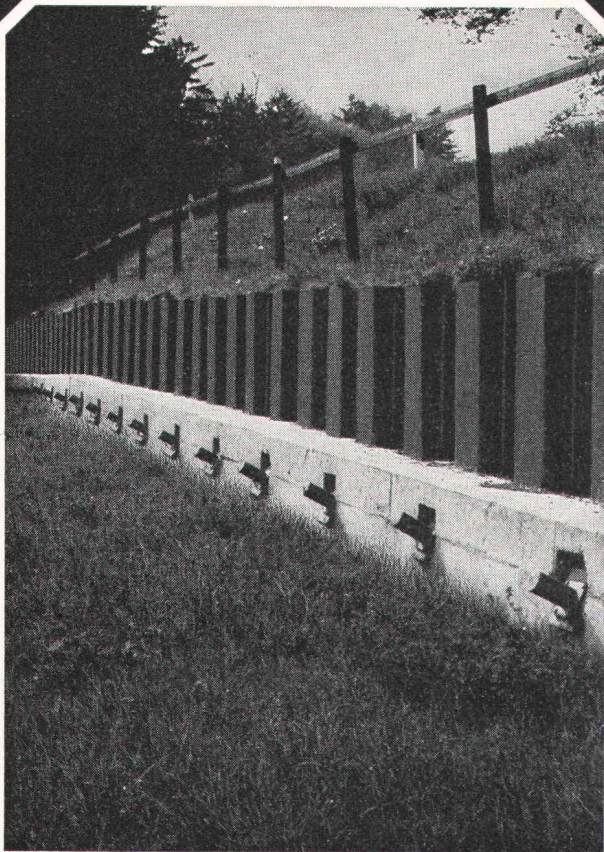

Rutschsanierung Hüntwangen

Spritzbeton,
Verankerungen,
Sondierbohrungen,
Injektionen,
Betonbohrungen.

GREUTER

8032 Zürich
 Böcklinstrasse 26
 Telefon 01 32 90 28

Dachausbau Wohnungsumbau Fassadensanierung

besser gleich mit DURIPANEL, der zementgebundenen Spanplatte, die Ihnen alles bietet.

- DURIPANEL ist in der höchsten Brandklasse, nämlich V1q, quasi nicht brennbar, eingestuft.
- DURIPANEL ist feuchtigkeitsunempfindlich.
- DURIPANEL bringt sehr gute Werte in bezug auf Schallisolation.
- DURIPANEL kann problemlos gestrichen, furniert, belegt oder beschichtet werden.
- DURIPANEL ist mit den üblichen Maschinen und Handwerkszeugen bearbeitbar.

Duripanel[®]

Verlangen Sie weitere Informationen über DURIPANEL

Name/Firma _____
 Strasse _____
 PLZ/Ort _____

DURISOL AG für Leichtbaustoffe
 Badenerstrasse 21
 8953 Dietikon ZH
 Tel. 01/740 69 81

Problem-Lösung 6: Die typisierten **Falt-Tore**.

Falt-Tore sind **ideale Öffnungs-Abschlüsse für Fabrikations-Räume, Lager-Hallen und Depots von Feuerwehren und Verkehrsbetrieben**. Man braucht sie immer nur gerade so weit zu öffnen, wie es die jeweilige Situation verlangt: **Durchlass also nach Mass!**

Geilinger **Falt-Tore** lassen sich von Hand oder elektromechanisch schliessen. Sie sind so robust konstruiert, dass sie den Anforderungen des Werk-Alltages ohne Wartung (Selbst- oder Dauerschmierung der Wälz- und Gleitlager) standhalten.

Wenn Sie eine Sanierung von Werk-, Lager- oder Einstell-Hallen planen: Fragen Sie nach Geilingers **Falt-Toren.**

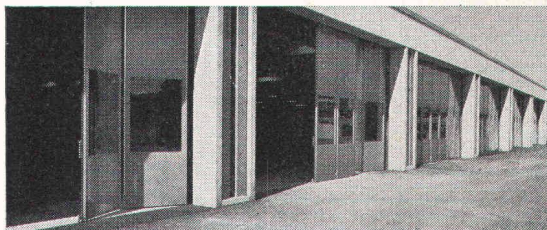

G 76.06

GEILINGER

GEILINGER AG, METALLBAU, 8401 WINTERTHUR, 052 84 61 61

Durchdachte Konstruktionen, die Zeit und Geld sparen.

Einige Beispiele:

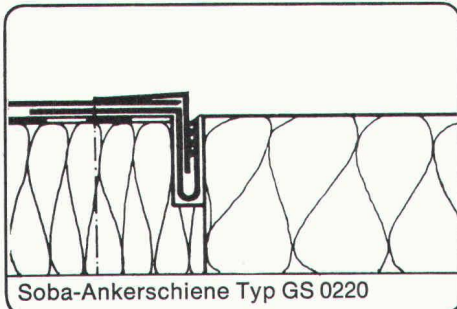

Soba-Ankerschiene Typ GS 0220

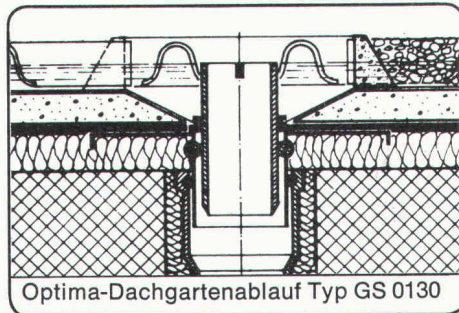

Optima-Dachgartenablauf Typ GS 0130

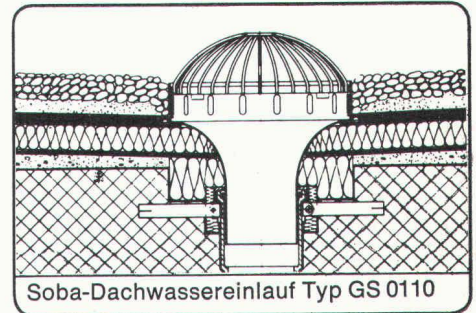

Soba-Dachwassereinlauf Typ GS 0110

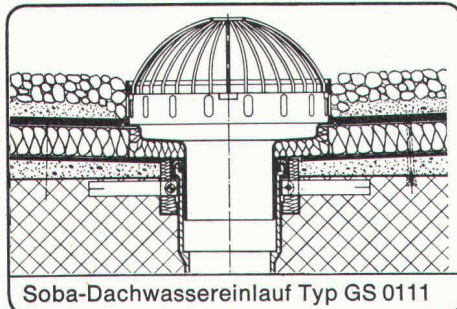

Soba-Dachwassereinlauf Typ GS 0111

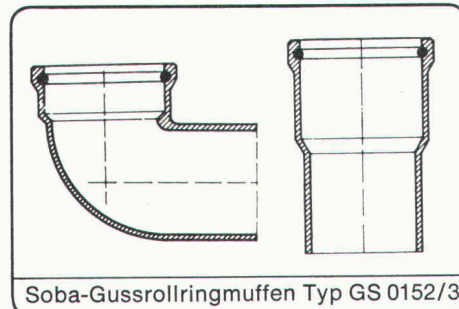

Soba-Gussrollringmuffen Typ GS 0152/3

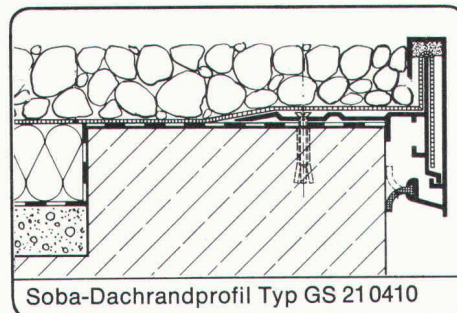

Soba-Dachrandprofil Typ GS 210410

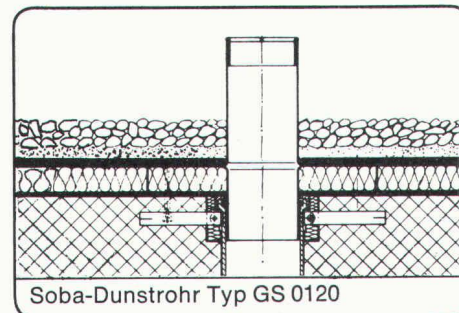

Soba-Dunstrohr Typ GS 0120

Coupon Ich möchte
mehr wissen
über das SOBA-Programm. Bitte
senden Sie mir Ihre neue Dokumen-
tation. Danke.

Firma _____

Strasse _____

PLZ, Ort _____

Sachbearbeiter _____ SBZ

Fugenbänder, Dilatationen,
Deckstreifen, Dunstrohre,
Dachwassereinläufe, Muffen, Randprofile,
Ankerschienen, Abschlussprofile,
Putzstreifen, Wohnraum-Dachfenster,
Baubleche ...

Schoop

Schoop & Co. AG, Spenglereihalfabrikate
5401 Baden, Telefon 056/83 23 83

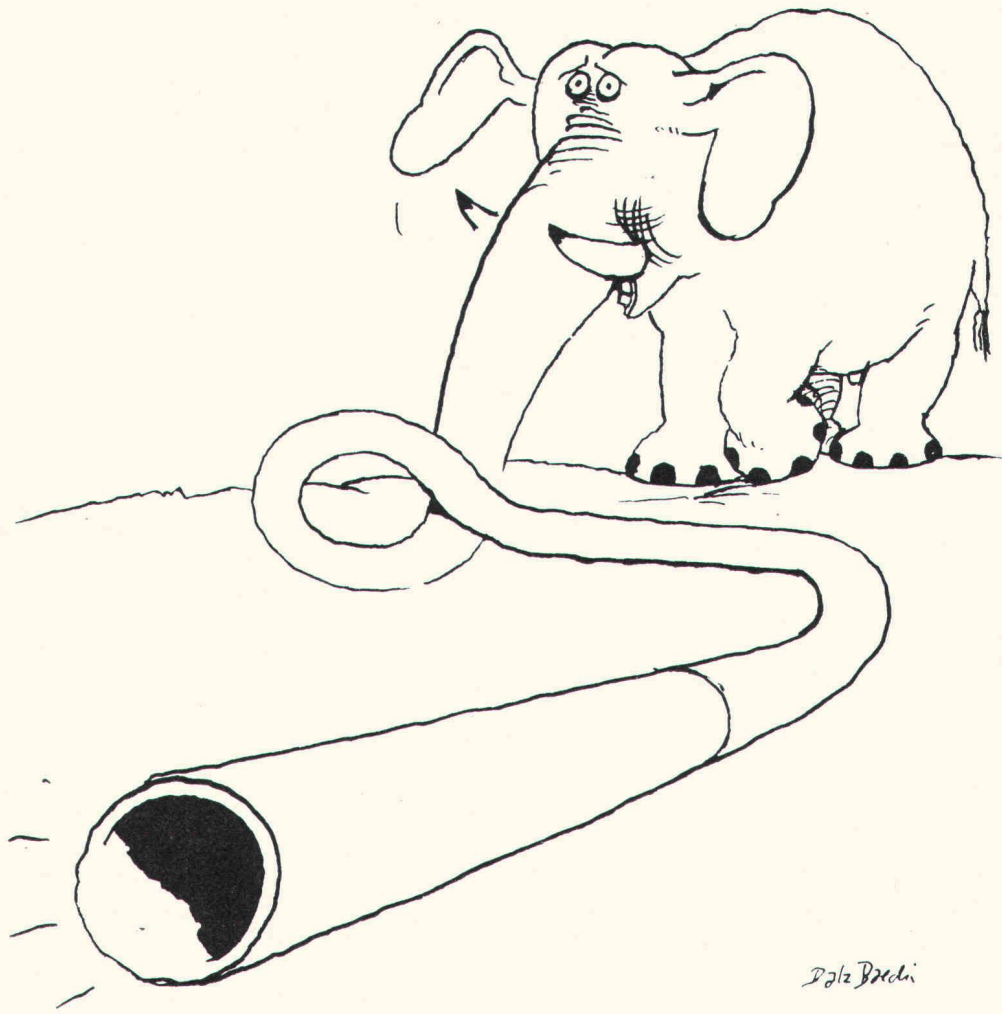

Rohre und ziemlich viel Phantasie - wir haben beides.

Kunststoff-Rohre haben Eigenschaften, die andere Rohre nicht haben. Sie sind flexibel. Sie rosten nie. Sie leisten aggressiven Substanzen Widerstand.

Doch ihre Eigenschaften schöpft nur aus, wer ebenfalls flexibel ist. Auf die Wünsche seiner Kunden eingeht. Versuche anstellt. Spezialstücke anfertigt. Die nötigen Prüfgeräte hat – und vor allem: die nötige Erfahrung. So wie wir.

Natürlich verkaufen wir gerne Norm-Rohre in Norm-Farben und Norm-Qualitäten. Und weil wir ein so grosses Sortiment haben, lässt sich damit auch fast immer eine gute Lösung finden. Aber wenn es darum geht, eine neue Lösung zu finden, macht uns die Arbeit noch mehr Freude.

Denn das ist das Besondere an Gerodur: Sie finden bei uns nicht nur, was es schon gibt, Sie finden auch, was es noch nicht gibt – Ideen, Anregungen,

Gesprächspartner und am Ende eine bessere Lösung.

Gerodur-Rohre sind von der Interkommunalen Zulassungsprüfstelle des Tiefbauamtes der Stadt Zürich geprüft worden. Prüfattest-Nr. 362.

Gerodur
Kunststoff-Rohre für alle Fälle.

