

Objektyp: **Advertising**

Zeitschrift: **Schweizer Ingenieur und Architekt**

Band (Jahr): **98 (1980)**

Heft 11

PDF erstellt am: **11.09.2024**

### **Nutzungsbedingungen**

Die ETH-Bibliothek ist Anbieterin der digitalisierten Zeitschriften. Sie besitzt keine Urheberrechte an den Inhalten der Zeitschriften. Die Rechte liegen in der Regel bei den Herausgebern. Die auf der Plattform e-periodica veröffentlichten Dokumente stehen für nicht-kommerzielle Zwecke in Lehre und Forschung sowie für die private Nutzung frei zur Verfügung. Einzelne Dateien oder Ausdrucke aus diesem Angebot können zusammen mit diesen Nutzungsbedingungen und den korrekten Herkunftsbezeichnungen weitergegeben werden. Das Veröffentlichen von Bildern in Print- und Online-Publikationen ist nur mit vorheriger Genehmigung der Rechteinhaber erlaubt. Die systematische Speicherung von Teilen des elektronischen Angebots auf anderen Servern bedarf ebenfalls des schriftlichen Einverständnisses der Rechteinhaber.

### **Haftungsausschluss**

Alle Angaben erfolgen ohne Gewähr für Vollständigkeit oder Richtigkeit. Es wird keine Haftung übernommen für Schäden durch die Verwendung von Informationen aus diesem Online-Angebot oder durch das Fehlen von Informationen. Dies gilt auch für Inhalte Dritter, die über dieses Angebot zugänglich sind.

# WÄRME-UND SCHALLSCHUTZ

## OPTIMAL GELÖST MIT WESPAN ISOLIERPLATTEN ELEMENTEN

Sanieren und isolieren Sie in nur einem Arbeitsgang mit den bewährten und kostengünstigen WESPAN Polystyrol- oder WESPAN Flumroc-Isolierplattenelementen. Bestens geeignet für Aussenwände, Decken, Estrichböden etc. in Altbauten, Einfamilien- und Ferienhäusern, Dach- und Eigentumswohnungen.

### WESPAN Polystyrol

- ausgezeichneter Wärmeschutz
- Materialdicken: 16 + 19 mm Spanplatten mit Schaumpolystyrolbeschichtung von 20–60 mm

### WESPAN Flumroc NEU

- ausgezeichneter Wärmeschutz und
- optimaler Schall- und Brandschutz
- Materialdicken: 16, 19, 22 und 25-mm-Spanplatten mit Flumrocbeschichtung von 30–100 mm

Fortschrittliche k-Werte bis  $0,4 \text{ kcal/m}^2 \text{ h } ^\circ\text{C}$

keine Kältebrücken mehr.  
Normierte Elemente:  
Boden- und Deckenplatten  
187 x 65 cm  
Wandplatten 260 x 62 cm

Sie werden konkurrenzfähiger  
in Ihren Angeboten  
und arbeiten einfacher.

Hersteller: **H. Wenger** Wespanwerk  
8574 Lengwil Tel. 072 · 75 13 13

Alleinvertretung für den Kanton Zürich:

**Schlumpf AG**  
Isoliermaterial + Sperrholz  
8606 Nänikon  
Telefon 01 · 941 11 40

**WE** SPAN

# Verbundpfähle

Stahlprofile mit Betonmantel

- Mit dem Hochbaukran oder mit Schreitbagger ausführbar
- auch auf beengten, schwer zugänglichen Baustellen möglich
- kein Arbeitsplanum und keine Zufahrt zur Baugrube nötig
- dank sehr kleiner Installationsaufwendungen auch für kleine Arbeiten wirtschaftlich.



## BLESS

Technische  
Beratung/Bau-  
ausführung:

Neugutstr. 52, 8600 Dübendorf

Bauunternehmung AG Tel. 01/821 0085  
Zürich - Dübendorf - Aarau - Chur - Grenchen - St. Gallen

Ruedi Hungerbühler, Architekt HTL/SWB

## Konstruktion im Hochbau

Grundlagen - Foundation - Tragstruktur

1. Aufl. 1979, 268 Seiten, 314 Zeichn., Grossformat 23,5x29,7 cm, Fr. 130.-

Zum erstenmal liegt eine moderne, umfassende Darstellung der Grundlagen und Verfahren der Konstruktion im Hochbau vor, die für die Verhältnisse im schweizerischen Bauwesen verfasst wurde. Das Werk hat sich als Fachbuch für den Praktiker und als Lehrbuch in der Schweiz bereits einen Namen gemacht.

Benützen Sie dieses Inserat als Bestelltalon.

Ich/wir bestelle(n) \_\_\_\_\_ Expl. Konstruktion im Hochbau

Name/Firma: \_\_\_\_\_

Strasse: \_\_\_\_\_

Plz/Ort: \_\_\_\_\_

Einsenden an: Impressum Buchservice, Versandbuchhandlung  
Schöneggstrasse 35, 8953 Dietikon.

BFV 06  
11/21-1/M

## Unternehmens- geist

ist eine wirtschaftliche Lebensäusserung, die sich zweckmässig auch durch Anzeigen im «Schweizer Ingenieur und Architekt» verkörpert.

## igma Internationale Gartenmöbel Ausstellung

14.-19. März 1980 auf Zürichsee-  
Schiffen, am Bürkliplatz Zürich.  
Öffnungszeiten: Freitag, Montag  
bis Mittwoch von 13-22 Uhr.  
Samstag und Sonntag  
von 11-22 Uhr.

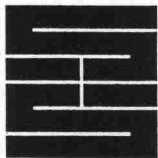

## Schaffroth & Späti AG

Asphalt- und Bodenbeläge

8403 Winterthur

Telefon 052 / 29 71 21  
Gegründet 1872

Flachdachbeläge jeder Art

Gussasphalt für Isolationen und Strassen

Spenglerarbeiten

Nacophalt-Hartgussasphaltpöden

Linolith-Industriebodenbeläge  
seit 50 Jahren bewährt

Zimmerli-Hartbetonböden  
für Autogaragen, Rampen usw.

REPOXIT-Kunsthartzböden  
in diversen Farben, 2 bis 7 mm stark

# JORDAHL® Ankerschienen

Planen Sie risikolos und sicher mit  
einem bewährten Ankersystem

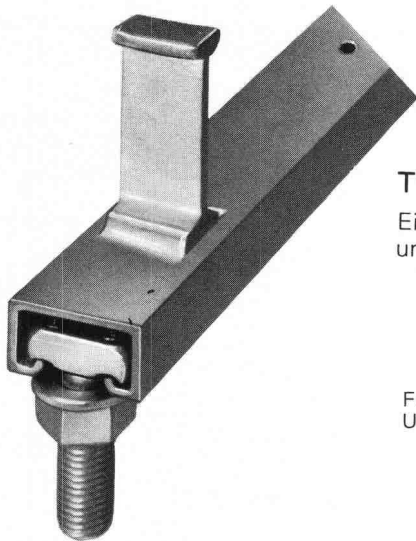

Typ JTA  
Ein Beispiel aus  
unserem Programm

Fordern Sie bitte  
Unterlagen an.

Durch Einsatz von JORDAHL-Ankerschienen wird  
eine Beschädigung des tragenden Bauteiles durch  
Bohr- oder Spitzarbeiten vermieden.

Generalvertrieb und technische Beratung:  
**Ankaba - Ankertechnik + Bauhandel AG**  
CH - 8305 Dietlikon Telefon 01 / 833 32 33

## ES-energiesparende Bauteile

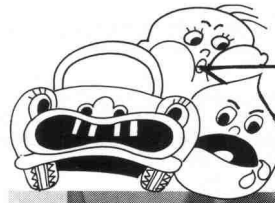

bei  
ES-Alu Fassaden  
können wir  
gar nichts  
mehr  
ausrichten...

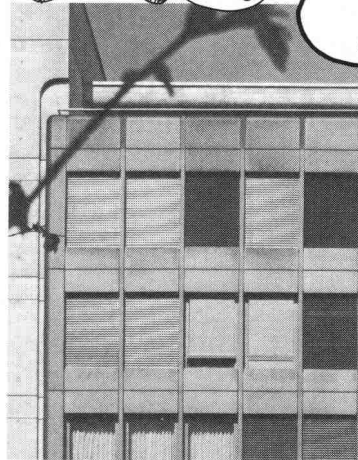

... Sessa-Norm  
isolierte **Alufassaden**,  
wo hohe Anforderungen  
im Bezug auf Luft- und  
Wasserdichtheit, Schall-  
und Wärmeisolation  
gestellt werden.



U. r. walden-werbung

Ernst Schweizer AG  
Metallbau

Zürich

Sessa-Norm

8047 Zürich, Fellenbergstr. 279, Tel.: 01 52 69 10  
Werk: 8908 Hedingen, Tel.: 01 761 60 22

Coupon:  Wir wünschen techn. Prospekte SIA 5  
Adresse: \_\_\_\_\_

Telefon: \_\_\_\_\_

Besuchen Sie uns an der Mustermesse vom  
19.4. - 28.4.80, Halle 7 Stand Nr. 245 und Halle 23  
Stand Nr. 351

# Druck- erhöhungs- anlagen

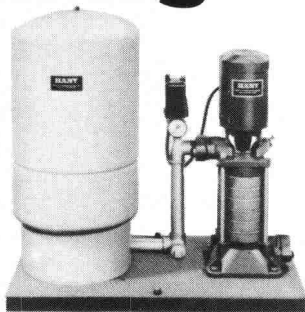

HYDROPLUS  
für Eigenheime, Hotels,  
Hochhäuser, Industrie  
und Landwirtschaft

# HÄNY

Häny & Cie. AG  
Pumpen- und Wasser-  
aufbereitungsanlagen  
8706 Meilen, Tel. 01.925 11 31

# Saurer OM 4x4. Das vielseitige Allradfahrzeug.

Hier im Geländeeinsatz mit Kran.



Die geländegängige Arbeitsmaschine in der  
Gewichtsklasse von 7,8 bis 9,8 Tonnen für wechselweisen  
Einsatz mit verschiedenen Arbeitsgeräten.

Mit dem Service der Saurer-Organisation.

**SAURER**



Aktiengesellschaft Adolph Saurer  
9320 Arbon, Telefon 071/46 91 11

# monarflex<sup>®</sup> SPF

das schützende Unterdach -

Europas Unter-  
spannbau Nr. 1

## Ihr Spar-Hit beim Dachbau!



- EMPA-geprüft
- schwer entflammbar
- atmungsaktiv kein Kondenswasser
- zeitsparend zu verlegen
- leichtes Rollengewicht
- trittfest
- geeignet für Renovationen

Machen Sie  
einen Test!

# tegum

**Tegum AG**  
Fabrikation und  
Vertrieb von  
techn. Artikeln

8570 Weinfelden Tannenwiesenstr. 11 072/211 777  
Weitere Bezugsquellen auf Anfrage



... und im Haus  
Wand- und Deckenverkleidungen (auch  
in Echt-Eichefournier),  
Fenstersimse, Handläufe, Fussleisten

# Werzalit<sup>®</sup>

● Verlangen Sie Unterlagen!  
Werzalit Verkaufs AG, 8370 Sirmach  
Tel. 073/26 37 66

●  
Name \_\_\_\_\_  
Strasse \_\_\_\_\_  
PLZ Ort \_\_\_\_\_

# Fachbücher

**Bauschäden-Sammlung Band I und II** Preis  
Sachverhalt — Ursachen — Sanierung. Zusammen-  
stellung von Schäden an Bauten, verursacht durch  
Beschädigung, Abnutzung oder Alterung, mit Vor-  
schlägen zu ihrer Behebung. Herausgegeben von  
G. Zimmermann (164 S., A5 quer, 160 Abb.) pro Band 38.30

**Bauschäden-Sammlung Band III**  
Fortsetzung und Ergänzung der Bände I und II vom  
gleichen Verfasser. Umfang in gleicher Art. 38.30

**Baustoff Beton, ein Handbuch für die Baupraxis**  
Neuaufgabe — von Dr. U. Trüb. (193 S., 65 Abb.),  
Format A5 30.—

**Ein Bewertungssystem der Bruchsicherheit**  
Von Dr. T. Varga. (44 S., 71 Abb., Format A4, 1973) 17.50

**Berechnungstabellen für unterzugslose Decken  
(Piltdecken, Flachdecken) / Tables for flat slabs**  
Von D. Pfaffinger und Prof. Dr. B. Thürlimann. (331 S.,  
Format A4, wovon 40 S. Text in deutscher und eng-  
lischer Sprache, mit 15 Abb. und 291 S. Tabellen  
samt Schemaplänen, in Leinen gebunden, 1967) 65.—

**Schweizerische Strahlflugzeuge  
und Strahltriebwerke**  
Von Georges Bridel. Umfassende Darstellung der  
bedeutenden schweizerischen Leistungen auf diesem  
Gebiet. Herausgegeben in Zusammenarbeit mit dem  
Verkehrshaus der Schweiz. (106 Seiten, 70 Abb.,  
1 Faltafel, Format A5) 15.—

**Computer im kleinen und mittleren  
Ingenieur- und Architekturbüro**  
Vorträge der Informationstagung der SIA-Fachgruppe  
der Ingenieure der Industrie (FI) vom 5. und 6. April  
1974 in Zürich. (193 S. mit Abb. und Tab., Format A4) 60.—

**Hochhäuser**  
Vorträge der Studientagung der SIA-Fachgruppen für  
Brückenbau und Hochbau (FBH) und für Architektur  
(FGA) vom 18. bis 20. Okt. 1973 in Zürich. Heft 1 der  
VAG-Berichte. (Format A4, 204 S. mit Abb., broschiert) 35.—

**Kunststoffe im Bauingenieurwesen**  
Vorträge der Studientagung der SIA-Fachleute für  
Brückenbau und Hochbau (FBH) vom 17. und 18. Ok-  
tober 1975 in Zürich und Dübendorf. Heft 2 der VAG-  
Berichte. (Format A4, 204 S. mit Abb., broschiert) 55.—

zuzüglich Porto  
und Verpackung

## Bestellschein

Bitte senden Sie mir die angekreuzten Bücher gegen Rechnung

- |                                          |                                              |
|------------------------------------------|----------------------------------------------|
| <input type="checkbox"/> Bauschäden 1    | <input type="checkbox"/> Berechnungstabellen |
| <input type="checkbox"/> Bauschäden 2    | <input type="checkbox"/> Strahlflugzeuge     |
| <input type="checkbox"/> Bauschäden 3    | <input type="checkbox"/> Computereinsatz     |
| <input type="checkbox"/> Baustoff Beton  | <input type="checkbox"/> Hochhäuser          |
| <input type="checkbox"/> Bruchsicherheit | <input type="checkbox"/> Kunststoffe         |

Name: \_\_\_\_\_

Strasse: \_\_\_\_\_

Plz., Ort: \_\_\_\_\_

Datum: \_\_\_\_\_

Unterschrift: \_\_\_\_\_

Einsenden an:

**Verlags-AG der akademischen technischen Vereine**  
Postfach 630, 8021 Zürich

# Risch Lufttechnik für Lüftungszubehöre.

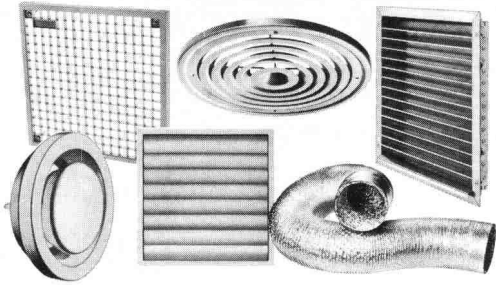

Stets ab Lager: einige hundert Typen von Innenraumgittern, Abluftventilen und Wetterschutzgittern. Kunststoff-Verschlussklappen, flexible Schläuche, PVC-Rohrmaterial, Kanäle, Regenhüte u.a.m.

Senden Sie uns gratis den umfangreichen Risch-Katalog mit mehr als 1000 Geräten.

Vorname, Name \_\_\_\_\_

Strasse, Nr. \_\_\_\_\_

PLZ, Ort \_\_\_\_\_

SIA \_\_\_\_\_

6



Risch Lufttechnik AG  
8954 Geroldswil  
Postgebäude  
Telefon 01/748 17 70

Die grösste Auswahl führender lufttechnischer Apparate für Haushalt, Gewerbe und Industrie.

## STEINKONTOR BETONPFLASTERSTEINE

STEINKONTOR  
**monobloc**

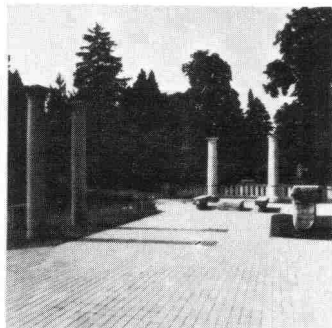

STEINKONTOR  
**multibloc**

## STEINKONTOR

5301 Station Siggenthal Telefon 056 982825

Kieswerk Baumgartner AG  
Werk: 4353 Leibstadt  
Telefon 056 46 17 51/46 11 31

Betonstein Bigenthal AG  
Werk: 3513 Bigenthal  
Telefon 031 90 20 18

sicher verbinden

## HVV

mit dem  
Sparrenfuss Typ H

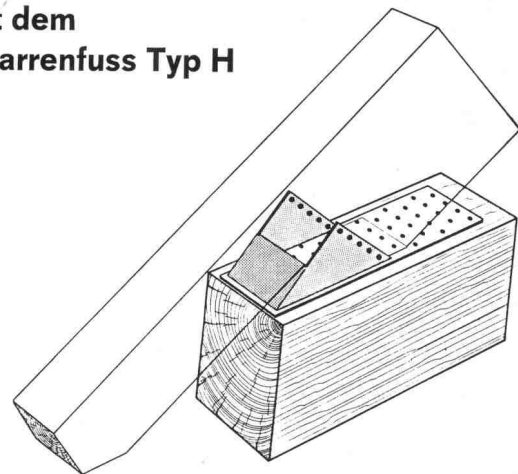

**HOLZBAU - VERBINDER - VERTRIEB AG**

Postfach, 3415 Hasle-Rüegsau, ☎ 034/61 36 05, Telex 33288

HVV-Auslieferungslager:

Ostschweiz: SMW AG, 9500 Wil SG, Tel. 073 / 23 55 23

Suisse romande: Francis KURTH, 1350 Orbe, Tél. 024 / 41 30 19

Fordern Sie unser ausführliches Informationsmaterial an.

Name \_\_\_\_\_

Firma \_\_\_\_\_

Branche \_\_\_\_\_

Strasse \_\_\_\_\_

PLZ und Ort \_\_\_\_\_

(möglichst Firmenstempel)

SIA/380

## Treppen von Columbus

Scherentreppen aus Aluminium-Druckguss (3 Modelle, verschiedene Grössen)  
Spindeltreppen aus Aluminium-Druckguss (3 Durchmesser)  
Spindeltreppen aus Holz (in jeder Dimension)  
Schiebetreppen aus Holz (3 Modelle)



Scherentreppen



Spindeltreppen



Schiebetreppen

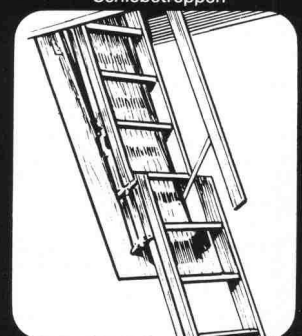

**Columbus Treppen AG**

Industriestrasse 9245 Oberbüren Tel. 073 51 37 55



# Stellen- und Gelegenheits-Anzeigen

## Tarif

Stellenangebote und Ausschreibungen		Ermässigter Preis für Stellengesuche	
1/1-Seite 185×259 mm	Fr. 1000.—	1/6-Seite 185×40 mm	
1/2-Seite 185×128 mm		90×84 mm	Fr. 205.—
90×259 mm	Fr. 525.—	1/8-Seite 185×28 mm	
1/3-Seite 185×84 mm	Fr. 360.—	90×60 mm	Fr. 165.—
1/4-Seite 185×60 mm		1/12-Seite 90×40 mm	Fr. 110.—
90×128 mm	Fr. 280.—	1/16-Seite 90×28 mm	Fr. 67.—
		1/24-Seite 90×18 mm	Fr. 46.—

Chiffregebühr Fr. 6.—, Ausland Fr. 8.—.

Für Stellengesuche wird Vorauszahlung verlangt.

Anzeigenschluss: Mittwoch der Vorwoche, 10 Uhr.

**IVA AG für internationale Werbung, 8035 Zürich**  
Beckenhofstrasse 16, Tel. 01 / 26 97 40, PC 80-32735

Filiale:  
1004 Lausanne, 19, av. de Beaulieu, Tel. 021/37 72 72

## Stellenangebote

Nach **Davos** gesucht

### Eisenbeton-/Tiefbauzeichner

Interessante, vielseitige Beschäftigung in angenehmem Arbeitsklima.

**Cuno Künzli**, dipl. Ing. ETH/SIA, Ingenieurbüro  
7260 Davos Dorf, Telefon 083 / 5 39 66

11/14-1/M

Gesucht junger

### dipl. Bauingenieur ETH

für vielseitige Aufgabe mit Schwergewicht Statik im Hoch- und Tiefbau in kleines Ingenieurbüro.

Zeitgemässe Anstellungsbedingungen, Fürsorgekasse.

Wir bitten um schriftliche Bewerbung an:

**Hans Beck**, dipl. Bauing. ETH  
Habsburgerstrasse 26, 6110 Wohlhusen  
Kirchhalde 6, 6003 Luzern

11/31-1/M

Beim Bauinspektorat der Stadt Bern ist die Stelle eines

### Architekt-Technikers

zu besetzen.

#### Aufgaben:

Prüfung von Baugesuchen; Verhandlungen mit Baugesuchstellern; Erstellen von Baupolizeiberichten; Mitarbeit bei der Erarbeitung von Reglementen vom Vollzug der Bauordnung.

#### Anforderungen:

Abschluss an einer höheren technischen Lehranstalt oder entsprechende Ausbildung und Praxis. Verständnis für die Baugesetzgebung.

#### Geboten werden:

Vielseitige Tätigkeit auf dem Gebiet der Baupolizei, gutes Arbeitsklima in kleiner Verwaltungsabteilung.

Besoldung nach Vereinbarung im Rahmen der städtischen Besoldungsordnung. Die Anstellung ist befristet und erfolgt nach den Bestimmungen des schweizerischen Obligationenrechtes.

Stellenantritt: nach Vereinbarung

Auskünfte erteilt Herr H. Graf, Stadtbauinspektor, Tel. 031 / 64 65 44. Handschriftliche Bewerbungen mit Lebenslauf, Zeugnisabschriften und Angabe von Referenzen sind bis zum 31. März 1980 an das Städtische Bauinspektorat, Bundesgasse 38, 3001 Bern, zu richten.

11/27-1/M

## HATT-HALLER

Wir suchen für unsere Abteilung

### Generalunternehmung

zur Ergänzung des Mitarbeiterstabes, für die Durchführung anspruchsvoller Bauvorhaben einen versierten

### BAUFÜHRER

Herren, die entsprechende Ansprüche an fachliches Können, selbständiges und exaktes Arbeiten, verbunden mit entsprechendem Verantwortungsgefühl, erfüllen, sind höflich eingeladen, ihre Bewerbung einzureichen.



**AG HEINR. HATT-HALLER**  
Hoch- und Tiefbau-Unternehmung

Bärengasse 25, 8022 Zürich  
Telefon 01 / 211 87 40

6/06-a/M

Bedeutende, entwicklungsfreudige schweizerische Unternehmergruppe sucht bestausgewiesene, profilierte

## **Unternehmerpersönlichkeit aus der Bau- oder Immobilienbranche als Manager/Geschäftsführer**

### **Wirkungsbereich:**

- Kompetente Leitung einer gut eingeführten, mittelgrossen Generalunternehmung. Weiterentwicklung und Durchsetzung der Geschäfts-, Marketing- und Verkaufspolitik.
- Selbständige Führung, Schulung und Unterstützung der Kader und Mitarbeiter. Persönliche, aktive Mitwirkung bei der Akquisition von Generalunternehmungsaufträgen im Bereiche des Verwaltungs-, Industrie- und Wohnungsbaues sowie bei der Bearbeitung von Baulanderschliessung und Baulanderwerb.
- Oberaufsicht über alle Geschäftsvorgänge bis zur Übergabe der schlüsselfertigen Objekte. Gewährleistung der vereinbarten Preise, Termine und der Qualität.

### **Anforderungen:**

- Erstklassige Bildung, vorzugsweise Hochschulabschluss als Bauingenieur, Architekt oder Ökonom, mit Zusatzausbildung in Betriebsführung
- Fundierte Kenntnisse des schweizerischen Baumarktes, des Immobilienwesens, des Vertragsrechtes und der kommerziell-betriebswirtschaftlichen Belange. Praxis als Vorgesetzter.
- Erfahrung in der Durchführung von Bauvorhaben.
- Entscheidungsfreudige, unternehmerische Persönlichkeit, Belastbarkeit, Durchstehvermögen, Verhandlungsgewandtheit und Führungsqualifikation.
- Gute Fremdsprachenkenntnisse erwünscht, jedoch nicht Bedingung.

### **Angebot:**

- Vertrauensposition mit grosser Selbständigkeit
- Unternehmerisch, führungs-mässig und bautechnisch anspruchsvolle, attraktive Aufgaben. Viel Spielraum für eigene Initiative.
- Grosszügige, der Verantwortung und dem Erfolg entsprechende Salarierung, umfassende Sozialleistungen.

### **Anmeldung:**

Interessenten sind gebeten, die üblichen Bewerbungsunterlagen an die beauftragte Personalberatung zu senden. Es können auch Anmeldebogen bezogen werden. Diskretion wird zugesichert.

 **Personalberatung Dr. Emil Greber**  
Löwenstrasse 11, CH-8001 Zürich, Tel. 01/211 84 32



## Bedeutendes Bauunternehmen

Unser Auftraggeber, Tochterunternehmen einer diversifizierten schweizerischen Gruppe, genießt einen ausgezeichneten Ruf für Qualität und Zuverlässigkeit. Für dieses Bauunternehmen in der Nordwest-Schweiz mit über 500 Mitarbeitern suchen wir einen führungsgewohnten

# Geschäftsleiter

Diese umfassende Führungsaufgabe ist durch folgende Schwerpunkte gekennzeichnet:

- **Technische Leitung:** Beratung der Ingenieure und Architekten, tech. Betriebsführung, Unterstützung der Ressortleiter und Bauführer, Leitung der AVOR
- **Offertwesen:** Akquisition CH, Leitung des Offertwesens, Kalkulationsgrundlagen, Marktbeobachtung, Vertragswesen
- **Vertretung der Firma nach aussen:** Häufige Zusammenarbeit in Arbeitsgemeinschaften, Kontakte mit Behörden, Berufs- und Fachorganisationen
- **Personalwesen:** Nachwuchsförderung, Unterstützung in Führungsfragen, Rekrutierung, Aus- und Weiterbildung, Organisation

Wir suchen Kontakt mit einer gutausgebildeten Persönlichkeit aus dem Baufach, die mit den Methoden des modernen Hoch- und/oder allgemeinen Betonbaus vertraut ist und die industrialisierte und mechanisierte Ortsbauweise aus eigener Bauführungs-Erfahrung kennt. Zusätzlich wird Befähigung und Erfahrung in wirtschaftlicher und personeller Hinsicht vorausgesetzt.

Alter: etwa 35 bis 45 Jahre

Wenn Sie an dieser Position interessiert sind, bitten wir Sie, sich mit uns in Verbindung zu setzen. Wir bürgen für absolute Diskretion.

11/29-I/M

 **ATAG**  
**ALLGEMEINE TREUHAND AG**

Allgemeine Treuhand AG, Personalberatung,  
Postfach, 8022 Zürich, Tel. 01 / 201 77 77, int. 331



Schweizerische  
Unfallversicherungsanstalt

Als obligatorische Unfallversicherung schützen wir zwei Drittel der Arbeitnehmer in der Schweiz gegen die Folgen von Unfällen und Berufskrankheiten. In Zusammenarbeit mit den Betrieben fördern wir die Arbeitssicherheit.

Wir bieten Ihnen Gelegenheit, sich als

## dipl. Bauingenieur ETH/HTL

in unserer Abteilung Unfallverhütung voll zu entfalten.

Zu Ihren verantwortungsvollen Aufgaben gehören:

- Überwachung der Arbeitssicherheit in den Betrieben der Baubranche
- Unfalluntersuchungen
- Instruktions- und Informationstätigkeit sowie Beratung.

Sie verfügen über:

- ein Diplom als Bauingenieur ETH oder Techniker HTL mit Fachrichtung Tiefbau
- eine mehrjährige Praxis in Bauunternehmung mit Leitung verschiedener Tiefbauarbeiten und Kenntnissen im Stollenbau
- ein sicheres Auftreten im Verkehr mit Betriebsinhabern und Behörden
- deutsche Muttersprache mit sehr guten Kenntnissen einer zweiten Landessprache in Wort und Schrift.

Wir bieten:

- interessante, selbständige Tätigkeit in einem kleinen Team
- gute Anstellungsbedingungen und Entwicklungsmöglichkeiten.

Falls Sie sich für diese Stelle interessieren, senden Sie Ihre Bewerbung mit den üblichen Unterlagen an:

**SUVA, Personalabteilung**  
**Postfach, 6002 Luzern**

Für telefonische Auskünfte steht Ihnen Herr Bachofen, Chef der Sektion Bau, gerne zur Verfügung: Tel. 041 / 21 53 20

11/05-I/M

## Stadtverwaltung St. Gallen

Wir suchen für die Baupolizei einen

# Hochbautechniker HTL

Neben der Leitung des Tankkatasters hat der neue Mitarbeiter weitere Aufgaben wie die Beurteilung von Baugesuchen und die Durchführung baupolizeilicher Kontrollen zu bewältigen. Mit diesen anspruchsvollen technischen Aufgaben sind auch vielfältige administrative Aufgaben verbunden.

Von unserem neuen Mitarbeiter erwarten wir einige Jahre Berufserfahrung. Wichtige Voraussetzungen sind überdies Organisationstalent und Verhandlungsgeschick. Wir legen grossen Wert auf eine kundenorientierte und effiziente Bewältigung dieses Aufgabenbereiches. Bei Eignung besteht die Möglichkeit, nach einer Einführungszeit eine Gruppe zu führen.

Anmeldungen sind zu richten an das

**Personalamt der Stadt St. Gallen, Rathaus  
9001 St. Gallen**

11/25-1/M



## Kantonale Verwaltung

Bei nachstehender Dienststelle ist folgende Stelle wieder zu besetzen:

**Finanzkontrolle, Chur**

**Tel. 081 / 21 34 66**

# Revisor

Gute kaufmännische Grundausbildung, ergänzt durch berufsfachliche Weiterbildung, vertiefte Kenntnisse und praktische Erfahrung auf dem Gebiete des Buchhaltungs- und Rechnungswesens – wenn möglich Praxis im baulichen Abrechnungsbereich –, Revisionskenntnisse erwünscht, Gewandtheit im mündlichen und schriftlichen Ausdruck, Initiative und Einsatzbereitschaft

Selbständige Prüfung von Teilbereichen der staatlichen Rechnung, Durchführung von Kontrollen und Revisionen bei Dienststellen und Betrieben, Ausarbeitung von Revisionsberichten, Mitwirkung bei der Lösung besonderer Aufgaben auf dem Gebiete des Rechnungswesens.

Wir bieten zeitgemässe Entlohnung im Rahmen der Personalverordnung.

Dienstantritt nach Vereinbarung.

Auskünfte über den Aufgabenbereich erteilt die zuständige Dienststelle.

Ihre Bewerbung richten Sie bitte mit den üblichen Unterlagen an das Personal- und Organisationsamt des Kantons Graubünden, Steinbruchstrasse 18/20, 7001 Chur, Telefon 081 / 21 31 01.

**Personal- und Organisationsamt  
des Kantons Graubünden**

11/05-1/M

fi-Rista-Elemente sind ein Begriff als vorfabrizierte geschweisste Armierungen. Wir suchen für diesen Bereich einen qualifizierten

# Bauingenieur HTL

Sein Aufgabenbereich umfasst:

- technische Kundenbetreuung
- statische, konstruktive und kalkulatorische Bearbeitung von Anfragen und Aufträgen
- Mithilfe bei Problemlösungen

Es handelt sich um eine Dauerstelle in kleinerem Team.

Neben fachlichen Qualitäten sind Initiative, Einsatzbereitschaft und Kontaktfreude sowie sicheres Auftreten Voraussetzung für diese interessante Position.

Bitte senden Sie uns Ihre Bewerbung mit den üblichen Unterlagen zuhänden von Herrn W. Wüst, dipl. Bauingenieur ETH.

Wir suchen zur selbständigen Bearbeitung von statisch-konstruktiven Problemen im Brücken-, Hoch- und Tiefbau

# dipl. Bauingenieur ETH

Einem verantwortungsbewussten und initiativen Bewerber bieten sich gute Entwicklungsmöglichkeiten bei entsprechendem Salär und fortschrittlichen Arbeitsbedingungen.

Wir erwarten gerne Ihre Bewerbung mit den üblichen Unterlagen unter Chiffre SIA 308 an IVA AG, Postfach, 8035 Zürich.

10/15-e/M



**Drahtwerke Fischer AG  
5734 Reinach AG  
Tel. 064 71 15 55**

**FISCHER AG REINACH**

## Werffeli + Winkler



Wir suchen einen

### Bauingenieur-Techniker HTL

für selbständige Projektierungs- und Bauleitungsaufgaben im allgemeinen Tiefbau und in der Kulturtechnik.

Es erwartet Sie eine anspruchsvolle, vielseitige und verantwortungsvolle Tätigkeit in unserem nach modernen Grundsätzen geführten Büro.

Wir freuen uns auf ihre Bewerbung und bitten Sie um telefonische oder schriftliche Kontaktnahme.

**Werffeli + Winkler**, dipl. Bauingenieure ETH/SIA/ASIC  
Quaderstrasse 18, 7000 Chur, Telefon 052 / 32 38 21

10/17-e/M



**HELVETAS**  
Schweizer Aufbauwerk für Entwicklungsländer

sucht folgende, gut qualifizierte und motivierte Mitarbeiter für den Aufbau und die Durchführung eines neuen Entwicklungsprojektes in **TANSANIA/Ostafrika**

### 1 dipl. Bauingenieur ETH/ Bauingenieur HTL

als Projektkoordinator

Zu den Schwerpunkten seiner Tätigkeit gehört der Aufbau und die Organisation zweier (teilweise arbeitsintensiver) Strassenbaueinheiten in den Distrikten Ulanga und Kilombero inkl. Materialeinkauf, Personalrekrutierung, Baustellenorganisation, Koordination der Projektabwicklung mit Regierungsstellen, Identifizierung der zu bauenden Strassenstücke und von Komplementäraktionen; Teamleitung.

Termin: baldmöglichst oder nach Vereinbarung

sowie

### 2 Bauingenieure HTL/ Bauführer

(mit entsprechender Praxis) als Feldingenieure

Aufgabengebiet: Technische und organisatorische Leitung je einer Strassenbaueinheit, d. h. unter anderem Bauführung, Kontrolle über die für die Durchführung der Programme notwendigen finanziellen Mittel, Materialien und Arbeitskräfte, Ausbildung von Vorarbeitern, usw.

Termin: Ende 1980/Anfang 1981

Anforderungen für alle Stellen

- abgeschlossene Berufsausbildung und einige Jahre Praxis, wenn möglich mit Erfahrung in der Entwicklungszusammenarbeit
- Organisations- und Führungsqualitäten
- Eigeninitiative, Flexibilität
- Verständnis und Toleranz gegenüber afrikanischer Mentalität
- Verträglichkeit des tropischen Klimas
- sehr gute Kenntnisse der englischen Sprache und Bereitschaft, Kiswaheli zu lernen
- wenn verheiratet, ohne schulpflichtige Kinder

Wenn Sie eine dieser interessanten, aber anspruchsvollen Tätigkeiten interessiert, Sie die obenerwähnten Anforderungen erfüllen und bereit sind, sich in einem zwei- bis dreijährigen Einsatz im Rahmen der Entwicklungszusammenarbeit zu engagieren, erwarten wir gerne Ihre schriftliche Bewerbung mit den üblichen Unterlagen.

**HELVETAS**, Schweizer Aufbauwerk für Entwicklungsländer,  
St. Moritzstrasse 15, 8042 Zürich, Tel. 01 / 60 50 60  
ab 19.3.1980: Tel. 01 / 363 50 60

11/26-1/M

Das BIGA in Bern sucht einen

## Bauingenieur HTL oder Bauführer

zur Bearbeitung von Arbeitsmarktfragen.

*Die Aufgabe*

Durchführen der Fremdarbeiterregelung im Sektor Bauwirtschaft und Chemie. Prüfen von Gesuchen um die Erteilung von Ausnahmegewilligungen. Führen der damit verbundenen Verhandlungen und Korrespondenzen. Vorbereiten der erstinstanzlichen Entscheide.

*Die Erfordernisse*

Abgeschlossenes Studium als Ingenieur HTL Richtung Bautechnik oder Absolvent einer Bauführerschule mit Berufserfahrung. Durchsetzungsvermögen. Gewandtheit im mündlichen und schriftlichen Ausdruck. Schweizer Bürger. Sprachen Deutsch oder Italienisch. Sehr gute Kenntnisse der andern Sprache.

*Anmeldungen*

mit Lebenslauf und Zeugniskopien sind erbeten an das

**Bundesamt für Industrie, Gewerbe und Arbeit**  
Bundesgasse 8, 3003 Bern, Telefon 031 / 61 29 30

11/23-1/M

## HATT-HALLER

sucht für die Abteilung

### Hochbau

einen zuverlässigen und versierten

### Kalkulator

*Erfordernisse*

Für diese abwechslungsreiche Stelle kommt ein ausgewiesener Baufachmann mit entsprechender Baupraxis und Kalkulationserfahrung im Sektor Hochbau in Frage.

*Wir bieten*

zeitgemässen Lohn, selbständige und interessante Arbeit, Personalvorsorge und gutes Arbeitsklima.

Einstellungstermin nach Vereinbarung

Bewerber laden wir ein, uns ihre Offerte mit allen notwendigen Unterlagen (Lebenslauf, Zeugniskopien, Referenzen, Foto) schriftlich zu unterbreiten.



**AG HEINR. HATT-HALLER**  
Hoch- und Tiefbau-Unternehmung  
Bärengasse 25, 8022 Zürich  
Telefon 01 / 211 87 40

11/22-1/M



Wir sind ein gut fundiertes Unternehmen mit namhafter Bedeutung in der Baustoffindustrie.

Wenn Sie als Initiator

## dipl. Bauingenieur ETH

Freude und Interesse haben

- Spezialfragen des bituminösen Belagsbaues selbständig zu bearbeiten
- Strassenbaubehörden und -unternehmungen fachtechnisch zu beraten
- an Instruktionkursen, technologischen Publikationen sowie an Verkaufsverhandlungen mitzuwirken

wartet in unserer Strassenbauabteilung ein abwechslungsreicher, verantwortungsvoller Tätigkeitsbereich mit Aufstiegsmöglichkeiten auf Sie.

Nach gründlicher Einarbeitung und Weiterbildung bietet diese vielseitige Tätigkeit im Rahmen unserer ausgedehnten Beratungs- und Kontrollfunktionen im Strassenbelagsbau auch ständige interessante Kontakte mit in- und ausländischen Fachkreisen.

Als fortschrittliches Unternehmen bieten wir eine gut honorierte und entwicklungsfähige Position mit allen neuzeitlichen Sozialleistungen.

Wenn Sie dieser Aufgabenkreis anspricht, senden Sie und Ihre Bewerbung oder setzen Sie sich telefonisch mit uns in Verbindung (intern 16).

B/29-c/M

**Schweizerische Teerindustrie AG**  
4133 Pratteln  
Tel. 061/81 52 44

Junges dynamisches Ingenieurbüro im Raume Luzern sucht jüngeren

## dipl. Bauingenieur ETH

oder

## Bauingenieur HTL

als Bürochef, für die selbständige Bearbeitung interessanter und anspruchsvoller Objekte des konstruktiven Ingenieurbaus.

*Wir legen Wert auf:*

- fundierte statische Kenntnisse
- absolute Selbständigkeit
- Verhandlungsgeschick

*Wir bieten:*

- entsprechend der Position und Verantwortung gute finanzielle Möglichkeiten
- zeitgemässe Anstellungsbedingungen
- gut ausgebaute Sozialleistungen

Bitte richten Sie Ihre Bewerbung mit den üblichen Unterlagen unter Chiffre SIA 303 an IVA AG, Postfach, 8035 Zürich.

10/16-e/M

Zur Ergänzung des Teams unserer Informationsstelle in Zürich suchen wir einen

## Bauzeichner

vorzugsweise der Fachrichtung Hochbau. Das Arbeitsgebiet umfasst die Mitarbeit bei der Beschaffung von Unterlagen, der zeichnerischen Bearbeitung und der Gestaltung auf dem Gebiet der Dokumentation und Werbung für unsere Produkte aus gebranntem Ton.

Von unserem neuen Mitarbeiter erwarten wir:

- Fachkenntnisse der Planung und Bauausführung von Hochbauten
- Sinn für gute und präzise Darstellung
- Fähigkeit, einerseits in einem Team etwas gemeinsam zu erarbeiten und andererseits eine Aufgabe selbständig lösen zu können
- Begeisterungsfähigkeit für die Probleme im Zusammenhang mit Redaktion und Herausgabe der Dokumentationen und unserer Fachzeitschrift

Bitte senden Sie uns Ihre Bewerbung mit den üblichen Unterlagen oder setzen Sie sich telefonisch mit uns in Verbindung.

**Verband der Schweizerischen Ziegelindustrie**  
Informationsstelle, 8035 Zürich, Obstgartenstrasse 28  
Telefon 01 / 26 96 50 (ab 18. März 01 / 361 96 50)

10/14-e/M

Für unsere Tochtergesellschaft AVIREAL AG suchen wir einen jüngeren

## Architekten HTL

für die Bearbeitung von technischen Bauten der Swissair. Der neue Mitarbeiter wird ein Teilgebiet selbständig von der Projektierung bis zur Abrechnung übernehmen.

Wenn Sie sich von dieser interessanten und vielseitigen Aufgabe angesprochen fühlen, verlangen Sie Ihre Bewerbungsunterlagen bei der

**Swissair**, Personaldienste Bodenpersonal/PBI  
8058 Zürich-Flughafen  
Telefon 01 / 812 40 71

920.13



11/08-f/M

Wir sind ein bedeutendes *schweizerisches Dienstleistungsunternehmen* und suchen für unsere zentrale Bauabteilung in *Basel* einen erfahrenen

## Architekten HTL evtl. ETH

dem wir neben planerischen Aufgaben auch die gestalterische und konstruktive Betreuung von Projekten sowie andere zusätzliche Aufgaben im Stabsbereich übertragen möchten.

Voraussetzung für diesen Posten sind:

- fundierte Kenntnisse und einige Jahre Praxis in Planung und Ausführung (speziell im Verwaltungsbau)
- Französisch in Wort und Schrift
- Bereitschaft zu Teamarbeit
- Alter 30-35 Jahre

Es erwarten Sie fortschrittliche Anstellungsbedingungen.

Qualifizierte Bewerber richten ihre detaillierte Offerte an Chiffre H 03-990274, Publicitas, 4010 Basel.

10/05-e/M

Für die selbständige Bearbeitung grösserer Bauvorhaben auf dem Sektor Wohn- und Geschäftshäuser suchen wir noch qualifizierte

## Bautechniker/Bauzeichner

*Arbeitsgebiet:* Werkplanbearbeitung, Kostenvoranschlag, Submission, Oberleitung, evtl. Bauleitung und Bauabrechnung.

*Wir erwarten:* Selbständigkeit und guten Teamgeist.

*Wir bieten:* Zeitgemässe Entlohnung, gutes Arbeitsklima, interessante Arbeit an modern eingerichteten Arbeitsplatz.

Architekten

**A. F. Sauter, J. N. Leimgruber + M. H. Sauter**

dipl. Architekten SIA, AG

Klausstrasse 33, 8008 Zürich

Telefon 01 / 32 58 16, ab 19. 3. 80: 01 / 251 58 16

11/29-f/M

Wir wollen unser Team mit jungen Nachwuchskräften verstärken. Sie haben Gelegenheit, sich an interessanten Aufgaben des Hoch- oder des Tiefbaues einzuarbeiten. Sind Sie

## dipl. Bauingenieur ETH oder Bauingenieur HTL

so telefonieren Sie uns unter Nr. 031 / 44 69 11.

**Balzari Blaser Schudel**, Ingenieure und Planer  
Kramburgstrasse 14, 3006 Bern.

8/19-e/M

Wir suchen

## Bauführer/Bauzeichner

für die selbständige Ausführung von Neu- und Umbauten.  
Eintritt sofort oder nach Vereinbarung.

**Heinrich Gysin Bau AG**, Bundesplatz 6, 6300 Zug  
Telefon 042 / 21 84 77

10/12-e/M

## Kanton Appenzell AR

Bei der Kantonalen Bauverwaltung in Herisau ist baldmöglichst folgende Stelle wieder zu besetzen:

## Tiefbauzeichner

*Aufgabenbereich:* Geländeaufnahmen und Projektpläne für Strassenkorrekturen und Bachverbauungen. Mithilfe bei der Bauführung.

*Anforderungen:* Abgeschlossene Lehre.

Wir verfügen über neuzeitlich eingerichtete, sonnige Büros und bieten 5-Tage-Woche, 13. Monatsgehalt, Pensionskasse.

Handschriftliche Offerten mit Angabe der vollständigen Personalien, des Lebenslaufes und allenfalls der bisherigen Tätigkeit, Foto und Zeugniskopien sind bis 17. März 1980 an die Baudirektion des Kantons Appenzell AR, 9100 Herisau, Kasernenstrasse 17 B, einzureichen.

Nähere Auskunft erteilt der Kantonsingenieur, Tel. 071 / 53 11 11

**Baudirektion des Kantons Appenzell AR**

11/30-f/M



## Tiefbauamt der Stadt Zürich

Für unsere Hauptabteilung I, Projektierung, suchen wir einen initiativen, einsatzfreudigen

## Ingenieur HTL

*Aufgabengebiet:*

- selbständige Führung eines technischen Büros
- anspruchsvolle Projektierungsarbeiten auf dem Gebiet des städtischen Tiefbaus
- selbständige Feld- und Büroarbeiten
- Lehrlingsausbildung

*Erfordernis:*

- Diplom als Ingenieur HTL

*Wir bieten:*

- weitgehend selbständige Tätigkeit sowie angenehmes Arbeitsklima in kleinem Team
- individuelle Arbeitszeit
  - Verpflegungsbeitrag bei kurzer Mittagspause
  - zeitgemässe Entlohnung und vorzügliche Sozialleistungen

Eintritt: nach Vereinbarung, so rasch als möglich

Bewerbungen mit den üblichen Unterlagen sind zu richten an das

**Tiefbauamt der Stadt Zürich**  
Werdmühleplatz 3, Postfach, 8023 Zürich

11/24-f/M



MIGROS-GENOSSENSCHAFTS-BUND

Wir suchen in unsere Bauabteilung Nähe Hauptbahnhof Zürich

## Hochbauzeichner(in)

mit abgeschlossener Lehre.

Bitte rufen Sie uns an: Telefon 01 / 44 44 11 (Hr. Uzman)

### Migros-Genossenschaftsbund

Personal und Ausbildung, Limmatstrasse 152, 8005 Zürich

11/09-f/M

Für möglichst baldigen Eintritt suchen wir einen

## dipl. Architekten

als Mitarbeiter für Entwurf und Planung von interessanten Bauvorhaben

und

## Hochbauzeichner

Bei fortschrittlichen Arbeitsbedingungen bieten wir Ihnen eine selbständige, abwechslungsreiche Tätigkeit in kollektivem Team.

Gerne erwarten wir Ihre Bewerbungsunterlagen oder Ihren Anruf.

**Hans Steiner**, dipl. Architekt ETH/SIA  
Bahnhofstrasse 39, 6440 Brunnen, Tel. 043 / 31 14 93

10/18-e/M

## Strassenbau Nepal

## Abschnittsbauleiter

Zur Ergänzung unseres Kaderns in unserem Zweigbüro in Katmandu, Nepal, suchen wir einen initiativen Bauingenieur mit mehrjähriger Erfahrung im Strassenbau.

Wir erwarten von unserem Mitarbeiter eine umfassende Ausbildung, Interesse an den mannigfaltigen Problemen in Entwicklungsländern sowie ein gesundes Mass an Durchsetzungsvermögen.

Wenn Sie diese Voraussetzungen erfüllen, würden wir uns freuen, mit Ihnen in Kontakt zu treten. Bewerber mit Englischkenntnissen werden bevorzugt.

**Signat AG**, Beratendes Ingenieurunternehmen,  
Jungholzstrasse 6, 8050 Zürich  
Telefon 01 / 46 88 36, ab 19.3.80: 01 / 311 88 36

11/11-f/M

Für die Bearbeitung interessanter Projekte für Strassen-, Tunnel- und Brückenbauten suchen wir

## Tiefbauzeichner oder Tiefbauzeichnerin

Eintritt: Frühjahr 1980 oder nach Vereinbarung.

Interessenten bitten wir, sich telefonisch oder schriftlich bei uns zu melden.

**Grünenfelder + Keller AG**, Ingenieurbüro  
9500 Wil, Telefon 073 / 23 29 23

10/06-e/M

Unser Mitarbeiterteam braucht Verstärkung!

Wir suchen

## Hochbauzeichner

und für unsere Elektroplanung

## Elektrozeichner

(evtl. junger Elektromonteur, der sich umschulen will)

Wir bieten zeitgemässen Lohn und fortschrittliche Sozialleistungen.

Rufen Sie uns an: Telefon 055 / 21 81 81

**Architekturbüro Felix Schmid AG, 8640 Rapperswil**

11/10-f/M

## Zürich-City **Jelmoli**

Zur Ergänzung unseres Teams in der technischen Abteilung suchen wir einen selbständigen und initiativen

## Hochbauzeichner

Ihr Aufgabengebiet umfasst die Werk- und Detailplanung Hochbau, vorwiegend im Rahmen eines Warenhauses, sowie Innenausbau, insbesondere Ladenbau. Verfügen Sie über Kenntnisse in Bauführung Hochbau und in Devisierung, dürfte diese Stelle überprüfenswert sein für Sie.

Unsere Frau M. L. Gaisser erwartet gerne Ihren Anruf.  
Tel. 01 / 221 31 11, intern 4575.

**JELMOLI S.A.**, Personalabteilung  
8021 Zürich, St. Annagasse 18

11/07-f/M

Unsere Generalunternehmung sucht einen

## Architekten oder Bautechniker

mit Erfahrung im Wohnungs- und Industriebau, vom Entwurf bis zur Ausführungsplanung.

Die Aufgaben sind vielseitig, interessant und verlangen weitgehende Eigenverantwortung.

Sind Sie unser neuer Mitarbeiter, der gerne fortschrittliche Baumethoden anwendet, Fantasie und Liebe zum Detail hat, sowie initiativ ist, dann erwarten wir gerne Ihre schriftliche Bewerbung.

**stocker** Generalunternehmung

Jos. Stocker, Hoch- und Tiefbau AG, 5212 Hausen bei Brugg

10/19-e/M

Wir suchen zur selbständigen Betreuung verschiedener Projekte vom Entwurf bis Abrechnung

## Architekt ETH oder HTL

*Wir erwarten*

zuverlässige, initiative Persönlichkeit mit mehrjähriger Praxis, fundiertem Wissen und sicherem Auftreten.

*Wir bieten*

verantwortungsvolle Position in kleinem Team sowie eigene Personalfürsorgestiftung.

**Anita + Rudolf Vogel**, dipl. Architekten ETH/SIA  
Dianastrasse 4, 4310 Rheinfelden, Telefon 061 / 87 11 11

11/02-f/M

Wir suchen für interessante Bauaufgaben erfahrene

## Hoch- und Tiefbaupoliere

Zeitgemässe Entlohnung mit allen Sozialleistungen. Dauerstelle. Eintritt sofort oder nach Übereinkunft.

Offerten sind zu richten an:

**Fr. Mäder AG**, Bauunternehmung  
Steinofstrasse 57, 3400 Burgdorf  
Tel. 034 / 22 51 11 (Tel. Auskunft über Nr. 21 intern)

10/23-e/M

Wir suchen einen begabten

## Architekten ETH oder HTL

sowie einen an selbständiges Arbeiten gewohnten

## Architekten HTL

mit reicher Erfahrung in der Planbearbeitung und Freude an der konstruktiven Gestaltung.

Eintritt raschmöglichst.

Schriftliche Bewerbungen erbeten an:

**H.P. Menn**, dipl. Architekt BSA/SIA, Poststrasse 43, 7000 Chur

11/02-f/M

Gesucht in kleineres Architekturbüro in Adliswil, per sofort oder nach Vereinbarung

## Hochbauzeichner(in)

für die Planbearbeitung von Wohnbauvorhaben (Neubau und Umbau).

Wir freuen uns auf Ihren Anruf.

**R. Maurer + P. Hotz**, Architekt HTL  
Webereistr. 55, 8134 Adliswil, telefon 01 / 710 94 92.

11/40-f/M

Wir suchen für möglichst baldigen Eintritt

## Ingenieur-Techniker HTL

in unser Büro in Reinach AG.

*Wir erwarten:*

- gute Fachkenntnisse, evtl. Praxis
- Einsatzbereitschaft

*Wir bieten:*

- ausbaufähige Stelle in kleinerem Team
- fortschrittliche Sozialleistungen
- den Leistungen entsprechende Entlohnung

Interessenten wollen sich bitte schriftlich melden bei

**Hediger + Hildebrand**, Ingenieurbüro AG,  
Sonnenweg 5, 5734 Reinach AG

9/14-d/M

Für interessante Tätigkeiten im Hoch- und Tiefbau suchen wir einen erfahrenen und initiativen

## Eisenbetonzeichner

Wir sind ein mittelgrosser Betrieb und bieten fortschrittliche Arbeitsbedingungen sowie ein angenehmes Arbeitsklima.

Gerne erwarten wir Ihre schriftliche Bewerbung oder Ihren Anruf.

**M. Walt Ingenieurbüro AG**  
Engl. Viertel-Strasse 24, 8032 Zürich, Tel. 01 / 34 82 30

10/20-e/M

Für unser Architekturbüro in Brugg suchen wir jüngeren

## Bautechniker/Zeichner

*Ihr Aufgabengebiet umfasst:*

- selbständige zeichnerische und technische Bearbeitung von landwirtschaftlichen und ländlichen Neu- und Umbauten

*Wir erwarten von Ihnen:*

- abgeschlossene Berufslehre und etwas Praxis
- Freude an selbständiger exakter und pflichtbewusster Bearbeitung der Bauaufgaben

*Wir bieten:*

- zeitgemässe Entlohnung, fortschrittliche Sozialleistungen, gutes Arbeitsklima

Senden Sie Ihre Bewerbung mit den üblichen Unterlagen an:



**Landw. Bau- und Architekturbüro LBA**  
**des Schweizerischen Bauernverbandes**  
Laurstrasse 10, 5200 Brugg  
oder rufen Sie uns an:  
Telefon 056 / 41 67 55, intern 320

9/14-d/M

Wir suchen einen an selbständiges Arbeiten gewöhnten

## Hochbauzeichner oder Architekten HTL

mit Erfahrung in Devisierung, Werkplanung und Bauführung.  
Eintritt: Juni 1980.

Schriftliche Bewerbungen bitte an:

**Johann Frei**, dipl. Architekt ETH/SIA  
Hinterdorfstrasse 28, 8405 Winterthur

11/15-f/M

Wir suchen

## Bauzeichner und Bauführer

zur Mitarbeit in einem kleinen Büro an interessanten öffentlichen  
und privaten Bauaufgaben.

Eintritt sofort oder nach Vereinbarung.

**Walter Rüdtt**, Architekt SWB, dipl. HTL  
Gemeindestrasse 17, 8032 Zürich, Telefon 01 / 32 47 48

11/17-f/M

Für unser Planungsbüro suchen wir halbtags

## Zeichner(in)

Selbständige Bearbeitung von Projekten und Richtplänen.

Eintritt per sofort oder nach Übereinkunft.

Gerne erwarten wir Ihren Anruf.

**Planungsgemeinschaft de Vries AG**, Jupiterstr. 24, 8032 Zürich  
Telefon 01 / 55 32 68

11/33-f/M

Architekturbüro von mittlerer Grösse sucht per sofort oder nach  
Übereinkunft gut ausgewiesenen, versierten jüngeren

## Hochbauzeichner

für die selbständige Bearbeitung von interessanten Bauvorhaben.

**Architekturbüro Oskar Meier AG**,  
Lindenhofstrasse 8, 8180 Bülach, Telefon 01 / 860 17 17

11/41-f/M

Wir suchen zur Bearbeitung interessanter Bauaufgaben auf den Gebieten  
Krankenhausbau und Restaurationen je einen

## Bauzeichner und Architekten HTL

Eintritt: Frühjahr 1980. Telefonieren Sie uns bitte zur Festlegung einer Bespre-  
chung unter Nr. 052 / 23 85 27.

**R. Steiner und W. Steffen**, Architekten SIA  
Technikumstrasse 38, 8400 Winterthur

11/04-f/M

Zur Ergänzung unseres gut eingespielten Teams suchen wir einen jungen,  
einsatzfreudigen

## Eisenbetonzeichner

Wir bieten fortschrittliche Arbeitsbedingungen und interessante, vielseitige  
Tätigkeit im Hoch- und Tiefbau.

Gerne erwarten wir Ihren Anruf oder Ihre Bewerbung.

**Ingenieurbüro Dietschweiler AG**  
Seefeldstrasse 108, Postfach, 8034 Zürich, Telefon 01 / 32 25 80

11/16-f/M

Wir suchen initiativen

## Bauzeichner(in)

*Wir erwarten:*

selbständige Werk- und Detailplanung mit sauberer Darstellung.

*Wir bieten:*

angenehmes Arbeitsklima in jungem Team sowie eigene Per-  
sonalfürsorgestiftung.

**Anita + Rudolf Vogel**, dipl. Architekten ETH/SIA  
Dianastrasse 4, 4310 Rheinfelden, Telefon 061 / 87 11 11

11/03-f/M

Wir suchen zur Ergänzung unseres Teams

## Hochbauzeichner

**C. Derungs + R. Achleitner**, Architekten  
Rosenbergstrasse 31, 6300 Zug, Telefon 042 / 21 33 84

11/19-f/M

## Stellengesuche

Für einen ausgewiesenen, selbständigen Bauführer mit 18jähriger  
breiter Erfahrung suchen wir im Auftrag

## Bauführungsaufgaben

in freier Mitarbeit.

Wohnbauten, Industriegebäude und -anlagen, Gewerbebauten,  
öffentliche Gebäude usw. Umbauten und Erweiterungsvorhaben  
jeder Art.

Angebote an Marconsult, Gruppe für operationelles Marketing  
Hardeggstrasse 27, 8049 Zürich.  
Telefon 01 / 56 46 56 (Herrn Eichele verlangen)

**MARCONSULT**

Gruppe für operationelles Marketing

11/12-f/M

## Ingenieur HTL

36, zurück nach längerem Auslandsaufenthalt, mit Erfahrung im  
Eisenbeton- und Stahlbau, sucht Stelle in der Industrie oder in  
einem Ingenieurbüro. Sprachen D/F/E.

Offerten unter Chiffre K 303 520 an Publicitas, 3001 Bern.

11/36-f/M

## Diplomarchitekt ETH/SIA

freiberuflich tätig seit 15 Jahren, sucht interessante und verant-  
wortungsvolle Anstellung. Bevorzugte Regionen: Zürich, Basel,  
Bern.

Kontaktaufnahme erbeten unter Chiffre SIA 311 an IVA AG,  
Postfach, 8035 Zürich.

11/34-f/M

## Bauingenieur HTL/ATZ

Diplom 1967 Stahlbeton, mit langjähriger Erfahrung in der Projektierung und  
Bauleitung von Wasserversorgungs- und Abwasseranlagen sowie allge-  
meinen Tiefbauarbeiten, sucht neue verantwortungsvolle Tätigkeit in der Region  
Zürich.  
Mitglied der Fachverbände SVGW und VSA. Gute Kenntnisse in der Regional-  
und Ortsplanung.

Offerten bitte unter Chiffre SIA 313 an IVA AG, Postfach, 8035 Zürich.

11/35-f/M



## Sachbearbeiter und Bauleiter

Architekt-Techniker HTL mit guten Referenzen, versiert in Projektbearbeitung und Bauleitung von anspruchsvollen Hochbauten und Industrieanlagen, sucht entsprechende verantwortungsvolle Mitarbeit.

Eintritt auf 1. April möglich. Einsatz im In- oder Ausland (engl. Sprachgebiet)

Kontaktaufnahme unter Chiffre SIA 314 an IVA AG, Postfach, 8035 Zürich, oder Telefon 052 / 23 18 13 bis 09.00 Uhr.

11/42-I/M

Junger (24<sup>1/2</sup>), initiativer

## Bauingenieur HTL

Abschluss 78, sucht Stelle im Ausland als Bauführer, Bauleiterassistent oder Projektierender. Fachrichtung allgemeiner Tiefbau. Jetzige Tätigkeit: Beton-technologe und stellvertretender Site Engineer im Irak. Sprachen: Deutsch, Englisch.

Offerten unter Chiffre SIA 310 an IVA AG, Postfach, 8035 Zürich.

11/18-I/M

Initiativer und verantwortungsbewusster

## Architekt/Planer

mit fundierter Ausbildung und breiter Berufserfahrung im In- und Ausland, sucht anspruchsvolle Aufgabe: Entwurf, Gestaltung, Organisation oder Planung.

Offerten unter Chiffre SIA 312 an IVA AG, Postfach, 8035 Zürich

Mann, 28jährig, mit abgeschlossener Berufslehre als

## Tiefbauzeichner und Landschaftsgärtner

mit Fähigkeits-Ausweis, sucht neuen Wirkungskreis.

Offerten sind zu richten an: Postfach 3172, 3000 Bern 22

## Diverses

### Achtung!

Infolge plötzlicher Terminverschiebung kann Baugeschäft im Limattal (etwa 25 Mann) Auftrag **für sofort** übernehmen.

Offerten unter Chiffre SIA 315 an IVA AG, Postfach, 8035 Zürich.

11/49-I/M

Übernehme

## Baggerarbeiten mit Menzi-Muck

Tiefelöffel und Betonabbauhammer vorhanden. Regie oder Akkord.

Telefon 061 / 97 89 38

## Vervielfältigungsmaschine GESTETNER

Mod. 400, neuwertige Occasion Fr. 550.-, Neupreis Fr. 2250.-

### Schweiz. Baudokumentation

Gesamtausgabe, wie neu, Fr. 250.-

Telefon 01 / 926 58 48, 055 / 86 21 75

37-I/M

WIR HABEN ZEIT FÜR DEN ENTWURF

## ENTWURFSATELIER

ERARBEITET AUFTRÄGE BIS BAUEINGABE

KONTAKTAUFNAHME UNTER CHIFFRE SIA 309 AN IVA AG, POSTFACH, 8035 ZÜRICH

11/20-I/M

Junge, 17 Jahre alt, mit Sekundarschulbildung, sucht in mittleren Architekturbüro in Zürich

## Hochbauzeichner-Lehrstelle

Rufen Sie mich bitte an unter Tel.G. 01 / 32 57 80, C. Gorini

Unsere Referenz -  
30 Jahre Erfahrung  
Fenster und Klimafassaden  
**Constral AG**  
8570 Weinfelden  
Tel. 072 22 55 55

## PROVAL® K-TESTER K - WERT - MESSGERÄT

Patente angemeldet

Führendes elektronisches Messgerät zur Bestimmung der Wärmeleitfähigkeit (k-Wert) von Bauteilen.

Bewährt im Einsatz vor Altbausanierungen, zur Überprüfung vorgeschriebener K-Werte, und als Laborgerät. Das Arbeitsgerät für den energiebewussten Bau-fachmann.

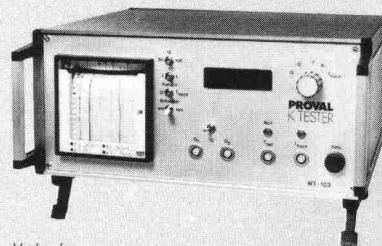

Verkauf

**PROVALBAU AG**

Engineering  
Rosenbergstr. 14a  
9001 St. Gallen  
Tel. 071 / 22 83 11

## Mehr wissen – besser disponieren

Anzeigen mit hohem Informationswert enthält diese Nummer des «Schweizer Ingenieur und Architekt».

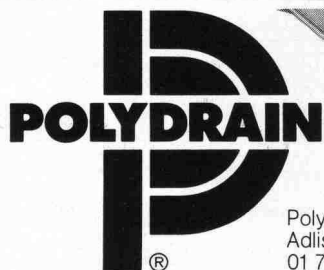

Poly-Bauelemente AG  
Adliswil  
01 710 42 42



## Die Schweizer-Entwässerungsrinne aus Pewetong®.

- Verankerungsrippen garantieren den festen Sitz im Beton.
- Porenarme Innenfläche fördert mehr Wasser.
- 12 verschiedene Abdeckungen ermöglichen eine anwendungsgerechte Lösung.

Verlangen Sie Unterlagen, informieren Sie sich.

# Heizen mit Vernunft



In Zukunft heisst es: «Energie sparen!» Auch beim Heizen.

Deshalb nutzen ACCUTHERM-Elektroheizungen den preisgünstigen Niedertarif.

## Accum

Accum AG  
8625 Gossau ZH  
Wärmetechnische Apparate  
Telefon 01 935 15 15

# accutherm®

Deshalb speichern sie Wärme und geben diese dynamisch ab.

Also: Wärme nach Bedarf!  
ACCUTHERM: Schon heute die Schweizer Qualitätslösung für Heizprobleme der Zukunft.



SIA

**01 935 15 15**

Rufen Sie uns an oder senden Sie dieses Inserat. Sie erhalten detailierte Unterlagen über das neue Elektro-Heiz-System.

ac 1 ☒ 80

# Fareba AG



## Wacker-290-Faresil

auf Silan-Basis

**Imprägnierung zur Verminderung von Frost- und Tausalzschäden und von Fassaden zum Schutz gegen Umwelteinflüsse**

- sehr hohe Eindringtiefe
- extrem hohe Alkalibeständigkeit (EMPA-Test)
- klebfreie Auftrocknung
- vermindert Frost- und Tausalzschäden (EMPA-Test)
- extrem hohe Wasserdampf-Durchlässigkeit (EMPA-Test)
- farblos; keine Farbveränderung des Untergrunds
- Anwendung auf noch leicht feuchten Baustoffen möglich
- keine Schäden an bituminösen Baustoffen.

**FAREBA AG**

Röschenzerstrasse 2, 4053 Basel  
Tel. 061 / 47 53 54 Telex 63578 Fabra

Verlangen Sie Information und Beratung.

Name: \_\_\_\_\_

Vorname: \_\_\_\_\_

Strasse: \_\_\_\_\_

Tel.: \_\_\_\_\_

PLZ/Ort: \_\_\_\_\_

SIA 11

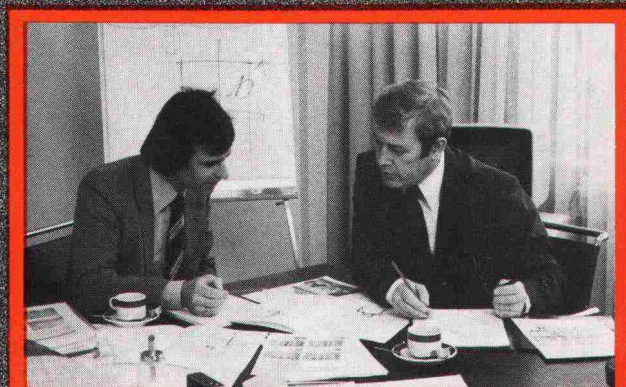

Das EgoKiefer Beratungsteam besteht aus geschulten Spezialisten, welche die Bedürfnisse des Bauherrn und die Vorschriften des Architekten zu optimalen Lösungen für Fenster und Fassaden vereinen.

**Wir konstruieren, testen, produzieren,  
verkaufen, montieren Fenster und Türen!**

**EgoKiefer**

EgoKiefer AG  
9450 Altstätten  
Zürich, St. Gallen, Landquart, Luzern, Basel, Lugano, Bern,  
Villeneuve, Genf, Sierre, Berlin

