

Objektyp: **Advertising**

Zeitschrift: **Schweizer Ingenieur und Architekt**

Band (Jahr): **103 (1985)**

Heft 21: **SIA-Tage 1985, 150 Jahre Sektion Bern**

PDF erstellt am: **26.06.2024**

### **Nutzungsbedingungen**

Die ETH-Bibliothek ist Anbieterin der digitalisierten Zeitschriften. Sie besitzt keine Urheberrechte an den Inhalten der Zeitschriften. Die Rechte liegen in der Regel bei den Herausgebern. Die auf der Plattform e-periodica veröffentlichten Dokumente stehen für nicht-kommerzielle Zwecke in Lehre und Forschung sowie für die private Nutzung frei zur Verfügung. Einzelne Dateien oder Ausdrucke aus diesem Angebot können zusammen mit diesen Nutzungsbedingungen und den korrekten Herkunftsbezeichnungen weitergegeben werden. Das Veröffentlichen von Bildern in Print- und Online-Publikationen ist nur mit vorheriger Genehmigung der Rechteinhaber erlaubt. Die systematische Speicherung von Teilen des elektronischen Angebots auf anderen Servern bedarf ebenfalls des schriftlichen Einverständnisses der Rechteinhaber.

### **Haftungsausschluss**

Alle Angaben erfolgen ohne Gewähr für Vollständigkeit oder Richtigkeit. Es wird keine Haftung übernommen für Schäden durch die Verwendung von Informationen aus diesem Online-Angebot oder durch das Fehlen von Informationen. Dies gilt auch für Inhalte Dritter, die über dieses Angebot zugänglich sind.



# Neu. Die wirtschaftliche Möglichkeit, kreativ zu planen: Hebel Designfassade.

Bei zunehmender allgemeiner Sensibilität kann es sich heute im Wirtschaftsbau kein

Bauherr mehr leisten, architektonische und städtebauliche Forderungen zu übergehen.

Auch der Wirtschaftsbau hat Verpflichtungen gegenüber Mensch und Umwelt. Architekten waren seit jeher bereit, städtebaulich interessante Wirtschaftsgebäude zu planen, wurden aber häufig durch zu enge Vorgaben gebremst. Heute erwarten Bauherren ästhetische Lösungen.

Wirtschaftliche Forderungen und gestalterische Ansprüche lassen sich ideal verbinden.

Die Bauteile der Designfassade sind vielfältig kombinierbar. Formgebung und Farbwünsche sind nahezu keine Grenzen gesetzt. Sie haben alle verarbeitungstechnischen und bauphysikalischen Vorteile des Hebel Baustoffes und Bausystems sowie ein bedeutendes Gestaltungs-Plus.

Schicken Sie uns den Coupon. Wir informieren Sie gerne ausführlich.

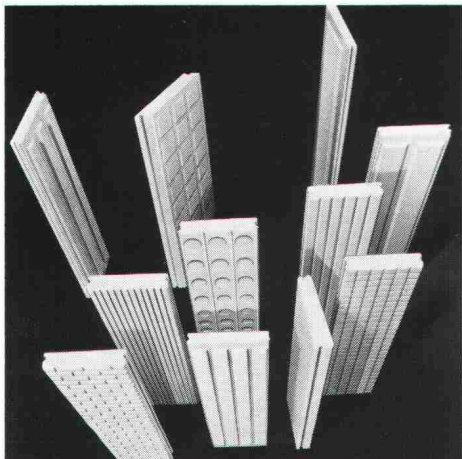

Die neue Hebel Designfassade ist durch viele Strukturen optisch reizvoll gestaltet.

Durch die Hebel Designfassade bekommen Sie Montagebauteile an die Hand, die es Ihnen ermöglichen, individuelle, anspruchsvolle Fassaden rational zu planen und zu bauen.



**Bauen  
mit  
Verstand**

**Ich bitte um Informationen:**

- Dokumentationsschrift «Neue Architektur-Aspekte»
- Technische Konstruktions-Details «Designfassade»
- Allgemeine Informationen Hebel Bausystem für Profis
- Besuch des Hebel Beratungs-Ingenieurs nach telefonischer Vereinbarung

Name/Vorname \_\_\_\_\_

Strasse/Nr. \_\_\_\_\_

PLZ \_\_\_\_\_ Wohnort \_\_\_\_\_

Telefon \_\_\_\_\_

Hebel Sempach · Postfach · 6204 Sempach-Stadt · Tel. 041-99 15 48 · Telex 868 376

SIA



**Das rissüberbrückende  
Fassadensanierungs-System  
mit der längsten Erfahrung\***

# **AQUADUR® PS**

Mit der Firma Unitecta in Bochum, dem Marktleader für Riss-Sanierungssysteme in Deutschland, haben wir für diese Problemlösungen den kompetenten Partner gefunden.

Mit dem bewährten Aquadur-System kann jede Fassade saniert werden. Haar- und

Schwundrisse schon in zwei Arbeitsgängen! Selbst für schwere und fast unglaubliche Fälle ist die optimale Lösung gesichert.

Der Erfolg des Produktes beruht auf der langjährigen System-Erfahrung und den praxisbezogenen

Problemlösungseigenschaften. Das AQUADUR® PS-System ist «atmungsfähig».

Verlangen Sie unsere AQUADUR-Broschüre. Profitieren Sie vom Know-how unserer geschulten Fachberater.

**\*Über 60 Mio m<sup>2</sup> Fassadenfläche wurden allein in Deutschland in 20 Jahren «gesundbeschichtet»!**

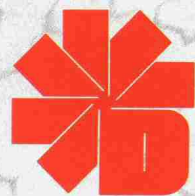

## **Dold AG**

Lack- und Farbenfabrik  
CH-8304 Wallisellen  
Tel. 01/830 20 22, Telex 56347

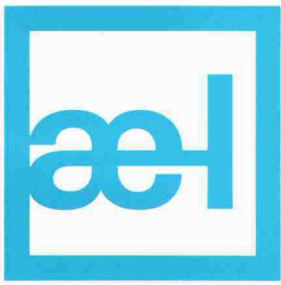

ærni-leuch ag

seit 4. März 1985

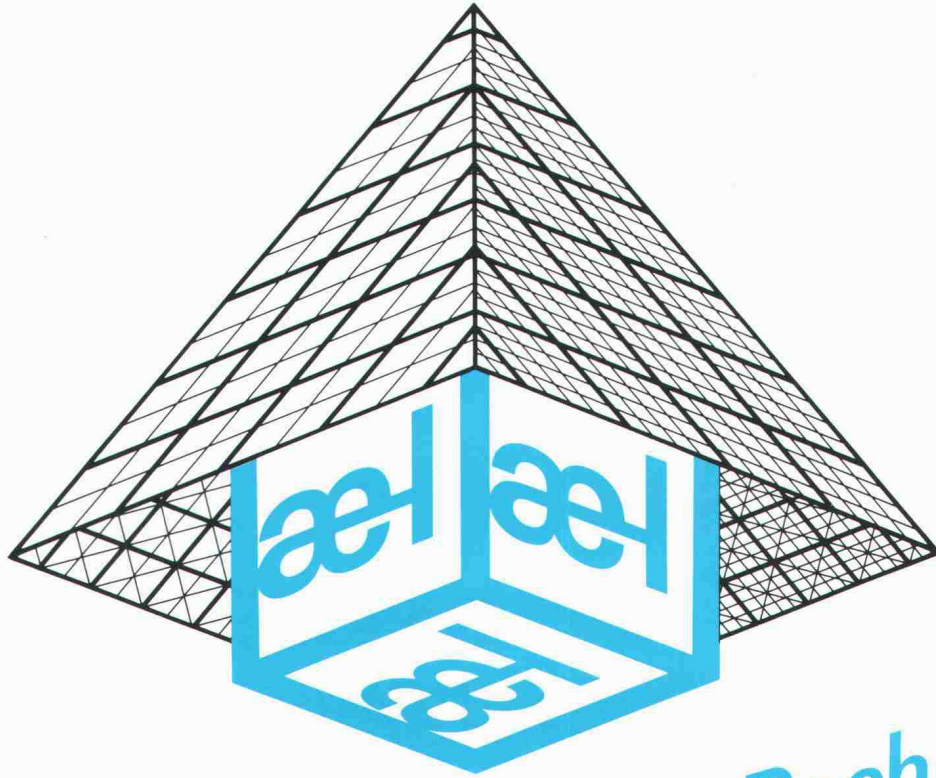

*Alles unter einem Dach*

für

Reprofotografie/Colorfotografie

Heliografie/Xerografie/Offset

Plandruck

und viele weitere Reprodienstleistungen

nun am

Sportweg 34, 3097 Liebfeld

Tel. 031/53 93 81

# Unterm Strich ist die rote Gabootherm Fuss- bodenheizung günstiger.

**Die Zeitersparnis beim Verlegen ist enorm.** Denn 4 Komponenten werden in einem Arbeitsgang verlegt: die Trittschalldämmung, die Wärmeisolation, die Feuchtigkeitssperre und die Rohrhalterung. **Die Sicherheit ist eingebaut.** Die Rohrhalte-Nocken sind der höchste Punkt im System. Nachträgliche mechanische

Beschädigungen des Rohres sind ausgeschlossen. **Die Wärmeübertragung ist super.** Das Rohr ist vom Unterlagsboden vollkommen umschlossen. Die Wärme wird rundum abgegeben. So wird Energie gespart. **Das System ist komplett.** Alle Komponenten kommen aus einer Hand. Auch der Verteiler. Auch die Ventile.

Auch die Randdämmstreifen. Und auch das für jeden Fall richtige Rohr (PPC, PB oder VPÉ). **Der Service ist umfassend.** Per Computer wird jede Verlegeart genau berechnet. Ein Verlege-Demonstrationsteam zeigt die besten Tips und Kniffe. Offerten kommen wie der Blitz. 12 Filialen stehen mit Rat und Tat zur Seite. **Unterm Strich macht sich das alles bezahlt. Schon beim allerersten Mal. Wollen Sie es nicht einmal probieren?**

**Procalor**  
Alles, was Installateure aufstellt.

Procalor AG, 8108 Dällikon, Hüttenwiesenstrasse 4, Telefon 01-844 11 31, ein Unternehmen der **WMH** - Walter Meier Holding AG

# ZSCHOKKE

HOCHBAU

TIEFBAU

SPEZIALTÄTIGKEITEN

INGENIEURBÜRO

1211 GENEVE 6  
42, rue du 31 Décembre  
Tél. 022/35.12.20

8045 ZURICH  
11, Räfelstrasse  
Tél. 01/463.52.35

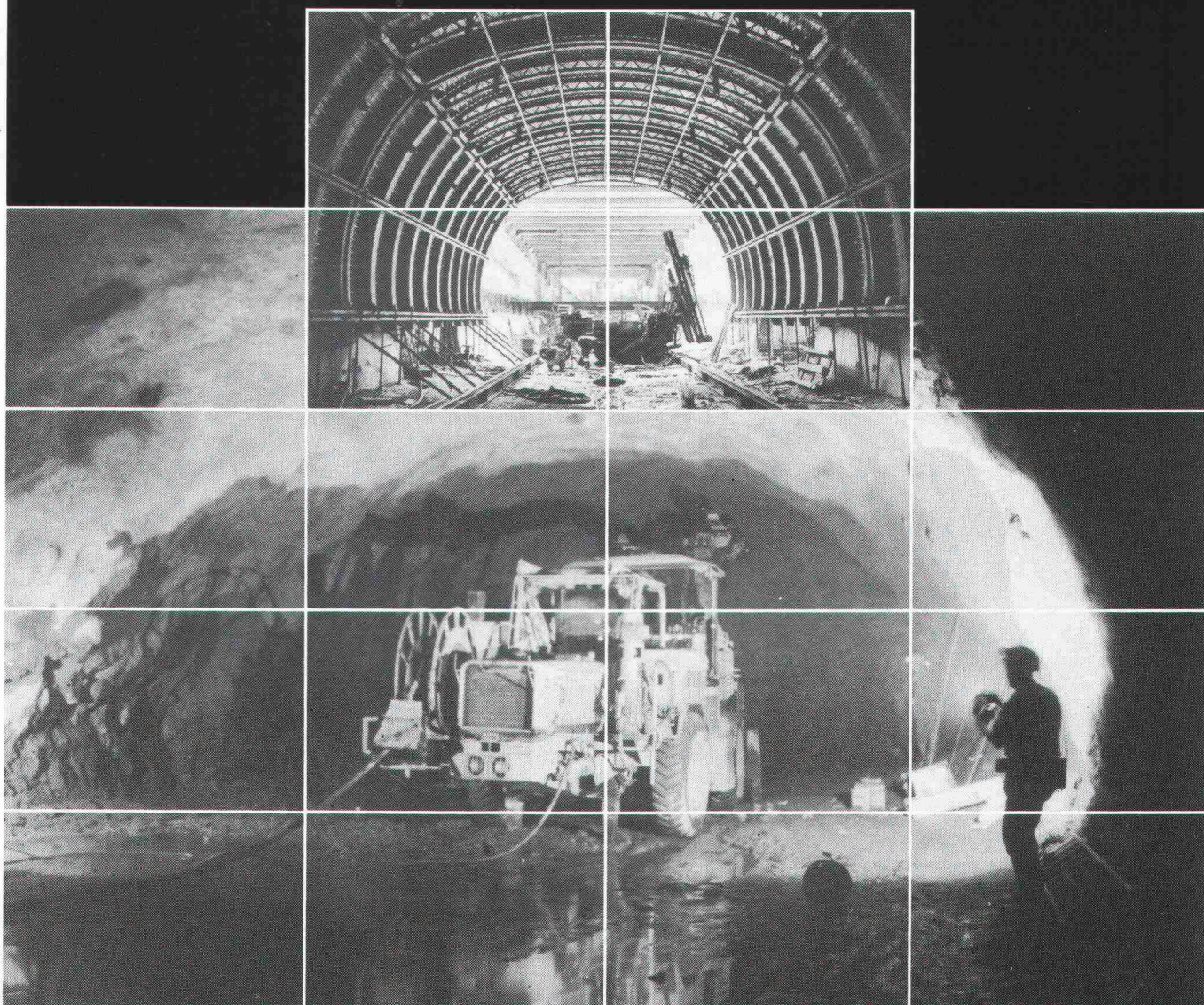

# EINLADUNG

an alle Bauingenieure, die  
höchste Ansprüche an  
Rechenleistung von  
Computerprogrammen  
stellen.



HEWLETT  
PACKARD

SERIE  
200



IFESTA®

## FES 1

(normenunabhängig)

Mit IFESTA können Sie nun  
alle statischen Systemkom-  
ponenten untereinander  
verbinden. Flächentrag-  
werke, Trägerrostsysteme,  
Rahmentragwerke,  
Scheiben, Dach-  
systeme, Stützen,



Fr. 11 900.-

Einzel- oder Fundament-  
platten werden in ihrer  
Gesamttopologie zueinan-  
der erfasst und im Verbund  
unter Berücksichtigung der  
Belastungs- und Ver-  
formungseinflüsse  
berechnet und auf  
Wunsch bemessen.

WORKSHOP IFESTA 25.6.1985

Ort: Bern

Zeit: 9.30 - 16.30 h

Kosten: Fr. 50.--

Anmeldung: bis am 19.6.85



Betriebs- und  
Computertechnik

**SCHÄRER** Frédéric Schärer

Hopfenweg 15

Beratung

CH-3007 Bern

Hard- und Software 031 46 15 55

Software-Entwicklung

Schulung

Seminare

Glutz Edelstahl-Türgarnituren auch  
in Blau,  
Rot,  
Grün,  
Gelb,  
Orange,  
Weiss  
oder Schwarz

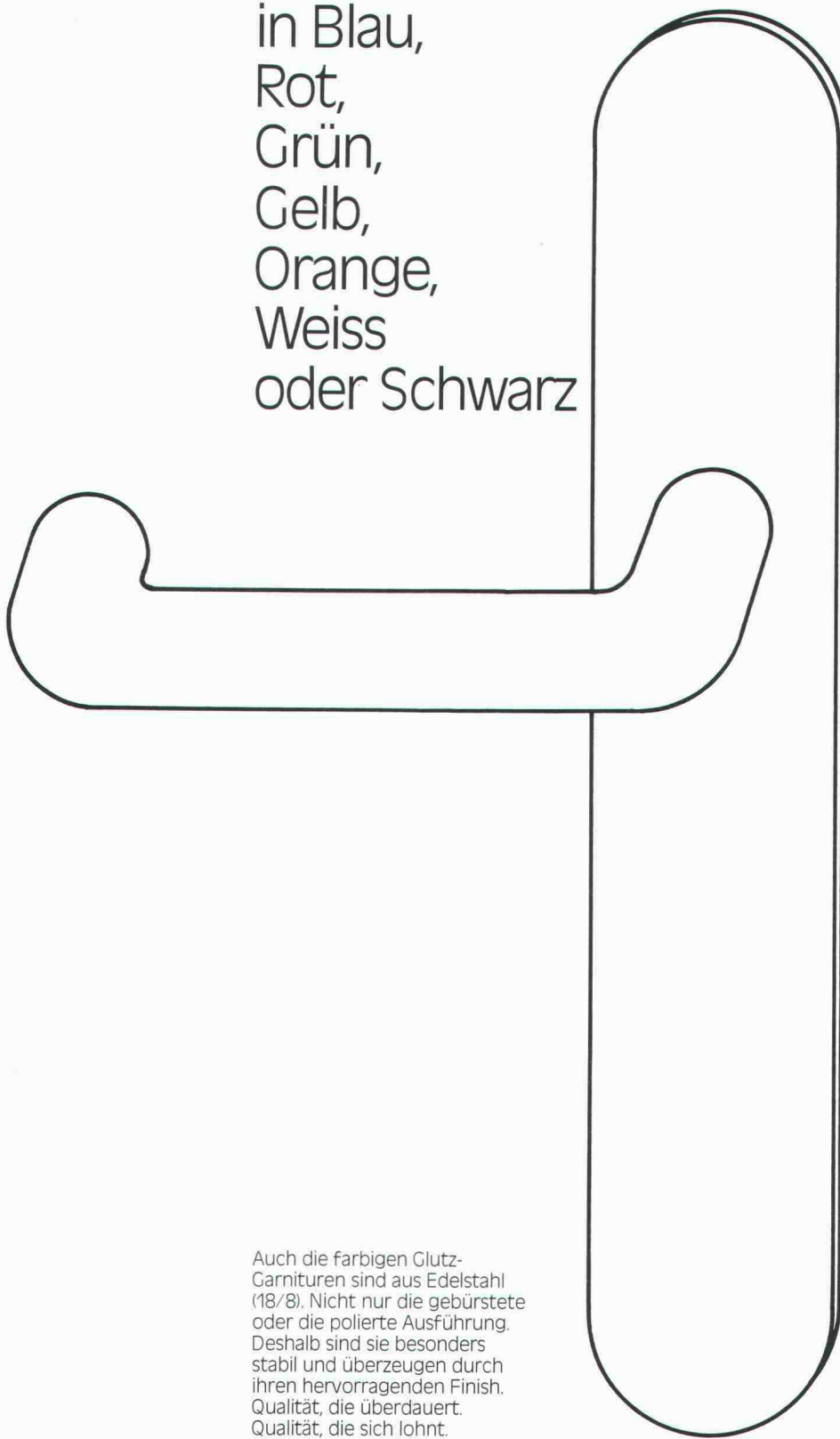

Auch die farbigen Glutz-Garnituren sind aus Edelstahl (18/8). Nicht nur die gebürstete oder die polierte Ausführung. Deshalb sind sie besonders stabil und überzeugen durch ihren hervorragenden Finish. Qualität, die überdauert. Qualität, die sich lohnt.

Glutz Türbeschläge:

**Glutz**

Ungeschlagen in Beschlägen

Glutz AG, Segetzstrasse 13  
4502 Solothurn  
Tel. 065/215171



# RP-Rohre von Mannesmann

Fassaden, Erker, Schrägverglasungen und ähnliche Bauteile sind heute gestalterische Elemente moderner Architektur. Wegen des Wärmeschutzes, des Brandschutzes und der Verkehrssicherheit werden an sie hohe Ansprüche gestellt.

Spezialkonstruktionen aus RP-Rohren von Mannesmann mit den passenden G-Verglasungen erfüllen diese Forderungen.

RP-Rohre sind aus Stahl. Dies bedeutet: Stabilität, Langlebigkeit, Feuerbeständigkeit, Sicherheit.

Aus RP-Rohren von Mannesmann entstehen so Bauteile, die neueste bauphysikalische Erkenntnisse berücksichtigen und damit zukunftsorientierten Vorstellungen von Planern und Konstrukteuren entsprechen.



Fordern Sie bitte ausführliche Informationen an.

RP-Rohre von Mannesmann – denn auf Stahl kann man bauen.

**mannesmann** technologie 

**Brütsch/Ruegger + Co Zürich**  
Limmatstraße 50  
8023 Zürich  
Telefon 01 442281  
Telex 52238

Mannesmannröhren-Werke AG  
D-4000 Düsseldorf

# Kompetent für Bautenschutz und Bausanierung

SikaBau, Zürich, Postfach 1287  
Tel. 01/62 40 40

Bern 11, Postfach 7  
Tel. 031/42 30 31

Cadenazzo, Via Cantonale  
Tel. 092/62 18 23

Chur, Kasernenstr. 86  
Tel. 081/22 69 62

Genève, rue de Monthoux 15  
Tel. 022/31 46 48

Lausanne, 11, bd de Grancy  
Tel. 021/26 54 21

Luzern, Tribschenstr. 9  
Tel. 041/44 88 18

Muttenz, Bizenenstr. 55  
Tel. 061/61 44 11

St. Gallen, Dufourstr. 28  
Tel. 071/25 44 33

Steg-Gampel, Kantonsstr.  
Tel. 028/42 29 21



... wo Beton durch Umwelteinflüsse gefährdet ist

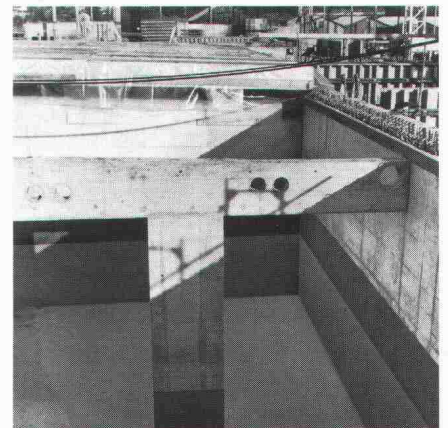

... wo ein Bauwerk dicht sein muss



... wo Leckstellen unsere Gewässer bedrohen



... wo historische Bauten gefährdet sind



... wo Strassentunnels sicher sein müssen

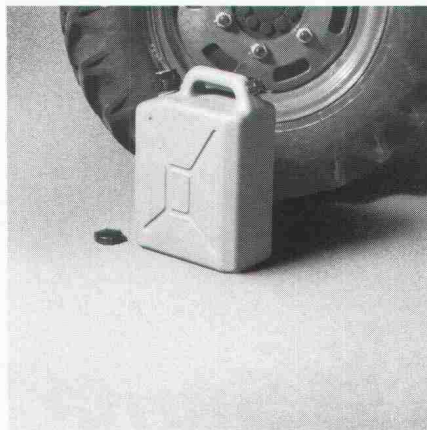

... wo an Böden besondere Anforderungen gestellt werden

Sika Bau – das sind kompetente Fachleute in den Bereichen Hochbau, Tiefbau und Stollenbau. Sie sind bekannt für Einsätze, wenn besonders schwierige Probleme zu lösen sind: in Bautenschutz und -reparaturen, Kunstharzarbeiten, Schutzbauwerken für Tankanlagen sowie Bauwerksabdichtungen. – Viele erfolgreich abgeschlossene Projekte im In- und Ausland bestätigen die umfassenden Sika-Bau-Spezialkenntnisse. Seriöse Beratung, eine gewissenhafte Ausführung und bewährte, führende Sika-Produkte garantieren Ihnen den gewünschten Erfolg.

**SikaBau**   
wenn Spezialkenntnisse entscheiden

**Ich wünsche** nähere Informationen über \_\_\_\_\_

Ich habe ein konkretes Problem, bitte rufen Sie mich an.

Name: \_\_\_\_\_

Firma: \_\_\_\_\_

Strasse: \_\_\_\_\_

PLZ/Ort: \_\_\_\_\_

Telefon: \_\_\_\_\_

SIA 23.05.85

Bitte einsenden an:  
Sika Bau  
Geerenweg 9, Postfach 1287  
8048 Zürich





## Wie man ein Steildach mit SarnaPanels leicht und sicher renoviert.

Der Spittelhof in Zofingen ist eines jener wunderschönen Bauernhäuser, die einen Spaziergang durch manche Schweizer Gemeinde auch heute noch so reizvoll machen. Diesen über 200 Jahre alten Hof galt es denn auch in seiner prächtigen Substanz zu erhalten, als sich der Gemeinderat entschloss, das freistehende Gebäude für Freizeit Zwecke zu nutzen. Dass dies auf besonders harmonische Weise gelang, ist ganz sicher zuallererst einmal dem Feingefühl des Architekten zuzuschreiben. In zweiter Linie aber auch den modernen Materialien, wie den SarnaPanel-Unterdachelementen, welche für eine ästhetische und funktionelle Renovation von Steildächern früherer Tage wie geschaffen sind.

### Beim SarnaPanel sind Unterdach, Wärmedämmung und Dampfsperre bereits verlegefertig vereint.

Jedes SarnaPanel ist eine durchdachte Kombination aus hochwertigen und erprobten Materialien. Sie sind selbst bei grösseren Sparrenabständen oder bei Dachflächen mit einzelnen zum Teil leicht durchhängenden oder im Querschnitt ungleichen Sparren, wie bei Renovationen oft der Fall, verlegbar. Denn SarnaPanels sind nicht nur grossflächig (max. 2,60/0,60 m). Sie zeichnen sich je nach Typ auch durch eine gute statische Eigenfestigkeit aus. Diese Vorteile bleiben natürlich nicht ohne Folgen für die Verlegearbeit. Im Falle der Sanierung des Spittelhofs beispielsweise war eine totale Verlegung inklusive Verschweissung der SarnaPanel-Unterdachelemente (auf einer Gesamtfläche von 1000 m<sup>2</sup>) in nur fünf Tagen möglich. Die Sanierung des Steildaches wurde übrigens aus optischen Gründen mit dem SarnaPanel *Deco S5* ausgeführt. Bei diesem Panel-Typ ist die Sichtseite weiss strukturiert, also speziell geeignet, um die schönen alten Sparren zur Geltung zu bringen – und durch indirekte Beleuchtung dem Dachstock eine behagliche Atmosphäre zu geben.

### SarnaPanels sind zudem leicht und können direkt auf das bestehende Sparrendach montiert werden.

Sie wiegen je nach Typ nur etwa 5,5 kg/m<sup>2</sup> und eignen sich folglich besonders für eine Renovation in Leichtbauweise. Das ist deshalb wichtig, weil ältere Dachbalken oftmals zu klein dimensioniert sind. Dank dem leichten Gewicht der SarnaPanels kann

man sich statische Verstärkungen des Sparrendaches aber ersparen – was sich letzten Endes ebenfalls positiv auf die Gesamtrenovationskosten des Steildaches auswirkt.

### Mit den SarnaPanels lässt sich jedes Steildach abdichten.

SarnaPanels gehören zur Gruppe der SarnaRoof-Unterdachsysteme. Sie ermöglichen es, jedes schuppenartig eingedeckte Dach sicher abzudichten, kostbare Wärme in den Innenräumen zu halten – und zusätzlich Wohnraum zu gewinnen.

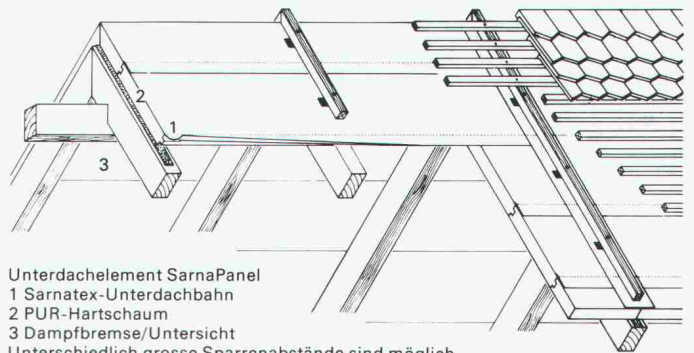

Unterdachelement SarnaPanel

1 Sarnatex-Unterdachbahn

2 PUR-Hartschaum

3 Dampfbremse/Untersicht

Unterschiedlich grosse Sparrenabstände sind möglich.

SarnaPanel in der Altbaurenovation.

Die Ausführung der Dachsanierung in Zofingen wurde übrigens, wie immer beim Einsatz der Sarna-Systeme, durch eine von Sarna geschulte Verlegerfirma übernommen. Möchten Sie die Vorteile der SarnaPanels bei einem eigenen Bauvorhaben kennenlernen, geben wir Ihnen gerne die Adresse einer Verlegerfirma in Ihrer Region bekannt.

Über alles weitere orientiert Sie die Sarna Kunststoff AG, 6060 Sarnen, Telefon 041-66 0111

**SarnaPanel** von  **Sarna**  
Vo de Sarna. Das verhebet.

# Der neue Enerjet von Oertli. So schön ist das neue Vorbild für Ölbrenner im Leistungs- bereich von 15 bis 65 kW geworden.

Neu und gleichwohl ausgereift, besitzt dieser ausgesprochene Sparbrenner als Sonderausstattung einen höchst praktischen Check-Control, einen Flammkopf, um den ihn viele beneiden, und eine Form, die ihresgleichen sucht. Am neuen Enerjet ist eben alles vorbildlich. Schliesslich ist er auch von Oertli.

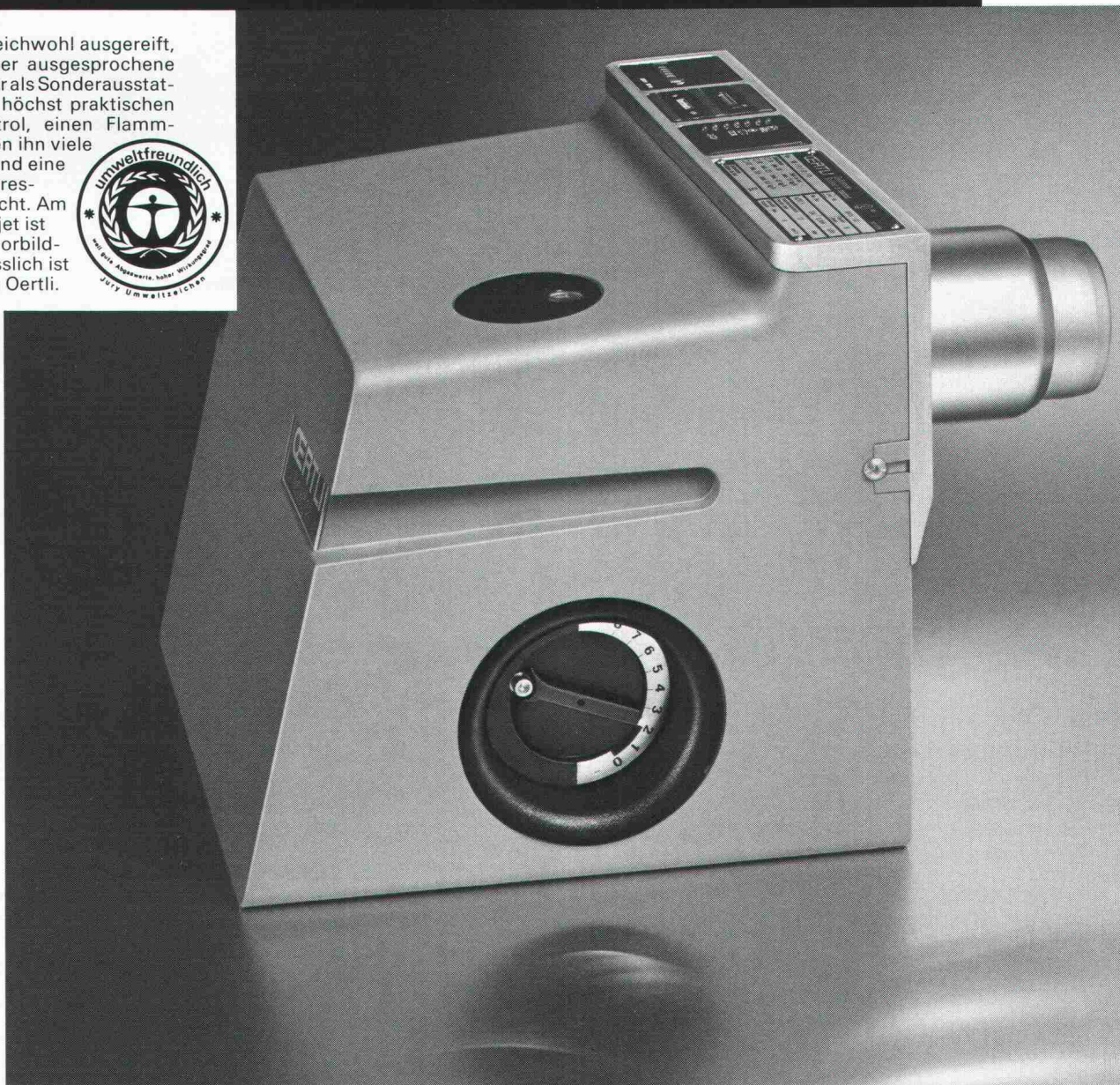

EMPA-geprüft und zugelassen nach den Richtlinien des Bundesamtes für Umweltschutz.

## OERTLI

**Wärme mit Vernunft.  
Auch im Kleinstbereich.**

Oertli AG Dübendorf, Energietechnik, 8600 Dübendorf, Zürichstrasse 130, Telefon 01-823 61 61

Ein Unternehmen der WMH - Walter Meier Holding AG

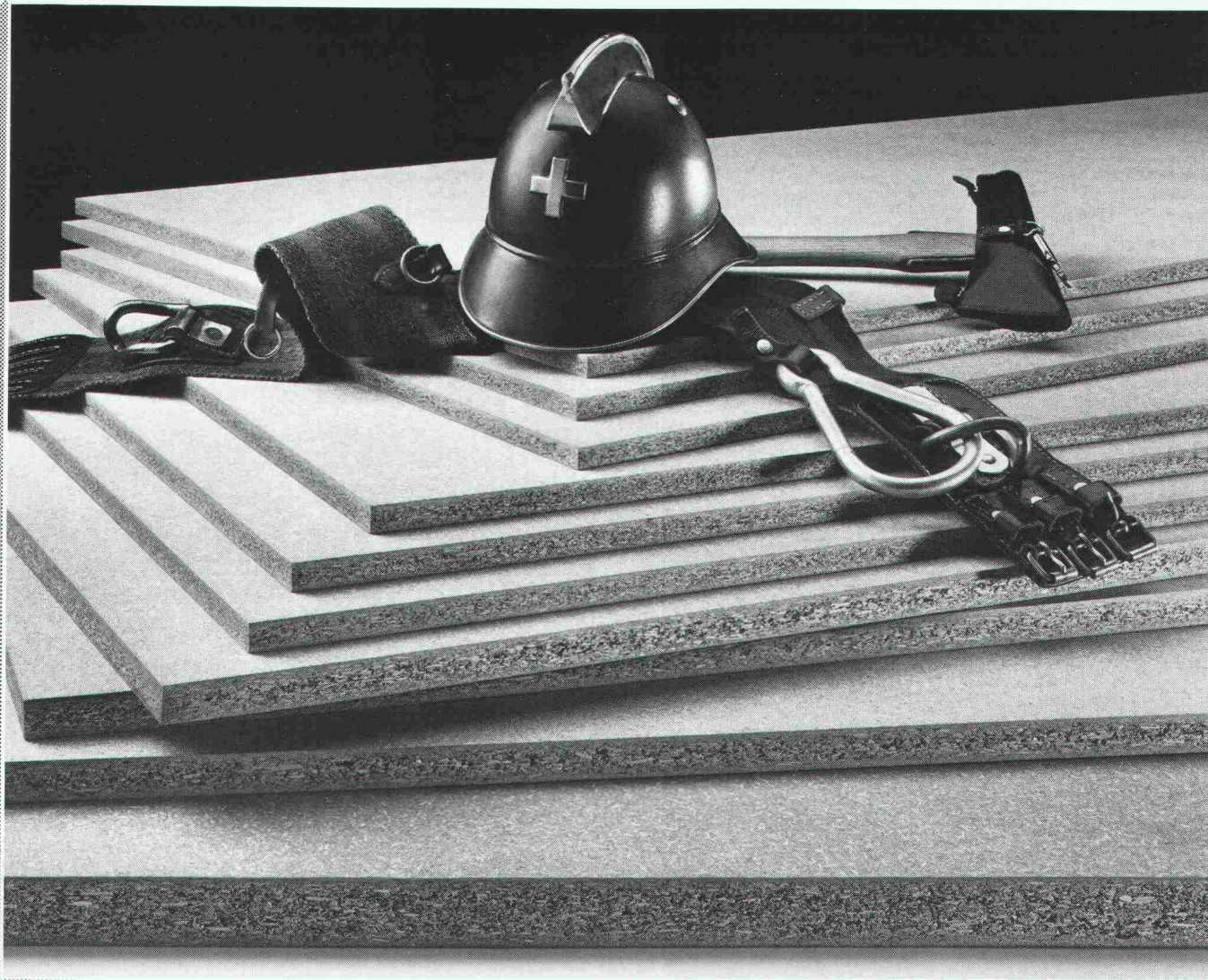

## HOMOGEN IG\*V100, die zuverlässigen «Kameraden» der Brandwache

Brandschutzplatten HOMOGEN IG\*V100 sind dreischichtige Spanplatten, die, dank ihrer Ausrüstung mit feuerhemmenden Zuschlagstoffen, wirksam gegen Brände schützen.

Sie halten das Feuer während der kritischen Anfangsphase auf, wirken der Brandausweitung entgegen, verhindern betäubende Rauchentwicklung und sichern die Fluchtwege.

Gemäss EMPA-Test und Weisung VKF sind sie in der Brandschutz-

klasse V3 als schwerbrennbar ausgewiesen.

Ihre Verleimung ist feuchteresistent V100 und formaldehydfrei.

Brandschutzplatten HOMOGEN IG\*V100 haben das geringe Gewicht und die hohen mechanischen Festigkeiten normaler Spanplatten.

Sie lassen sich leicht bearbeiten und werden überall dort verwendet, wo erhöhte Anforderungen hinsichtlich Feuerwiderstand gestellt werden

(Fassadenbau, Trennwände, Wandverkleidungen, Renovationen, Dachgeschossbau etc.).

Fabrikationsprogramm:  
Dicken 12/16/19/25/40/50 mm.  
Formate 523 x 203 cm, 261 x 203 cm.  
Andere Stärken und Formate auf Anfrage.

Verlangen Sie unverbindlich Informationen über HOMOGEN IG\*V100 und deren vielseitige Verwendbarkeit.

Technische Beratung  
Deutschschweiz und Tessin: 057/22 60 00  
Westschweiz: 025/6517 71

**homogen**<sup>®</sup>

Bois Homogène SA  
1890 St-Maurice  
Telefon 025/6517 71  
Telex 456140 boho ch



**HOMOGEN IG\*V100,  
die Brandschutz-  
platte für  
erhöhte Sicherheit**

K

# Die flinke Rolle:

## goroll-T/SE<sup>®</sup>

Wer kennt sie nicht, die bewährte, hochwertige gopor-T/SE-Trittschallisolationsplatte. Die gleiche, hervorragende Qualität können Sie jetzt auch von der Rolle verlegen:

### goroll-T/SE die grüne Trittschallisolations-Rolle.

- Die rasche und einfache Verlegung spart Zeit und Kosten.
- Hervorragende Trittschallisolation auch im Tieftonfrequenzbereich.

- Hohe Dauerstandfestigkeit.
- In 5 Stärken. NEU auch in 11/10 mm.
- Für Ihre Sicherheit: bewährte gonon-Qualität. goroll-T/SE schnell und preiswert.

## gonon

Kunststoffwerk AG  
CH-8226 Schleithem SH  
Telefon 053/64721  
Telex 76723 gonon-ch

**LANGZEIT  
ISOLATION** 

**Schneiden Sie hier**  
**Sich interessiere mich für die flinke Rolle.**  
Senden Sie mir:  Prospekte  Preise  Muster  
 Ihren technischen Berater

Name \_\_\_\_\_  
Strasse \_\_\_\_\_  
Plz./Ort \_\_\_\_\_  
Telefon \_\_\_\_\_

enderwerbung

02

# EgoKiefer Fenster:

## Mehr als die Summe ihrer Teile.

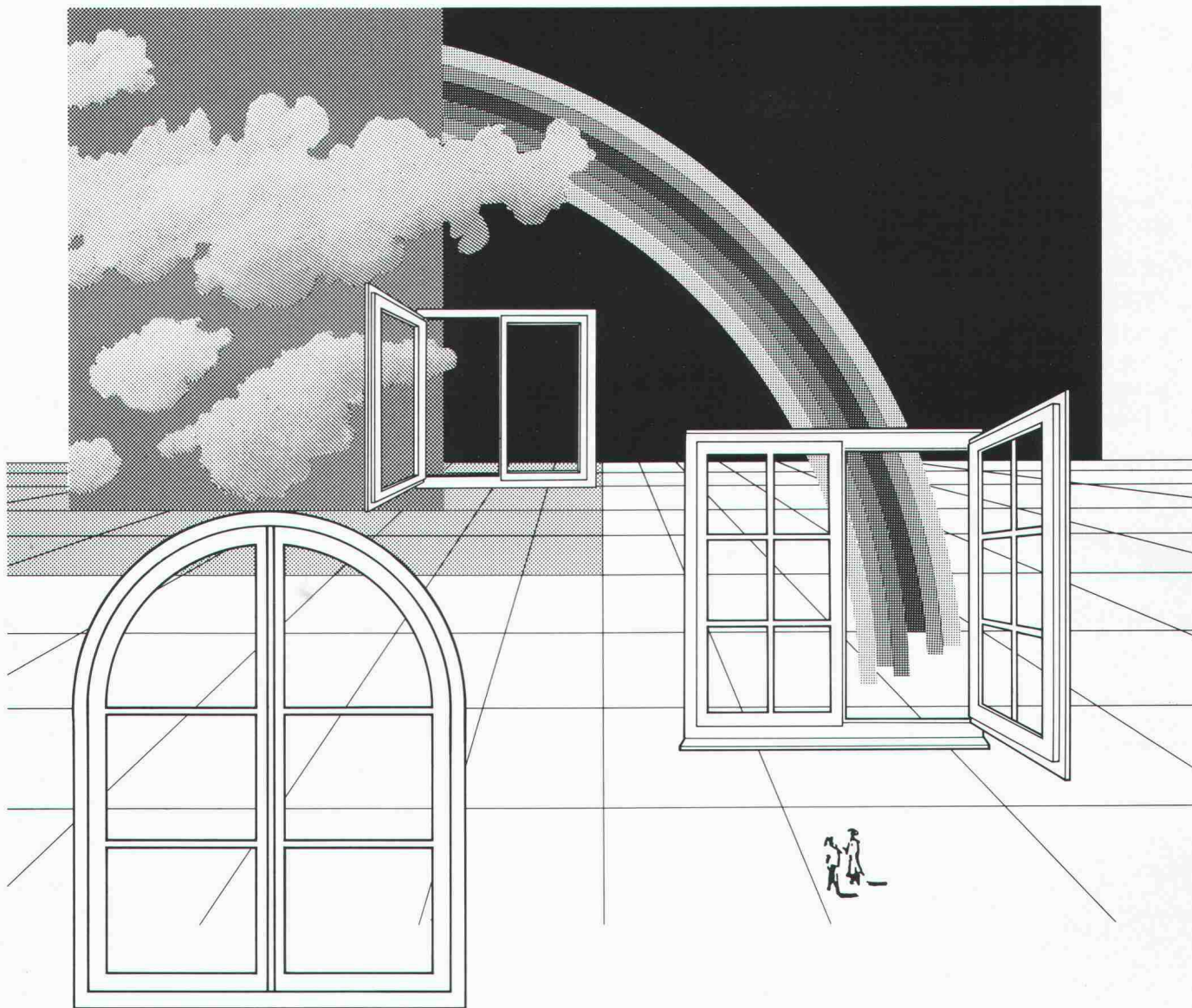

Mit Fenstern Gebäude und Räume gestalten, Behaglichkeit schaffen und die Verbindung zur Umwelt sichern.

Nur modernste Fenstertechnik erfüllt die hohen Anforderungen wie optimale Wärmedämmung und angemessener Schallschutz, maximale Heizenergie-Einsparung und vielfältige Gestaltungsmöglichkeiten. Erstklassiges Material und sorgfältige Verarbeitung garantieren die Funktionstüchtigkeit der Fenster und äusserst geringe Unterhaltskosten.

EgoKiefer produziert Fenster für Neubauten und Altbaurenovationen mit den be-

währten Werkstoffen Holz, Aluminium und Kunststoff. EgoKiefer, 50 Jahre Erfahrung in Forschung und Entwicklung, in Bau und Montage von Fenstern.

Ihr Partner mit Durchblick.

EgoKiefer AG, 071/76 11 55  
9450 Altstätten/SG

### EgoKiefer



**Führend für  
Fenster und Türen**



# Sicher ist sicher – sicher

# Spiralanker

Patent angemeldet

## Die Verankerung für das Zweischalenmauerwerk



- garantiert fester Sitz im Mörtelbett
- Sortiment für alle Konstruktionen
- rationelle Verarbeitung
- wirtschaftlich

Zürcher Ziegeleien  
Giesshübelstr. 40  
Postfach, 8021 Zürich  
Tel. 01 / 468 2111

J. Schmidheiny + Co. AG  
St.-Leonhard-Str. 32  
Postfach, 9001 St. Gallen  
Tel. 071 / 22 32 62

Baustoffe AG Chur  
Pulvermühlestr. 81  
Postfach, 7001 Chur  
Tel. 081 / 24 46 46

Hard AG Volketswil  
8604 Volketswil  
Tel. 01 / 945 45 41

Sergio Merotto  
6951 Lugaggia  
Tel. 091 / 91 34 32

Verkaufsstelle GMZ Luzern  
Sempacherstr. 14  
6002 Luzern  
Tel. 041 / 23 60 42

Verkaufsstelle VZBS  
Bern-Solothurn  
Bernstrasse 123  
3052 Zollikofen  
Tel. 031 / 57 05 55

Backstein AG Allschwil  
Binnerstr. 90  
4123 Allschwil  
Tel. 061 / 63 57 57

BTR Prébéton SA  
1023 Crisier  
Tel. 021 / 34 97 21

# ZÜRCHER ZIEGELEIEN ZZ

Schindler

# Schindler *design* S

das  vom «design center»  
stuttgart für  
überzeugendes  
Styling

ausgezeichnete  
Aufzugs-Programm mit  
den vielseitigen  
Gestaltungsmöglichkeiten

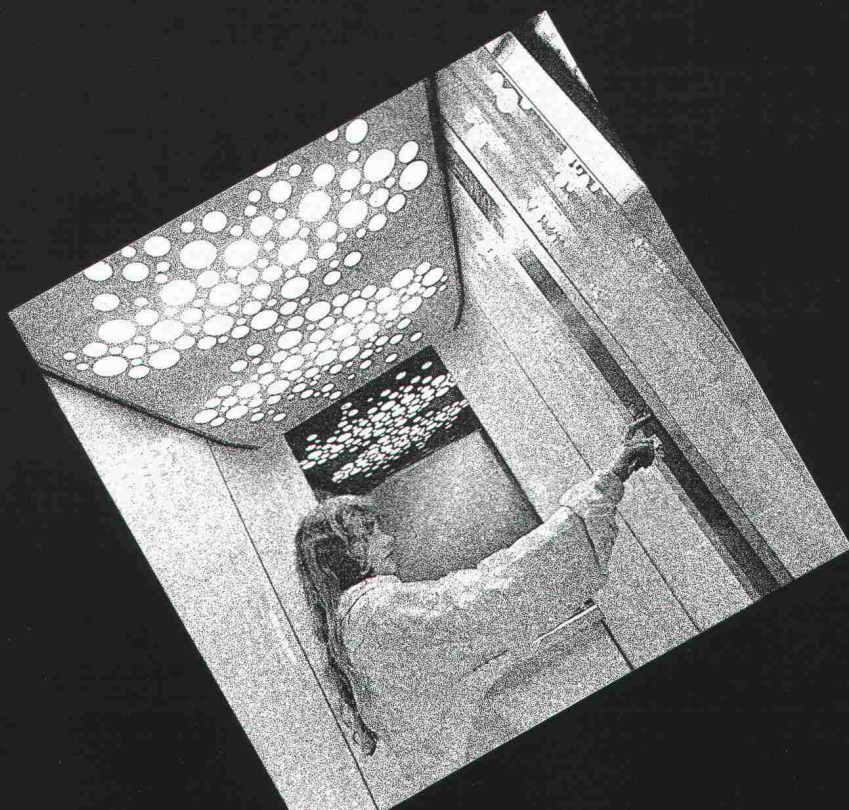

# Es gibt Orte, wo Sie einzig mit dem Kern E2 genau vermessen können.

Angenommen, Sie müssen von einem Punkt aus vermessen, der um alles in der Welt nicht stillsteht. Eine Bohrinnsel zum Beispiel, die pausenlos mitdämpft. Oder eine Autobahnbrücke, auf der es ständig schwankt und zittert.

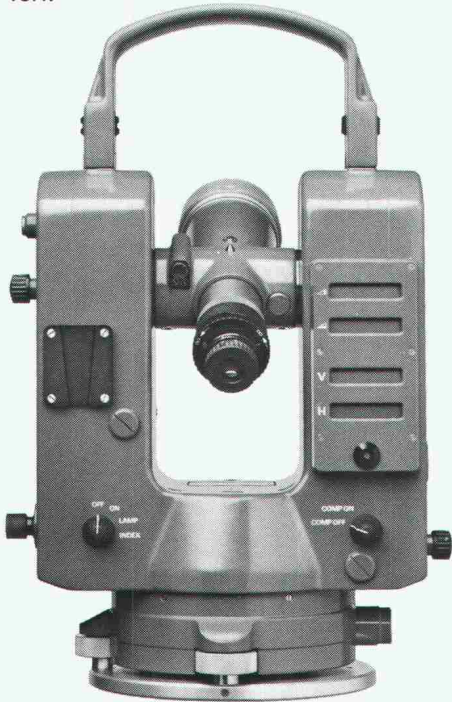

Genau für solche Messpunkte kann der elektronische Sekundentheodolit Kern E2 eingesetzt werden. Er kompensiert nämlich die Einflüsse von Horizontierfehlern auf Vertikalwinkel und Horizontalrichtungen fortlaufend und automatisch. Und nicht bloss das: nur der E2 eliminiert die Stehachschiefe mit Sekundengenauigkeit und in zwei Geräteachsen gleichzeitig.

Dass er darüber hinaus spritz- und staubdicht ist, dürfte Ihnen in der einen wie der anderen Extremsituation zustatten kommen.

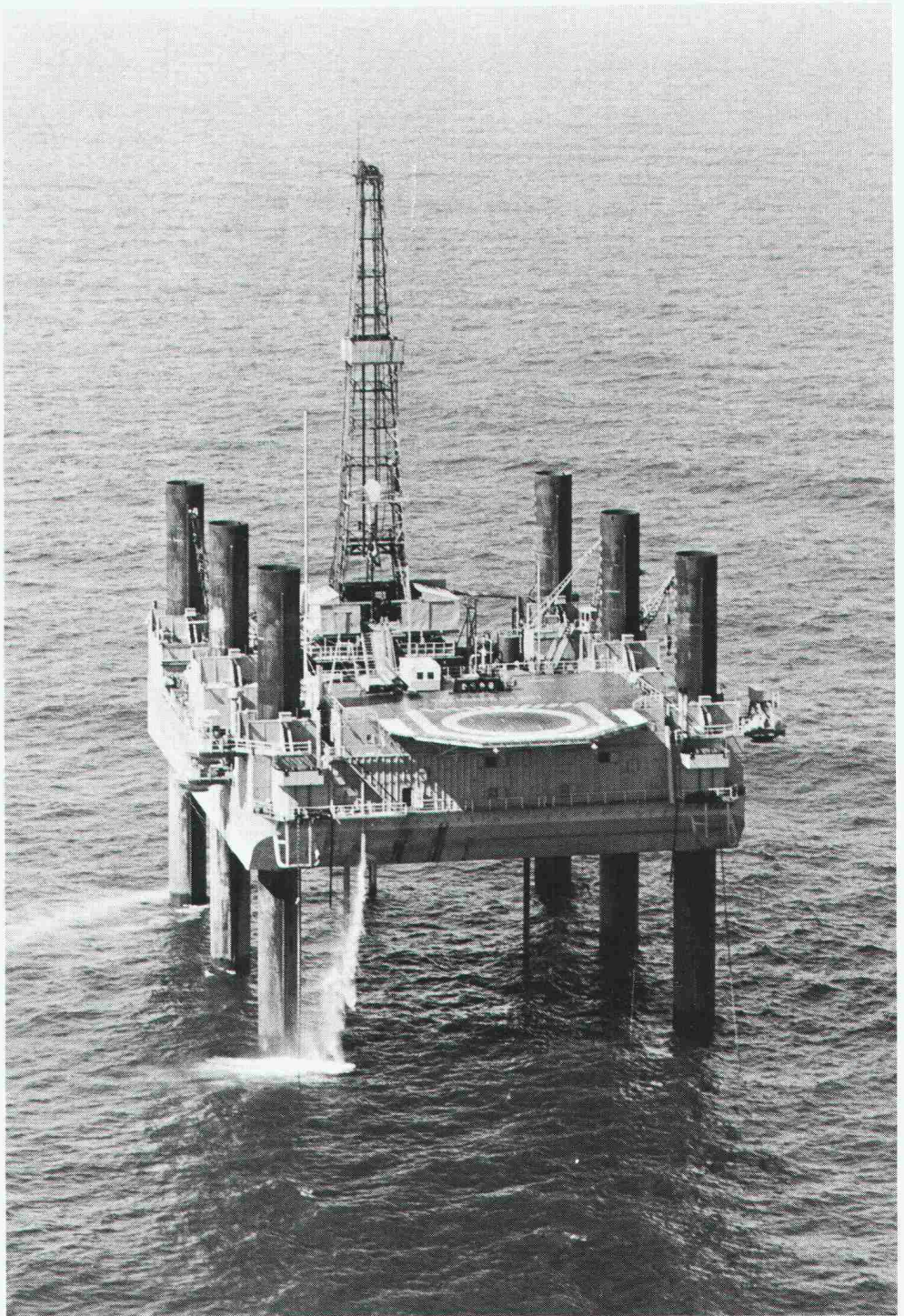

Kern & Co. AG  
Werke für Präzisionsmechanik,  
Optik und Elektronik  
5001 Aarau  
Telefon 064/25 11 11

## Bitte senden Sie mir

- Unterlagen über das gesamte Kern-Programm.
- Unterlagen über den Kern E2.

Name: \_\_\_\_\_

Firma: \_\_\_\_\_

Adresse: \_\_\_\_\_

PLZ/Ort: \_\_\_\_\_

# Was verhindert das Auswaschen der Erde, bleibt immer an Ort und Stelle und verschwindet, wenn seine Arbeit fertig ist?



## **Soil-Saver Jutegewebe. Der wirksame Erosionsschutz.**

### **Was ist Soil-Saver?**

Ein schweres, grobmaschiges Gewebe aus 100% Jute, welches das Auswaschen und Aushöhlen von frisch humusierten Flächen durch Wind oder Wasser verunmöglicht, aber gleichzeitig das ungehinderte Wachsen von Gras oder Pflanzen erlaubt.

### **Wie funktioniert Soil-Saver?**

Soil-Saver Jutegewebe wird einfach auf der frisch planierten oder bepflanzten Erde ausgerollt und mit wenigen Handgriffen festgemacht. Soil-Saver bietet sofortigen Schutz und bleibt so lange wirksam, bis sich die Erde durch Verwurzelung der Bepflanzung befestigt hat. Weil Soil-Saver aus Naturfasern besteht, zersetzt es sich dann in der Erde auf natürliche Weise.

### **Welches sind die Vorteile von Soil-Saver?**

- Kann nicht abrutschen, wegwehen oder wegrollen – selbst bei Sturmwinden, wolkenbruchartigem Regen und Überfluten.
- Dank seiner grobmaschigen Durchlässigkeit kann das Wasser abfließen und das Gras durchwachsen.
- Schützt steile Böschungen, schwer zugängliche und stark exponierte Stellen.
- Umweltfreundlich, weil aus 100% Jute (Naturfaser).
- Braucht nicht entfernt zu werden, da sich Soil-Saver in natürlichen Dünger verwandelt.
- Preisgünstig in der Anschaffung, kostengünstig im Einsatz.
- Schnell und mühelos ausgelegt und

### **Wofür wird Soil-Saver eingesetzt?**

- Fluss- und Seeufer
- Strände und Strassenböschungen
- Begrünungen aller Art
- Anlagen von Skipisten
- Naturschutzgebiete
- Wasserwege
- Flughäfen
- Schul-, Industrie- und Militäranlagen
- Landschaftsgestaltung
- Forstwirtschaft (Schutz von Abhängen und Sämlingen)

### **Wie hat sich Soil-Saver bewährt?**

Soil-Saver Jutegewebe wird seit längerer Zeit mit grossem Erfolg in den USA eingesetzt. Seit zwei Jahren wird es auch in Europa verwendet, und zwar vorwiegend in der Schweiz. Dort haben kommunale und privatwirtschaftliche Unternehmen damit nur positive Erfahrungen gemacht.

Fotos mit freundlicher Genehmigung des Amtes für Gewässerschutz und Wasserbau, Kanton Zürich.



### **Möchten Sie mehr über Soil-Saver wissen?**

Soil-Saver kann auch Ihnen Zeit und Geld sparen!  
Für weitere Informationen schreiben Sie an:  
JUTE MARKET PROMOTION PROJECT, International Trade



# DER WELTERFOLG.

Was mit der ersten Hasler Frankiermaschine 1922 begann, hat sich zu einem hochmodernem Postbearbeitungs-System entwickelt. Von der Kleinfrankiermaschine, die sich bereits ab 10 Postsendungen pro Tag bezahlt macht, bis zum mikroprozessorgesteuerten System mit einer Stundenleistung von 12 000 Sendungen.

Kein Wunder also, wenn Hasler Frankiersysteme nicht nur Nummer 1 in der Schweiz, sondern auch international überaus erfolgreich sind. In über 70 Ländern. Vor allem auch in so hart umkämpften Märkten wie den USA, Deutschland, Grossbritannien, Skandinavien usw.

Hinter diesem Welterfolg stehen handfeste Gründe: Schweizer Qualität, technische Perfektion, modernes Design, hoher Bedienungskomfort, absolute Zuverlässigkeit und ein günstiges Verhältnis von Preis und Leistung.

Dazu kommt die Tatsache, dass Ihnen Hasler Frankier-

systeme einen optimalen Rationalisierungs- und Automatisierungs-Effekt bringen. Und zwar für jede Betriebsgrösse. Denn Hasler bietet Ihnen nicht nur das erfolgreichste, sondern auch das vielseitigste Programm an.

Sprechen Sie mit unseren Postbearbeitungs-Spezialisten. Damit Sie rasch von diesem Welterfolg mit-profitieren können.

Drei Beispiele aus unserem vielseitigen Frankiermaschinen-Programm:



Hasler Mailmaster F101, wenn für Sie das Einfachste genau das Richtige ist.



Hasler Mailmaster F204 BS, wenn für Sie die grosse Leistung zählt.

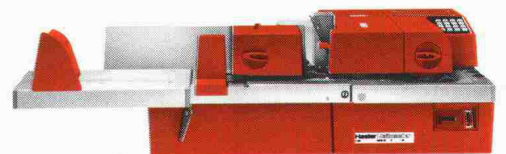

Hasler Mailmaster F307 AS 4, wenn Sie eine ganz spezielle Problemlösung brauchen.



Ja, wir möchten unsere Postbearbeitung rationalisieren. Und zwar zuverlässig. Informieren Sie uns unverbindlich über:

automatisches Frankieren,  Schliessen,  Zuführen,  Stapeln,  Portomitteln,  Wägen,  Brieföffnen,  Porti nach Kostenstellen erfassen.

Wir kleben noch Marken  Ja  Nein

Wir haben täglich rund \_\_\_\_\_ Postsendungen

Wir haben Massensendungen  Ja  Nein

Firma \_\_\_\_\_

Adresse \_\_\_\_\_

PLZ/Ort \_\_\_\_\_

Zuständig \_\_\_\_\_

Telefon \_\_\_\_\_

Hasler AG, Abt. Information, Belpstrasse 23, 3000 Bern 14

Hasler AG  
Abt. Information  
Belpstrasse 23  
3000 Bern 14  
Telefon 031 65 2111  
Telex 911 119 hag ch

**Das erfolgreichste Frankiersystem der Schweiz.**

# Hasler



# DAMIT SIE IMMER IN VERBINDUNG BLEIBEN

mit Ihren Mitarbeitern, Freunden und Ihrer Familie «Personal Radio», ein neues Kommunikationsmittel.

Jedermann kann es benutzen.

Ihren Gesprächspartner anzurufen ist so einfach wie telefonieren.

 **Clarion**

# CITY CALL

«Funk doch mal!»

**Personal Radio 934 MHz  
80 Kanäle**

PTT Nr 10792



**NEW**

## Überall wo City Call ist, ist Information

Ob im Auto, im Büro, zu Hause oder als tragbares Gerät: City Call kommt überall mit



Wagen



Lastwagen



Schiff



Büro



Haus



Tragbar

■ Funkdistanz: 5 - 50 km, je nach Topographie ■ Monatliche PTT-Gebühren: Fr. 3,50 ■ Preis JC-10 Gerät Fr. 1495.-

Bitte senden Sie mir eine ausführliche Dokumentation und eine Liste der Verkaufspunkte zum CLARION CITY-CALL.

Name/Vorname (Evtl. Firma) \_\_\_\_\_ SIA

Strasse/Nr \_\_\_\_\_ PLZ/Ort \_\_\_\_\_

Einsenden an: CLARVILLE SA., Gouttes d'Or 19, 2000 Neuchâtel 7

# Gehen wir einen Schritt weiter,



**Ein starkes Paket...**  
Feststoffkessel, Ölkessel,  
Boiler und Regelung  
**...mit Vollgarantie**

## wenn wir schon über Heizkessel reden

Über die Technik unseres NeoVac-WINDHAGER Öl-Spezialkessels mit der «heissen Edelstahl-Brennkammer» brauchen wir nicht viele Worte zu verlieren. Der Kessel ist ein Produkt der neuesten NTR-Kesseltechnologie:

Spitzenwirkungsgrad von über 90%, russfreier Ausbrand, minimalste Wärmeverluste durch wirksame Kesselisolation, bis zu 30%-ige Brennstoffeinsparung, vollautomatische Regelung, lange Lebensdauer, 3 Jahre Vollgarantie usw. Aber:

### **Der Clou ist das NeoVac-WINDHAGER Baukastensystem!**

Damit können Sie für jede Energiesituation die wirtschaftlichste Heizzentrale aus passenden Bausteinen leicht kombinieren. Was heisst das? Die Forderung nach höchstmöglichem Wirkungsgrad verlangt für jeden Brennstoff ein spezielles Kesselkonzept. Im NeoVac-WINDHAGER-Programm sind diese Konzepte optimiert und aufeinander abgestimmt. Öl- und Feststoffkessel,

Wärmepumpen und Boiler lassen sich ohne Kompromisse kostengünstig verknüpfen. Die ausgereifte NeoVac-WINDHAGER-Technik für die ökonomische Energienutzung erzielt Spitzenwerte, vereinfacht wesentlich die Installation, berücksichtigt vielerlei Platzverhältnisse und sorgt für ein schönes Bild im Heizraum.

Wenn Sie Heizungen planen oder installieren, dann sollten Sie auch das NeoVac-WINDHAGER Baukastensystem zum Vergleich heranziehen. Verlangen Sie Unterlagen und Konditionen!

### **Informations-Coupon**

Senden Sie mir detaillierte Unterlagen über das NEOVAC-WINDHAGER Baukastensystem.

Name: \_\_\_\_\_

Adresse: \_\_\_\_\_

Ich interessiere mich auch für:

- Wärmepumpen
- Energiespeicher/Boiler
- Zentralheizungs-Kochherde
- Umwälzpumpen
- Heizwände/Konvektoren
- Fussbodenheizung
- Klima-Boden
- Thermostatventile
- Regel- und Steuergeräte
- Wärmemess-Systeme

# NeoVac®

**für sparbewusste Wärmetechnik**

NEOVAC Wärmetechnik AG  
9463 Oberriet SG Telefon 071/78 18 88

Service- und Verkaufsstellen:

8304 Wallisellen/ZH, Tel. 01/830 68 43  
4436 Oberdorf/BL, Tel. 061/97 89 21

1580 Avenches/VD, Tel. 037/75 35 75  
9491 Ruggell/FL, Tel. 075/32 73



**Feuerverzinken ist zwar nicht billig,  
aber immer noch billiger  
als darauf zu verzichten.**

**Feuerverzinken** ist nach wie vor der beste Korrosionsschutz. Die einzigartige metallurgische Verbindung zwischen Stahl und Zink macht das folgenschwere Unterrosten unmöglich. Zink bleibt zäh und wird nicht spröde. Durch das Eintauchen ins 450° heisse Zinkbad ist Ihr Werkstück innen und aussen geschützt, selbst in kleinen Hohlräumen.

**Feuerverzinken** hat die härtesten Tests in der Praxis erfolgreich bestanden.

**Feuerverzinken** hat aber auch die Kalkulatoren überzeugt und sich als wirtschaftlicher Korrosionsschutz durchgesetzt. Lassen auch Sie sich davon überzeugen.

Ihre Verzinkerei sendet Ihnen gerne weitere Unterlagen.

**FEUERVERZINKT**

**Denn was rostet, das kostet.**

**Aarberg:** Verzinkerei AG, 032/82 23 85; **Däniken:** Epos Verzinkerei AG, 062/65 11 54; **Egnach:** Verzinkerei Egnach AG, 071/66 16 33; **Emmenbrücke:** Verzinkerei Feldmatt AG, 041/55 17 33; **Lenzburg:** Verzinkerei Lenzburg AG, 064/51 18 80; **Oberuzwil:** Verzinkerei Oberuzwil AG, 071/83 36 33; **Unterlunkhofen:** Verzinkerei Unterlunkhofen AG, 057/34 17 86; **Pratteln:** Verzinkerei Pratteln AG, 061/81 50 22; **Regensdorf:** Verzinkerei Stooss AG, 01/840 48 88; **Wattenwil:** Verzinkerei Wattenwil AG, 033/56 18 33; **Wettingen:** Verzinkerei Wettingen AG, 056/26 60 54; **Wollerau:** Verzinkerei Wollerau AG, 01/784 40 55; **Worb:** Verzinkerei Worb AG, 031/83 26 22; **Wellhausen:** Verzinkerei Wellhausen AG, 054/9 99 91; **Colombier:** Zinguerie de Colombier et Métaux Ouvrés SA, 038/41 22 87; **Renens:** Zinguerie de Renens SA, 021/34 23 33; **Sion:** ZSM Zinguerie-Sablage-Métallisation SA, 027/23 49 23;





# Massgeschneidert Für unsere und die kommenden Generationen

Weil beim Bau des Regenfangbeckens in Knutwil mit Grundwasser gerechnet werden musste, suchte man ein Bausystem mit kurzer Bauzeit und zugleich ein Baumaterial mit absoluter Wasserdichtheit. Die Wahl fiel auf Eternit, das heisst auf einen vorfabrizierten Kanal von 25 m Länge und 2000 mm Durchmesser. Dieser besteht aus 5 Elementen von 5 Meter Länge, die mit Normkupplungen verbunden sind. Die seitlichen Abschlüsse sind mit Deckeln in gleichem Material ausgeführt und weisen die entsprechenden Anschlüsse auf.

Vorfabrizierte Sonderbauwerke interessieren uns. Senden Sie uns detaillierte Informationen über die Vorfabrikationsmöglichkeiten. Bitte nehmen Sie telefonischen Kontakt auf.  
Sachbearbeiter

Tel. Nr. \_\_\_\_\_

Adresse \_\_\_\_\_

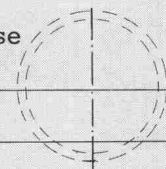

SIA

**Eternit®**  
denkt mit

Eternit AG  
Tiefbau  
8867 Niederurnen

0273.02.508

# Die neue Heizkörper-Linie von Hoval. Arbonia Crea-Therm.<sup>®</sup>

Schön durch Einfachheit: Dieses Gesetz der Ästhetik wird am Beispiel des neuen Arbonia Crea-Therm-Heizkörpers auf überzeugende Weise bestätigt. Zum modernen Design kommen die technischen Vorzüge wie hoher Strahlungsanteil, optimale Regelfreundlichkeit, geringer Platzbedarf und die elektrophoretische Thermolack-Grundierung ohne Mehrpreis.

Verlangen Sie bitte nähere Unterlagen.

Hoval Herzog AG

8706 Feldmeilen · Telefon 01-925 6111

Büros in Bern, Reinach-Basel, Lausanne, Lugano.

**“NTR”**  
Hervorragend für  
Niedertemperatur-  
betrieb

Die gute Form  
für Behaglichkeit.

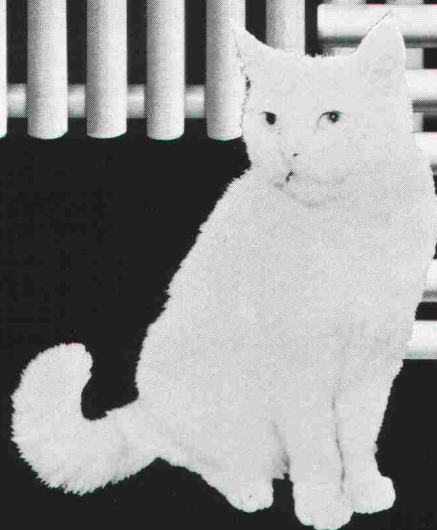

# Hoval

Hoval Systemtechnik:  
Verantwortung für Energie und Umwelt.

# MACHEN SIE DEN SICKER-TEST!

**schneider  
bringt  
die Drainageplatte mit  
dem besten Sicker-Effekt:  
PORDRÄN.**



## PORDRÄN

Der Test wird Ihnen persönlich die Bestätigung liefern, dass PORDRÄN hält, was es verspricht, ja, noch mehr: es ist die optimale Fundament-Entwässerung schlechthin. Wenn Sie den «Sicker-Test»-Bon einschicken, erhalten Sie von uns wichtige technische Informationen und ein PORDRÄN-Muster. Mit diesem sollten Sie uns dann auf den Zahn fühlen: Ein Glas Wasser über die PORDRÄN-Platte giessen, staunen, wie schnell es unten wieder heraussickert. Und schon haben Sie den Beweis: PORDRÄN-Sickerplatten weisen jeder Sickerwassermenge den richtigen Weg, direkt ins Dränrohr.

PORDRÄN-Sickerplatten werden in der ganzen Schweiz exklusiv vertrieben von der Schneider Dämmtechnik AG, Winterthur, Basel, Bern, Lausanne, St. Gallen.

### **schneider dämmtechnik**

8401 Winterthur, Im Hölzli 26

#### **«Sicker-Test»-Bon**

Name \_\_\_\_\_  
Firma \_\_\_\_\_  
Strasse, Nr. \_\_\_\_\_  
PLZ, Ort \_\_\_\_\_  
Telefon \_\_\_\_\_

Bitte einsenden an:  
Schneider Dämmtechnik AG Im Hölzli 26 8401 Winterthur



# Betonsanierung durch die Armit AG - fachmännisch und preiswert.

Die erfolgreiche und auf Langfristigkeit ausgerichtete Sanierung von Fassaden gehört seit zehn Jahren zu unseren besonderen Leistungen. Die Fachleute der Armit AG sind umfassend ausgebildet, angefangen bei den Reinigungsmethoden über die Sanierung bis zum Schutz und Unterhalt von Fassaden aller Art.

Lassen Sie sich jetzt eine Analyse für Ihre Betonbauten erstellen! Verlangen Sie ein erstes, unverbindliches Gespräch mit uns!

Rimoldi

## Coupon

SIA

- Rufen Sie uns an. Wir haben eine Aufgabe für Sie.  
 Senden Sie uns eine umfassende Dokumentation, auch über Ihre weiteren Dienstleistungen «Gebäude-» und «Unterhaltsreinigung».

Firma \_\_\_\_\_

Name \_\_\_\_\_

Adresse \_\_\_\_\_

PLZ/Ort \_\_\_\_\_

Telefon \_\_\_\_\_

Mutschellenstrasse 174  
8038 Zürich  
Telefon 01/482 75 95

# Armitag

## Typisch Glas-Trösch: Aktiv für die passive Nutzung der Sonnenenergie.

Käser ASW

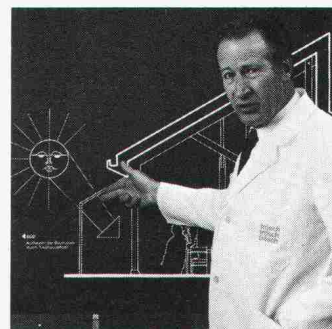

In der modernen Glasarchitektur und speziell bei solargerechter Bauweise hat die Verglasung wichtige Funktionen zu erfüllen. In welchem Umfang sich diese positiv auswirken, hängt von der architektonischen Gesamtkonzeption sowie von der Wahl der Verglasung ab. Und ganz besonders davon, in welchem Rahmen Isolierglas funktionsgerecht angewendet wird.

Die passive Nutzung der Sonnenenergie beruht auf dem Treibhauseffekt. Einmal mehr kommt dadurch Glas zum Zug.

### Mit HEGLAS-Isolierglas

drängt es sich geradezu auf, die Sonne als wichtigen Energiespender zu nutzen. Denn wer heute baut, baut für die Zukunft. Und eine solargerechte Verglasung spart Energie und senkt Kosten – am richtigen Ort. Deshalb kommt HEGLAS-Isolierglas zum Zug – immer mehr.

## Glas-Trösch führend in Sachen Glas.

glaströsch  
glaströsch  
glaströsch

Fr. Trösch AG, Isolierglasfabrik  
4922 Bützberg, Tel. 063 42 11 55

Tochtergesellschaften in Pratteln,  
Bolligen/Bern, Oberkulm, Bulle,  
Zürich, St. Gallen, Landquart

**BON** für SIA / WG   
eine Gratisdokumentation

Sachbearbeiter: .....

Absender: .....

Aktuell bei den Metallwerken Dornach.

# Bauprofile aus Kupferwerkstoffen.

# Eines von vielen Themen, über das

# Sie mit uns fachsimpeln können.

Kupfer und Kupferlegierungen sind beim Bauen durch nichts zu ersetzen. Eine kühne Behauptung, wenn man bedenkt, dass in den vergangenen 3 Jahrzehnten Aluminium und verwandte Legierungen die Kupferwerkstoffe ziemlich stark verdrängt hatten.

Und heute? Wie in vielen Lebensbereichen ist auch beim Bauen eine deutliche Tendenzwende zu beobachten: Dauerhafte Materialien mit hervorstechenden Merkmalen werden vermehrt bevorzugt.

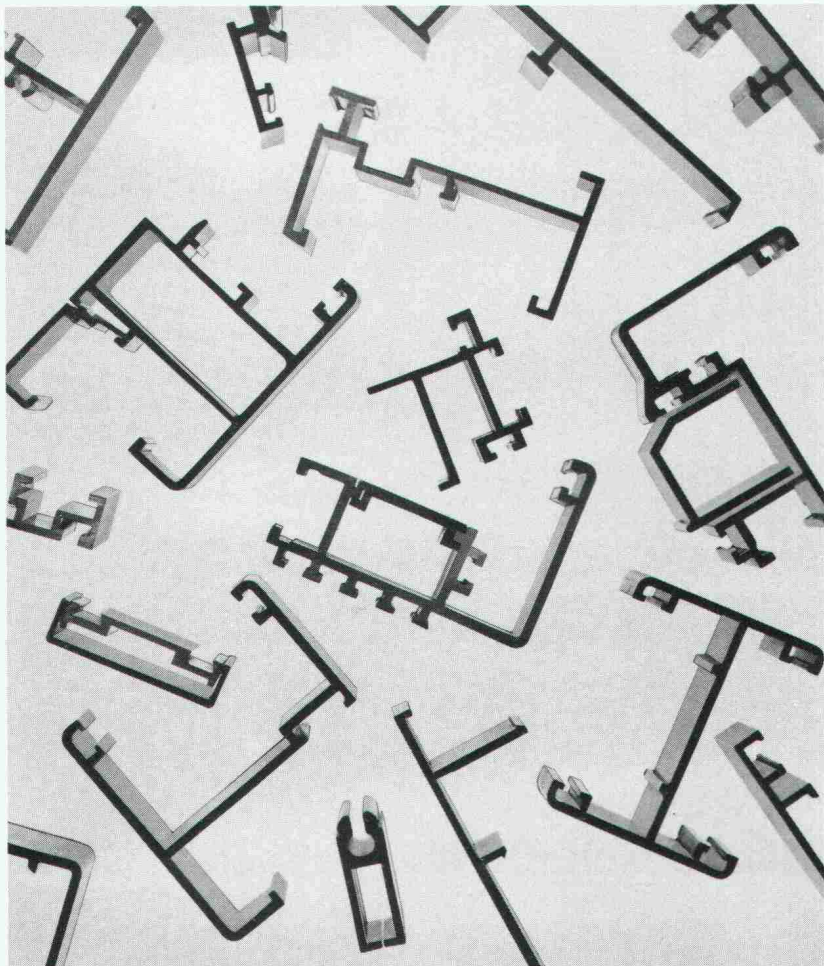

Kupfer und Kupferlegierungen erfüllen die Forderung nach qualitativ hochwertigen und ästhetisch befriedigenden Lösungen. Daneben besitzen Kupferwerkstoffe weitere Eigenschaften, die sie anderen Baumetallen überlegen machen.

## Kupferwerkstoffe sind

## schön, kostbar, aber

## nicht teuer.

Kupferwerkstoffe passen in jede Umgebung und zu jedem Baustil. Sie besitzen eine natürliche Patina, sind korrosionsbeständig, leicht verarbeitbar und lassen sich dank bewährter Technologien mit anderen Werkstoffen beinahe beliebig kombinieren. Dies öffnet dem Architekten einen weiten Spielraum für kreative Lösungen.

Dank moderner Methoden für die Profilverstellung, gesicherter Rohstoffversorgung und anhaltend stabiler Rohstoffpreise sind Kupferwerkstoffe auch für Bauzwecke wirtschaftlich konkurrenzfähig.

## Reden Sie mit uns über

## Profile

Wir bieten Ihren individuellen Bedürfnissen angepasste, ganzheitliche Problemlösungen, einschliesslich aller statischen, bauphysikalischen, metallurgischen und verarbeitungstechnischen Aspekte.

# **M DORNACH**

Unsere Qualität für Ihre Qualität.

Metallwerke AG  
4143 Dornach/Schweiz  
Telefon 061 72 66 66  
Telex 62 384 medo ch  
Telefax (0) 61/72 66 51

# Architekten wollen Luft nach oben.

Deckenkreuz-Diffusoren werden in den Kreuzpunkten von Kreuzraster-Decken eingesetzt. Sie übernehmen nicht nur die Funktion als tragendes Element, sondern der Deckenhohlraum wird nicht durch lange Zuluftkästen

versperrt. Dieser Platzgewinn wirkt sich nun kostensparend und damit gewinnbringend aus. Und ausserdem bieten Deckenkreuz-Diffusoren viele Möglichkeiten als gestalterisches Element.

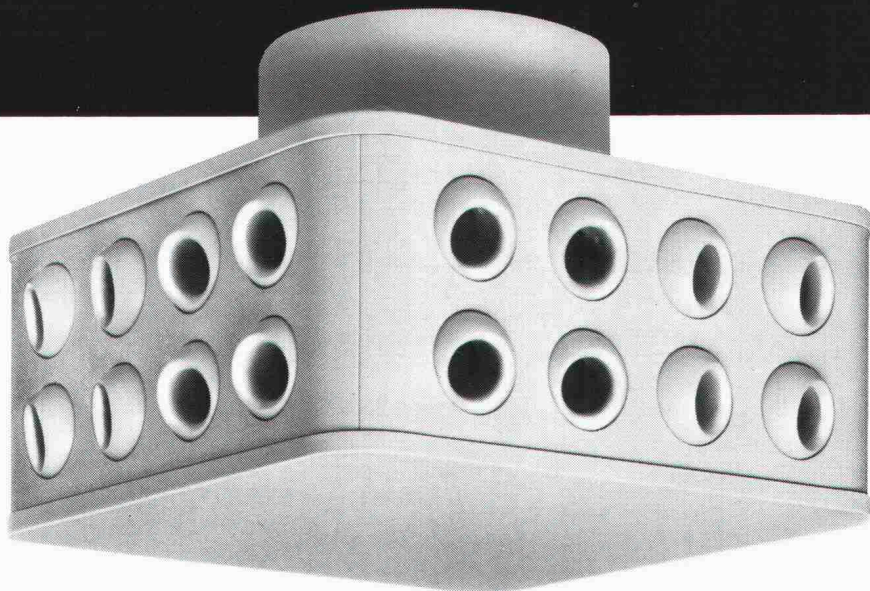

# Klima-Ingenieure wollen Luft nach unten.

Deckenkreuz-Diffusoren werden wegen der grossen Induktion von Sekundärluft bei grossen Temperatur-Differenzen und variablen Luftmengen eingesetzt. Sie segmentieren die Zu-

luft in feine, stabile Einzelstrahlen. Und mit den drehbaren Kugeldüsen können nun die Luftstrahlen in fast jede beliebige Richtung gelenkt werden.

Jedem die Luft, die er braucht.



Senden Sie uns weiteres, unverbindliches Informationsmaterial  
Name \_\_\_\_\_  
Strasse \_\_\_\_\_  
PLZ/Ort \_\_\_\_\_  
Schneiden Sie hier

Senden oder Fotokopie des Coupons  
an HESCO Pilgersteg AG,  
Postfach 40, 8630 Rüti ZH,  
055/33 11 55

# Wer macht was?

## Abdichtungen

Starr im Dünnschichtverfahren

BAUSCHUTZ AG, 8048 Zürich  
Tel. 01/64 11 30

BENZ AG, Kunstharzbeläge und  
Bautenschutz. Bändlistrasse 31,  
8064 Zürich, Tel. 01/64 50 24

## Angewandte Klimatologie/Meteorologie

METEOTEST, Tel. 031/23 74 17  
Hallerstr. 50, 3012 Bern

## Architekturmodelle

ATELIER 7, M. Fricker  
Klosbachstrasse 123, 8032 Zürich  
Tel. 01/47 92 67

KREBSER MODELLBAU  
Dorfstrasse 8, 8307 Effretikon  
Tel. 052/32 10 16

SCHALK MODELLBAU  
8050 Zürich, Tel. 01/302 64 11  
5430 Wettingen, Tel. 056/27 10 80

Werner Schnüriger, 8953 Dietikon  
Moosmattstr. 16, Tel. 01/740 27 57

Modellbau Zaborowsky  
Inhaber D. Raffainer  
Neumarkt 10, 8001 Zürich  
Tel. 01/252 22 16

## Bauaustrocknung

Roth-Kippe AG, 8045 Zürich  
Gutstrasse 12, Tel. 01/461 11 55

## Baugrunduntersuchungen

BBL Baulaboratorium AG  
4132 Muttentz/Basel, Tel. 061/61 33 14

CSD COLOMBI SCHMUTZ DORTHE AG  
3097 Liebefeld/Bern, Tel. 031/53 64 12  
1066 Epalinges, Tel. 021/32 73 41  
1700 Fribourg, Tel. 037/22 76 66  
5000 Aarau, Tel. 064/24 66 22  
4410 Liestal, Tel. 061/91 24 28

Geologiebüro Dr. J. F. SCHNEIDER  
8439 Mellstorf AG, Tel. 056 / 53 13 00

GEOTEST AG  
(s. Geologie - Geotechnik - Geophysik)  
K+S P. KIEFER + R. STUDER AG  
4153 Reinach BL, Tel. 061/76 94 76

SIEBER CASSINA + Partner  
Beratende Geologen und Ingenieure  
8008 Zürich, Tel. 01/252 75 60  
4600 Olten, Tel. 062/32 15 85  
3073 Gümüli, Tel. 031/52 52 31

## Baugrunduntersuchungen Geologie – Geotechnik – Geophysik

TERREXPERT AG  
Baugrund, Baumaterial,  
Baumethoden  
Stauffacherstr. 130, 3014 Bern  
Tel. 031 / 42 62 22

## Betonsanierung

BENZ AG, Kunstharzbeläge und  
Bautenschutz. Bändlistrasse 31,  
8064 Zürich, Tel. 01/64 50 24

## Bodenbeläge und Schleifen

Überschleifen von Bodenbelägen aus  
Natur- und Kunststein  
pietrag AG für Natursteinarbeiten  
Weinbergstr. 20, 6330 Cham, 042/36 20 88

## Boden-Isoliererelemente

System GANTNER  
H. Gantner, 8888 Heiligkreuz-Mels  
Telefon 085 / 2 24 41 / 2 58 42

## Bücher über Baubiologie

VERLAGSBUCHHANDLUNG RGS  
im Hauptbahnhof, Z. 107  
9001 St. Gallen, Tel. 071 / 22 66 21  
Verlangen Sie unseren Katalog!

## Dachstocksanie rung/ Holzschutz

RENTOKIL AG, Köchlistr. 28  
8004 Zürich, Tel. 01/242 69 69  
1290 Versoix, Tel. 022/55 49 55

## Erschütterungs-Messungen

CSD AG (s. Baugrunduntersuchungen)  
GEOTEST AG  
(s. Geologie - Geotechnik - Geophysik)  
K+S P. KIEFER + R. STUDER AG  
4153 Reinach BL, Tel. 061/76 94 76

## Faltwände - Holzfalttüren

Lienhard Söhne AG, 8038 Zürich  
Albisstr. 131, Tel. 01/482 12 90

## Fassadenplanung

Metallbau-Planung J. F. Meyer AG  
6006 Luzern, Seeburgstr. 20  
Tel. 041/31 20 88

## Feuchtigkeitsmessgerät

H. T. Hauenstein AG, Finklerweg 32  
4144 Arlesheim/Basel  
Tel. 061/72 10 60

## Geologie – Geotechnik – Geophysik

CSD AG (s. Baugrunduntersuchungen)  
GEOTEST AG  
3052 Zollikofen, Tel. 031/57 20 74  
9008 St. Gallen, Tel. 071/24 87 10  
8955 Oetwil a.L., Tel. 01/748 26 85  
1785 Cressier FR, 1037 Etagnières

## Geologie – Geotechnik – Hydrologie

Elektrowatt Ingenieurunternehmung  
AG, Abteilung für Baugeologie,  
Geothermie, Fundationstechnik,  
Hydrologie, Wasser- und Energie-  
wirtschaft, Dämme.  
Bellerivestrasse 36, 8022 Zürich,  
Tel. 01/251 62 61, intern 2376

## Geotechnik

Dr. H. HALTER, dipl. Ing. ETH/SIA  
Beratung- und EDV-Berechnung im  
Grundbau, Erdbaulabor  
Ekkehardstr. 25, 8006 Zürich  
Tel. 01/362 56 28

Ingenieurbüro G. MUGGLIN AG  
Beratung, Untersuchungsprogramme,  
Planung, Berechnung, Überwachung  
in Grundbau, Bodenmechanik und  
allgemeinem Tiefbau. Bolleystr. 29,  
8006 Zürich, Tel. 01/251 48 62

## Hang- und Rutschsanierungen

RÜEGGER AG, Beratende Ingenieure  
für Geotechnik und Baugeologie  
9014 St. Gallen, Tel. 071 / 27 54 84

Geologiebüro Dr. J. F. SCHNEIDER  
8439 Mellstorf AG, Tel. 056 / 53 13 00

SOLTEC AG für Bodenstabilisierungen  
3602 Thun, Tel. 033/23 11 02

## Holzbeizarbeiten

Amstutz & Sahli AG, 8032 Zürich  
Chem. Holzbeizerei und Spritzwerk  
Hofackerstrasse 11 A, Tel. 01 / 53 50 40

## Holzschutzmittel

Dr. R. Maag AG, 8157 Dielsdorf  
Tel. 01/853 12 55  
Color xex, Xerotin, Xylosan

## Industrie-Vorhänge

SARNA KUNSTSTOFF AG  
6060 Sarnen, Tel. 041/66 01 11

## Injektionen

BAUSCHUTZ AG, 8048 Zürich  
Tel. 01/64 11 30

BENZ AG, Kunstharzbeläge und  
Bautenschutz. Bändlistrasse 31,  
8064 Zürich, Tel. 01 / 64 50 24  
RENESCO Bautechnik AG  
8112 Otelfingen, Tel. 01/844 31 71

## Isolierunterdach GANTNER

H. GANTNER, 8888 Heiligkreuz-Mels  
Telefon 085 / 2 24 41 / 2 58 42

## Isoliererelemente LEGATHERM Steildach/Estrichboden

LEGANORM AG, 8400 Winterthur  
Feldstr. 31, Tel. 052/25 26 16

## Kanalisationen

Krähenmann AG / Kasapro AG  
Kanalunterhalt und -sanierungen  
9202 Gossau SG, Tel. 071 / 85 35 11

## Kunststoffe

steba kunststoffe - 8808 Pfäffikon SZ  
Tel. 055/48 44 50  
POLYU® Polycarbonat-Verglasungs-  
system (4fach = K-Wert etwa 1,3),  
Doppel- und Dreifachstegplatten aus  
Acryl/Polycarbonat/PVC,  
GFK-Lichtplatten, Lichtkuppeln

## Kunststoff- Dichtungsbahnen

Über 30 Typen Sarnafil für  
Abdichtungen im Tiefbau.  
Sarna Kunststoff AG  
6060 Sarnen, Tel. 041 / 61 01 11

## Landschaftsbegrünung

BEGRÜNUNGEN HUNN AG  
5630 Muri AG, Tel. 057/44 22 25  
Humuslose- und Grossflächen-  
Begrünungen, Liefern von Fertigrasen  
und Erosionsschutz-Matten

## Lärmbekämpfung

Schneider+Co. AG, 8401 Winterthur,  
Im Hölderli 26, Tel. 052/89 21 21  
Technische Akustik / Engineering

## Lärmschutz

Siegfried Keller AG, Wallisellen  
Lärmschutz Büro und Lager:  
Zürichstr. 38, 8306 Brüttisellen  
Tel. 01/833 02 81

## Materialprüfung

BBL Baulaboratorium AG  
4132 Muttentz/Basel, Tel. 061/61 33 14

## Mauerentfeuchtungen

BAUSCHUTZ AG, 8048 Zürich  
Tel. 01/64 11 30

## Metallbau

Surber-Metallbau AG, 8004 Zürich  
Hohlstrasse 211, Tel. 01/42 87 87  
Metallfassaden, Metallfenster,  
Schallschutzfenster, Metalltüren,  
Brandschutzabschlüsse



# Fachfirmen- verzeichnis

## Metallfassaden + Dächer

Bewährte Leichtbausysteme, Beratung u. Ausführung GOTTFRIED STADLER Dach - Wand + Montagen 9205 Waldkirch, Tel. 071 / 98 21 61

## Metall-Normtüren

Brander AG, 8162 Steinmaur Tel. 01/853 06 22

## Natursteine

J. und A. Kuster, Steinbrüche AG 8807 Freienbach, Tel. 01/784 25 25  
P. De Zanet + Co. AG 8730 Uznach, Tel. 055 / 72 28 44

## Pfahlprüfungen

GEOTEST AG (s. Geologie - Geotechnik - Geophysik)

## Plan-Rollen

TUPAK-SERVICE 4922 Bützberg, Tel. 063 / 43 19 69

## Pumpen

Bieri Pumpenbau AG  
Biral International 3110 Münsingen, Tel. 031/92 92 11  
GRUNDFOS PUMPEN AG 8117 Fällanden Tel. 01/825 29 25, Telex 59928  
HÄNY & CIE. AG, Pumpen- und Wasseraufbereitungsanlagen 8706 Meilen, Tel. 01/925 11 31  
KSB Zürich AG, Pumpen/Armaturen 8031 Zürich, Tel. 01/44 99 33  
PUMPENBAU SCHAFFHAUSEN AG 8200 Schaffhausen, Tel. 053/4 30 21  
K. Rüttschi AG, Pumpenbau, 5200 Brugg Tel. 056/41 04 55, Telex 54 233  
SOMMER SCHENK SUISSE Pumpenbau, 5213 Villnachern Tel. 056/43 13 63

## Schallschutz- und Schwingungstechnik

Angst + Pfister, 8052 Zürich Thurgauerstr. 66, Tel. 01/301 20 20  
PAUL SCHWAB AG, Säntisstrasse 7 8134 Adliswil, Tel. 01 / 710 02 22

## Schaumstoff-Streifen

zur Fugen-Hinterfüllung  
Schaumstoff AG, 8303 Bassersdorf Geerenweg 4, Tel. 01/836 61 14

## Software

RZW DR. WALDER + PARTNER AG Rechenzentrum und Softwarehaus 3073 Gümligen, Tel. 031/52 69 62 8032 Zürich, Tel. 01/252 65 75

## Sprengen

Sprengen! Abbruch, Aushub, Materialgewinnung, Felssanierungen, Sprengberatung, Überwachungen, Beratung bei Devisierungen, Expertisen BEREUTER SPRENG AG, 8604 Volketswil, Tel. 01 / 945 67 59

## Spritzbeton

Gunit, Sandstrahlen  
E. Laich SA, 6671 Avegno Tel. 093 / 81 17 22

## Thermolackierungen

Thermolackierwerk Waltenspül AG 6142 Gettnau LU, Tel. 045/81 20 51

## Trennwände - Werkkabinen

Verstellbare Blättler-Wände schallisoliert, feuerbeständig BLÄTTLER AG, Holz- und Metallbau Industriestr. 1, 8117 Fällanden Tel. 01/825 43 85

## Treppen

Columbus-Treppen AG 9245 Oberbüren, Tel. 073/51 37 55  
Spindeltreppen aus Holz und Alu, Scheren- und Holzschiebetreppen

## Ungezieferbekämpfung

Ketol AG, Abt. Insecta-Service 8157 Dielsdorf ZH, Tel. 01/853 05 16  
RENTOKIL AG, Köchlistr. 28 8004 Zürich, Tel. 01/242 69 69 1290 Versoix, Tel. 022/55 49 55

## Unterquerungsarbeiten mit Stahl- und Eternitrohren bis 1000 mm Ø für Kanalisation und Werkleitungen

Trenchag AG, 8305 Dietlikon Tel. 01/833 22 05

## Vorfabrizierte Armierungen

Mit fi-Rista-Elementen armieren Sie wirtschaftlicher  
NEU! fi-Ripa-Anschlusskorb  
DRAHTWERKE FISCHER AG 5734 Reinach  
Tel. 064/71 15 55, Telex 68316 fidra ch

## Wasserdichte Türen

Tuchschmid AG, 8500 Frauenfeld Tel. 054 / 26 11 11  
W. Nill, Metallbau 8404 Winterthur, Tel. 052/29 54 52

Die Lösung für das Wärmebrücken-Problem  
Kragplatte - Betondecke heisst:

# wärmedämmender EGCO-Kragplatten- Anschluss



- Für Decken ab 16 cm geeignet.
- Sehr einfacher, kostengünstiger Einbau
- Durchgehende Wärmedämmschicht aus Steinwolle.
- Sehr gute Trittschallisolation, erhöhter Schallschutz nach SIA 181.
- Schweizer Produkt, Verkauf durch den Stahl- und Baumaterialhandel.
- Nachträgliches Erstellen des Balkons ohne zusätzlichen Aufwand möglich.
- Ausbildung von Ecken mit Normelementen möglich.

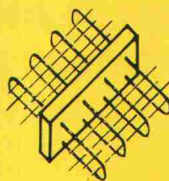

# EGCO®

Techn. Beratung:  
EGCO AG  
Gstaadstrasse  
3792 Saanen  
Tel. 030 / 4 55 00

Verkauf, Produktion:  
EGCO AG  
Postfach 2  
9476 Weite  
Tel. 085 / 5 22 33

Senden Sie mir unverbindlich

Dokumentation

Bestell-Listen

Verlegeanleitung  
Plankleber

Ich habe ein Problem,  
rufen Sie mich an

Name \_\_\_\_\_

Firma \_\_\_\_\_

Strasse \_\_\_\_\_

PLZ / Ort \_\_\_\_\_

Tel. \_\_\_\_\_

# Ohne Planet\*...

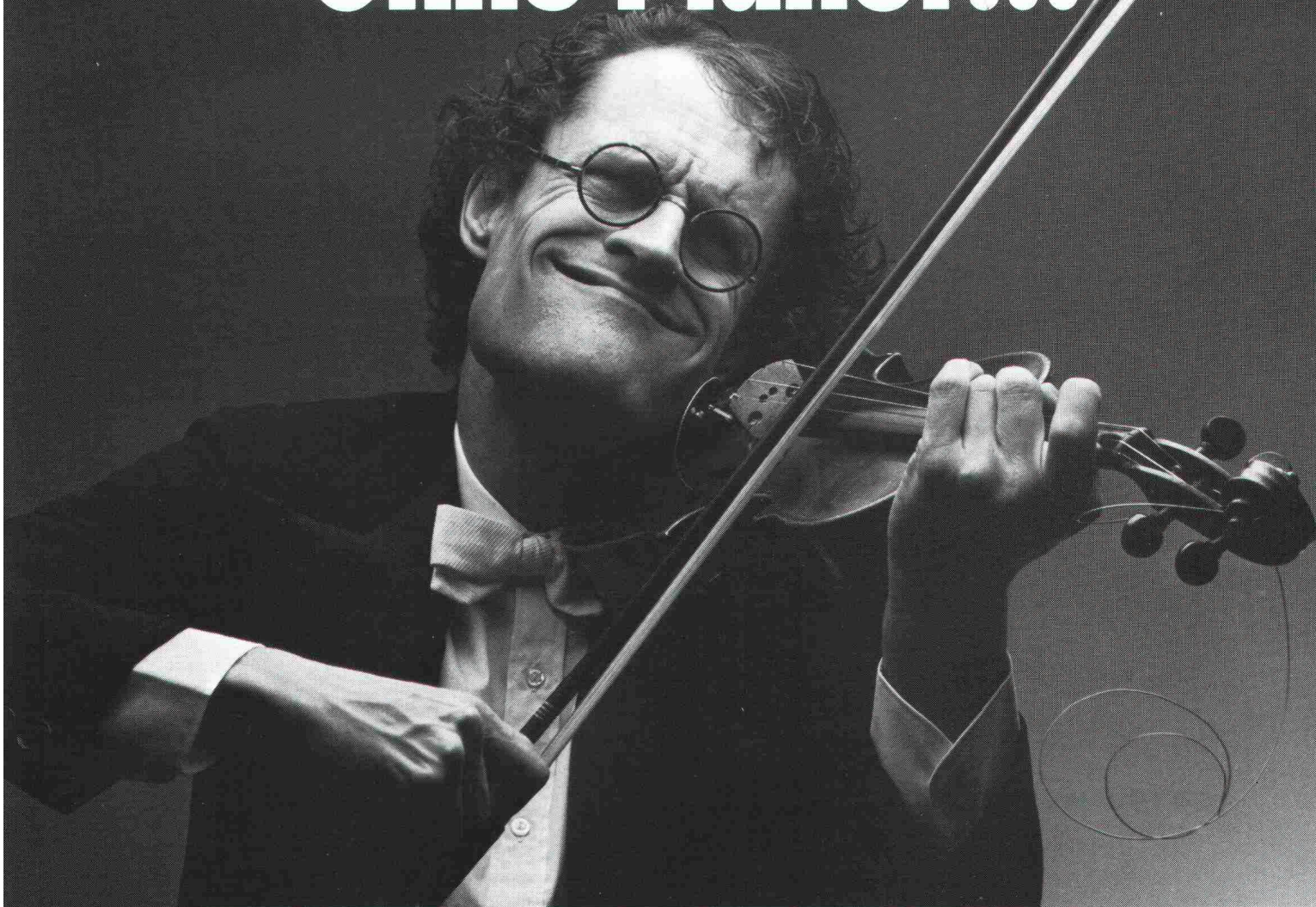

## ... hätte mich meine Zimmernachbarin fertig- gemacht, bevor meine Neunte fertig wurde.»

Für das erfolgreiche Planet-Modell A3 hat die Eidgenössische Materialprüfungsanstalt in Dübendorf eine Schalldämmung von 39 Dezibel ermittelt.

Optimale Schalldämmung bedeutet beim Planet A3 auch wirksame Wärmedämmung:

Denn die Doppel-Lippe schliesst zum Boden hin nicht nur dicht ab, sondern legt auch eine 8-mm-Luft-Isolations-Zone zwischen zwei Räume. Auch dann, wenn der Boden uneben ist. Bei-

spielsweise in Altbauten und bei Natursteinböden.

Der Planet A3 überbrückt 5–20 mm Türspalt. Und das mit einem ge-

räuschlosen, einfachen, wartungs-freien Mechanismus (5 Jahre Garantie), der die Gummi-Doppellippe erst absenkt, wenn die Tür ins Schloss fällt.

Der Planet A3 ist einfach zu montieren. Er wird direkt in eine Nut (16 x 30 mm) in die Türeingebaut. Und zwar in jede Art von Tür.

Den Planet A3 gibt es zwischen 65 und 125 cm Länge, jeweils in Ab-stufungen von 10 cm.

Zu beziehen durch den Beschläge-Fachhandel.

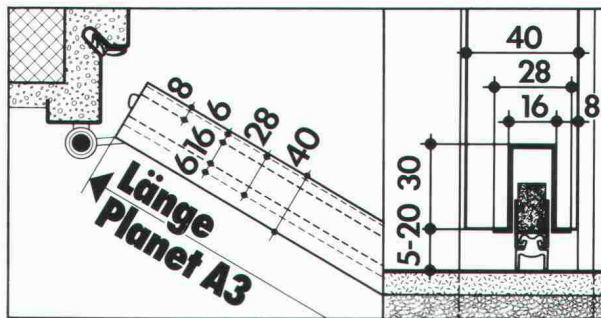

# Planet

Matthias Jaggi, Rüttschistrasse 32, 8037 Zürich, Tel. 01/363 14 44, Tel. Fabrikation 01/814 30 90

\* Planet ist der schwellenlose Türverschluss.



# Keine Luftschlösser!

Wenn's um Schlösser geht, bleiben wir von KESO auf dem Boden. Wir bauen keine Luftschlösser, dafür perfekte Schliessanlagen.

Schon durch seine rhombische Form unterscheidet sich der KESO-Schlüssel. Dadurch variiert KESO mit weit mehr Bohrbildern als andere Hersteller. Durch die patentierte Schlüsselkanalverschiebung liegen die

Bohrungen auf dem Schlüssel nicht auf einer Linie und die Schliessvarianten werden um das vielfache erhöht. Die mit mehreren, verschieden verformten Zuhaltungsstiften zusammenarbeitenden und patentierten Stufenbohrungen auf dem Schlüssel bieten einen echten Kopierschutz.

Seit über 20 Jahren steht KESO im Dienste der Sicherheit. Computereinsatz, perfekte Technik, seriöser Service, höchste Qualität gewährleisten den überzeugenden Standard der Schliessanlagen und geben KESO weltweites Vertrauen. Über 140 Pa-

tente und umfangreiche Lizenz- und Kooperationsbeziehungen auf der ganzen Welt sprechen eine deutliche Sprache.

Bleiben auch Sie auf dem Boden, wenn's um Schlösser geht. Erkundigen Sie sich jetzt über perfekte Schliesstechnik und deren Anwendung.



**Sicherheit dank modernster Schliesstechnik**



**KESO AG**  
**Präzisionsschlossfabrik**  
**Untere Schwandenstr. 22**  
**8805 Richterswil**  
**Tel. 01/784 3351**

## COUPON

Bitte senden Sie mir Unterlagen über:

- die KESO-Sicherheits-Schliess-Systeme
- KESO-System 1000 / 2000 / 3000
- Ich wünsche einen Berater-Besuch
- Bitte um Ihren Anruf

\_\_\_\_\_

Name \_\_\_\_\_

Adresse \_\_\_\_\_

Einsenden an:  
 KESO AG, 8805 Richterswil

SIA

Schweizer Armierungsnetze  
artec 20/45 eröffnen neue  
**PERSPEKTIVEN**

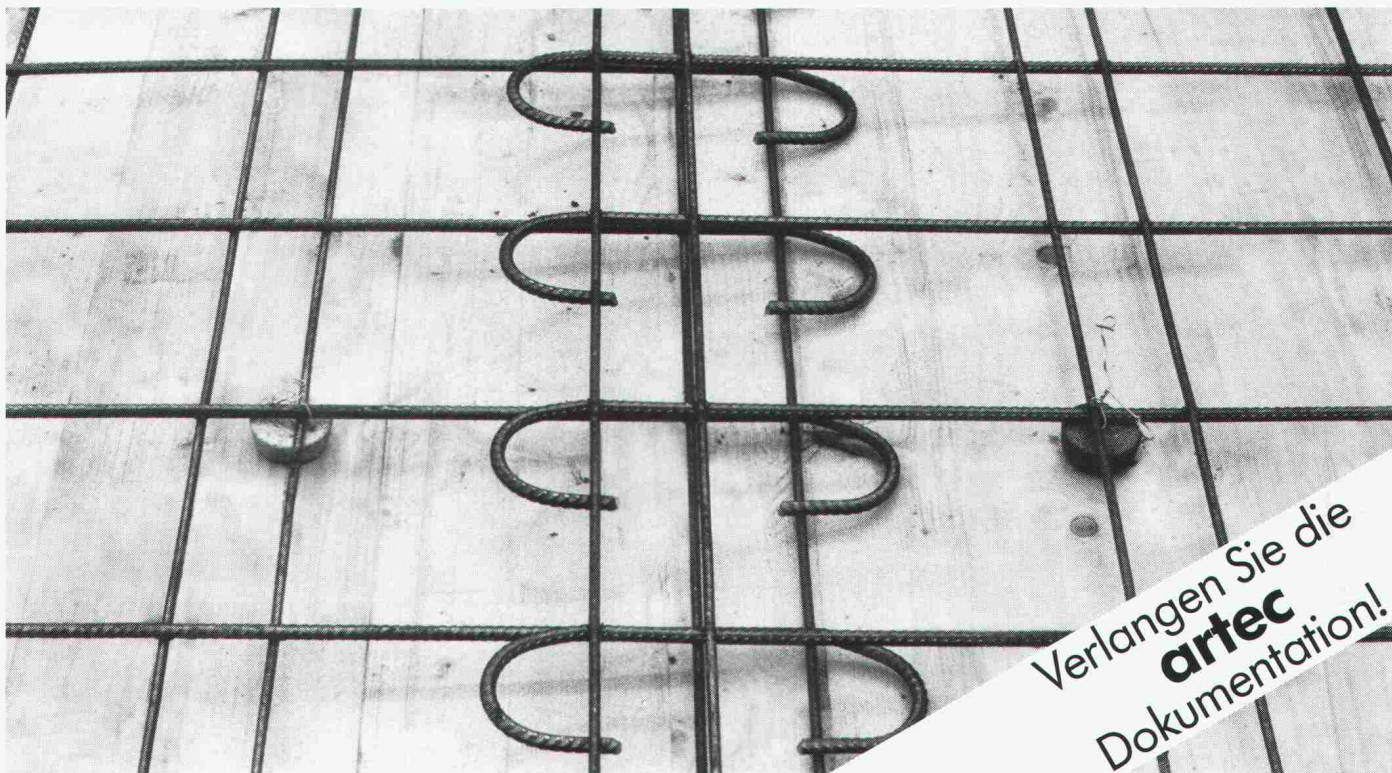

Verlangen Sie die  
**artec**  
Dokumentation!

Dank der Kombination von **Schlaufe** und **Zwillings-Randstäben**

Tragstoss mit **nur 20 cm** möglich

Standardstösse artec 20 und 45

einfache Kontrolle

(pat. angem.)

daher mehr technische Möglichkeiten. **artec 20/45**  
erfüllt **zwei Hauptforderungen** der Planer und Verbraucher:

**WIRTSCHAFTLICHKEIT und SICHERHEIT**

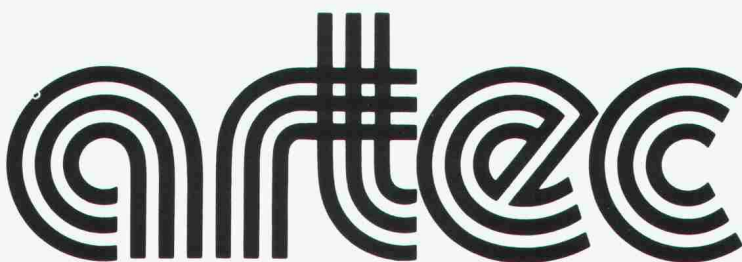

Mit Schweizer Armierungsnetzen auf dem neusten Stand der Technik