

Objektyp: **Advertising**

Zeitschrift: **Schweizer Ingenieur und Architekt**

Band (Jahr): **104 (1986)**

Heft 25

PDF erstellt am: **13.07.2024**

Nutzungsbedingungen

Die ETH-Bibliothek ist Anbieterin der digitalisierten Zeitschriften. Sie besitzt keine Urheberrechte an den Inhalten der Zeitschriften. Die Rechte liegen in der Regel bei den Herausgebern. Die auf der Plattform e-periodica veröffentlichten Dokumente stehen für nicht-kommerzielle Zwecke in Lehre und Forschung sowie für die private Nutzung frei zur Verfügung. Einzelne Dateien oder Ausdrucke aus diesem Angebot können zusammen mit diesen Nutzungsbedingungen und den korrekten Herkunftsbezeichnungen weitergegeben werden. Das Veröffentlichen von Bildern in Print- und Online-Publikationen ist nur mit vorheriger Genehmigung der Rechteinhaber erlaubt. Die systematische Speicherung von Teilen des elektronischen Angebots auf anderen Servern bedarf ebenfalls des schriftlichen Einverständnisses der Rechteinhaber.

Haftungsausschluss

Alle Angaben erfolgen ohne Gewähr für Vollständigkeit oder Richtigkeit. Es wird keine Haftung übernommen für Schäden durch die Verwendung von Informationen aus diesem Online-Angebot oder durch das Fehlen von Informationen. Dies gilt auch für Inhalte Dritter, die über dieses Angebot zugänglich sind.

Sicherheit auf einen Blick



Nicht jedermann Tür und Tor öffnen, sicher sein vor ungebetenen Gästen – das DOM Bildsprech-System macht's möglich. Eine sichtbare oder verdeckte an der Tür klingel eingebaute Video-Kamera zeigt auf dem Monitor das Bild des Besuchers. Das preiswerte DOM Bildsprech-System bringt hohe Sicherheit für Einfamilienhäuser und Etagenwohnungen, Büro- und Geschäftsräume.

DOM Sicherheitstechnik

EMHART

Beratung und Dokumentation bei
DOM AG Sicherheitstechnik
Tel. (055) 6318 86
CH-8852 Altendorf

026 Zürich, Telefon 01/241 33 22

ISOFT

Rhomberg Ing.-Büro
8212 Neuhausen
Tel. 053/270 71

BAU-DATA AG
FL-9494 Schaan
Tel. 075/277 43

MTF Computer AG
4603 Olten
Tel. 062/32 87 57

ZAP Computer AG
3900 Brig
Tel. 028/2310 48

olar & Co. AG
6006 Luzern
Tel. 041/36 27 27

SYSAG
4054 Basel
Tel. 061/39 25 25

Senden Sie uns Unterlagen Rufen Sie uns an

Name/Firma: _____

Adresse: _____

Einsenden an: data-grafik ag
Zwinglistrasse 21,
8026 Zürich



Technik, die hält,

was sie verbindet

Aufhänge-Elemente?

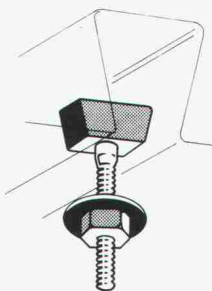

Für Holorib®-
Blechdecken:

- Holobar
- Holoclip

einschieben und
befestigen!

Für Trapez-Blechdecken:

- Sikla®-Kippdübel

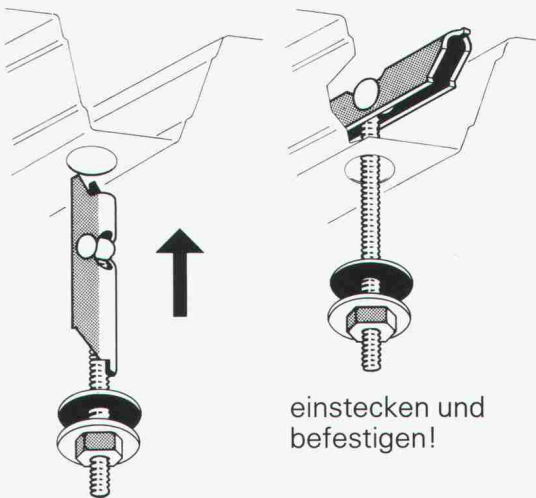

einstecken und
befestigen!

Schnelle, sichere und wirtschaftliche
Aufhänge-Elemente für die Befestigung
von Leitungen, Rohren, Kanälen usw.
direkt an Blechdecken.

Information und Muster durch:

Koenig Verbindungstechnik AG

CH-8953 Dietikon, Tel. 01/743 33 33, Tx. 828316 kvf ch



KOENIG Verbindungstechnik

einzigster
**Zeichenanlagen-
Discount** der Schweiz

Zeichenmaschinen
Zeichentische
Planschränke / Leuchtische
erstklassige Qualität
unschlagbare Preise



JOMA-Trading AG, Friedauweg 10
8355 Aadorf, Tel. (052) 47 47 11

Schweizerische Strahlflugzeuge und Strahltriebwerke

Abgesehen von der Pionierzeit und den Jahren nach dem Ersten Weltkrieg, war die Entwicklung und Herstellung von Flugzeugen in der Schweiz immer mit vielfältigen Schwierigkeiten verbunden.

Ingenieur Georges Bridels Bericht gibt nicht nur einen vorzüglichen Überblick über die technischen Lösungen, sondern in ihm widerspiegeln sich auch die Hoffnungen und Enttäuschungen der schweizerischen Flugzeugindustrie.

Herausgegeben in Zusammenarbeit mit dem Verkehrshaus der Schweiz (Format A5, 106 S., mit 70 Abb., 1 Farbtafel).

Erhältlich in Ihrer Buchhandlung zum Preis von Fr. 18.- oder direkt bei:

Verlags-AG der akademischen technischen Vereine
Postfach 630, 8021 Zürich. Telefon 01/201 55 36

Bestellung

(in frankiertem Umschlag einsenden)

Ich bestelle _____ Exemplare «Strahlflugzeuge»
zum Preis von Fr. 18.- + Porto gegen Rechnung:

Name: _____

Vorname: _____

Strasse: _____

PLZ/Ort: _____

Datum: _____

Unterschrift: _____

Berechnungs- tabellen für unterzugslose Decken

(Piltdecken, Flachdecken)/
Tables for flat slabs

Dieses Tabellenwerk will dem Ingenieur die Bemessung unterzugsloser, durch Säulenreihen abgestützter Decken erleichtern. Aus der Vielzahl der in der Praxis vorkommenden Möglichkeiten wurde eine sorgfältige Auswahl des geometrischen Systems wie auch der Tabellen-Parameter getroffen.

Zusammengetragen und ausgearbeitet von *D. Pfaffinger und Prof. Dr. B. Thürlimann* (Format A4, in Leinen gebunden, 331 S., wovon 40 S. Text mit 15 Abb. und 291 S. Tabellen samt Schemaplänen).

Zu beziehen zum Preis von Fr. 65.- bei Ihrer Buchhandlung oder mit untenstehendem Bestelltalon direkt bei:

Verlags-AG der akademischen technischen Vereine
Postfach 630, 8021 Zürich. Telefon 01/201 55 36

Bestellung

(in frankiertem Umschlag einsenden)

Ich bestelle _____ Exemplare «Berechnungstabellen»
zum Preis von Fr. 65.- + Porto gegen Rechnung:

Name: _____

Vorname: _____

Strasse: _____

PLZ/Ort: _____

Datum: _____

Unterschrift: _____

Der zuverlässige Tip

Jansen-VISS®

für
wärme gedämmte
Fassaden und
Schrägverglasungen

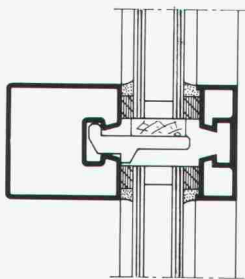

Jansen AG, 9463 Oberriet SG
Stahlröhren- und Sauerstoff-Werke, Kunststoffwerk
Telefon 071/780 111, Telex 77 159, Telefax 071/78 22 70

JANSEN

Baustoff Beton

Das Buch, das vom langjährigen Schriftleiter des «Cementbulletin» verfasst wurde, orientiert Sie kompetent, leichtverständlich und praxisbezogen über alle wichtigen Belange der Betontechnologie.

U. Trüb, **Baustoff Beton**, 2. Auflage, Preis Fr. 30.-, 200 Seiten, 30 Tabellen, 70 Abbildungen, 120 Literaturangaben.

Zu beziehen zum Preis von Fr. 30.- (plus Porto) durch Ihre Buchhandlung oder direkt bei: ISBN 3 909186 001

Verlags-AG der akademischen technischen Vereine
Postfach 630, 8021 Zürich. Telefon 01/201 55 36

Bestellung (in frankiertem Umschlag einsenden)

Ich bestelle _____ Exemplare «Baustoff Beton»
zum Preis von Fr. 30.- + Porto gegen Rechnung:

Name: _____

Vorname: _____

Strasse: _____

PLZ/Ort: _____

Datum: _____

Unterschrift: _____

Eine Informationsreihe über die Zuverlässigkeit der Produkte von Sarna.



Dr. Juchli 608 SK

Wie man dank Sarnafil das Problem der Dachbegrünung bei der Wurzel packt.

Die Begrünung von Flachdächern ist das freundliche und farbige Argument gegen Grau-in-Grau. So auch im Fall des Wohn- und Geschäftshauses im Zentrum Oberdorf in Baar: Dachfläche 6800 m². Diese konnte mit Sarnafil, einer Kunststoffbahn, die absolut wurzelresistent ist, perfekt abgedichtet werden. Das Arbeiten mit Sarnafil macht weitgehend wetterunabhängig, was dem Architekten die Planung erleichtert und wetterbedingte Verzögerungen praktisch ausschliesst. Zum richtigen System leistet Sarna zudem eine umfassende Beratung. Und der Sarna-geschulte Verleger bietet für eine einwandfreie Verlegung Gewähr. Mit anderen Worten: Mit Sarnafil-Flachdachabdichtungen beginnen rosa Zeiten für grüne Dachlandschaften. Sarna Kunststoff AG, 6060 Sarnen, Telefon 041-66 0111 (ab 8. 8. 86: 041-66 99 66).

Bitte senden Sie mir Ihre Dokumentation. 
Einsenden an Sarna Kunststoff AG, 6060 Sarnen.

Name _____

Firma _____

PLZ/Ort _____

Strasse _____

Oberdorf
SIA

Sarnafil® von  **Sarna**
Vo de Sarna. Das verhebet.

SWISS GEWI Fe 500/600

Der schraubbare Armierungsstahl
Ø 16 Ø 20 Ø 25 Ø 28 Ø 32 Ø 40 Ø 50



Zugband mit Swiss-Gewi

Konstruieren mit Swiss Gewi

Dywidag-Technik 8340 Hinwil/ZH, Tel. 01 937 10 20

SpannStahl AG

CAD-Dienstleistung für Architekten

Wir übernehmen sämtliche Zeichnerarbeiten und führen diese mit modernsten CAD-Anlagen aus. Damit profitieren Sie von allen Vorteilen, die nur der Planbearbeitung mit CAD vorbehalten bleiben. Darüber sollten Sie mehr erfahren. Rufen Sie uns an oder verlangen Sie Unterlagen.

Vifian + Zuberbühler, CAD-Werkstatt, Chilegässli 6, 8904 Aesch
Telefon 01/737 38 11



Baustatikprogramme für Personal Computer mit MS-DOS Betriebssystem

Über 40 Programme: Ebene und räumliche Fach- und Stabwerke, inkl. Th. 2. Ordnung und Vorspannung, Platten mit finiten Elementen, Stahlbeton, Stahlbau, Holzbau, Grundbau usw. TWO, neu: TWP 84.

Wulf Seele, Ing. SIA, Flurstrasse 44, 2544 Bettlach, 065 / 55 21 43

Verbundpfähle

Stahlprofil mit Betonmantel

- Ausführung mit Schreitbagger, Hochbaukran oder Kleinstramme für Fundamentverstärkungen (h = 1,90 m)
- auch für beengte und schwer zugängliche Baustellen
- kein Kieskoffer erforderlich
- auch für Kleinbaustellen und Unterfangungen wirtschaftlich

GREUTER GRUNDBAU AG

STEIGSTRASSE 7
8182 HOCHFELDEN
TELEFON 01 / 860 70 78

Pressvortriebe
Rammvortriebe
Pfahlfundationen
Grundwasserabsenkungen

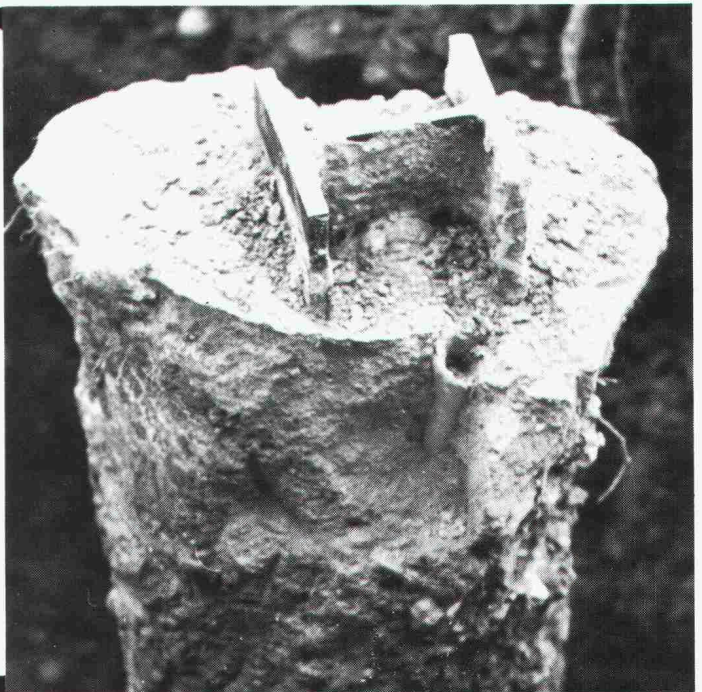

Liftschachtelemente



BRODTBECK

Liftschacht- und Raumelemente
Fassaden- und Spezialelemente
Vortriebsrohre und Kanalelemente
Cementwaren

Brodtbeck AG
Hardstrasse 42
4133 Pratteln
Telefon 061 81 50 12

BRÜLLMANN Ganzglas-Anlagen

- eigene Glashärtungsanlage
- eigene Montagegruppen
- eigene Beschlägefabrikation
- Funkservice

J BRÜLLMANN SÖHNE AG 8280 KREUZLINGEN 072 746212

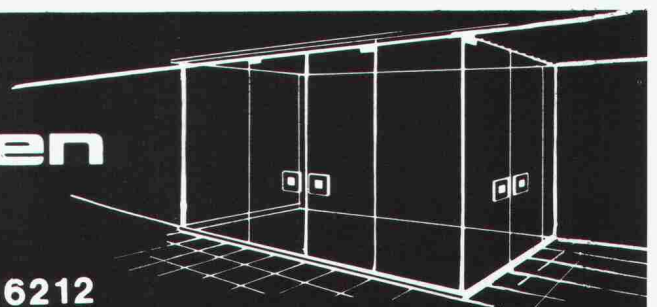



sucht

Bauführer

für Devisierungen und örtliche Bauleitungen verschiedener Objekte im Hochbau.

Interessenten mit einigen Jahren Praxis melden sich bitte schriftlich oder telefonisch bei



Kasinostrasse 19, Telefon 064 / 22 92 82, 5000 Aarau
Herr H.R.Frei

Projektieren Beraten Realisieren

Die Abteilung Marketing-Dienste des Webmaschinenverkaufes in Rüti sucht zur Ergänzung eines kleinen Teams einen jüngeren

dipl. Bauingenieur

zur Lösung von interessanten und vielseitigen Aufgaben aus dem Gebiet der Schwingungen und Akustik.

Im Vordergrund der anspruchsvollen und abwechslungsreichen Tätigkeit steht die weltweite Beratung unserer Kunden in Baufragen:

- Beurteilung von Gebäuden in dynamischer und statischer Hinsicht
- Durchführung von Schwingungs- und Lärmmessungen, Schutz vor Lärm- und Schwingungsimmissionen
- Verfolgen der das Arbeitsgebiet betreffenden gesetzlichen Bestimmungen unserer Marktgebiete

Als unser neuer Mitarbeiter sind Sie aufgeschlossen und kontaktfreudig und haben Freude am selbständigen Arbeiten innerhalb eines Teams. Sie beherrschen Deutsch und Englisch in Wort und Schrift, vorzugsweise auch weitere Sprachen, und sind bereit, weltweit zu reisen. Erfahrung aus der Textil- oder Textilmaschinenindustrie sind von Vorteil.

Fühlen Sie sich angesprochen? Wir freuen uns auf Ihre Bewerbung an unsere Personalabteilung Administration (Herr E. Arbenz, Tel. 055 / 33 22 16).

Gebrüder Sulzer AG
Personalabteilung Administration
8630 Rüti ZH

SULZER RÜTI



Stadtverwaltung Luzern

Für das Hochbauamt der Stadt Luzern suchen wir einen

Projektleiter

zur Ergänzung des Mitarbeiterstabes des Stadtbau-meisters.

Aufgabenbereich:

- Führen, Überwachen und Koordinieren aller an der Planung und Realisierung beteiligten Fachleute
- Sicherstellen einer konstruktiven Projektoptimierung und einer gezielten Kosten-, Termin- und Qualitätskontrolle
- Erarbeiten von Projektierungsgrundlagen, finanziellen und terminlichen Richtwerten sowie Ausarbeiten von Entscheidungsgrundlagen
- Abschätzen, Aufzeigen und Vorbereiten der Realisierungsmöglichkeiten der ihm übertragenen Projekte, unter Berücksichtigung der vorgegebenen Programme, der Gesetze, Servitute und der finanziellen, terminlichen und organisatorischen Vorstellungen des Auftraggebers

Anforderungen:

- abgeschlossenes Studium als Architekt ETH oder HTL und Praxis in der Projektleitung anspruchsvoller Bauaufgaben
- konzeptionelle und organisatorische Fähigkeiten
- Freude am Realisieren und Gestalten von Projekten durch das konsequente Führen und Begleiten eines Planerteams und an einem gezielten modernen Projektmanagement
- Erfahrung oder Bereitschaft zum Arbeiten mit EDV

Eintritt: Nach Vereinbarung

Geboten werden:

- zeitgemässe Entlohnung im Rahmen der städtischen Besoldungsordnung
- Mitarbeit in aufgeschlossenem, anspruchsvollem und einsatzfreudigem Team.

Nähere Auskünfte werden gerne durch den Stadtbau-meister, Herrn Peter Etter, Tel. 041 / 21 85 70, erteilt.

Schriftliche Bewerbungen sind mit den üblichen Unterlagen an das **Personalamt der Stadt Luzern, Hirschengraben 17, 6002 Luzern**, zu richten.



**Für Menschen
die gerne arbeiten**

Kaderposition in Graubünden

Bei unserem Auftraggeber handelt es sich um eine Unternehmung mit gesunder Struktur und einem sehr aktiven Management. Der Hauptsitz der Firmengruppe befindet sich in Chur, die Aktivitäten hingegen reichen bis über die Kantonsgrenzen hinaus. Im Auftrag der Unternehmensleitung suchen wir einen erfahrenen

Entwurfsarchitekten

Die Tätigkeit der Entwurfsabteilung deckt folgende Gebiete ab: Überbauungsstudien, Beurteilung von Land und Liegenschaften, Quartierplanungen, Vorprojekte, Bauprojekte, Baubewilligung. Der Entwurfsabteilung kommt also bis zum Baubewilligungsverfahren sehr grosse Bedeutung zu. Deshalb sind Aktivität und Kreativität, aber auch kostenbewusstes Denken, Flexibilität und schnelles Handeln wichtige Voraussetzungen an den Stelleninhaber.

Beim Bewerber soll es sich um eine belastbare Persönlichkeit handeln, vorzugsweise mit einem ETH-Studium, wobei bei entsprechender Erfahrung im Entwurf auch ein HTL-Absolvent geprüft würde. Wichtig sind jedoch einige Jahre praktische Erfahrung mit gutem Leistungsweis auf diesem Gebiet. Italienisch-Kenntnisse sind von Vorteil. Als Idealalter sehen wir 32 bis 40 Jahre.

Die Position ist gemäss den Anforderungen honoriert und bietet interessante Perspektiven für die Zukunft. Wenn Sie sich angesprochen und herausgefordert fühlen, erwartet der beauftragte Berater, Herr H.-J. Müntener, gerne Ihre Bewerbungsunterlagen, welche absolut vertraulich behandelt werden.

Personal Sigma Chur AG

Engadinstrasse 27, Postfach, 7002 Chur, Telefon 081-22 65 92



PRADER

Zur Aufstockung unseres Kadern suchen wir Nachwuchsleute, die sich für **Tunnelbau** interessieren.

Sind Sie ein junger, tüchtiger

Bauingenieur ETH oder HTL?

Dann melden Sie sich! Senden Sie bitte Ihre Unterlagen an Prader AG, Waisenhausstr. 2, 8001 Zürich. Tel. 01/211 26 32.

Visura

Treuhand-Gesellschaft
Société Fiduciaire
Società Fiduciaria

Unser Auftraggeber ist ein mittelgrosses, unabhängiges Ingenieur-, Beratungs- und Planungsbüro. In seinem über 40jährigen Bestehen hat sich das Büro einen ausgezeichneten Namen für anspruchsvolle Ingenieurvermessungsarbeiten und für Lösungen von nicht alltäglichen Problemstellungen geschaffen. Heute suchen wir einen unternehmerisch denkenden

Ingenieur ETH

mit Fachkenntnissen im Vermessungswesen für die

Leitung der Abteilung Vermessung

In dieser anspruchsvollen Position verstehen Sie aufgrund Ihrer Persönlichkeit und der hohen Fachkompetenz die etwa 15 Mitarbeiter zielgerichtet zu führen. Neben Ihrer aktiven Mitarbeit sind Sie für die Offertstellung/Kalkulation und den optimalen Einsatz der verschiedenen Spezialisten und Geräte verantwortlich. Idealalter: 30- bis 40jährig.

Weitere Informationen erteilt Ihnen gerne der beauftragte Berater, Herr Jürg Lehni. Wir freuen uns auf Ihre telefonische oder schriftliche Kontaktnahme und garantieren Ihnen für absolute Diskretion.

Visura Treuhand-Gesellschaft

Personalberatung

Schöngrünstrasse 35, 4501 Solothurn

Telefon 065 / 22 34 51



Ihr Wintergarten wie ein Sommerparadies

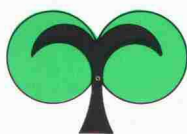

Tropicflor

Innenbepflanzungen von Büros,
Banken, Restaurants, Hotels, Ausstellungshallen,
Wintergärten, Wohnungen...
um Ihnen das Leben schöner und angenehmer zu machen.

Unser Beratungsfachmann steht Ihnen gerne zur Verfügung!

Tropicflor AG

Goethestrasse 29 · 8712 Stäfa · Telefon 01/9266363

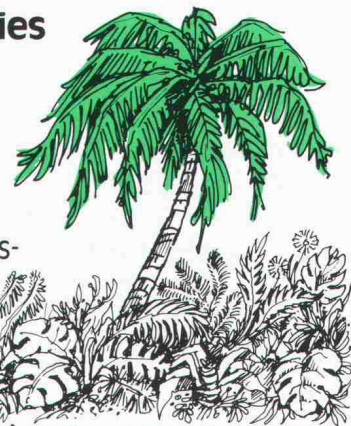

Wir suchen per sofort oder nach Vereinbarung einen

Architekten HTL oder erfahrenen Hochbauzeichner

der die vielseitigen und verantwortungsvollen Aufgaben eines Projektleiters oder Sachbearbeiters übernehmen könnte.

Eine freie Mitarbeit wäre nicht auszuschliessen.

Wir freuen uns auf Ihre telefonische oder schriftliche Bewerbung.

ASM Architekten AG

Schlossmatte, 1714 Heitenried FR, Tel. 037 / 35 13 22

Für vielseitige Aufgaben im Hoch- und Tiefbau suchen wir

dipl. Bauingenieure ETH

Wir erwarten von den Bewerbern einige Jahre Berufserfahrung und Bereitschaft zur Einarbeitung in neue Fachgebiete. Idealalter 30-35 Jahre.

Wir bieten entwicklungsfähige Stelle mit Gelegenheit zur Übernahme von Verantwortung im Führungsbereich.

Bewerbungen sind erbeten an:

Ingenieurbüro F. Preisig AG

dipl. Bauing. ETH/SIA/ASIC

Grünhaldenstrasse 6, 8050 Zürich

(z. H. Herrn E. Rohner)



Wir sind eine mittelgrosse Bauunternehmung für Hoch- und Tiefbau sowie Stollenbau im Kanton Graubünden.

Infolge Erreichung der Altersgrenze einiger unserer Mitarbeiter in den nächsten Jahren suchen wir zur gründlichen Einarbeitung nach Vereinbarung

Bauführer

Chef - Hochbau

Ingenieur HTL oder dipl. Baumeister für:

- Kalkulation
- Bauausführung

Bauingenieur

für **Tunnelbau und allgemeinen Tiefbau**

Bauingenieur ETH oder Ingenieur HTL

Wir bieten:

- angenehmes Arbeitsklima
- zeitgemässe Anstellungsbedingungen
- interessante Tätigkeit
- Dienstwohnung

Gerne erwarten wir Ihre schriftliche Bewerbung mit den üblichen Unterlagen.

Andrea Pitsch AG, Bauunternehmung

7500 St. Moritz Telefon 082 / 3 44 50 (Hr. Pitsch sen.)

7430 Thusis Telefon 081 / 81 22 42 (Hr. Jetzer/Barandun)

7050 Arosa Telefon 081 / 31 31 05



Hochbau, Tiefbau - Rohrdurchstoss,
Renovierung - Umbau, Holzbau,
Pneukran und Transport, Projekte und Beratung

Für unsere Abteilung Projekte und Beratung suchen wir einen jüngeren

Bauleiter

mit Interesse für die Projektleitung

für die Durchführung von Neu- und Umbauten im Wohn-, Gewerbe- und Industriebereich.

Wir sind ein vielseitiges und erfahrenes Unternehmen im Grossraum Zürich. Durch unser System der engen Zusammenarbeit vieler Spezialisten unter einem Dach bieten wir seit 1920 kreative und wirtschaftliche Problemlösungen.

Wir bieten Ihnen abwechslungsreiche Einsatzmöglichkeiten in einem kleinen, selbständigen Team. Unsere Leistungen richten sich nach Ihren Stärken und Ihrem verantwortungsbewussten Einsatz.

Interessenten bewerben sich bitte mündlich oder schriftlich direkt bei Herrn H. Klausner.

Alfredo Piatti AG, Riedmühlestrasse 8, 8305 Dietlikon
Telefon 01 / 833 00 11

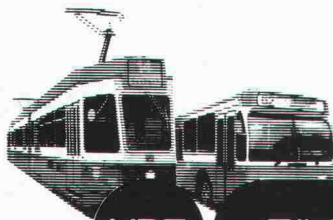

VBZ

Züri  Linie

Für unsere Abteilung **Bahnbau und Anlagen** suchen wir einen zuverlässigen

Ingenieur HTL

(Fachrichtung Tiefbau)

mit Erfahrung in Konstruktion und Projektbegleitung auf den Gebieten allgemeiner Tiefbau, Strassen- oder Gleisbau.

Erwünscht sind neben guter beruflicher Ausbildung und Praxis Kontaktfreudigkeit, Gewandtheit im schriftlichen Ausdruck, Bereitschaft zur Anwendung von EDV-Anlagen. Vorkenntnisse dazu wären von Vorteil.

Das Aufgabengebiet umfasst folgende selbständige Tätigkeiten:

- Konstruktive Bearbeitung von Gleisbauprojekten
- Projektbegleitungen
- Führung von Zeichnern

Wir bieten ein zeitgemässes Salär, fortschrittliche soziale Einrichtungen, Fünftagewoche, gleitende Arbeitszeit, 4 Wochen Ferien, Lunchchecks und Fahrvergünstigungen.

Wenn Sie diese Aufgabe anspricht, richten Sie bitte Ihre Bewerbung mit den üblichen Unterlagen an die

VERKEHRSBETRIEBE ZÜRICH

Personaldienst, Beatenplatz 1, 8023 Zürich
Telefon 01 / 216 44 09
(eine Abt. der Industriellen Betriebe)

Wir sind ein vorwiegend in der Schweiz aktives Ingenieurunternehmen und suchen zur Ergänzung unseres Teams im Bereich Strassen- und Verkehrsplanung einen jüngeren

dipl. Bauingenieur ETH oder HTL

Ihr Aufgabengebiet:

- Projektierung von Strassen und Eisenbahnstercken
- verkehrsplanerische und verkehrstechnische Bearbeitung von Aufgaben des privaten und öffentlichen Verkehrs
- Durchführung von allgemeinen Verkehrsstudien

Wichtige Voraussetzungen:

- einige Jahre praktische Erfahrung in der Projektierung
- Fähigkeit zur Zusammenarbeit im Team
- Französischkenntnisse

Sie finden bei uns:

- eine sorgfältige Einführung in diese anspruchsvollen Aufgaben
- modernste Hard- und Softwarehilfsmittel
- gute Aus- und Weiterbildung
- zeitgemässe Anstellungsbedingungen
- gute Sozialleistungen

Wir bitten interessierte Personen, ihre schriftliche Bewerbung mit den üblichen Unterlagen an unseren Personaldienst zu richten. Diskretion ist für uns eine Selbstverständlichkeit.



Emch + Berger Bern AG
Ingenieurunternehmung
Gartenstrasse 1
3007 Bern
Tel. 25 23 23

GWB



Gas-, Wasser- und Fernwärmeversorgung der Stadt Bern

Wir suchen eine(n) initiative(n), vielseitig interessierte(n)

Diplomingenieur

als Leiter(in) unserer zentralen Projektierungsabteilung.

Aufgabenbereich

- Projektierung und Planbearbeitung von Werk- und Rohrnetzanlagen, Gas, Wasser und Fernwärme, Devisierung, Kreditvorlagen und Submissionen
- Bauleitung: Koordination, Leitung und Überwachung der Unternehmer, Ingenieure und Spezialisten auf der Baustelle
- Erstellen von Terminplänen
- Werkkontrollen
- Berichte, Kostenüberwachung, Abrechnungen
- Führen des Mitarbeiterstabes des gesamten Projektierungsbüros GWB

Anforderungen

- Abgeschlossenes Studium als Ingenieur ETH oder gleichwertige Ausbildung Fachrichtung Bau, Kulturwesen oder Siedlungswasserbau mit mehrjähriger Berufserfahrung.
- Freude an Führungs- und Neuentwicklungsaufgaben
- Kontaktfreudigkeit und Durchsetzungsvermögen

Wir bieten

- Gründliche Einarbeitung
- Entwicklungsfähige Position
- Selbständige, verantwortungsvolle und vielfältige Tätigkeit mit breitgefächerten Aufgabenbereichen
- Dauerstelle mit zeitgemäßem Gehalt und gut ausgebauten Sozialleistungen
- Gleitende Arbeitszeit

Der Stellenantritt kann nach Vereinbarung erfolgen. Wohnsitznahme in der Stadt Bern erwünscht, in der Region Bern Bedingung.

Handschriftliche Bewerbungen mit Foto und den üblichen Unterlagen sind bis 3. Juli 1986 an die Direktion der Gas-, Wasser- und Fernwärmeversorgung der Stadt Bern, Schwarztorstrasse 71, Postfach 2654, 3001 Bern, zu richten.

Für weitere Auskünfte steht Ihnen Herr H. Geiser (Tel. 25 35 11) gerne zur Verfügung.

Als mittelgrosses Büro im Zentrum Zürichs suchen wir zur Ergänzung und Erweiterung unseres kollegialen Teams

dipl. Bauingenieur ETH

Vertiefungsrichtung Konstruktion und Grundbau, zur selbständigen Bearbeitung anspruchsvoller Aufgaben in ausbaufähiger Stellung.

Idealalter 30-35 Jahre

Bauingenieur HTL

möglichst vielseitig, der je nach Eignung im konstruktiven Ingenieurbau und/oder in der Bauleitung des Tiefbaus sein Betätigungsfeld sieht.

Idealalter 28-32 Jahre

Tiefbauzeichner

Vertiefungsrichtung Stahlbeton. Einem tüchtigen Zeichner bietet sich Gelegenheit des Einarbeitens in nicht alltägliche Probleme.

Wir freuen uns auf Ihre Bewerbung, vorzugsweise mit einem kurzen Vorstellungsschreiben.

Winiger Kränzlin + Partner, Bauingenieure
Löwenstrasse 1, 8001 Zürich, Telefon 01 / 211 30 50

Für die Realisierung von anspruchsvollen Bauaufgaben suchen wir einen qualifizierten

Bauleiter

Ihr Aufgabengebiet umfasst die örtliche Bauleitung. Diese selbständige Tätigkeit erfordert einige Jahre Praxis und Erfahrung im Roh- und Ausbau.

Gerne erwarten wir Ihre telefonische oder schriftliche Bewerbung.

E. Dachtler, Architekt SIA
Seestrasse 227, 8810 Horgen
Tel. 01/725 64 64

tbf Planer und Ingenieure

Junger, initiativer

Bauingenieur ETH oder HTL

findet bei uns eine interessante Stelle für Planung und Ausführung grösserer Bauvorhaben auf den Gebieten Verkehrsingenieurwesen, Strassen- und Bahnbau.

Als interdisziplinäres Ingenieurbüro bieten wir Ihnen die Möglichkeit, Ihre Fachkenntnisse in verschiedenen Tätigkeitsgebieten des Bauingenieurwesens anzuwenden und zu vertiefen.

Fühlen Sie sich angesprochen, so setzen Sie sich mit uns schriftlich oder mündlich in Verbindung. Herr O. Frey oder Herr L. Garfein geben Ihnen gerne weitere Informationen.

tbf TOSCANO - BERNARDI - FREY AG
Planer und Ingenieure
Turnerstrasse 25, 8006 Zürich, Tel. 01/363 26 36



Wir suchen für unsere Abteilung

Generalunternehmung

zur Teamergänzung

Bauführer

für die selbständige Ausführung von anspruchsvollen Hochbauprojekten.

Aufgaben:

- Devisierung
- örtliche Bauleitung
- Termin- und Kostenkontrolle
- Ausmassarbeiten
- Rapportwesen
- Rechnungswesen Bauabrechnung

Anforderungen:

- Architekt HTL oder Hochbauezichner mit mehrjähriger Baupraxis und guten Kenntnissen im Innenausbau
- Verhandlungstalent
- Eintritt nach Übereinkunft
- gute Italienischkenntnisse erwünscht

Wir bieten:

- interessante und vielseitige Tätigkeit
- zeitgemässe Anstellungsbedingungen mit guter Personalsorge

Herren, die entsprechende Ansprüche an fachliches Können, selbständiges und exaktes Arbeiten erfüllen, sind höflich eingeladen, ihre Bewerbung einzureichen oder sich direkt mit unserem Personalchef telefonisch in Verbindung zu setzen.

AG Heinr. Hatt-Haller
HOCH- UND TIEFBAU-UNTERNEHMUNG
Bärengasse 25, 8022 Zürich, Tel. 01/211 87 40

Wir sind eine der bedeutendsten schweizerischen Ingenieurunternehmungen und bearbeiten Projekte im In- und Ausland.

Als Leiter der Abteilung

Umweltplanung

suchen wir einen initiativen, vielseitig interessierten

Raumplaner

oder

Verkehrsplaner

evtl. Nationalökonom

Sie bearbeiten und koordinieren anspruchsvolle Projekte in Zusammenarbeit mit Spezialisten der einzelnen Umweltfachdisziplinen. Die Tätigkeit umfasst schwerpunktmässig:

- Lösen von Umweltverträglichkeitsproblemen bei
 - Verkehrsanlagen
 - Wohn- und Industrieüberbauungen
 - Touristikanlagen

Wir erwarten von Ihnen:

- einige Jahre Praxis auf dem Gebiet Umweltplanung
- Führungseigenschaften
- Hochschulabschluss
- Gewandtheit im mündlichen und schriftlichen Ausdruck
- Französischkenntnisse
- Verhandlungsgeschick und Überzeugungskraft

Wir bieten Ihnen eine mit grosszügigen Anstellungsbedingungen verbundene Kaderstelle, fortschrittliche Sozialleistungen, flexible Arbeitszeit usw.

Wenn Sie diese Aufgabe interessiert, erwarten wir gerne Ihre Bewerbung mit den üblichen Unterlagen. Diskretion ist für uns eine Selbstverständlichkeit.



Emch + Berger Bern AG
Ingenieurunternehmung
Gartenstrasse 1
3007 Bern
Tel. 25 23 23



AVIRÉAL Genève

ARCHITECTES ET INGÉNIEURS-CONSEILS

une société affiliée à Swissair cherche

un technicien-architecte

Exigences

- Expérience éprouvée dans le domaine des estimations de coûts, devis détaillés, plans d'exécution, soumissions et direction de chantiers
- Dispositions pour collaborer à la gestion informatisée des projets et chantiers
- Formation d'architecte ETS ou équivalente
- Nationalité suisse ou permis C

Nous offrons:

- Place stable au sein d'une équipe dynamique
- Prestations sociales et contrat d'engagement Swissair

Offres à adresser avec photo et curriculum vitae à

swissair

Service du personnel, case postale 316, 1215 Genève 15

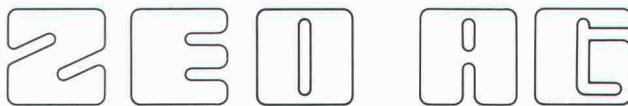

Wir suchen

dipl. Bauingenieur ETH/HTL

mit einigen Jahren erfolgreicher Praxis in Projektierung und Bauleitung im allgemeinen Tiefbau (Strassen, Kanalisationen und Wasserversorgungsanlagen).

Wir bieten einem initiativen, an selbständiges Arbeiten gewöhnten Bewerber die Möglichkeit, unsere Tiefbauabteilung zu übernehmen.

Der Eintritt könnte auf den 1. Oktober 1986 oder nach Vereinbarung erfolgen.

Wir freuen uns auf Ihre schriftliche Bewerbung mit allen notwendigen Unterlagen, inkl. Foto.

INGENIEURBÜRO

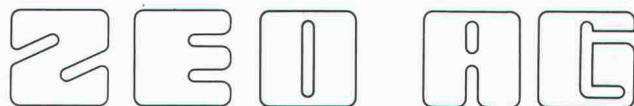

dipl. Bauingenieure ETH/HTL

Kl. Schlierenstr. 14, 6055 Alpnach Dorf

Architektur- und Städteplanungsbüro sucht

Zeichner oder Architekten HTL

mit speziellen Interessen für das technische Zeichnen und die zeitgemässe Beherrschung der Bauprobleme. Offerten mit Lebenslauf an:

Robert Monnier
Architecte FAS SIA
Fbg du Lac 31
2001 Neuchâtel
Tel. 038/ 24 27 31

Generalimporteur für schwedisches Holzfachwerkhaus sucht jüngeren, initiativen

Architekten oder Hochbauzeichner

der Freude an einer anspruchsvollen, vielseitigen und selbständigen Tätigkeit hat.

Eventuell auch Vertretung zu vergeben.

Bewerbungen bitte unter Chiffre 3759 A, Orell Füssli Werbe AG, Postfach, 4002 Basel.

KANTON BASEL-LANDSCHAFT

Als jungem, initiativem **dipl. Bauingenieur ETH** eröffnet sich Ihnen die Chance, beim **kantonalem Tiefbauamt in Liestal**, Abt. Projektierung, die interessante Stelle eines

akad. Mitarbeiters für Strassenbau

(Ref. Nr. 114)

anzutreten.

Ihre Hauptaufgaben:

- Überwachung der an private Ingenieurbüros ausgegebenen Strassenbauprojekte inkl. Kunstbauten, unter besonderer Berücksichtigung der Umweltaspekte
- Selbständige Planungen und Projektierungen (Regionale Strassennetzpläne, Generelle Projekte, Bauprojekte)
- Mitwirkung im Einsprache- und Landerwerbsverfahren
- Ausbau der EDV-Anwendung in der Strassenprojektierung
- Bearbeitung von Projektierungsnormen und -richtlinien für Strassenbau und Kunstbauten

Die Anforderungen:

Das äusserst vielseitige und kontaktintensive Aufgabengebiet verlangt Freude und Einsatz für eine weitgehend selbständige Arbeit, Fähigkeit für interdisziplinäres Denken, Sicherheit im mündlichen und schriftlichen Ausdruck sowie – wenn möglich – Kenntnisse in der EDV.

Stellenantritt: 1. September 1986, evtl. früher

Wenn Sie sich angesprochen fühlen, erwarten wir mit Interesse Ihr Angebot. Das Personalamt hält für Sie Bewerbungsformulare bereit, die Sie telefonisch anfordern können. Der Anmeldetermin ist bis 30. Juni 1986 begrenzt.

Für telefonische Auskünfte steht Ihnen das Tiefbauamt, Herr E. Gächter, gerne zur Verfügung (Tel. 061/96 52 32).

Kant. Personalamt, 4410 Liestal
Tel. 061/96 52 32

*«Wir suchen ideenreiche Leute
mit einem grossen Entwicklungspotential,
Begeisterungsfähigkeit,
Hartnäckigkeit und breitem
Rücken.»*

Samuel Gerber

dipl. Architekt ETH

Entwurfstalent. Überzeugungskraft.
Teamgeist. Englischkenntnisse.
Projekte im In- und Ausland.
Arbeitsort ist Herzogenbuchsee.

Haus+Herd, Bettenhausenstrasse 50
3360 Herzogenbuchsee
Tel. 063/60 11 51

HAUS+HERD
Architektur und Bau zum festen Preis.



Im **Stadtplanungsamt Bern** wird ein(e)

Raumplaner(in)

gesucht.

Diese Stelle eignet sich für eine(n) Mitarbeiter(in), welche(r) nach praxisnaher Einführung in der Lage sein wird,

- vielfältige Aufgaben der Stadtplanung selbständig zu lösen;
- aus eigener Initiative Entscheidungsgrundlagen zu erarbeiten und diese in treffend formulierten Stellungnahmen darzulegen;
- nach Absprache mit dem Stadtplaner intern wie extern massgebende positive Impulse auszulösen.

Vorausgesetzt wird:

- abgeschlossene Hochschulbildung (Städtebau/Architektur) oder gleichwertige Qualifikation;
- mindestens 3- bis 5jährige praktische Erfahrung auf dem Gebiet Raumplanung/Städtebau;
- Verhandlungsgeschick sowie fachlich engagiertes Auftreten.

Erwünscht wird (aber nicht Bedingung):

- Vertiefungsstudium in ökonomischen Grundlagen der Stadtplanung

Geboten wird:

- interessantes und kreatives Tätigkeitsfeld in kleinem Team mit angenehmem Arbeitsklima und zeitgemässen Anstellungsbedingungen.

Handschriftliche Bewerbungen mit den üblichen Unterlagen sind zu richten bis zum 28. Juni 1986 an das **Stadtplanungsamt Bern, Postfach 2731, 3001 Bern.**

Auskunft erteilt: Dr.-Ing. Jürg Sulzer, Stadtplaner, Telefon (031) 64 65 09.



Verkaufs-Ingenieur oder HTL

mit Erfahrung in Verfahrenstechnik. Diese anspruchsvolle Kundschaft in der ganzen Schweiz setzt sich zusammen aus grossen Unternehmen in den Bereichen **Chemie, Pharma, Textilfaser- und Papierherstellung**. Nebst einwandfreiem Deutsch sind verhandlungsfähige Französisch-Kenntnisse unerlässlich. Englisch wäre von Vorteil.

Elektro-Ing. ETH oder evtl. HTL
spezialisiert in Elektronik- und Digitaltechnik.

Konstruktions-Ingenieur HTL
jüngeren Herrn mit 2-3 Jahren Erfahrung.

Unser Herr D. Eckert gibt Ihnen gerne am Telefon weitere Details bekannt.

idealjob
Personalberatung

25 88 88
064

Freie Strasse 52 – 4001 Basel

PERSONALWAHLBERATUNG



Stiftung Institut für Angewandte Psychologie Zürich
Merkurstrasse 20 8032 Zürich Telefon 01 251 97 87

Renovieren Umbauen Sanieren Substanzerhaltung

Marktgerechte Zielsetzung in einer dafür sensibilisierten Umwelt und Chance der Baubranche in einer Zeit mit rückläufiger Auftragstendenz

Als ca. 25-40jähriger, an diesen Problemen interessierter und an selbständiges Arbeiten gewohnter

Architekt HTL

sind Sie hier mit dabei.

In einer Organisation mit grösserem eigenen Liegenschaftsbestand nehmen Sie bei solchen Aufgaben die architektonischen Belange wahr, arbeiten Vorschläge für entsprechende Projekte aus, veranlassen die Durchführung und begleiten die Projekte bis zur Fertigstellung. Die Wirtschaftlichkeit und die Effizienz bei der Durchführung, die Wahrung der qualitativen Aspekte bezüglich Objekt und ausgeführter Arbeiten, die Koordination mit betroffenen Dritten, wie auch Ihre Integration in bestehende Arbeitsteams sind Messgrössen Ihres Erfolges. Daneben gewährt Ihnen die Position eine grosse Eigenverantwortung und bietet ausserdem gute Voraussetzungen zur Erhaltung und Erweiterung Ihres beruflichen Umfeldes. Der Arbeitsort ist Zürich.

Wenn Sie über einschlägige Erfahrung verfügen und sich für diese sehr zukunftssichere Stellung interessieren, erwarten wir gerne die Zustellung Ihrer Unterlagen an unseren Herrn Ernst Fischer. Wir werden rasch reagieren und Ihre Angaben diskret behandeln.

Stahlton Neue Technologien

Die hervorragenden Eigenschaften der zementgebundenen Faserverbundwerkstoffe waren entscheidend für die erfolgreiche Entwicklung neuer Bausysteme, unter anderem der FILARA-Fassade.

Fordert diese zukunftsorientierte Technik auch Sie heraus? Dann sind Sie, als jüngerer

Bauingenieur HTL

mit einigen Jahren Erfahrung in Projektierung und Ausführung, für unsere Abteilung «ARMAFIL-Technik» der richtige Mann.

Ihr Aufgabenbereich umfasst im wesentlichen:

- statische und konstruktive Bearbeitung der Projekte;
- Leitung der Auftragsabwicklung von anspruchsvollen Objekten;
- Produktentwicklung mit Planung und Durchführung von statischen Versuchen;
- technische Unterstützung des Aussendienstes.

Wir erwarten von Ihnen ein fundiertes technisches Wissen sowie unternehmerisches Denkvermögen. Ihre vielseitigen Fähigkeiten werden Sie bei dieser interessanten und abwechslungsreichen Tätigkeit voll einsetzen können.

Wenn Sie mehr über diese Stelle wissen möchten, telefonieren Sie dem zuständigen Abteilungsleiter, Herrn S. Hardmeier (01/47 64 00), er gibt Ihnen gerne Auskunft, oder senden Sie Ihre Bewerbung an:

Stahlton AG, Personaldienst
Riesbachstrasse 57, Postfach, 8034 Zürich

Wir suchen auf Herbst 1986

Architekten HTL Hochbauzeichner

für die Bearbeitung von vielseitigen öffentlichen und privaten Projekten.

Wir freuen uns auf Ihre telefonische oder schriftliche Kontaktnahme.

P. Gutersonn SIA FSAI dipl. Ing. ETH
Rosenbergstrasse 26, 8630 Rüti ZH
Tel. 055/31 12 29 oder 31 43 03

Wir sind ein leistungsfähiges Ingenieurbüro in der **Zentral-schweiz** mit gutem Auftragsbestand, interessanten Aufgaben und fortschrittlichen sozialen Einrichtungen.

Zur Ergänzung unseres Mitarbeiterteams suchen wir einen fähigen und selbständigen

Bauingenieur ETH oder HTL

mit einigen Jahren Praxis in Statik und Konstruktion sowie Freude an Problemlösungen mit EDV, der sich als kompetenter Projektleiter profilieren möchte.

Das Alter des Kandidaten liegt im Idealfall zwischen 28 und 35 Jahren.

Bewerber richten ihre Anfrage mit den üblichen Unterlagen bitte an Chiffre SIA 546 an IVA AG, Postfach, 8032 Zürich.

Gesucht nach Einsiedeln per sofort oder nach Vereinbarung

Architekt/in oder Hochbauzeichner/in

mit Erfahrung in Planung und Ausführung in kleines Team mit interessanten privaten und öffentlichen Aufträgen.

W. Petrig und Partner, Architektur und Planung
Schwanenstr. 4, Einsiedeln, Tel. 055/53 26 42

Mittelgrosses Architekturbüro auf dem Platz Zürich sucht jüngeren

dipl. Architekten ETH

mit einiger Berufserfahrung.

Der zugeordnete Aufgabenbereich umfasst den Entwurf vielseitiger anspruchsvoller Bauaufgaben, mit Ausführungsbegleitung, wobei bei entsprechender Eignung eine spätere Bürobeteiligung absolut möglich ist.

Sind Sie kreativ sowie überdurchschnittlich in Entwurf und Projektierung, haben Sie eine Stärke in der Darstellung, evtl. Wettbewerbserfolge, dann melden Sie sich kurz unter Chiffre SIA 558 an IVA AG, Postfach, 8032 Zürich, für eine Kontaktaufnahme. Strengste Diskretion zugesichert.

Atelier d'architecture cherche

Architecte ou techniciens ETS

Travail varié. Poste à responsabilités.

Engagement: 1.9.1986 ou date à convenir.

Offres à adresser à:

**Bureau d'architecture
Paltenghi Succ. Kopf & Mottier SNC
1837 Les Granges/Château-d'Œx**

Wir sind ein mittelgrosses Ingenieur- und Planungsbüro im Kanton Bern. Für die selbständige Bearbeitung anspruchsvoller Projekte im Hoch- und Tiefbau suchen wir einen

Bauingenieur HTL

Als Bedingung für diesen vielseitigen Posten gilt, dass Sie über praktische Erfahrung in der Statik und Konstruktion verfügen. EDV-Kenntnisse sind erwünscht.

Sie finden in unserem Unternehmen eine gutbezahlte, entwicklungsfähige Position, ausgebaute Sozialleistungen, gleitende Arbeitszeit, ein sach- und teamorientiertes Arbeitsklima.

Ihre Bewerbung mit Unterlagen senden Sie bitte an

Steiner + Buschor AG

z. Hd. Hrn. Buschor
Gotthelfstrasse 52, 3400 Burgdorf, Telefon 034 / 22 03 22

HOLINGER AG

Ingenieurbüro für Hochbautechnik
Umweltschutztechnik, System-
technik, Tiefbautechnik

HOLINGER



sucht einen Energieplaner und einen Verfahreningenieur

der bei den von uns bearbeiteten Gesamtplanungen mitarbeitet und innerhalb eines interdisziplinären Planungsteams seine Spezialität selbstständig wahrnimmt.

Wir erwarten einige Jahre Berufserfahrung und Freude an breitgefächelter Teamarbeit.

Falls Sie an einer abwechslungsreichen Tätigkeit interessiert sind, laden wir Sie gerne zu einem unverbindlichen Gespräch ein. Wir bitten Sie jedoch, uns vorgängig Ihre Bewerbungsunterlagen mit den üblichen Beilagen zuzustellen. Absolute Diskretion sichern wir Ihnen zu. Arbeitsort nach Vereinbarung in einer unserer Niederlassungen.

Ingenieurbüro Holinger AG
Liestal, Aarau, Zürich, Olten, Bern, Tunis
Galmsstrasse 4, 4410 Liestal

Architekturbüro in Zug sucht einen

Architekten

als rechte Hand des Chefs, für vorwiegend Entwurfsarbeiten und Projektleitung.

Wir sind ein seit Jahrzehnten gut eingeführtes Büro mit überdurchschnittlich solidem Auftragsbestand an vielseitigen Bauvorhaben. Für eine fachlich ausgewiesene Persönlichkeit bestehen interessante Möglichkeiten für partnerschaftliche Zusammenarbeit.

Ihre Bewerbung wird äusserst diskret behandelt und ist zu richten unter Chiffre SIA 553 an IVA AG, Postfach, 8032 Zürich.

Ingenieurbüro in der Innerschweiz sucht für die Bearbeitung interessanter Bauvorhaben des Hoch- und Tiefbaus jungen, gut qualifizierten

dipl. Bauingenieur ETH

als Projektleiter und Stellvertreter des Büroinhabers.

Wir bieten eine verantwortungsvolle und leitende Position mit grosser Selbständigkeit und fortschrittlichen Anstellungsbedingungen mit Erfolgsbeteiligung.

Bewerbungen mit den üblichen Unterlagen erwarten wir unter Chiffre SIA 556 an IVA AG, Postfach, 8032 Zürich.

Wir suchen

Architekten ETH/HTL

zur Mitarbeit an anspruchsvollen öffentlichen Bauvorhaben.

Schriftliche Bewerbungen an:

Urs Burkard + Adrian Meyer + Max Steiger,
Architekten BSA/SIA, Dammstrasse 7, 5400 Baden

Zur Ergänzung unseres Mitarbeiterstabes suchen wir für vielfältige und anspruchsvolle Bauaufgaben per sofort oder nach Vereinbarung gut ausgewiesene Fachleute

Architekten Bauführer Bauleiter Bauzeichner

Interessenten, welche kreativ, dynamisch und an selbständiges Arbeiten gewöhnt sind, bieten wir Dauerstellen bei zeitgemässen Arbeitsbedingungen. Dürfen wir Sie bitten, Ihre Bewerbung mit den üblichen Unterlagen einzureichen unter Chiffre an SIA 555 an IVA AG, Postfach, 8032 Zürich.

Gesucht

dipl. Architekt

für ausserordentlich interessante Projekte im In- und Ausland. Gut bezahlte Dauerstelle mit Schwergewicht

Entwurf

Verlangt wird innovatives Talent und versiertes Darstellungsvermögen. Eintritt sofort oder nach Vereinbarung.

Prof. Dr. J. Dahinden SIA/HFAIA
Kienastewiesweg 38, 8053 Zürich
Tel. 01/55 50 56

Kleineres Architekturbüro sucht einen jüngeren

Architekten HTL oder Hochbauzeichner

für die Ausführungsplanung und Bauleitung von interessanten Bauvorhaben.

Gerne erwarten wir Ihre schriftliche Bewerbung.

Architekturbüro Peter J. Meier

Dipl. Architekt ETH/SIA
Bahnhofstrasse 23
8620 Wetzikon

Wir suchen einen selbständigen

Bauführer

mit Erfahrung in Devisierung und in der Leitung von anspruchsvollen Baustellen.

Bitte schreiben Sie oder rufen Sie uns an.

FISCHER ARCHITEKTEN

Schaffhauserstr. 316, 8050 Zürich
Tel. 01/311 51 51

Pilotprojekt

mit 15 EFH im Raum Sihltal, ländlich, bio- und ökologisch, Planung kürzlich begonnen, benötigen zusätzlichen

Architekten ETH

mit Erfahrung und eigenen (formalen) Ideen.

Interessenten melden sich bitte (wenn möglich mit Belegen bisheriger Arbeiten) unter Chiffre SIA 559 an IVA AG, Postfach, 8032 Zürich.

Wir suchen per 1.9.86 oder nach Vereinbarung

Tiefbauzeichner

mit mind. 2 Jahren Erfahrung, für interessante Objekte des Hoch- und Tiefbaus.

SCHMID & PLETSCHER AG, Ingenieure ETH/SIA/ASIC
Hauptstrasse 66, 2560 Nidau, Tel. 032/ 51 09 11

Gesucht per sofort in mittelgrosses Architekturbüro in Zürich

1 frisch dipl. Arch. ETH

zur Bearbeitung interessanter Bauvorhaben.

E. Schindler, H. Spitznagel, M. Burkhard
dipl. Arch. ETH/SIA, Niederhofenrain 21, 8008 Zürich

007Kurze schriftliche oder mündliche Anfrage
an obige Adresse.

Stellengesuche

Dipl. Bauingenieur ETH

mit Nachdiplomstudium in Sanitary Engineering und langjähriger Erfahrung auf dem Gebiet der Abwasserreinigung, des Gewässerschutzes und der Wasserversorgung im In- und Ausland (D, E, F, etwas Sp), sucht nach längerem Aufenthalt im Fernen Osten neuen verantwortungsvollen Wirkungskreis, evtl. auch als freier Mitarbeiter. Raum Zürich bevorzugt.

Zuschriften bitte unter Chiffre SIA 562 an IVA AG, Postfach, 8032 Zürich.

Architekt HTL

Deutschschweizer, 40, tätig als Projektleiter im Mehr- und Einfamilienhausbau, sucht neue verantwortungsvolle Stelle im Raum Zürich / Winterthur / Rapperswil.

Offerten unter Chiffre SIA 557
an IVA AG, Postfach, 8032 Zürich.

Bauingenieur HTL

34, D, E, F, Port., mit mehrjähriger Tätigkeit im konstruktiven und allg. Tiefbau sowie Bauleitungserfahrung von Infrastruktur und Industriebauten im Ausland, sucht neue Anstellung ab 1.8.86.

Offerten unter Chiffre SIA 560 an IVA AG, Postfach, 8032 Zürich.

Bauleiter, Architekt HTL mit Erfahrung und guten Referenzen übernimmt in freier Mitarbeit

Devisierung/Bauleitung/Abrechnung

für Wohn- und Industriebauten.

Anfragen unter Chiffre 1869 Zn, Ofa Orell Füssli Werbe AG, Postfach, 8022 Zürich



Höhere Technische Lehranstalt
(Ingenieurschule)
Brugg-Windisch

Nachdiplomstudium Raumplanung 1986/87

Praxisnahe Weiterbildung für umweltinteressierte Absolventen eines Grundstudiums (HTL, ETH, Uni usw.)

Themen: Planungsmethoden auf Stufe Quartier, Gemeinde, Region. Siedlung, Landschaft, Erschliessung, Umwelt, Recht, Wirtschaft, Organisation. Aktuelle Spezialthemen.

Dauer: 2 Semester, 10. November 86 bis 17. Oktober 87. Berufsbegleitendes Teilpensum möglich.

Auskunft: HTL, 5200 Brugg-Windisch, 056/41 63 63

Gesundheitshalber trete ich mein bestens bekanntes

Ingenieurbüro für Wasserversorgung

an einen Spezialisten auf diesem Gebiet ab. Wir sind ein kleines Team, bestens dokumentiert und mit landesweiten Referenzen versehen. Lage im Raum Zürich. Auf Wunsch kann die Mitarbeit des heutigen Inhabers in Anspruch genommen werden.

Anfragen unter Chiffre SIA 554 an IVA AG, Postfach 8032 Zürich.

Als vielseitiger Baufachmann (dipl. Ing. ETH, Architekt, NDS in Betriebswirtschaft, Sachkompetenz in Informatik) mit vorzüglichen Referenzen als Bauingenieur und Generalplaner verfolge ich die Entwicklung auf dem Projektierungssektor sehr sorgfältig und räume der

Integralen Planung mit CAD-Unterstützung

beste Zukunftsaussichten ein.

Ich suche neuen Wirkungskreis, vorzugsweise in Projektierungs-Firma, die mit dem Aufbau einer Ingenieurabteilung und unter Einsatz von EDV-Mitteln ihr Dienstleistungsangebot erweitern und sogleich eine Basis für künftige Entwicklungsmöglichkeiten schaffen möchte.

Zuschriften sind erbeten unter Chiffre SIA 561 an IVA AG, Postfach, 8032 Zürich.

Freie Kapazität

Architekturbüro übernimmt die Ausführung sämtlicher SIA-Teilleistungen.

Tel. 01/493 19 30

Energieingenieure NDS HTL

Die Absolventen des NACHDIPLOMSTUDIUMS ENERGIE an der Ingenieurschule beider Basel, Muttenz, suchen ab November 1986 Anstellung bei

Architekturbüros, Ingenieurbüros, Verwaltungen, Beraterfirmen.

Die Absolventen verfügen bereits über einen ETH- oder HTL-Abschluss in verschiedenen Fachgebieten sowie mehrjährige Berufserfahrung. Ihre Zusatzausbildung im interdisziplinären Nachdiplomstudium umfasst die folgenden Bereiche: Energienutzungstechnik, Energiesparteknik, Wärmetechnische Gebäudesanierung, Energiebewusstes Bauen, Regeltechnik, Energie/Ökonomie/Ökologie.

Zuschriften an:

Ingenieurschule beider Basel, NDS-Energie, Gründenstr. 40, 4132 Muttenz, Tel. 061 / 61 42 42

Dipl. Bauingenieur ETH/SIA sucht aktive Teilhaberschaft

an ausgewiesenem Ingenieurbüro oder sonstigem Dienstleistungsunternehmen der Baubranche. Geboten wird langjährige Erfahrung in der Projektierung (Ingenieurbüro) und Ausführung (Unternehmung).

Kontaktnahme unter Chiffre SIA 552 an die IVA AG, Postf., 8032 Zürich.

DENNER SUPERDISCOUNT

Für unsere Expansion suchen wir den Mann mit der Spürnase für

neue Laden-Standorte

Sie haben Kontakte mit Bauunternehmen, Generalunternehmungen, Architekten, Stadtplanern usw.

Sie haben eine kaufmännische Ausbildung und sind verhandlungsgewandt. Sie sind flexibel, selbständig und arbeiten gerne in einem kleinen, dynamischen Team. Sie sind 30-45 Jahre alt.

Vielleicht sind Sie unser Mann? Schreiben Sie Herrn Th. Bruggmann.

Wir haben einiges zu bieten, unter anderem gute Anstellungsbedingungen, z. B. 5 Wochen Ferien, gleitende Arbeitszeit.

DENNER AG, Herr Th. Bruggmann, Bereichspersonalchef
Verwaltung, Grubenstr. 10, 8045 Zürich, Tel. 01/462 77 60



Zentralschweizerisches Technikum Luzern
Ingenieurschule HTL
Technikumstrasse, 6048 Horw

Ausstellung der Diplomarbeiten

Die Diplomarbeiten der Abteilungen Elektrotechnik, Maschinentechnik, Heizungs-, Lüftungs-, Klimatechnik, Architektur und Bauingenieurwesen sind an folgenden Tagen zur freien Besichtigung ausgestellt:

Samstag, 28. Juni 1986, 14 bis 17 Uhr
Sonntag, 29. Juni 1986, 9 bis 12 Uhr und
14 bis 18 Uhr

Die Direktion

25-3700

Sanierungsarbeiten an der Schulanlage Obstgarten Stäfa Projektierungsauftrag

Die Schulpflege der Gemeinde Stäfa sucht Arbeitsgemeinschaften bestehend aus Architekt – Bauingenieur – Bauphysiker zur Bearbeitung eines Projektierungsauftrages für die Sanierung der Schulanlage.

Die Aufgabe umfasst:

- Sanierung der Aussenhülle Turnhalle und Werkgebäude-
trakt
- Sanierung der Dilatationsfugen und Wasserinfiltrationen
- Gestaltung der Platzüberdeckung südlich der Turnhalle
über dem Werkgebäude

Teilnahmeberechtigt sind Architekten, die seit dem 1. Januar 1985 ihren Wohn- oder Geschäftssitz im Bezirk Meilen haben. Bauingenieure und Bauphysiker ausserhalb des Bezirks dürfen beigezogen werden.

Aus den Bewerbungen wählt die Expertenkommission fünf Teams zur Erlangung von Sanierungs- und Projektierungsvorschlägen. Jedem der fünf Teilnehmer wird eine Festentschädigung zugesichert.

Unterlagen:

Die Bewerbungsunterlagen können ab 24. Juni 1986 kostenlos beim Schulsekretariat Kirchbühlstr. 28, 8712 Stäfa (926 26 64) bezogen werden.

Termine:

3. Juli 1986: 16.00 Uhr Besammlung Vorplatz Turnhallentrakt Obstgartenschulhaus. Information durch die Expertenkommission, anschliessend Besichtigung der zu bearbeitenden Gebäudeteile.

31. Juli 1986: Eingabefrist der Bewerbungen.

15. September 1986: Versand der detaillierten Unterlagen an fünf ausgewählte Teams.

28. November 1986: Eingabefrist der Arbeiten.

Januar 1987: Jurierung der Arbeiten.

Die Schulpflege Stäfa

Baukommission



Zufolge Verkaufs des Hotels «Bahnhof», Liestal, zu verkaufen gediegene

Rôtisserie-Einrichtung

geeignet für Raum mit mindestens 100 m² Fläche, neuwertige Ausstattung in Mahagoni, total 68 Sitzplätze:

Tische/Fauteuils und Bänke

sowie dazupassend

Entrée mit Spiegel und Ablage, Beleuchtungskörper und Buffetanlage.

Bei sofortiger Wegnahme der ganzen Einrichtung sehr günstig.

Zentralverwaltung der Sunstar-Hotels, 4410 Liestal,
Tel. 061 / 91 15 22

**einzigere
Zeichenanlagen-
Discount** der Schweiz

z.B.: 50 x 75/A2 kompl. Fr. 395.-
70 x 100/A1 kompl. Fr. 695.-
70 x 120/A1 kompl. Fr. 795.-
92 x 150/A0 kompl. Fr. 1295.-
100 x 170 kompl. Fr. 1495.-

erstklassige Qualität / unschlagbare Preise

**JOMA-Trading AG, Friedauweg 10
8355 Aadorf, Tel. (052) 47 47 11**



Wir suchen qualifizierten Fachmann, der uns kurzfristig die

Devisierung eines EH

macht.

Telefon 01/362 94 20

Erfolgreich inserieren im «Schweizer Ingenieur und Architekt»

Stellen- und Gelegenheits-Anzeigen

Tarif

Stellenangebote und Ausschreibungen		Ermässiger Preis für Stellengesuche	
1/1-Seite	185×260 mm Fr. 1490.—	1/6-Seite	90×84 mm Fr. 145.—
1/2-Seite	90×260 mm Fr. 790.—		185×40 mm Fr. 320.—
1/3-Seite	90×172 mm Fr. 540.—	1/8-Seite	90×62 mm Fr. 107.—
1/4-Seite	90×128 mm Fr. 412.—		185×29 mm Fr. 240.—
	185× 62 mm Fr. 412.—	1/12-Seite	90×40 mm Fr. 175.—
			1/24-Seite 90×21 mm Fr. 80.—

Chiffregebühr Fr. 7.—, Ausland Fr. 10.—

Für Stellengesuche wird Vorauszahlung verlangt.

Anzeigenschluss: Mittwoch der Vorwoche, 10 Uhr

IVA AG für internationale Werbung, 8032 Zürich
Mühlebachstrasse 43, Tel. 01 / 251 24 50, PC 80-32735

Filiale:
1004 Lausanne, Pré-du-Marché 23
Tel. 021 / 37 72 72

Gitter, die für LÜFTUNG sorgen.

- Objekt:** Wetterschutzgitter von Siegfried Keller AG
Einsatz: Gestaltungselement für die vertikale Abdeckung von Konvektionslüftungen
Ausführung: Leichtmetall-Lamellen, auf Wunsch mit rückseitigem Maschengitter oder Drahtgewebe



Siegfried Keller AG

Qualität auch im Detail

Metallbau · Bauelemente
Industriestrasse 45 · 8304 Wallisellen
Tel. 01/833 02 81

Zweigniederlassungen:
Bern: 031/42 62 62 · Lausanne: 021/35 07 12

B. B. W. H.

BOOZ & CAROLINÉ



Wir sind beweglich

Mit uns liegen Sie goldrichtig, ob Sie nun kaufen oder verkaufen

Wo Liegenschaften den Besitzer wechseln, braucht es Überblick. Und oft genug ein Maximum an geistiger Beweglichkeit. Hier liegt Ihr grosser Vorteil, wenn Sie sich um Rat und Tat direkt an uns wenden. Im Immobiliengeschäft sind wir seit über 75 Jahren zur Zufriedenheit unserer Klienten tätig. Nach strengen Grundsätzen und seriös. Nur so geht's. Wir informieren Sie über das Marktgeschehen, den aktuellen Marktwert, über mögliche Interessenten. Wir führen die Partie mit Erfolg für Sie. Unsere Firmenbroschüre gibt Ihnen viele ausführliche Informationen. Telefon 01 365 44 44.

**merkur
immobilien**



Merkur Immobilien AG
Stampfenbachstrasse 52
8035 Zürich
Telefon 01 365 44 44

Merkur Immobilien verwaltet, vermietet, baut, renoviert, kauft und verkauft Immobilien.



Tonangebend für Tonprodukte
KELLER_{AG} ZIEGELEIEN

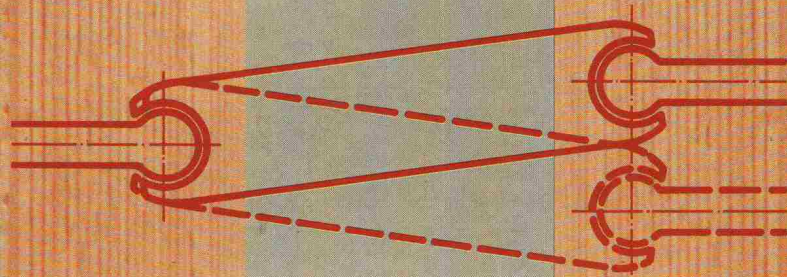

KE-Gelenkanker

Die ideale Verbindung
im Zweischalenmauerwerk



Keller AG Ziegeleien

8422 Pfungen
Telefon 052 31 10 21

Coupon für Prospekt KE-Gelenkanker

me
esse

7