

Objektyp: **Advertising**

Zeitschrift: **Schweizer Ingenieur und Architekt**

Band (Jahr): **104 (1986)**

Heft 33-34

PDF erstellt am: **10.08.2024**

### **Nutzungsbedingungen**

Die ETH-Bibliothek ist Anbieterin der digitalisierten Zeitschriften. Sie besitzt keine Urheberrechte an den Inhalten der Zeitschriften. Die Rechte liegen in der Regel bei den Herausgebern.

Die auf der Plattform e-periodica veröffentlichten Dokumente stehen für nicht-kommerzielle Zwecke in Lehre und Forschung sowie für die private Nutzung frei zur Verfügung. Einzelne Dateien oder Ausdrucke aus diesem Angebot können zusammen mit diesen Nutzungsbedingungen und den korrekten Herkunftsbezeichnungen weitergegeben werden.

Das Veröffentlichen von Bildern in Print- und Online-Publikationen ist nur mit vorheriger Genehmigung der Rechteinhaber erlaubt. Die systematische Speicherung von Teilen des elektronischen Angebots auf anderen Servern bedarf ebenfalls des schriftlichen Einverständnisses der Rechteinhaber.

### **Haftungsausschluss**

Alle Angaben erfolgen ohne Gewähr für Vollständigkeit oder Richtigkeit. Es wird keine Haftung übernommen für Schäden durch die Verwendung von Informationen aus diesem Online-Angebot oder durch das Fehlen von Informationen. Dies gilt auch für Inhalte Dritter, die über dieses Angebot zugänglich sind.

Ein Dienst der *ETH-Bibliothek*  
ETH Zürich, Rämistrasse 101, 8092 Zürich, Schweiz, [www.library.ethz.ch](http://www.library.ethz.ch)

<http://www.e-periodica.ch>

# Schweizer Ingenieur und Architekt

Schweizerische Bauzeitung

Verlags-AG der Akademischen-technischen Vereine

104. Jahrgang 18. Aug. 1986 Heft 33-34/1986 Erscheint wöchentlich

## Redaktion

«Schweizer Ingenieur und Architekt»

Rüdigerstrasse 11  
Postfach 630, 8021 Zürich  
Tel. 01/201 55 36

**Redaktoren:**  
Balthasar Peyer,  
leitender Redaktor  
Dr. sc. techn. ETH/SIA

Bruno Odermatt,  
dipl. Arch. ETH/SIA

Hans U. Scherrer,  
dipl. Ing. ETH/SIA

**Druck:**  
Offset + Buchdruck AG, Zürich

Nachdruck von Bild und Text,  
auch auszugsweise, nur mit schriftlicher  
Zustimmung der Redaktion  
und mit genauer Quellenangabe.

## Abonnemente

**Schweiz:**

1 Jahr Fr. 170.—  
½ Jahr Fr. 89.50  
Einzelnummer Fr. 6.50

**Ausland:**

1 Jahr Fr. 185.—  
½ Jahr Fr. 96.—  
Einzelnummer Fr. 7.50

Postcheck: «Schweizer Ingenieur  
und Architekt», 80-6110 Zürich

Ermässigte Abonnemente für  
Mitglieder des GEP, des BSA, der  
ASIC, des STV und für Studenten

**SIA-Normen und Dokumentationen**  
sind nur erhältlich  
beim SIA-Generalsekretariat  
Selnastrasse 16, Postfach,  
8039 Zürich, Tel. 01/201 15 70

Bestellungen für Abonnemente  
und Einzelnummern sowie Adress-  
änderungen von Abonnements  
an die Redaktion; Adressänderungen  
von SIA-Mitgliedern an das  
SIA-Generalsekretariat

## Anzeigenverwaltung

**IVA AG für internationale Werbung**

Hauptsitz:  
Mühlebachstrasse 43  
8032 Zürich  
Tel. 01/251 24 50

Filiale Lausanne:  
Pré-du-Marché 23  
1004 Lausanne  
Tel. 021/37 72 72

## zum Titelbild

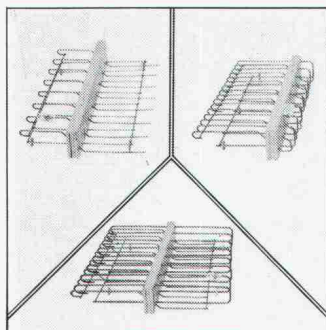

und den Ingenieuren die grösstmögliche Sicherheit gewährleistet.

Durch die Verwendung von durchgehendem Chromnickelstahl V2A Cr Ni Nr. 1.4301 oder V4A Cr Ni Mo Ti Nr. 1.4571 wurde ein Produkt geschaffen, das den künftigen Normen bereits heute entspricht.

Nebst einem umfassenden Normtypenprogramm ist es auch möglich, ebea-Kragplattenanschlüsse in Spezialmassen nach Ihren Wünschen und Berechnungen zu liefern.

Für Unterlagen oder eine persönliche Beratung wenden Sie sich bitte an:

Fritz Brechbühler  
Armierungsanschlüsse  
Südstrasse 4  
3110 Münsingen  
Tel. 031/92 53 53

### Sicherheit im Vordergrund

Im Bewusstsein der im Volumen stetig ansteigenden Bauschäden der letzten Jahre entschloss sich die Firma F. Brechbühler einen Kragplattenanschluss herzustellen, der den Vorschlägen zur neuen SIA-Norm 162 entspricht

**Offizielles Organ:**

Schweizerischer Ingenieur- und Architektenverein (SIA)

Gesellschaft Ehemaliger Studierender der ETH Zürich (GEP)

Schweizerische Vereinigung Beratender Ingenieure (ASIC)

## Inhalt

**Persönlich**

Theodor T. Erismann zum 65. Geburtstag. Von *Adolf Jacob*, Schaffhausen 771

Gruss der Wissenschaft und Fachwelt. Von *G. W. Becker*, Berlin 771

**Bauphysik**

Wärmebrücken bei Isolierglasfenstern. Von *J. Blaich*, Dübendorf 773

**Materialprüfung**

Gedanken zur geringen Popularität der Frischbetonkontrolle. Von *W. Studer*, Dübendorf 775

**Energietechnik**

IEA Solar VIII: «Passive and Hybrid Solar Low Energy Buildings». Von *S. R. Hastings*, Dübendorf 776

Messungen in bewohnten Wintergärten. Von *A. Eggenberger*, Burgdorf 779

Sonnenenergie-Modellsimulation. Von *C. Filleux*, Zürich 783

Gebäudesimulationsprogramm SERIRES nun auch auf Tischcomputern. Von *R. Grolimund*, Dübendorf 790

Handbuch der passiven Sonnenenergienutzung in Gebäuden. Von *M. Zimmermann*, Zürich 791

Passivsolare Demonstrationsbauten. Von *A. Binz*, Zürich 794

**Umschau**

Bauarbeiten im Bereich des Anschlusses Neuenhof an die N1. Leichter Aufschwung in den Haustechnik-Branchen. Komet Halley: Schmutziger Schneeball in Form einer Kartoffel. Sonnenkraftwerke für Indien. Gründung eines Instituts für Solarforschung. Erdbebenvorhersage 797

**Wettbewerbe**

Home pour personnes âgées à Villars-sous-Mont FR (E). Aesch BL: Ideenwettbewerb «Im Dorf» (E). Luzern) Bauten der Polizei, des Sanitäts- und Feuerwehripiketts und Ausbaukonzept Stadtthausareal (A). Dorfplatzgestaltung in Turtmann VS (A). Frauenklinik am Frauenspital Luzern (A) 799

**Preise**

3. Internationaler Farb-Design-Preis 86/87. Forma Finlandia. 2nd International Interior Design Award 800

**SIA-Mitteilungen**

Zusammenarbeit im Bauwesen mit Hilfe der EDV. Baukosten im Griff. Kommission für Fragen der Werbung. Herbstexkursion des VDI in Friedrichshafen 801

**SIA-Sektionen**

Bern: Neubaustrecken der Deutschen Bundesbahnen 802

**SIA-Fachgruppen**

FII: Herbstexkursion. FII: Ausserordentliche Generalversammlung. FII: ASME Symposium on Turbomachinery - Call for Papers 802

GEP 66. Generalversammlung der GEP 802

**B-Seiten**

B 121-124

## Im nächsten Heft

Altbaumodernisierung

(Änderungen vorbehalten)

## Ingénieurs et architectes suisses

Adresse: En Bassenges, 1024 Ecublens, Tél. 021/47 20 98

No 15-16/1986

**Gestion énergétique**

Les ponts thermiques, dix ans après, par *Olivier Barde* 201

**Actualité** 204, 212

**Gestion énergétique**

Economies d'énergie et décompte individuel des frais de chauffage, par *Samuel Rieben* 205

**Technique aérospatiale**

La navette spatiale: un outil indispensable et irremplaçable 206

Verkauf: Baumaterialhandel  
und Stahlhandel  
Ventes: commerce de matériaux  
de construction et d'acier  
Vendita: commercio di materiale  
da costruzione e commercio d'acciaio

Armierungsanschlüsse  
Barres d'attente  
Ferri di ripresa

**ebea**  
**brefer**  
**HI SYSTEM AG**  
**ebea**

Kragplattenanschluss  
Assemblage des dalles  
en console  
Raccordi d'armatura isolati  
per raccordi a sbalzo

F. Brechbühler, Armierungsanschlüsse  
Südstrasse 4, CH-3110 Münsingen  
Tel. 031 92 53 53, Telex 911 726

## Lager + Verkauf

Handelsgenossenschaft des  
Schweizerischen Baumeisterverbandes

### Lager + Verkauf:

4018 Basel	061 / 50 40 10
3000 Bern 5	031 / 25 71 71
2501 Biel	032 / 23 35 23
7302 Landquart	081 / 51 26 26
7530 Zerne	082 / 8 13 70
6002 Luzern	041 / 44 41 44
6438 Ibach	043 / 21 20 92
6312 Steinhausen	042 / 41 71 41
4601 Olten	062 / 32 84 84
9015 St. Gallen	071 / 31 34 37
8207 Schaffhausen	053 / 3 31 31
8304 Wallisellen	01 / 830 45 43
8570 Weinfelden	072 / 22 63 63
9320 Arbon-Frasnacht	071 / 46 74 70
8952 Schlieren	01 / 730 72 62
8045 Zürich-Giesshübel	01 / 730 72 62
1227 Genève	022 / 43 85 50
1000 Lausanne 20	021 / 24 62 51
1920 Martigny	026 / 2 31 21
6601 Locarno	093 / 31 11 38
6963 Pregassona	091 / 51 41 35
6852 Genestrerio	091 / 47 20 87
Nuding SA	
2304 La Chaux-de-Fonds	039 / 25 11 11
Nuding SA	
2035 Corcelles	038 / 31 55 55

Acifer AG, 1920 Martigny	026 / 2 26 26
Acifer AG, 8105 Regensdorf	01 / 840 13 13
Acifer Dreispitz AG, 4142 Münchenstein	061 / 46 85 46
AG Baustein, 4574 Lüsslingen	065 / 22 04 24
Baustoff AG, 4002 Basel	061 / 50 73 73
Baustoff AG, 5262 Frick	064 / 61 35 61
Baumaterial AG, 3600 Thun	033 / 23 31 23
Carell SA, 1400 Yverdon	024 / 23 12 55
Comolli AG, 5620 Bremgarten	057 / 33 14 14
Commerce de Fer SA, 1700 Fribourg	037 / 22 44 61
Davum Stahl AG, 7302 Landquart	081 / 51 38 37
Eisen + Kohlen AG, 6210 Sursee	045 / 23 13 53
Eisen + Röhren AG, 4600 Olten	062 / 34 31 71
Fischer & Co. AG, 3534 Signau	035 / 7 13 68
O. Gasser, 1814 La Tour-de-Peilz	021 / 54 56 83
Hänggi & Co. AG, 3072 Ostermundigen	031 / 51 33 11
Hauser AG Eisen, 9000 St. Gallen	071 / 22 88 75
Hauser AG Eisen, 8401 Winterthur	052 / 23 14 31
Hauser AG Eisen, 8808 Pfäffikon SZ	055 / 48 43 43
Hunziker AG, 3232 Ins	032 / 83 12 82
Hunziker AG, 3400 Burgdorf	034 / 22 72 72
Hunziker AG, 2540 Grenchen	065 / 52 28 52
Otto Kalbermatten AG, Brig-Glis	028 / 23 43 56
Adolf Locher AG, 7000 Chur	081 / 24 54 54
Adolf Locher AG, 9450 Altstätten SG	071 / 75 25 25
Adolf Locher AG, 8107 Buchs ZH	01 / 844 00 66
Miauton SA, 1844 Villeneuve	021 / 60 31 31
Neue Baukontor Bern AG, 3018 Bern	031 / 55 53 53
Oskar Prevost AG, 7430 Thusis	081 / 81 17 77
Pestalozzi + Co AG, 8953 Dietikon	01 / 743 21 11
Rigling AG, 8050 Zürich-Oerlikon	01 / 301 15 30
Rigling SA, 1023 Crissier	021 / 34 58 37
Sabag AG, 2500 Biel	032 / 22 58 44
W. Schmutz AG, 3627 Heimberg	033 / 37 75 37
U. Schmutz SA, 2114 Fleurier	038 / 61 33 33
Schwarz Stahl AG, 5600 Lenzburg	064 / 51 17 71
Stocker & Co., 6023 Rothenburg	041 / 24 33 66
Straubhaar AG, 3800 Interlaken	036 / 23 12 12
Tremco Baumaterial AG, 8872 Weesen	058 / 43 17 51
Urech SA, 1850 Aigle	025 / 26 22 22
Veuthey SA, 1920 Martigny	026 / 2 21 25
Alb. Wahlen AG, 3014 Bern	031 / 41 31 31
Wassmer SA, 1762 Givisiez	037 / 83 11 83
Weber AG, 6430 Schwyz	043 / 21 19 03
Weber AG, 7004 Chur	081 / 24 22 24
Weber AG, 6467 Schattdorf	044 / 2 82 82

# Gutes Klima zahlt sich immer aus



Im Einkaufszentrum ist gutes Klima unerlässlich. Wo so viele Menschen zusammenkommen und die unterschiedlichsten Produkte angeboten werden — vom Käse über Seife zu Pflanzen und Perlenketten —, da kommt es auf exakt geregelte Heizung, Kühlung, Belüftung und Beleuchtung an. Denn in gutem Klima kauft man lieber.

**Energiesparende  
Leit- und  
Regeltechnik**

Für gutes Klima im großen Stil sorgt kostengünstig das Gebäudeleitsystem VISONIK®. Der modulare Aufbau sowie anwenderbezogene Software erlauben die gleichzeitige, vollautomatische Steuerung aller betriebstechnischen Anlagen bei problemloser Bedienung. Eine lohnende Investition, auch in bereits bestehenden Gebäude-

LGZ Landis & Gyr Zug AG  
Leit- und Regeltechnik HLK  
Hinterbergstraße 11  
6330 CHAM  
Telefon 042-38 11 81

komplexen: der Energieverbrauch wird gedrosselt, die Betriebskosten werden merkbar reduziert.

Rufen Sie uns an. Wir unterstützen Sie gerne in allen Fragen der Leit- und Regeltechnik für Heizung, Lüftung und Klima.

**LANDIS & GYR**

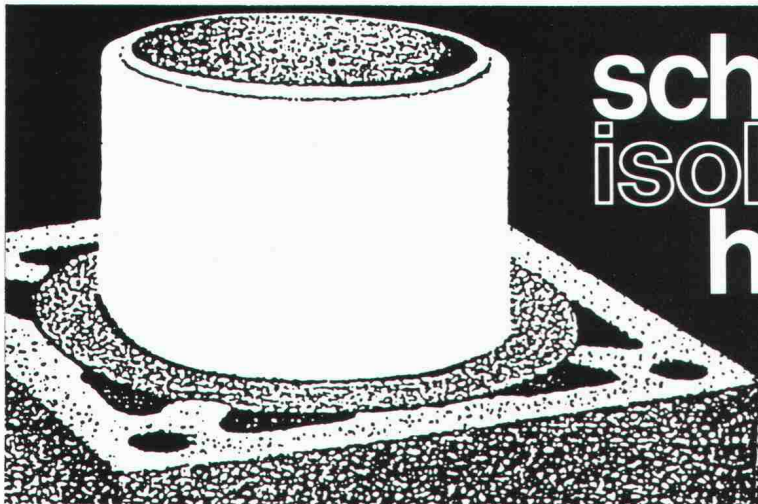

# schiedel isolierkamin<sup>®</sup> hinterlüftet

ist ein Alleskönner  
und bedeutet  
immer die richtige Wahl

Der hinterlüftete SCHIEDEL Isolierkamin ist die logische Weiterentwicklung des vieltausendfach bewährten SCHIEDEL Isolierkamines. Wegen seiner erwiesenen Allround-Eigenschaften, die ihn zum «Spezialkamin zur Ableitung jeglicher Art von Abgasen» machen, drängt er sich zum Anschluss an die neueste Generation von Heiz-, Kondensations- oder Brennwertkesseln geradezu auf. Bei diesen Gas- und Ölheizkesseln werden die Rauchgase mit Temperaturen unter 50 °C in den Kamin

eingeleitet. Die in den Rauchgasen enthaltene Feuchtigkeit kondensiert zum Teil im Heizkessel, aber auch innerhalb des Kamines aus.

Dank dem absolut säurefesten, korrosionssicheren Innenrohr wird der Kamin durch die aggressiven Kondensate nicht angegriffen. Die Gefahr einer Durchfeuchtung der Kaminanlage infolge Dampfdiffusion wird durch die bewährte Methode der «Hinterlüftung» beseitigt.

## ZZ

### ZÜRCHER ZIEGELEIEN

Gerne informieren wir Sie über die Verkaufsstellen in Ihrer Nähe.

Giesshübelstrasse 45, 8021 Zürich, Telefon 01/468 2111

# Vario- Winkelplatten



**für unbegrenzte  
Variationen  
in der Garten-  
und  
Umgebungs-Gestaltung**

Verlangen Sie mehr Informationen  
über die Hunziker-Neuheiten bei:

**AG HUNZIKER<sup>+CIE</sup>**

Baustoff-Fabriken

5200 Brugg, Aarauerstrasse 75, Tel. 056/41 27 22

8050 Zürich, Hagenholzstrasse 80, Tel. 01/302 46 60

Orientieren Sie mich ganz unverbindlich über 

Vario-Winkelplatten

das gesamte Hunziker-Gartenbau-Sortiment

Name: \_\_\_\_\_

Adresse: \_\_\_\_\_

PLZ/Ort: \_\_\_\_\_

Die hochstehenden,  
sofort einsatzfähigen Programme  
auf Personal-Computer  
für Architekten

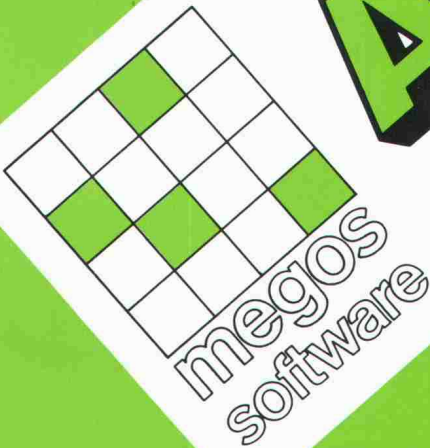

data-grafik ag, Zwinglistrasse 21, 8026 Zürich, Telefon 01/241 33 22

# ARCHISOFT

data-grafik ag  
8026 Zürich  
Tel. 01/241 33 22

Kolar & Co. AG  
8006 Luzern  
Tel. 041/36 27 27

MTF Computer AG  
4603 Olten  
Tel. 062/32 87 57

Rhomberg Ing. Büro  
8212 Neuhausen  
Tel. 053/2 70 71

SYSAG  
4054 Basel  
Tel. 061/39 25 25

ZAP Computer AG  
3900 Brig  
Tel. 028/23 10 48

BAU-DATA AG  
FL-9494 Schaan  
Tel. 075/2 77 43



- Senden Sie uns Unterlagen
- Rufen Sie uns an

Name/Firma: \_\_\_\_\_

Adresse: \_\_\_\_\_

Einsenden an: data-grafik ag  
Zwinglistrasse 21, 8026 Zürich



# ARCHITEKT LOCOWARE

AUS DER PRAXIS - FÜR DIE PRAXIS



## LOCOWARE-Baukostenkontrolle

Die Schlüsselapplikation des LOCOWARE-Konzeptes. Eine perfekte Projektbuchhaltung mit laufendem Vergleich der Zahlungen mit den Verträgen und dem Kostenvoranschlag.

## LOCOWARE-Devisierung

Unkompliziert ab eigenen Datenbanken oder schon einmal erstellten Devis. Vergleich der Offerten global, pro BKP-Position oder pro Artikel nach freier Wahl. Erstellung des Vertrages.

## LOCOWARE-Vertragsplanung

Ein Zeitplan für die Organisation des Offert- und Vertragswesens. Dient der zentralen Überwachung der Ausarbeitung der Offertunterlagen, der Vergebungsanträge und der zeitgerechten Erstellung der Verträge.

## LOCO-TECHNOLOGIE

### Locoware-Programme:

- Baukostenkontrolle
- Devisierung
- Vertragsplanung
- Bauleitung

### Für Architekten vorbereitet

- Netzplan
- Finanzbuchhaltung
- Multiplanapplikationen
- Textverarbeitung

### Im Test und in Vorbereitung:

- LOCOWARE-Entscheidungsplanung
- CAD für Architekten

### Ausbildung und Betreuung:

- Einfach, praktisch, effizient:  
Individuell und beim Kunden



Swissdata '86, Basel

Halle 212, Stand 335

## LOCO-PROJEKTE AG

Usteristr. 23 (b. Löwenplatz)  
Postfach 7337  
8023 Zürich  
Tel. 01 / 219 82 40

## SPRENGER + PARTNER

Bauingenieure SIA  
Neumattstrasse 22  
4144 Arlesheim  
Tel. 061 / 72 71 17

## LOCO-PROJETS SA

16, place de Cornavin  
case postale 505  
1211 Genève 1  
Tél. 022 / 31 43 40

■ vorfabrizierte, vorgespannte  
Hohl-Deckenelemente

■ Oberflächenstruktur  
geglättet oder geraut

■ Gewichtseinsparung  
30-40%

■ grosse Spannweite

■ Schalldämmung



## Hiermit möchten wir auf die grössten Vorteile von BRUN-Hohlplatten hinweisen.

Ganz klar: Es geht um die Spannweite. Denn die kann bei solch vorfabrizierten, vorgespannten und 120 cm breiten Deckenelementen je nach Belastung und Dicke bis zu 12 Metern betragen. Was nicht nur für den Architekten von einiger Bedeutung ist, der sich dadurch viel grössere Gestaltungsfreiheiten herausnehmen kann. Denn auch der Bauingenieur kann sich von einigem Aufwand befreien: Statik und Verlegepläne sind bei BRUN-Hohlplatten inklusive. BRUN-Hohlplatten verkürzen die Bauzeit und können 90% Lohnkosten sparen.

**Wenn Sie auf Gewinn setzen:  
Durch diese hohlen Platten muss  
er kommen.**

### Hat's geklingelt?

Dann lassen Sie doch das Telefon bei uns läuten:

**Tel. 041/55 16 16**

oder senden Sie uns den Coupon zu.

### Coupon

Name: \_\_\_\_\_

Firma: \_\_\_\_\_

PLZ/Ort: \_\_\_\_\_

Telefon: \_\_\_\_\_

**BRUN**

ELEMENTWERK BRUN AG LUZERN

Mooshüslistrasse  
Postfach, 6020 Emmenbrücke  
Telefon 041/55 16 16



# „Ich bin die grüne Wärmedämmplatte. Standhaft gegen Erddruck, Kälte und Wasser.“

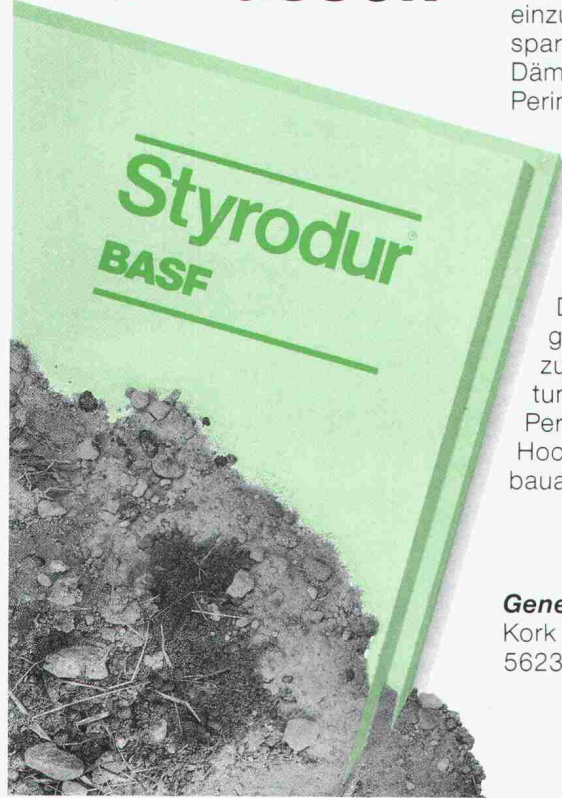

Die wirksamste Methode, Häuser auch im Erdbereich warm und sicher einzupacken und so Heizkosten zu sparen, ist die außenseitige Dämmung erdberührter Bauteile, die Perimeterdämmung.

Der ideale Dämmstoff dafür ist Styrodur®, die grüne Wärmedämmplatte von BASF. Sie nimmt kaum Wasser auf, ist druckfest und formstabil, verrottet nicht und ist frostsicher.

Die Verlegung und Verklebung geht einfach und schnell. Eine zusätzliche Feuchtigkeitsabdichtung ist nicht erforderlich.

Perimeterdämmung mit Styrodur: Hochwirksam, wirtschaftlich und bauaufsichtlich zugelassen.

#### **Generalvertrieb in der Schweiz:**

Kork AG, Kunststoffwerke  
5623 Boswil, Telefon 057/47 11 44



Bitte fordern Sie weitere Informationen an, wenn Sie mehr wissen wollen über Styrodur, die grüne Wärmedämmplatte mit den vielen Einsatzmöglichkeiten im Hoch- und Tiefbau.

#### **Styrodur von BASF. Grün und gut.**

BASF (Schweiz) AG  
8820 Wädenswil/Au

## **BASF**

3123.3

## **GDS = Produktivität x Wirtschaftlichkeit**

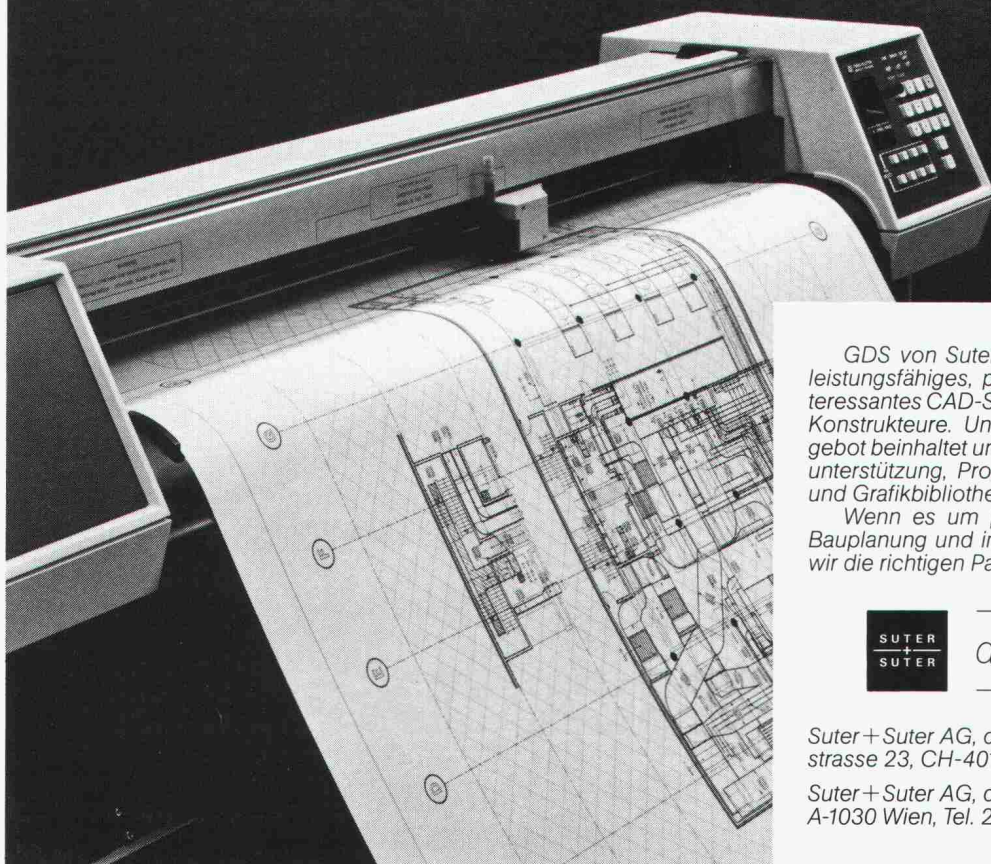

GDS von Suter+Suter design systems ist ein sehr leistungsfähiges, praxiserprobtes und wirtschaftlich interessantes CAD-System für Architekten, Ingenieure und Konstrukteure. Unser begleitendes Dienstleistungsangebot beinhaltet unter anderem: Schulung, Einführungsunterstützung, Programmierung von Sonderwünschen und Grafikbibliotheken.

Wenn es um professionelle CAD-Systeme in der Bauplanung und im Konstruktionsbüro geht, dann sind wir die richtigen Partner für Sie. Rufen Sie uns an:



**design systems**

Suter+Suter AG, design systems, Lautengartenstrasse 23, CH-4010 Basel, Tel. 061 45 45 45

Suter+Suter AG, design systems, Metternichgasse 10, A-1030 Wien, Tel. 222 75 55 58

# Brüggmann Fenster-Systeme

In der Schweiz seit über 10 Jahren im Einsatz. Systeme EMPA geprüft.

# Brüggmann Fenster-Systeme

In der Schweiz seit über 10 Jahren im Einsatz. Systeme EMPA geprüft.

# Brüggmann Fenster-Systeme

In der Schweiz hergestellt von bekannten und massgebenden Fensterfabriken:

Angerer Hans	7270 Davos-Platz
Bachmann AG	6280 Hochdorf
Bachmann AG	8038 Zürich
M. Beglinger	8880 Walenstadt
Berner+Müller	5014 Gretzenbach
Droz Maurice	2606 Corgémont
Gindraux+Fils	2024 St-Aubin
Hunkeler AG	6000 Luzern
Megert+Frutiger	3613 Steffisburg
Megert+Frutiger	8008 Zürich
L. Oberholzer AG	9215 Schönenberg
Preiswerk+Esser	4021 Basel
Fritz Wittwer	5712 Beinwil
Paul Zimmermann	5734 Reinach

Verlangen Sie bitte mit diesem Coupon bei einem der aufgeführten Fensterhersteller oder bei uns

weitere Unterlagen  ein persönliches Gespräch

Name

Strasse

PLZ/Ort

Telefon  SIA

**Tonet AG, CH-4657 Dulliken, Tel. 062/35 41 41**  
Werkvertretung und Profillager von Brüggmann

## ... sofort ... Raumlösungen

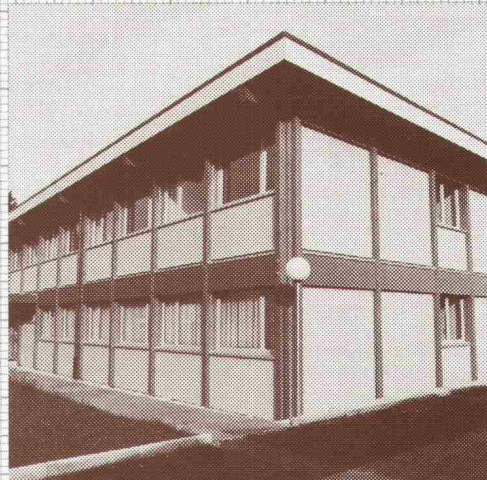

Das EDV-Bürogebäude für Ringier in Zofingen wurde von **megert** in vierzehn Tagen unter Dach gebracht.

**megert**-Gebäude lösen Raumprobleme rasch und wirtschaftlich. Es müssen keine bauphysikalischen Kompromisse gemacht werden:

- k-Wert unter 0,4
- 3fach-Verglasung
- mehrgeschossig

**megert** baut individuell – den Bedürfnissen entsprechend – aber mit System.

Prüfen Sie unsere Leistungsfähigkeit, verlangen Sie kostenlos unser verbindliches Angebot.

# megert

Megert und Frutiger Holzbau AG

Töpferweg 16 3613 Steffisburg Station  
Telefon 033 39 77 77

### Bon

2

- Ich wünsche Ihre Dokumentation  
 Ich wünsche Ihre persönliche Beratung

Name/Vorname

Firma

Adresse

PLZ/Ort

Telefon

Einsenden an:

**megert**  Megert und Frutiger Holzbau AG

Töpferweg 16, 3613 Steffisburg Station

# Wer macht was?

## Abdichtungen

Starr im Dünnschichtverfahren

BAUSCHUTZ AG, 8048 Zürich  
Bristenstr. 10, Tel. 01 / 432 11 30

BENZ AG, Kunstharzbeläge und  
Bautenschutz. Bändlistrasse 31,  
8064 Zürich, Tel. 01 / 64 50 24  
ab 26.8.86 neue Tel.-Nr. 01 / 432 50 24

## Abdichtungen

KUNSTSTOFF-TECHNIK, 8041 Zürich  
Leimbachstr. 38, Tel. 01 / 482 88 88  
Wassereinbrüche und Feuchtigkeit

STUMP BOHR AG, 8032 Zürich  
Abt. Bautenschutz  
Mühlebachstr. 20, Tel. 01 / 252 56 22

TRITON AG, 8048 Zürich  
Badenerstrasse 849, Tel. 01 / 62 55 22  
Wasserdichte Verputze und  
Fugenbandsysteme

## Akustik

SCHNEIDER DÄMMTECHNIK AG  
8401 Winterthur, Tel. 052 / 89 21 21  
Beratung, Messungen, Schwin-  
gungs-/Schallschutzkomponenten

## Angewandte Hydrologie/Tracerhydrologie

NATURAQUA, Tel. 031 / 44 35 71  
Thunstr. 101a, 3006 Bern

## Angewandte Klimatologie/Meteorologie

METEOTEST, Tel. 031/23 74 17  
Hallerstr. 50, 3012 Bern

## Architekturmodelle

ATELIER EBER, 5400 Ennetbaden  
Schlierenstr. 46, Tel. 056 / 22 14 50

ATELIER 7, M. Fricker  
Klosbachstrasse 123, 8032 Zürich  
Tel. 01/47 92 67

LÜCHINGER Modellbau  
9113 Degersheim, Tel. 071 / 54 15 22

SCHALK MODELLBAU  
8050 Zürich, Tel. 01/302 64 11  
5430 Wettingen, Tel. 056/27 10 80

Werner Schnüriger, 8953 Dietikon  
Moosmattstr. 16, Tel. 01/740 27 57

Modellbau Zaborowsky  
Inhaber D. Raffainer  
Neumarkt 10, 8001 Zürich  
Tel. 01/252 22 16

## Bauaustrocknung

Roth-Kippe AG, 8055 Zürich  
Gutstrasse 12, Tel. 01 / 461 11 55

## Baugrunduntersuchungen

BBL Baulaboratorium AG  
4132 Muttenz/Basel, Tel. 061/61 33 14

CSD COLOMBI SCHMUTZ DORTHE AG  
3097 Liebfeld/Bern, Tel. 031/53 64 12  
1052 Le Mont-s.-Lausanne, 021/37 12 41  
1700 Fribourg, Tel. 037/22 76 66  
5000 Aarau, Tel. 064/24 66 22  
4410 Liestal, Tel. 061/91 24 28

## Baugrunduntersuchungen Erschütterungs-Messungen

GEOTEST AG  
(s. Geologie - Geotechnik - Geophysik)  
K+S P. KIEFER + R. STUDER AG  
4153 Reinach BL, Tel. 061/76 94 76

SIEBER CASSINA + Partner  
Beratende Geologen und Ingenieure  
8008 Zürich, Tel. 01/252 75 60  
4600 Olten, Tel. 062/32 15 85  
3006 Bern, Tel. 031/44 08 68

TERREXPART AG  
Baugrund, Baumaterial, Baumethoden  
Stauffacherstrasse 130, 3014 Bern  
Tel. 031 / 42 62 22

## Beton- und Naturstein- Untersuchung

GEOTEST AG  
(s. Geologie - Geotechnik - Geophysik)

## Betonsanierungen

BENZ AG, Kunstharzbeläge und  
Bautenschutz. Bändlistrasse 31,  
8064 Zürich, Tel. 01 / 64 50 24  
ab 26.8.86 neue Tel.-Nr. 01 / 432 50 24

Gunit, Spritzbeton, Sandstrahlen  
E. LAICH SA, 6671 Avegno,  
Tel. 093 / 8117 22

STUMP BOHR AG, 8032 Zürich  
Abt. Bautenschutz  
Mühlebachstr. 20, Tel. 01 / 252 56 22

TRITON AG, 8048 Zürich  
Badenerstrasse 849, Tel. 01 / 62 55 22  
Betonsanierungen

## Brandschutzdämmungen

Schneider Dämmtechnik AG,  
8401 Winterthur, Im Hölderli 26  
Tel. 052 / 89 21 21

## Briefkasten

Gitterrost-Vertrieb WALTER ALBIEZ AG  
8031 Zürich, Tel. 01 / 44 55 70

## CAD

RZW DR. WALDER + PARTNER AG  
Rechenzentrum und Softwarehaus  
3073 Gümligen, Tel. 031 / 52 69 62  
8032 Zürich, Tel. 01 / 252 86 63

## Datenverarbeitung

INSER AG, Beratende Ing. für EDV  
Rechen- und Zeichenzentrum  
3097 Liebfeld, Tel. 031 / 59 20 88

## EDV-Problemlösungen

FIDES Rechenzentrum,  
8004 Zürich, Tel. 01 / 249 27 63  
Hardware: Personalcomputer allein  
oder in Verbindung mit RZ  
Software: Grösstes Angebot an  
Schweizer Rechen- und Zeichen-  
programmen für Bauingenieure und  
Architekten

MICHELS DATENTECHNIK  
8820 Wädenswil, Tel. 01 / 780 34 51  
Software für den Heizungingenieur

## Erschütterungs-Messungen

CSD AG (s. Baugrunduntersuchungen)  
GEOTEST AG  
(s. Geologie - Geotechnik - Geophysik)

K+S P. KIEFER + R. STUDER AG  
4153 Reinach BL, Tel. 061/76 94 76

## Expertisen/Beweisaufnahmen

Maschinenindustrie / Elektroindustrie  
Bauindustrie / Beschichtungsindustrie  
Schneider & Partner AG, 6006 Luzern  
dipl. Ingenieure ETH/SIA/HTL  
Tel. 041 / 31 24 52 oder 31 35 15  
Unternehmensberatung / Ing.-Büro

## Faltwände - Holzfalttüren

Lienhard Söhne AG, 8038 Zürich  
Albisstr. 131, Tel. 01/482 12 90

## Farbkopien

Photomechanisch, Plandruck oder  
Offset, in allen Formaten.  
Kostenlose Beratung.  
Aerni-Leuch AG, Bereich Repro  
Sportweg 34, 3097 Liebfeld BE  
Tel. 031 / 53 93 81

## Fassadenplanung

Metallbau-Planung J. F. Meyer AG  
6006 Luzern, Seeburgstr. 20  
Tel. 041/31 20 88

## Feuchtigkeitsmessgerät

Schieritz & Hauenstein AG  
Finklerweg 32, 4144 Arlesheim  
Tel. 061 / 72 10 60

## Fiberskopie

Hohlraumkontrollen jeder Art  
SPI AG, Ipsach, Tel. 032 / 51 71 58

## Geologie - Geotechnik - Geophysik

CSD AG (s. Baugrunduntersuchungen)

## Geologie - Geotechnik - Geophysik

GEOTEST AG  
3052 Zollikofen, Tel. 031 / 57 20 74  
9008 St. Gallen, Tel. 071 / 24 87 10  
8955 Oetwil a.L., Tel. 01 / 748 26 85  
6010 Kriens LU, Tel. 041 / 45 46 66  
1785 Cressier FR, 1037 Etagnières VD

## Geotechnik

Dr. H. HALTER, dipl. Ing. ETH/SIA  
Grund- und Dammbau, Erdbaulabor  
Ekkehardstr. 25, 8006 Zürich  
Tel. 01 / 362 56 28

Ingenieurbüro G. MUGGLIN AG  
Beratung, Untersuchungsprogramme,  
Planung, Berechnung, Überwachung  
in Grundbau, Bodenmechanik und  
allgem. Tiefbau. Schloßstr. 24a,  
8044 Zürich, Tel. 01 / 251 48 62

## Holzbeizarbeiten

Amstutz & Sahli AG, 8032 Zürich  
Chem. Holzbeizerei und Spritzwerk  
Hofackerstrasse 11A, Tel. 01 / 53 50 40

## Holzschutzmittel

Dr. R. MAAG AG, 8157 Dielsdorf  
Tel. 01/855 11 11  
Color xex, Xerotin, Xylosan

## Injektionen

BAUSCHUTZ AG, 8048 Zürich  
Bristenstr. 10, Tel. 01 / 432 11 30

BENZ AG, Kunstharzbeläge und  
Bautenschutz. Bändlistrasse 31,  
8064 Zürich, Tel. 01 / 64 50 24  
ab 26.8.86 neue Tel.-Nr. 01 / 432 50 24

STUMP BOHR AG, 8032 Zürich  
Abt. Bautenschutz  
Mühlebachstr. 20, Tel. 01 / 252 56 22

## Isolierungen

Schneider Dämmtechnik AG  
8401 Winterthur, Im Hölderli 26  
Tel. 052 / 89 21 21

## Isolierelemente LEGATHERM Steildach/Estrichboden

LEGANORM AG, 8400 Winterthur  
Feldstr. 31, Tel. 052/25 26 16

## Kanalisationen

Krähenmann AG / Kasapro AG  
Kanalunterhalt und -sanierungen  
9202 Gossau SG, Tel. 071 / 85 35 11

## Kanal-Reparaturen

KUNSTSTOFF-TECHNIK, 8041 Zürich  
Leimbachstr. 38, Tel. 01 / 482 88 88

## Kunststoff-Dichtungsbahnen

Über 30 Typen Sarnafil für Bauwerk-  
schutz, Umweltschutz und Textile  
Bauten.  
Sarna Kunststoff AG  
6060 Sarnen, Tel. 041 / 66 99 66

## Lager- und Betriebseinrichtungen

AROX AG, Lager- und Betriebs-  
einrichtungen  
6284 Sulz-Gelfingen, Tel. 041 / 85 27 22

## Lärmexpertisen

BMP Dr. Pelli + Co., 8027 Zürich  
Splügenstr. 3, Tel. 01 / 202 21 51  
Aussenlärmrechnungen, Projektie-  
rung von Schutzmassnahmen

## Lärmschutz

Siegfried Keller AG, Wallisellen  
Lärmschutz Büro und Lager:  
Zürichstr. 38, 8306 Brüttisellen  
Tel. 01/833 02 81

# Fachfirmen- verzeichnis

## Luftreinhaltung

BMP Dr. Pelli + Co., 8027 Zürich  
Splügenstrasse 3, Tel. 01 / 202 21 51  
Emissions- und Immissionsberechnungen (UVP, Kataster, Herkunft und Auswirkungen, Prognosen)

## Materialprüfung

BBL Baulaboratorium AG  
4132 Muttenz/Basel, Tel. 061/61 33 14

## Mauerentfeuchtungen

BAUSCHUTZ AG, 8048 Zürich  
Bristenstr. 10, Tel. 01 / 432 11 30

STUMP BOHR AG, 8032 Zürich  
Abt. Bautenschutz  
Mühlebachstr. 20, Tel. 01 / 252 56 22

## Metallbau

Surber-Metallbau AG, 8004 Zürich  
Hohlstrasse 211, Tel. 01/42 87 87  
Metallfassaden, Metallfenster,  
Schallschutzfenster, Metalltüren,  
Brandschutzabschlüsse

## Metall-Normtüren

Brander AG, 8162 Steinmaur  
Tel. 01/853 06 22

## Natursteine

J. und A. Kuster, Steinbrüche AG  
8807 Freienbach, Tel. 01/784 25 25  
P. DE ZANET + Co. AG  
8730 Uznach, Tel. 055 / 72 28 44

## Oberlichter/Verglasungen

TUCHSCHMID AG  
8500 Frauenfeld, Tel. 054 / 26 11 11

## Pfahlprüfungen

GEOTEST AG  
(s. Geologie - Geotechnik - Geophysik)

## Plan-Rollen

TUPAK-SERVICE  
4922 Bützberg, Tel. 063 / 43 19 69

## Pumpen

Bieri Pumpenbau AG  
Biral International  
3110 Münsingen, Tel. 031/92 92 11

GRUNDFOS PUMPEN AG  
8117 Fällanden  
Tel. 01/825 29 25, Telex 59928

HÄNY & CIE. AG, Pumpen- und  
Wasseraufbereitungsanlagen  
8706 Meilen, Tel. 01/925 11 31

PUMPENBAU SCHAFFHAUSEN AG  
8200 Schaffhausen, Tel. 053/4 30 21

K. Rüttschi AG, Pumpenbau, 5200 Brugg  
Tel. 056/41 04 55, Telex 825 130

SOMMER SCHENK SUISSE  
Pumpenbau, 5213 Villnachern  
Tel. 056/43 13 63

## Pumpen/Armaturen

KSB Zürich AG, 8031 Zürich,  
Tel. 01/44 99 33

## Rohrnetzsanierungen

nach dem P.I.M.-Verfahren  
für Gas und Wasser  
ROHRTECH AG, 8500 Frauenfeld  
Tel. 054 / 22 22 69

## Schallschutz- und Schwingungstechnik

ANGST + PFISTER, 8052 Zürich  
Thurgauerstr. 66, Tel. 01/301 20 20

PAUL SCHWAB AG, Säntisstrasse 7  
8134 Adliswil, Tel. 01 / 710 02 22

## Sprengen

Sprengen! Abbruch, Aushub, Material-  
gewinnung, Felssanierungen, Spreng-  
beratung, Überwachungen, Beratung  
bei Devisierungen, Experten  
BEREUTER SPRENG AG  
8604 Volketswil, Tel. 01 / 945 67 59

## Spritzbeton

Gunit, Sandstrahlen  
E. LAICH SA, 6671 Avegno  
Tel. 093 / 81 17 22

## Thermolackierungen

Thermolackierwerk Waltenspül AG  
6142 Gettnau LU, Tel. 045/81 20 51

## Trennwände - Werkkabinen

Verstellbare Blättler-Wände  
schallisoliert, feuerbeständig  
BLÄTTLER AG, Holz- und Metallbau  
Industriestr. 1, 8117 Fällanden  
Tel. 01/825 43 85

## Treppen

Columbus-Treppen AG  
9245 Oberbüren, Tel. 073/51 37 55  
Spindeltreppen aus Holz und Alu,  
Scheren- und Holzschiebetreppen

## Ungezieferbekämpfung

Ketol AG, Abt. Insecta-Service  
8157 Dielsdorf ZH, Tel. 01/853 05 16

## Unterquerungsarbeiten mit Stahl- und Eternit- rohren bis 1000 mm Ø

für Kanalisation und Werkleitungen

TRENCHAG AG, 8305 Dietlikon  
Tel. 01/833 22 05

## Vorfabrizierte Armierungen

Mit fi-Rista-Elementen armeren Sie  
wirtschaftlicher  
NEU! fi-Ripa-Anschlusskorb  
DRAHTWERKE FISCHER AG  
5734 Reinach  
Tel. 064/71 15 55, Telex 981 532 dwfi ch

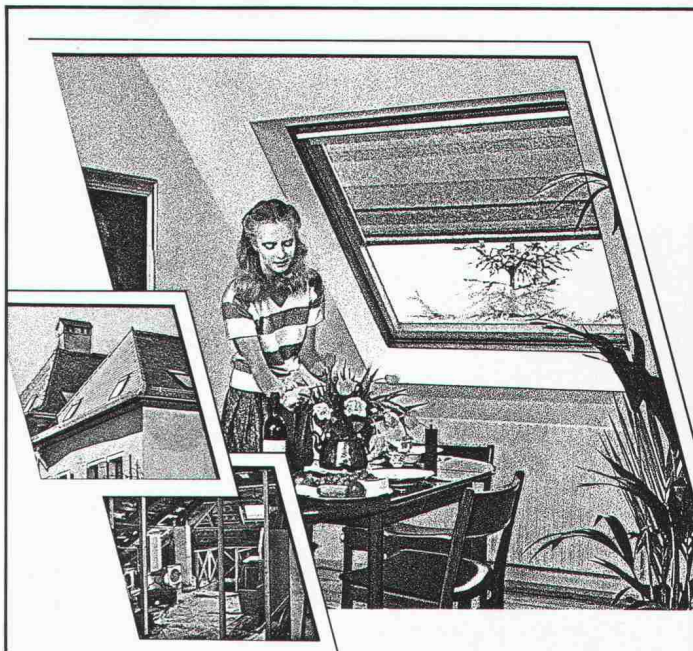

*Es ist schade, wenn unter dem Dach viel Platz  
völlig brach liegt. Vor allem, weil sich daraus  
ein gemütlicher Wohnraum machen lässt.*

## VELUX-Dachflächenfenster sorgen für Licht, Luft und herrlich freien Ausblick.

*Nutzen Sie die Raumreserve in Ihrem Dach-  
stock mit den Vorteilen der VELUX-  
Dachflächenfenster.*

- Fenstertypen zum Schwingen und Klappen
- 2- und 3-fach Isolierglas
- grosses Angebot an Sonnenschutz-  
Artikeln und Zubehör

*Gerne orientieren wir Sie über weitere  
VELUX- Vorteile. Ein Preis-Qualitätsvergleich  
lohnt sich.*

**VELUX®**  
Dachflächenfenster

Verlangen Sie unverbindlich unsere Unterlagen  
für mehr Wohnraum unter dem Dach:

- VELUX-Dachflächenfenster
- VELUX-Sonnenschutz-Artikel

Name: \_\_\_\_\_

Strasse: \_\_\_\_\_

PLZ/Ort: \_\_\_\_\_

**VELUX (SCHWEIZ) AG, Industriestrasse 7  
4632 Trimbach, Tel. 062 23 15 15**

SIA

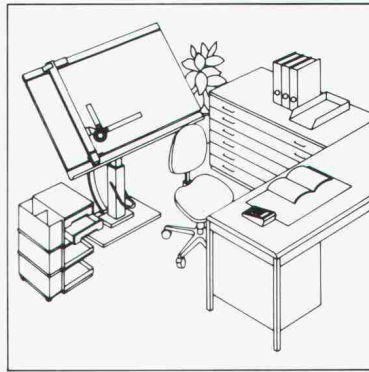
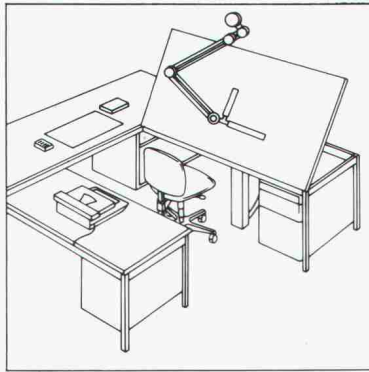
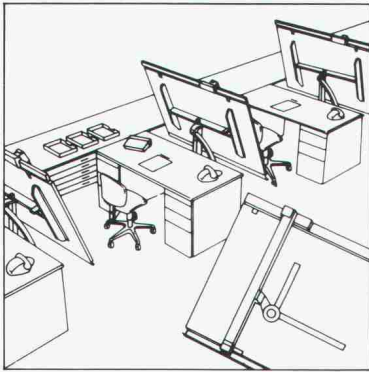

# RWD

Schweizer Qualitäts-  
Zeichentechnik

## Bestellen Sie gratis die Neuheiten-Dokumentation über Zeichentechnik.



14/1

Senden Sie mir deshalb **gratis** die umfassende Dokumentation  
über RWD Zeichentechnik-Arbeitsplätze.

Adresse

---

---

Coupon einsenden an: Reppisch-Werke AG, 8953 Dietikon, Tel. 01-740 68 22

# Verbundpfähle

Stahlprofil mit Betonmantel

- Ausführung mit Schreitbagger, Hochbaukran oder Kleinstramme für Fundamentverstärkungen (h = 1,90 m)
- auch für beengte und schwer zugängliche Baustellen
- kein Kieskoffer erforderlich
- auch für Kleinbaustellen und Unterfangungen wirtschaftlich

## GREUTER GRUNDBAU AG

STEIGSTRASSE 7  
8182 HOCHFELDEN  
TELEFON 01 / 860 70 78

Pressvortriebe  
Rammvortriebe  
Pfahlfundationen  
Grundwasserabsenkungen

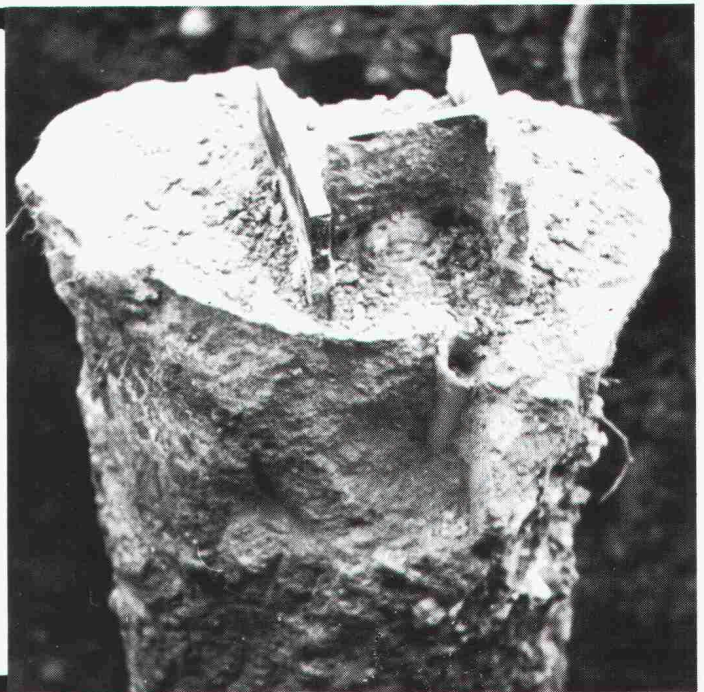

## Swiss Gewi Fe 500/600

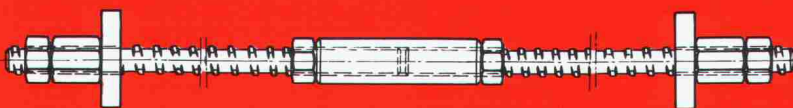

Zugband mit Swiss-Gewi

Der schraubbare Armierungs-  
stahl mit dem baustellengerech-  
ten Gewinde  
Keine Schalungsdurchdringung

Dywidag-Technik 8340 Hinwil/ZH, Tel. 01 937 10 20

# SpannStahl AG

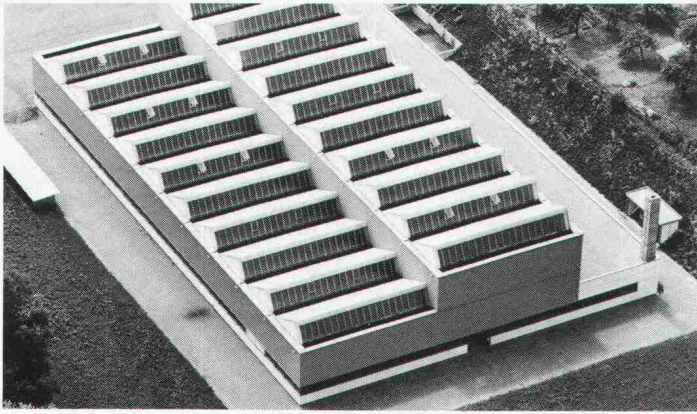

## Oberlichter und Verglasungen aller Art von Tuchs Schmid ausgereifte Konstruktionen dank langjähriger Erfahrung.

Stahlbauten – Hochregallager  
Fenster und Fassaden



Tuchs Schmid AG    Kehlhofstrasse 54    Telefon 054 26 11 11  
CH-8500 Frauenfeld    Telex tuag 7 64 63

## Rohrkastenverkleidungen

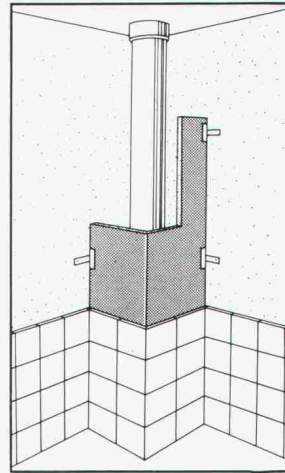

- Schneller Einbau, geringes Gewicht
- Hohe Steifigkeit und Bruchfestigkeit
- Hervorragender Fliesen- und Putzträger

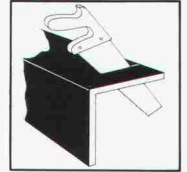

Mit jeder Handsäge auf passendes Maß zu bringen

technische  
Beratung  
und Muster  
durch:

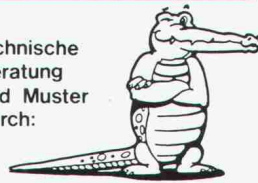

# thumag

CH-9326 Horn TG  
Tel. 071/41 22 42

Verkauf durch:  
SABAG AG

AG BAUSTEIN  
BM THUN AG  
H. ALLMENDINGER AG

KAISER PLÄTTLI BAUSTOFFE AG  
RICHNER AG  
CRISTOFOLI AG

Rothenburg, Hägendorf,  
Biel, Delémont, Lausanne  
Solothurn, Rotkreuz, Bern  
Thun  
Horn, Chur, Zürich,  
Frauenfeld, Lengwil  
Sevelen  
Aarau  
Basel

TOBLER WERBUNG Baschach

Werner Maag AG, Zeltweg 44



8032 Zürich, Tel. 01/251 75 80/81  
Telex 58675

## WM-ENTWÄSSERUNGSTECHNIK

### 1 Dachwasserablauf aus Guss «PASSAVANT»

ein- oder zweiteilig, höhenverstellbar mit Aufsatzringen, Kugel- oder Flachrost, begehbar oder befahrbar, rund und quadratisch. Nicht nur Klebefläche, sondern kraftschlüssige Verbindung durch Flanschring. **Vom VSA empfohlen.** Mit senkrechtem oder seitlichem Abgang.

1

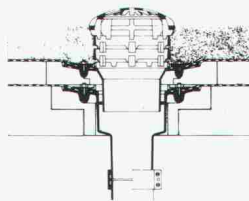

2

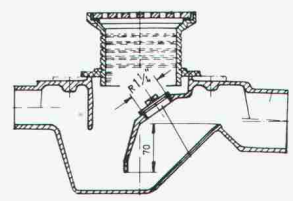

### 2 Bodenwasserablauf «PASSAVANT»

höhen- und seitenverstellbar; ein-, zwei- oder dreiteilig. Aufsatzstücke mit CrNi-Rosten. **Vom VSA empfohlen.** Abgang seitlich oder senkrecht.

### 3 Fettabscheider «PASSAVANT»

Aus Guss, Stahl, GFK, Stahlbeton. 2 bis 40 l/s Leistung. Auch mit automatischer Spül- und Entleerungsvorrichtung. **Vom VSA empfohlen.**

3

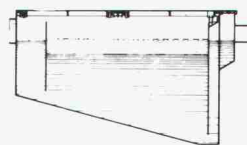

4

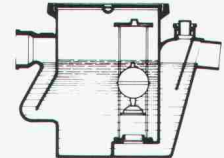

### 4 Öl- und Benzinabscheider «PASSAVANT»

0,5 bis 500 l/s Leistung. Aus Guss, Stahl, Stahlbeton. Ölunfallsicherung, Alarmanlage, Nachreinigung durch Koaleszenzfilterstufe. **Vom VSA empfohlen.**

### 5 FI-Schachtabdeckungen aus Aluminium, verzinktem Eisenblech und Chromstahl

mit wählbarer Oberfläche, formschön, leicht und preisgünstig. Normalausführung und wasserdicht. Auch mit Riffelblechdeckel lieferbar.

Begehbar und befahrbar bis 400 kN.

5

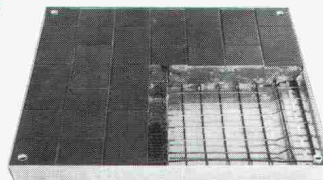

Adresse:

\_\_\_\_\_  
\_\_\_\_\_  
\_\_\_\_\_  
\_\_\_\_\_

SIA 60

# Energie sparen.

Erstens wird die Energie zusehends teurer. Und zweitens müssen wir heute mit ihr möglichst sparsam umgehen.

Beim Garagenbau zum Beispiel. Mit den SEMA-Energiegaragen aus dem modernsten Schweizer Werk. Eine neuartige Konstruktion, die Ihnen dank

dem bewährten Absorber-System sogar die Heizung des ganzen Hauses ersetzen kann. Unglaublich, aber wahr.

**Die problemlosen  
Schweizer Betongaragen.**



Beton- und Energiegaragen  
4702 Oensingen, 062 76 22 77

B&S

## Das Sika Diagnostik-C

### Der Weg zur Sanierungsgrundlage



#### Grundlagenerarbeitung am Objekt

Aufnahme des Istzustandes durch systematische Messungen am Bauwerk. Bohrentnahme für die Laboranalyse.

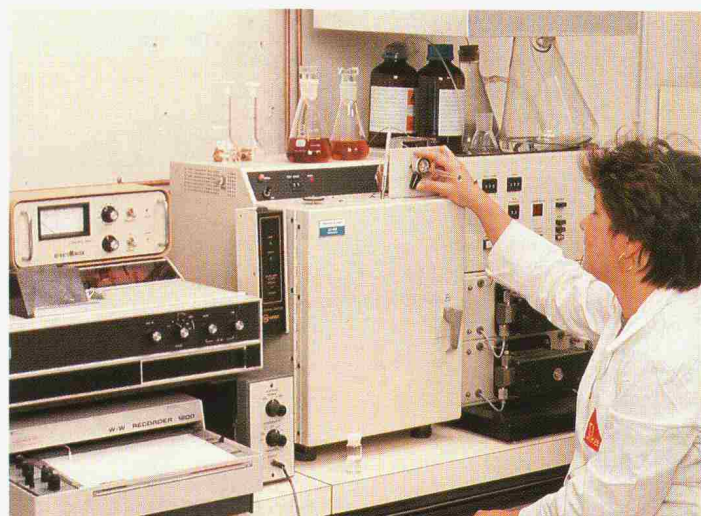

#### Baustoffanalysen im Labor

Laborprüfungen sind eine unerlässliche Ergänzung und Unterstützung der Baustellenaufnahmen.

Favre informiert über Optilex®:

# Unsere Neue, mit den attraktiven Rundungen für heisse Kurven und scharfe Ecken heisst Optilex®



Wer sie kennt,  
gestaltet mit nur 2 Elementtypen  
problemlos und kostengünstig  
kreative Ecken, Kurven und Geraden.  
Problemlos - das heisst:  
ohne Fugenprobleme, weniger  
Transportschäden und kürzere  
Versetzeiten.

**FAVRE**  
Auf uns kann man bauen  
Hoch und Tief

Favre & Cie AG Zementwarenfabrik 8304 Wallisellen Tel. 01-830 20 11  
Werke in: 4658 Däniken SO Tel. 062-65 17 17, 1897 Bouveret VS Tel. 025-81 23 31  
2542 Pieterlen BE Beton AG Tel. 032-87 15 34, 8953 Dietikon ZH Baustoff-Center Limmattal Tel. 01-748 21 55



Tip-top! Senden Sie mir  
umgehend die Optilex®  
Dokumentation mit Preisliste.

Name: \_\_\_\_\_

Vorname: \_\_\_\_\_

Firma: \_\_\_\_\_

Strasse: \_\_\_\_\_

PLZ/Ort: \_\_\_\_\_

Telefon: \_\_\_\_\_

Favre & Cie AG, Zementwarenfabrik,  
8304 Wallisellen

# enter Beton

## Computerunterstützte Auswertung

Die Messresultate vom Objekt werden unter Einsatz modernster Technologie ausgewertet.

Bauschäden haben viele Ursachen und verlangen deshalb vor ihrer Sanierung eine fundierte Diagnose.

### Das DCB liefert Ihnen:

- Istzustand des Bauwerkes sowie prognostizierter Schadensverlauf in Form von Computergraphiken.
- Analytisch bestimmte Quantifizierung der vorhandenen Schadstoffe und physikalische Messung der Baustoffeigenschaften.
- Simulierte Sanierungsvarianten als Entscheidungsgrundlage für den Bauherrn.

Verlangen Sie unsere ausführliche Dokumentation. Sie vermittelt Ihnen ein aufschlussreiches Bild über die Arbeiten des Sika-DCB.

Die Investition einer Zustandsanalyse zahlt sich durch die Wahl eines optimalen Sanierungssystems aus.



**D/C/B Sika**  
**Diagnostik-Center Beton**

Sika AG, Postfach, CH-8048 Zürich, Tel. 01 62 40 40



# Der neue Olivetti M28 für Architekten. Aufbauprogramm für Kreative.

## DEVISIERUNG

- 1 = Projekt-Stamm Verarbeitung
- 2 = Devis erfassen
- 3 = Vorausmass / Einheitspreise erfassen
- 4 = Kostenvoranschlag / Offertformular ausdrucken
- 5 = Projekt überarbeiten
- 6 = Direkte Mutation bestellen
- 7 = Offertpreise erfassen
- 8 = Preisspiegel ausdrucken
- 9 = Werkvertrag / Vergabe v
- 0 = Freier Werkvertrag
- 1 = Offerteanalyse
- 2 = Neues Projekt: kopieren
- 3 = Wahl?

Architektur findet in den Köpfen von Architekten statt und nicht in Computerchips, werden Sie sagen.

So besehen ist, was der Olivetti M28 Computer mit dem Programmpaket "Oliarch" zu bieten hat, eher ein Abbauprogramm für jene Seite der Architektur, die ein Architekt als wenig kreativ betrachtet: die administrative.

Die Devisierung also, die Baubuchhaltung, die Bauabrechnung und Bauüberwachung.

Die Werkverträge, die Offertvergleiche und die Vertragskontrolle. Die Terminkontrolle, die Leistungsübersicht der beteiligten Unternehmer und die Endkostenprognose.

Wer sich aber so umfassend um den administrativen Teil kümmert wie der Olivetti M28, schafft gute Voraussetzungen dafür, dass sich ein Architekturbüro umso besser um den kreativen Teil kümmern kann.

Wovon Sie sich am besten persönlich eine Vorstellung machen. Im Dialog auf dem Bildschirm des neuen Olivetti M28.

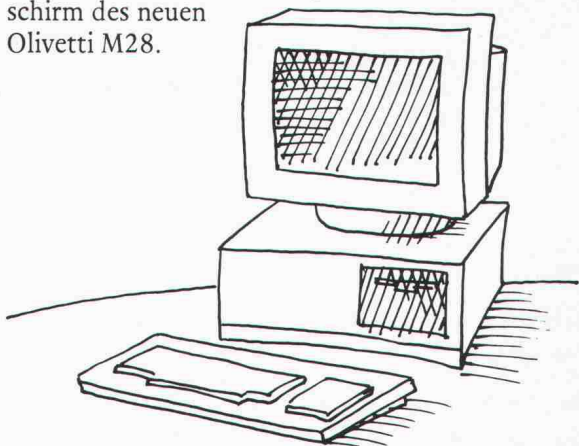

### olivetti

Olivetti Verkaufs-AG, Computersysteme ST,  
8004 Zürich, Schönenbergstrasse 5, Tel. 01 241 82 11

WISS  
ATA  
'86

1. 9. bis 13. Sept.,  
e 212, Stand 349.