

Objektyp: **Advertising**

Zeitschrift: **Schweizer Ingenieur und Architekt**

Band (Jahr): **108 (1990)**

Heft 23

PDF erstellt am: **13.09.2024**

Nutzungsbedingungen

Die ETH-Bibliothek ist Anbieterin der digitalisierten Zeitschriften. Sie besitzt keine Urheberrechte an den Inhalten der Zeitschriften. Die Rechte liegen in der Regel bei den Herausgebern. Die auf der Plattform e-periodica veröffentlichten Dokumente stehen für nicht-kommerzielle Zwecke in Lehre und Forschung sowie für die private Nutzung frei zur Verfügung. Einzelne Dateien oder Ausdrucke aus diesem Angebot können zusammen mit diesen Nutzungsbedingungen und den korrekten Herkunftsbezeichnungen weitergegeben werden. Das Veröffentlichen von Bildern in Print- und Online-Publikationen ist nur mit vorheriger Genehmigung der Rechteinhaber erlaubt. Die systematische Speicherung von Teilen des elektronischen Angebots auf anderen Servern bedarf ebenfalls des schriftlichen Einverständnisses der Rechteinhaber.

Haftungsausschluss

Alle Angaben erfolgen ohne Gewähr für Vollständigkeit oder Richtigkeit. Es wird keine Haftung übernommen für Schäden durch die Verwendung von Informationen aus diesem Online-Angebot oder durch das Fehlen von Informationen. Dies gilt auch für Inhalte Dritter, die über dieses Angebot zugänglich sind.

Ein Dienst der *ETH-Bibliothek*
ETH Zürich, Rämistrasse 101, 8092 Zürich, Schweiz, www.library.ethz.ch

<http://www.e-periodica.ch>

Einfach voraus: Der neue Carrier- Flotronic® Flüssigkeits- kühler von Hoval.

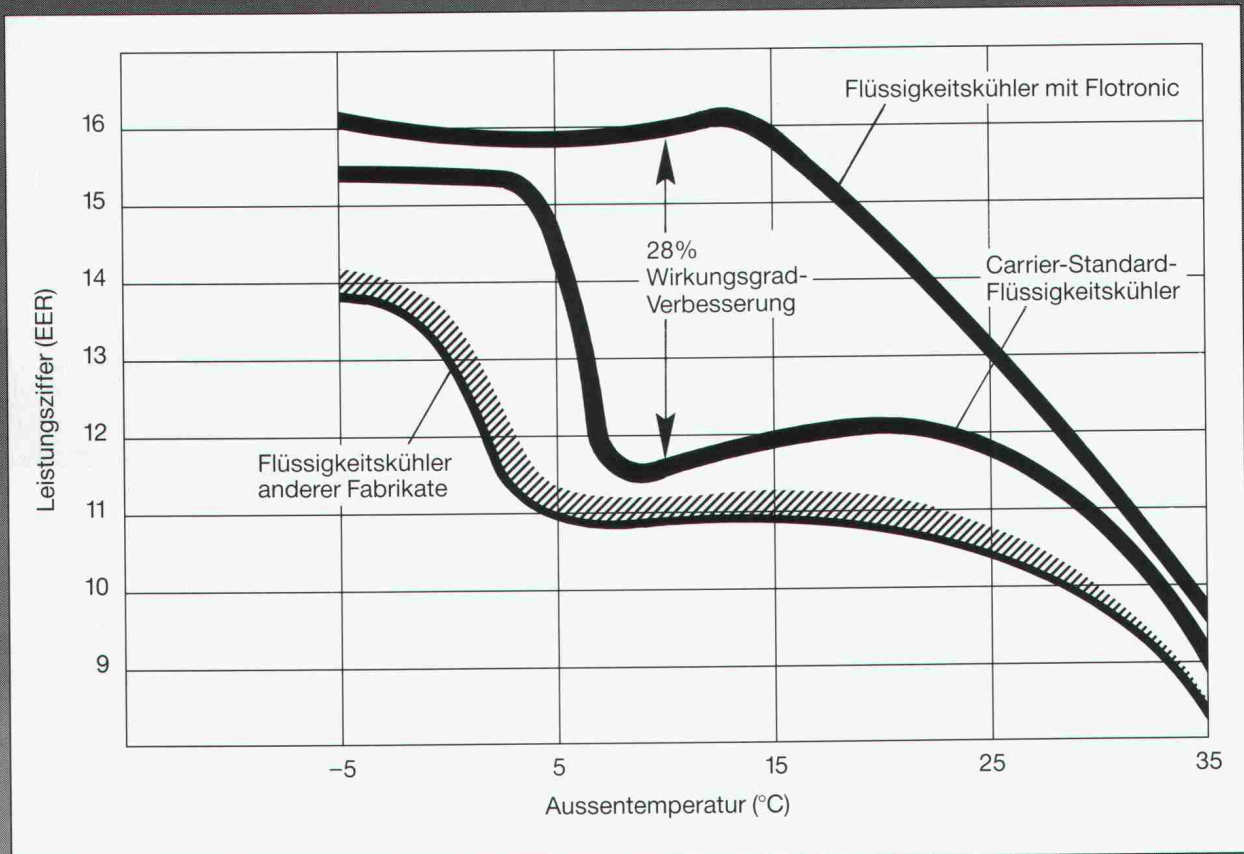

Carrier gilt weltweit seit Jahrzehnten als der bedeutendste Hersteller von Produkten der Kälte- und Klimatechnik. Der neue Flotronic® Flüssigkeitskühler zeigt erneut die technologische Führung. Seine Vorzüge sind überzeugend:

- Steigerung des Teillast-Wirkungsgrades.
- Bis zu 28% geringere Betriebskosten.
- Erhöhte Betriebssicherheit.

- Vereinfachung der Installation.
- Zuverlässige und einfache Wartung durch Eigendiagnose.
- Der Kaufpreis ist in gut 4 Jahren wieder in der Kasse.

Verlangen Sie nähere Unterlagen
Hoval Herzog AG, 8706 Feldmeilen
Telefon 01-925 61 11
Regionalbüros und Service-Zentren
in Bern, Reinach/BL, Lausanne
und Lugano.

Hoval

Verantwortung
für Energie und Umwelt

Carrier

Weltweit Nr. 1
für Klimatisierung

Info-Coupon

Senden Sie mir/uns
Unterlagen über Carrier-Flotronic®

SIA

Name/Firma _____

Strasse/Nr. _____

PLZ/Ort _____

Einsenden an:
Hoval Herzog AG · 8706 Feldmeilen

Wenn ein Transport mehr verlangt ...
... entscheiden sich viele für Helog.



**Helog:
Schnell,
stark,
zuverlässig.**



Helog AG
 Helikoptertransporte Tel. 041-81 48 00
 CH-6403 Küssnacht a.R. Tx 868 269 helo

Oberlichter

Ihr Partner für
wertbeständige Lösungen



Stahlbauten/Hochregallager
 Fenster und Fassaden
 Transportsysteme



Tuschschmid AG · CH-8500 Frauenfeld · Telefon 054 26 1111

PROFIS IN SACHEN LÜFTUNG

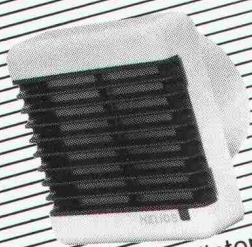

Bad/WC-Ventilatoren



Xpelair-Ventilatoren

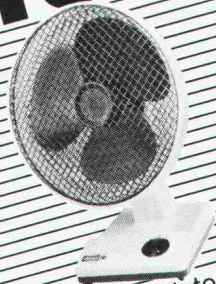

Tischventilatoren

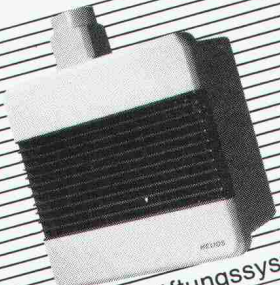

Einrohr-Lüftungssystem

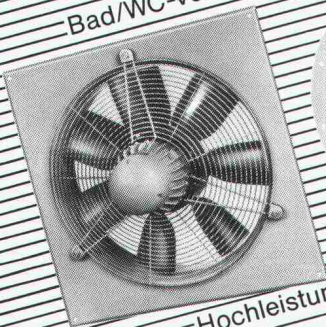

Hochleistungsventilatoren

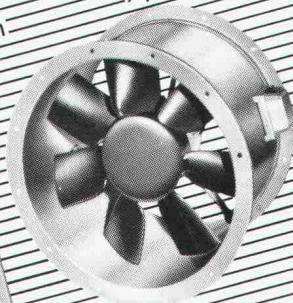

Dachventilatoren

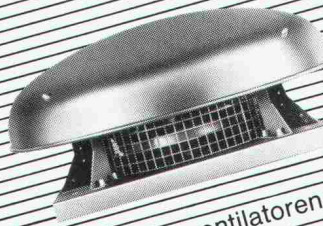

Kanalventilatoren



HELIOS VENTILATOREN AG
 Lufttechnik
 Steinackerstr. 36 · 8902 Urdorf ZH
 Tel. 01 / 734 36 36 · Fax 01 / 734 31 84



FALU

**Sicherheit für
Ihre Rohre mit
den qualitativ
hochwertigen
FALU Rohrbe-
festigungen.**

- Sechsfach buckel-
geschweisst
- Am Material wird nicht
gespart
- Preisgünstig
- Unverwechselbar, auch
durch das eingeprägte
Markensignet.

Erhältlich im Fachhandel.

K. Fassbind-Ludwig + Co. AG
8646 Wagen bei Jona SG
Telefon 055 / 28 31 41

JRG Armaturen

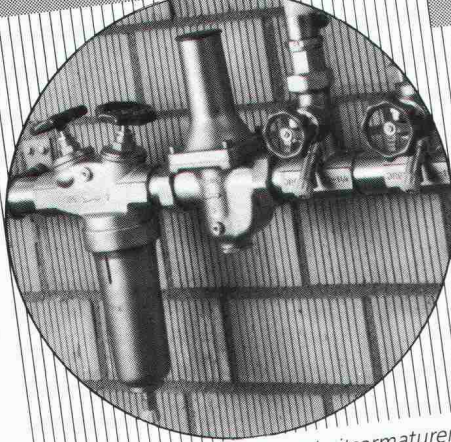

Abstell-, Regulier- und Sicherheitsarmaturen
betriebs sicher und servicefreundlich

JRG Sanipex®

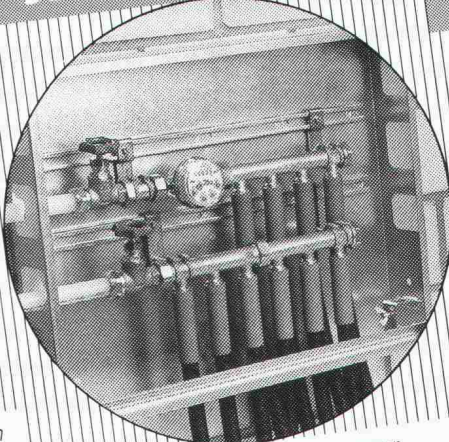

das korrosionsbeständige Trinkwasser-
Installationssystem für Kalt- und Warmwasser

JRG Metallguss

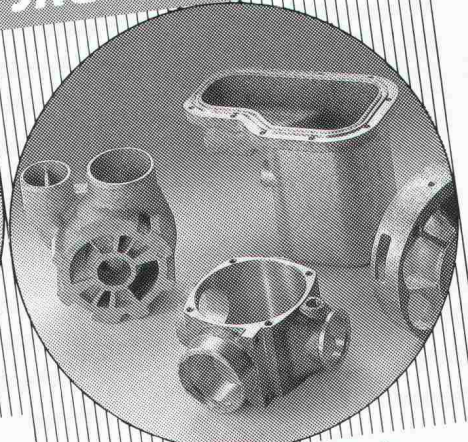

in verschiedenen Legierungen für die
Maschinen- und Apparateindustrie

JRG Gunzenhauser

Armaturen • Sanipex® • Metallguss

J. + R. Gunzenhauser AG, CH-4450 Sissach, Telefon (061) 98 38 44, Telefax (061) 98 47 86 / CH-6900 Lugano,
Telefon (091) 23 47 64, Telefax (091) 22 62 84 / D-4600 Dortmund, Telefon (0231) 59 30 32 + 59 50 71,
Telefax (0231) 59 04 23 / A-1090 Wien, Telefon (0222) 310 39 98-0, Telefax (0222) 310 39 99 75

SODOCA, Ihr Bauvlies

gute Gründe für einen guten Grund

SODOCA-Vliesmatten

aus UV-stabilisierten, 100%igen Polypropylen-Endlos-Fasern

- hohe Ein- und Weiterreissfestigkeit
- hervorragendes Filtriervermögen
- absolute Widerstandsfestigkeit gegen: Verrottung, Mikroorganismen, chemische Einflüsse

Mühlebach AG, Lupfig/Birrfeld
Abteilung Industrievliese
Postfach, 5200 Brugg
Telefon 056 94 51 11



Lager und Verkauf durch die Baumaterialienhändler

Biel	Sabag AG	032/22 58 44	Flüelen	B. Ziegler & Söhne	044/ 2 12 95	Seewen SZ	Kaweba AG	043/23 11 37
Cham	Baubedarf Cham AG	042/41 89 89	Gebenstorf	Baubedarf Zürich AG	056/23 35 55	Sion	Proz Frères SA	027/22 71 31
Chur	Baubedarf Zürich AG	081/24 83 83	Giubiasco	Materiali Edilcentro SA	092/72 42 40	Thun	Baumaterial AG Thun	033/21 44 55
Delémont	Matériaux Sabag SA	066/21 12 81	Ilanz	Baubedarf Zürich AG	086/ 2 39 29	Wil SG	Baumaterial AG Wil	073/23 54 54
			Pfäffikon SZ	Baubedarf Zürich AG	055/48 48 68	Winterthur	Streiff Baumaterial AG	052/28 22 21
			Regensdorf	Baubedarf Zürich AG	01/840 27 27	Zernez	Baubedarf Zürich AG	082/ 8 12 80
			Sargans	Baubedarf Sargans AG BBZ	085/ 2 38 31	Zürich	Baubedarf Zürich AG	01/272 03 11

olivetti

für Software und Hardware

Bauingenieurwesen:

- Platten-, Scheibeberechnungen
- Stabtragwerke (eben, räumlich)
- Durchlaufträger
- Allg. Betonquerschnitte
- Schutzräume (TWP/TWO/TWS)
- Eisenlisten
- Baugrubenabschlüsse
- Stützmauern
- Elastisch gebetteter Träger

- Standsicherheit
- Setzungsberechnungen
- Kanalisation (GPK)
- Strassenbau
- Gas- und Wasserversorgung
- Devisierung (VSS, CRB)
- CAD ALLPLOT (Schalungs- und Armierungspläne)
- Bauphysik
- Büroadministration

Architektur:

- CAD ALLPLOT / ALLPLAN 2D/3D
- Devisierung
- Baubuchhaltung
- Baukostenüberwachung
- Bauabrechnung
- Projektplanung

Abt. ST, Industriestrasse 50, 8304 Wallisellen, Telefon 01/839 15 11

olivetti

µP-Flowtherm

Mikroprozessorgesteuertes Handmessgerät zur Messung von Strömung, Temperatur und relativer Luftfeuchtigkeit.

Automatische Umwertung einer Strömungsgeschwindigkeit auf den Volumenstrom mittels Messquerschnitt und Profilkfaktor.

Messung von Abluft, Abgasen, Rauchgasen, Prozessgasen bis 450°C.

Skalierbarer Spannungsausgang, Drucker- ausgang, V 24 (RS232C) TTL-Ausgang.

Fr. 2150.-



KELAG

Künzli Elektronik AG
Ringstrasse 5, 8603 Schwerzenbach, Telefon 01/825 02 02



Seit 50 Jahren führend –
jetzt mit 3 Kaminsystemen:

- Chromnickelstahl – bewährt und günstig
- PKS – Keramglas – das umweltfreundliche Kondensationskamin
- Fiberkeramik – hinterlüftete Fertigelemente für Cheminée und -öfen.

Rutz – der Name für Kamine!

Rutz Kaminbau AG

Wibachstr. 3, 8153 Rümlang, Tel. 01/817 13 11

murfor®

Mauerwerksarmierung

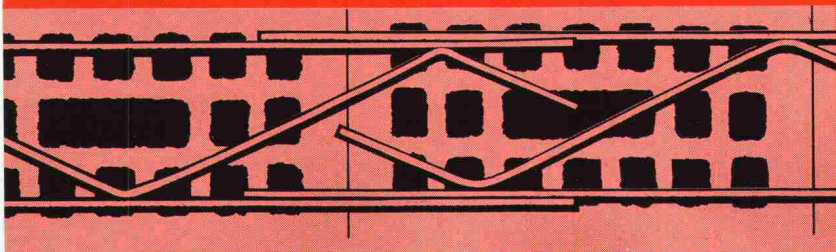

8021 Zürich, Tel. 01 468 21 11

ZZ

ZÜRCHER ZIEGELEIEN

**QUALITÄTS-
SICHERUNG MIT
GÜTEZEICHEN**

**SDV
VERAS
WISDA**



**QUALITÉ
SURVEILLÉE
QUALITÄT
ÜBERWACHT**

Qualitätssiegel der Schweizer
Hersteller von Bitumen- und
Polymerbitumen-Dichtungsbahnen

SDV VERAS WISDA
AEZ ASPHALT-EMULSION AG, ZÜRICH
VAPAROID AG, TURTMANN
VERBIA AG, OLTEN

Schilling



**Kaminbau und -sanierung
für Industrie, öffentliche
Bauten und Wohnhäuser.**

Planung, Herstellung und Montage
durch erfahrene Spezialisten.
Schilling-Chromstahlkamine sind
geprüft und durch den VKF aner-
kannt, TA-Nrn. 4191, 4291, 4299.
Verlangen Sie Beratung oder eine
Expertise:

Ing. K. Schilling AG/SA
Kaminneubau
Kaminsanierungen

8600 Dübendorf
Tel. 01/821 88 05

1052 Mont/Lausanne
Tel. 021/32 64 33

9008 St. Gallen
Tel. 071/25 30 22

6600 Locarno
Tel. 093/3153 58

NEOLT

QUALITÄT · PREIS · DESIGN

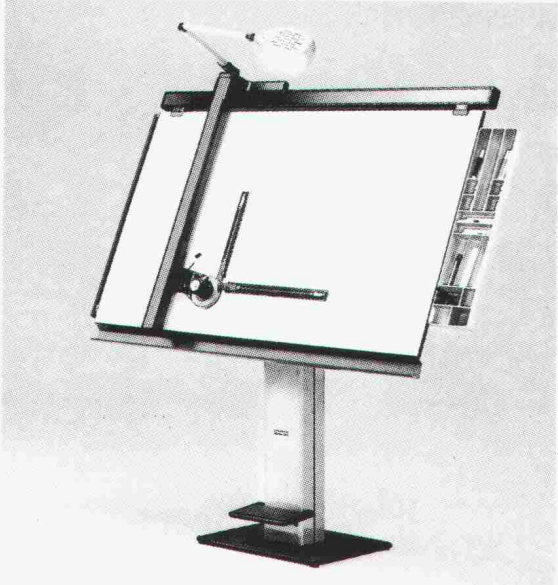

Im Verkauf in Ihrem spezialisiertem Laden
ab Fr. 3456.-

Auskünfte + gratis Dokumentation

NEOLTEC General-Vertreter für die Schweiz
1024 Ecublens - 021/691 86 11

Maßstab für Dämm- systeme SCHICHTEX



Bau + Industriebedarf AG
4104 Oberwil / BL, Tel. 061 401 40 30

Die Luftkanalmontage

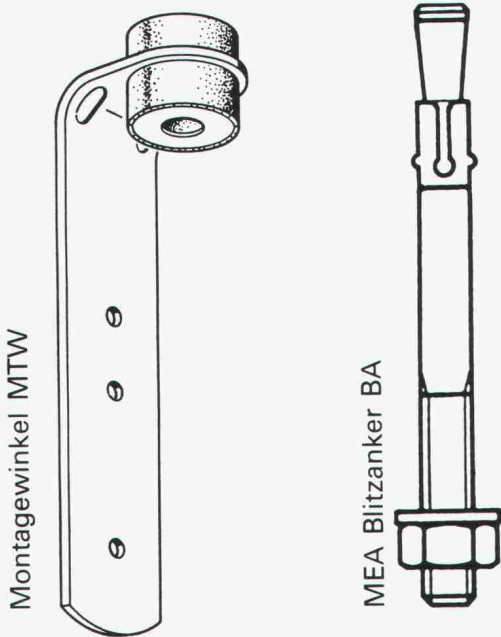

Montagewinkel MTW

MEA Blitzanker BA

tacofix ag

Befestigungs- und Montagetechnik



064 52 00 00

Fabrikstr. 5, Postfach, 5600 Lenzburg 1, Fax 064 52 02 02

INDUSTRIE WARTUNG



BRAND- UND WASSER-
SCHADENSANIERUNG



BRANDSCHUTZ



ASBESTENTFERNUNG



PROFESSIONELLE
DEKONTAMINATION



INDUSTRIEWARTUNG



CHEMISCHE PRODUKTE

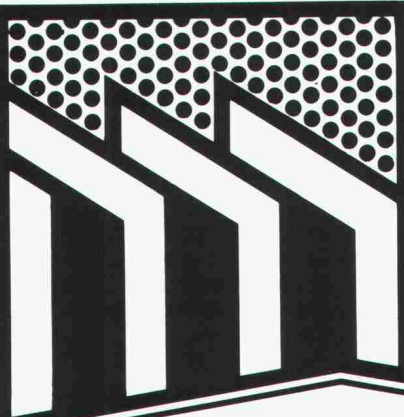

RAG

E & K W

REICHENBERGER AG
Filiale Basel

Gartenstrasse 63
CH-4052 Basel

Telefon 061/231 771
Telefax 061/231 813

24-Stunden-Pikett für Brandschaden-Sanierung Telefon 041/91 34 10

THORO

Sanierung und Schutz
von Beton und Mauerwerk

ERHÄLTlich BEI
IHREM
BAUMATERIALHÄNDLER

THORO

Seit 1912

Kundendienst:
Tel. 071/ 859 785
021/6 357 721

Fax 071/ 859 786
021/6 357 726

Super-Angebot: CAD-WORKSTATION

Computer:
Hauptplatte, US-Board, 80386er/33MHz, 64 KB
Cache Memory, 4 MB RAM, inkl. 14"-Monitor etc.

Fr. 9100.- ✓

Grafikset:
20"-Farbmonitor und Grafikkarte miroGRAPH
530, Auflösung 1280x1024, 60 Hz

Fr. 10900.- ✓

Plotter:
NEOPLOT A-O, 880x3200 mm,
HPGL-kompatibel

Fr. 8950.- ✓

Fr. 28950.- ✓

Und dazu die richtige Software wie AutoCAD,
BauCAD, CADarc usw., Schulung und Support!

ADRA-3374

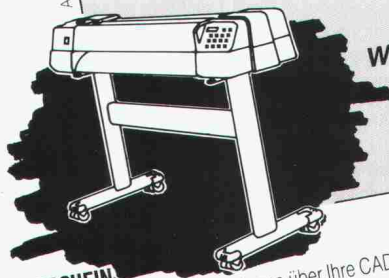

WE-WEHANDELSAG
Schaffhauserstrasse 424
8050 Zürich
Telefon 01/302 04 28
Fax 01/302 12 96

GUTSCHEIN

Bitte senden Sie unverb. Unterlagen über Ihre CAD-Workstation
zHd.

Firma _____

Strasse _____

PLZ/Ort _____

Tel. _____

STEINER

Unser Generalunternehmen sucht für die Bauabteilung einen

Bauführer

Sie sind Hochbautechniker/-zeichner oder haben ein Bauhandwerk gelernt und eine Zusatzausbildung absolviert. Erfahrung als örtlicher Bauführer im Hochbau ist eine weitere Bedingung für diese selbständige, verantwortungsvolle Funktion.

Sind Sie interessiert? Dann senden Sie uns bitte Ihre Bewerbungsunterlagen. Frau T. Kieren (Direktwahl 01/305 24 11) gibt Ihnen auch gerne telefonisch Auskunft.

KARL STEINER AG
Hagenholzstrasse 60
8050 Zürich

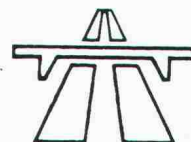

Die Sektion «Brücken» des Bundesamtes für Strassenbau befasst sich als Oberaufsichtsbehörde mit allen Aspekten des Brückenbaus auf dem Nationalstrassennetz. Sie bearbeitet sowohl einzelne Objekte als auch Gesamtkonzepte in bezug auf Projektierung, Bauausführung und Erhaltung. Eine weitere Aufgabe umfasst die Forschung sowie das Erarbeiten von Normalien, Richtlinien usw.

Für das Gebiet der Erhaltung sowie für die Begleitung von extern durchgeführten Forschungsprojekten suchen wir einen erfahrenen

dipl. Bauingenieur ETH

Wir bieten eine selbständige und abwechslungsreiche Tätigkeit, in die Sie gründlich eingeführt werden. Die Stelle eignet sich für einen Praktiker mit Interesse an wissenschaftlichen Fragen oder für einen wissenschaftlich tätigen Ingenieur mit Sinn für praktische Probleme.

Ihre Bewerbung mit den üblichen Unterlagen erwarten wir gerne an das Bundesamt für Strassenbau, Personaldienst, Monbijoustrasse 40, 3003 Bern. Telefonische Auskünfte 031/61 94 32 (Herr. Donzel) oder 61 94 55 (Herr. Veltman).



AMT FÜR BUNDESBAUTEN
OFFICE DES CONSTRUCTIONS FÉDÉRALES
UFFICIO DELLE COSTRUZIONI FEDERALI

Für unsere Sektion Gutachten in Bern suchen wir infolge Pensionierung einen/eine

Architekten/in HTL

oder Baufachmann/frau
mit gleichwertiger Ausbildung

Ihr Aufgabenbereich umfasst:

- Begutachtung von Projekten für vom Bund zu finanzierende oder zu subventionierende Bauten verschiedener Art (Sozial-, Bildungs- und Wohnbauten usw.)
- Mitwirkung bei der Ausarbeitung von Projekten und Prüfung der Ausführung

Sie bringen als Voraussetzung mit:

- abgeschlossene Berufsausbildung als Architekt HTL oder gleichwertige Ausbildung und Erfahrung
- mehrjährige Berufserfahrung ist erwünscht
- redaktionelles Geschick (verfassen von Gutachten und Stellungnahmen)
- Sinn für Betriebsorganisation und Zusammenarbeit
- Sprachen: Deutsch und gute Französischkenntnisse

Weckt dieser Posten Ihr Interesse? Rufen Sie uns an. Herr Buser als Chef der Sektion Gutachten (Tel. 031/61 81 91) gibt Ihnen gerne weitere Auskünfte. Oder senden Sie uns Ihre Bewerbung an folgende Adresse:

Amt für Bundesbauten
Personaldienst, Effingerstrasse 30, 3003 Bern
031 / 61 81 31



CONFIDA CONSULTING AG

Gelegenheit für Kadernachwuchs

Unser Auftraggeber ist ein renommiertes Ingenieurbüro in der Innerschweiz, das Wert auf eine systematische Einführung, Betreuung sowie die sukzessive Weiterbildung seiner Mitarbeiter legt. Wir suchen Kontakt zu einem einsatzfreudigen, jüngeren

Bauingenieur ETH/HTL

der an interessanten Projekten im konstruktiven Ingenieurbau mitarbeiten will. Ihm werden schrittweise anspruchsvollere Aufgaben und mehr Verantwortung übertragen, so dass er nach zwei bis drei Jahren in der Lage ist, selbständig Projektleitungen zu übernehmen.

Wenn Sie interessante Aufgaben und eine moderne Infrastruktur schätzen, freuen wir uns auf Ihre Bewerbung. Herr H. Knellwolf gibt Ihnen in einem persönlichen Gespräch, das in Luzern, Zug oder Zürich stattfinden kann, gerne detaillierte Informationen. Absolute Diskretion ist selbstverständlich.

Confida Consulting AG

CH-9400 Rorschach Telefon 071 / 41 02 60
Signalstrasse 12 Telefax 071 / 41 04 14

Gesucht Vermessungszeichner Vermessungstechniker FA

für Neu- und Ingenieurvermessung

Gefragt Flexible, an selbständiges Arbeiten gewohnte Person

Geboten Büro in ruhigem Wohnquartier mit Parkplatz, 5 Min. vom Bahnhof, angenehmes Arbeitsklima, modernste Vermessungsinstrumente und CAD-Anlage.



OETIKER GOESEL VOGT
DIPL. KULTURING. ETH/SIA, PAT. ING.
GEOMETER UND BAUING. ETH/SIA
Rosenauweg 14, 5430 Wettingen
Tel. 056 / 26 93 90

Ingenieurbüro

Unsere Auftraggeberin ist eine Ingenieurunternehmung mittlerer Grösse, universell und erfolgreich tätig im Hoch- und Tiefbau. Wir suchen für die Leitung eines Zweigbüros im **Aargau** einen Nachfolger für den in Pension gehenden Leiter.

GESCHÄFTSLEITER

Der neue Mitarbeiter übernimmt nach einer kurzen Einarbeitungszeit die fachliche und personelle Leitung des Büros. Er ist im Rahmen einer generalistischen Tätigkeit verantwortlich für die Akquisition und Abwicklung der Projekte inkl. Kosten- und Terminkontrolle. Er betreut bestehende Kunden und gewinnt neue hinzu, sorgt für den Ausbau einer modernen Infrastruktur und erweitert Kapazität und Dienstleistungen.

Dipl. Bauingenieur ETH

Dieses vielseitige Tätigkeitsfeld erlaubt einem initiativen, führungsbegabten und begeisterungsfähigen Bauingenieur mit Unternehmergeist und Erfahrung im konstruktiven Ingenieurbau, seine beruflichen und persönlichen Zielsetzungen individuell in Einklang zu bringen und massgeblich an der Entwicklung «seines» Unternehmens mitzuwirken. Alter: 32 bis 40 Jahre.

Wir bitten Sie um schriftliche oder telefonische Kontaktnahme mit Frau C. Staeger, **PI, AG für Personalberatung**, Freiestrasse 196, 8032 Zürich, Telefon 01/55 83 80 oder 382 06 82 Direktwahl, Telefax 01/382 06 84 (Ref.-Nr. 9015).

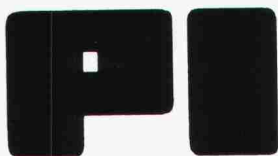

AG für Personalberatung. Rekrutierung, Beratung und Vermittlung von **ETH- und HTL-Ingenieuren**, Fachspezialisten und Kadermitarbeitern. **8032 Zürich**

AG FÜR PERSONALBERATUNG ZÜRICH

Technischer Leiter

Mitglied der Geschäftsleitung und des Verwaltungsrates

Für diese Managementaufgabe in einem bedeutenden Unternehmen des Holzbaues suchen wir einen

Bauingenieur

mit Bezug zum Werkstoff Holz

Dank technologisch hochentwickeltem Know-how und moderner Fabrikationstechnik gehört unser Kunde, vor allem in der Sparte konstruktiver Holzbau, zu den führenden Anbietern der Schweiz. Projekte für den weiteren, räumlichen und produktemässigen Ausbau des Unternehmens sind bereits in Bearbeitung. Deren Realisierung wird, nicht zuletzt aufgrund der überdurchschnittlichen Ertragskraft, keine Probleme stellen. Ebenfalls problemlos dürfte sich, nach unserer Einschätzung, die Zusammenarbeit mit dem Inhaber gestalten. Er legt grössten Wert auf eine vertrauensvolle Kooperation. Wenn diese, verbunden mit beruflicher Fähigkeit, Führungs- und Motivationskraft sowie unternehmerischem Einsatz gegeben ist, dürfen Sie mit grösstmöglicher Delegation von Verantwortung und Kompetenzen rechnen. Ihnen unterstellt sind mehrere Engineering-, Fach- und Produktionsabteilungen mit je einem Chef und total etwa 100 Mitarbeitern.

Sie werden das Bestehende in allen Einflussbereichen kritisch durchleuchten und verbessern, das unternehmerische Zukunftsdenken forcieren (z.B. Forschung unter Beizug von Hochschulinstituten oder -experten, Entwicklung, Diversifikationen, Investitionen usw.) und die Firma gegenüber Auftraggebern und auch in Fachkommissionen vertreten.

Der gesuchte Ingenieur sollte sehr polyvalent einsetzbar sein und neben seinem fachtechnischen Fundus aus leitender Funktion (Ingenieurbüro oder Industrie) auch in kaufmännischen und finanziellen Belangen der Unternehmensführung mitreden können.

Alles in allem offeriert man Ihnen eine Lebensstellung, welche mit grosszügigen Gegenleistungen ausgestattet sein wird. Wenn Sie mehr erfahren möchten, dann rufen Sie uns doch an oder senden Sie uns einen kurzen Werdegang. Wir sichern so oder so volle Diskretion zu.

AG FÜR PERSONALBERATUNG ZÜRICH
TALSTRASSE 20 8001 ZÜRICH TEL. 01 221 36 56



Kanton Zürich
Amt für Raumplanung

Unsere Fachstelle Siedlung und Landschaft ist ein aufgestelltes, einsatzfreudiges Team innerhalb des Amtes für Raumplanung. Zum Aufgabenbereich gehören die Beurteilung von Bauvorhaben auf ihre Übereinstimmung mit den gesetzlichen Grundlagen, die Mitarbeit bei der Überprüfung von Richt- und Nutzungsplanungen sowie bei Sachplanungen.

Zur Wiederbesetzung einer Stelle suchen wir mit baldigem Eintritt eine(n)

Architekten(in)/Planer(in) evtl. Geographen(in)

Fachleute mit abgeschlossenem Studium an einer Hochschule oder Höheren Technischen Lehranstalt (Ergänzungsstudium in Raumplanung erwünscht) oder Fachleute mit praktischer Erfahrung, die über gute mündliche und schriftliche Ausdrucksfähigkeit sowie über gute Umgangsformen und Verhandlungsgeschick verfügen, senden uns umgehend ihre Bewerbung mit den üblichen Unterlagen.

Amt für Raumplanung des Kantons Zürich
8090 Zürich
(Herr F. Blindenbacher, Tel. 01 / 259 30 34)

uni renova

Wir sind Spezialisten für Umbauten und Renovierungen von Altbauten. In unser gut eingespieltes Team suchen wir einen

Projektleiter für die Planung

Zu seinen anspruchsvollen Aufgaben gehören die kompetente Führung von ca. acht Mitarbeitern, die mit der Entwicklung und Planung von Bauvorhaben beschäftigt sind, Architektur, Farb- und Materialbestimmung. Auch die Ausführungsplanung sowie die Durchführung von Bewilligungsverfahren zählen zum Verantwortungsbereich unseres neuen Projektleiters.

Wir suchen einen guten Praktiker, der ein ebenso guter Designer ist und Verständnis für vorhandene Bausubstanz sowie das Wissen über bau- und mietrechtliche Zusammenhänge mitbringt. Wenn Sie über eine abgeschlossene Techniker Ausbildung verfügen und die erwähnten Voraussetzungen erfüllen, freuen wir uns über Ihre Bewerbung.

Bitte senden Sie Ihre Unterlagen an Frau T. Kieren. Sie gibt Ihnen auch gerne telefonisch weitere Auskünfte (Direktwahl 01/305 24 11).

Unirenova AG Zürich
Hagenholzstrasse 60
8050 Zürich-Oerlikon
Tel. 01/305 20 55

10 JAHRE

erfolgreicher Aufbau – für uns Anlass zu einem kurzen Marschhalt, um uns auf jedes weitere Jahr zu freuen. Zusammen mit unseren Mitarbeitern! Wann sind Sie dabei?

Mit einem bewährten

Tiefbauzeichner Zeichner-Konstrukteur

wollen wir zuverlässig an komplexen Aufträgen (wie Uni-Spital Zürich, Anlieferung HB Zürich) weiterarbeiten und neue anpacken, selbstverständlich mit modernstem CAD (AutoCAD).

Mit über 20 Mitarbeitern sind wir im Brücken-, Hoch- und Tiefbau, in Bauphysik, Umwelt- und Sicherheitsplanung tätig. Wir freuen uns auf den Kontakt mit Ihnen!

Bewerbung oder Telefonanruf an Herrn Rolf Sägesser: Tel. 01-312 17 00, 8057 Zürich, Oerlikonerstr. 88.

SKS INGENIEURE AG

Gute Architektur für anspruchsvolle Bauherren ist unser Ziel. Fühlen Sie sich angesprochen?

Wir suchen zur Ergänzung unseres 6köpfigen Teams jüngeren, qualifizierten

Bauzeichner/Bauführer

für Planbearbeitung, Devisierung, Bauführung.

Gerne erwarten wir Ihren Anruf oder Ihre schriftliche Bewerbung.

Hans Schüep, Architekt SIA
In der Breiti 3, 8047 Zürich, Tel. 01 / 492 71 22

Für die Detailbearbeitung und Ausführung anspruchsvoller Bauaufgaben suchen wir ab sofort einsatzfreudige

ARCHITEKTEN ETH/HTL + HOCHBAUZEICHNER

die gerne in einem kleinen Team arbeiten.

Wir freuen uns auf Ihre kurze schriftliche Bewerbung oder auf Ihren Anruf.

Herren + Damschen
Architekten + Planer, Thunstrasse 95, 3006 Bern, 031 / 44 50 51

Der Beton Control Service ist heute eine Abteilung der EUCO BAUCHEMIE AG und führt mit seinen Mitarbeitern Betonüberwachungen in der ganzen deutsch- und französischsprachigen Schweiz aus.

Für die Leitung und den Ausbau dieser Abteilung suchen wir einen initiativen dynamischen

Bauingenieur ETH/HTL

welcher nach seriöser Einarbeitung in der Lage ist, diesen Geschäftsbereich selbständig zu führen, und dem wir später die

Geschäftsleitung

übertragen möchten.

Wir erwarten:

- einige Jahre Baustellenpraxis
- Idealalter 35-45 Jahre
- Verhandlungsgeschick
- Belastbarkeit
- Französischkenntnisse

Arbeitsort: Kirchberg BE

Wir bieten:

- verantwortungsvollen Aufgabenbereich
- ausbaufähige Position
- der Aufgabe angepasstes Salär sowie gute Sozialleistungen

Einsatz: ganze d/f Schweiz

Wenn Sie die obgenannten Kriterien erfüllen, eine neue Herausforderung suchen und unternehmerisches Denken Ihre Stärke ist, so könnte diese Aufgabe für Sie sein!

Interessenten senden Ihre Bewerbungsunterlagen (Lebenslauf, Zeugnisse) an unseren Geschäftsführer, Herrn Kurt Schmid. Für telefonische Auskünfte steht Ihnen auch unser Herr D. Schwerzmann jederzeit gerne zur Verfügung.

euco bcs
Euco Bauchemie AG
3422 Kirchberg
Tel. 034 45 47 45

Beton Control Service



Tiefbauamt der Stadt Zürich
Stadtentwässerung

Interessiert Sie eine Aufgabe im Dienste der Umwelt?

Für unsere Abteilung Spezialprojekte suchen wir einen

Bauingenieur als Projektleiter

Aufgaben:

- Leitung von einzelnen Bauprojekten mit beauftragten Privatfirmen
- Koordination zwischen den verschiedenen Verwaltungsstellen
- interne Unterstützung in bautechnischen Belangen

Anforderungen:

- Bauingenieurdiplom HTL
- Verhandlungstalent und Organisationsfähigkeit
- Erfahrung als Projektleiter von Vorteil

Wir bieten:

- interessante und abwechslungsreiche Tätigkeit durch die unterschiedliche Art der auszuführenden Projekte
- gleitende Arbeitszeit, Personalrestaurant und vorzügliche Sozialleistungen

Wir freuen uns auf Ihre Bewerbung. Senden Sie bitte Ihre Unterlagen mit Handschriftprobe an:

Stadtentwässerung, Frau M. Saner, Personaldienst
Bändlistrasse 108, 8064 Zürich

Ingenieurbüro in der Ostschweiz
sucht

dipl. Bauingenieur ETH oder Bauingenieur HTL

Wenn Sie Freude haben, in einem kleineren Ingenieurbüro vielseitige Arbeiten im Hoch- und Tiefbau (Eisenbeton, Strassen, Kanalisationen) selbständig auszuführen, ist dies Ihre zukünftige Stelle.

Wir bitten Sie, Ihre Bewerbung mit den üblichen Unterlagen zu richten an Chiffre SIA 773 an IVA AG, Postfach, 8032 Zürich.



Im Auftrag einer grösseren Ingenieur-Unternehmung in der Agglomeration Zürich suchen wir einen **Kultur- oder Bauingenieur ETH** für die selbständige Bearbeitung von kommunalen und regionalen Projekten im Bereich

Ver- und Entsorgung allgemeiner Tiefbau

Je nach Neigung und Erfahrung kann der Aufgabenschwerpunkt in folgenden Fachgebieten liegen:

- Generelle Entwässerungsprojekte
- Abflussregimestudien
- Erschliessungsprojekte für Grossüberbauungen
- Kanalisations-/Gas- und Wasserleitungsbau
- Strassenbau

Nach entsprechender Einarbeitung übernehmen Sie in Ihrem Fachgebiet die Verantwortung als

selbständiger Projektleiter

von der Vorstudie bis zur Ausführung. Selbstverständlich pflegen Sie Kontakte zu Bauherren und Behörden. Zu Ihrer Unterstützung steht eine moderne und voll ausgebaute Infrastruktur zur Verfügung.

Interessiert Sie diese vielseitige und ausbaufähige Position? Dann sollten Sie sich mit uns in Verbindung setzen. Herr L. Ruppert gibt Ihnen diskret und unverbindlich weitere Auskünfte.

Müller+Partner

Unternehmens- und Personalberatung

CH-8002 Zürich Seestrasse 6 Telefon 01/202 55 25



Wir suchen für unser Büro im nördlichen Raum von Zürich

Bauingenieur

oder

Siedlungsplaner

oder

Kulturingenieur

für die Leitung des Bereichs allgemeiner Tiefbau, Siedlungsplanung, Gemeindeingenieurwesen.

Ihre Aufgabe umfasst die gesamte Abwicklung der Aufträge, die Pflege der Kontakte zur Kundschaft sowie die Mitarbeit bei interdisziplinären Aufgaben wie Gesamtplanungen, Generalplanungen und Studien.

Wir stellen uns für die Bewältigung der angegebenen Aufgabenkreise eine dynamische Persönlichkeit vor, die sich zusammen mit einem jungen Team rasch einarbeiten kann. Bei Eignung und unternehmerischem Flair besteht zudem die Möglichkeit, als Partner in die Firma einzusteigen.

Fühlen Sie sich angesprochen, so melden Sie sich bitte unter Chiffre SIA 776 an IVA AG, Postfach, 8032 Zürich.

Sind Sie auch der Ansicht, dass Glas ein vielseitiger und faszinierender Werkstoff ist?

Bei meinem Auftraggeber handelt es sich um die Schweizer Niederlassung eines bedeutenden internationalen GLAS-KONZERNS. Dieser Konzern ist mit seiner langen Tradition der Innovation in der Lage, im harten Wettbewerb der neuen Märkte weiterhin das Wachstum voranzutreiben.

Der Geschäftssitz befindet sich im Grossraum der Stadt Zürich und ist mit dem öffentlichen (S-Bahn) wie auch mit dem privaten Verkehrsmittel sehr gut zu erreichen.

Infolge einer bevorstehenden Pensionierung suche ich eine überzeugende Persönlichkeit als

technischen Verkaufsberater

Ihr Aufgabengebiet: ● Fachtechnische Beratung von **Architekten, Bauherrschaften** und **Generalunternehmungen** bezüglich des Glaseinsatzes. Diese Beratung bezieht sich auf den **Fassadenbau** und auf den **Innenausbau**.

- Ausarbeitung von Realisierungsvorschlägen und enge Zusammenarbeit mit der Kundschaft.
- Mitarbeit und Unterstützung der **Geschäftsleitung** im Bereich **Marketing, Verkaufsförderung** und **Preisgestaltung**.

Ihr Profil: ● Sie sind **Hochbauzeichner, Metallbauer, Baufachmann (Hochbau)** oder **technischer Kaufmann** im Bauwesen.

- Sie suchen eine herausfordernde, selbständige Position, in der Sie Ihre Fachkompetenz bei einer breiten und anspruchsvollen Kundschaft einbringen können.
- Sie haben Verkaufsflair und sind gerne auf Reisen, denn Sie sind etwa 3 Tage pro Woche in der Schweiz unterwegs, wobei Ihnen ein neutraler Geschäftswagen zur Verfügung steht; natürlich auch privat.

Sie werden in der Schweiz und im Ausland gründlich und umfassend eingearbeitet, daher sind Ihre Sprachkenntnisse in Französisch wichtig.

Bitte senden Sie mir Ihre Bewerbungsunterlagen, oder rufen Sie mich einfach an. Ich freue mich auf Ihre Kontaktnahme. Absolute Diskretion ist selbstverständlich.

USTERSTRASSE 56
8620 WETZIKON
TEL. 01- 930 69 60



BAUMANN PERSONAL-
UND UNTERNEHMENSBERATUNG



CONFIDA CONSULTING AG

Bauleitung Tiefbau

Für ein fortschrittliches Ingenieurbüro in der Stadt Zürich mit interessanten Aufträgen suchen wir einen flexiblen

Bauingenieur

für die selbständige Leitung von komplexen Tiefbauten und die Koordination mit Behörden, Planern und Unternehmern.

Wenn Sie Bauleitungs- oder Bauführungserfahrung mitbringen, ein gutes Arbeitsklima und sehr gute Anstellungsbedingungen schätzen, wird Sie die Aufgabe begeistern.

Herr H. Knellwolf informiert Sie in einem Gespräch gerne über die vielfältige Möglichkeit. Ihre Kontaktnahme behandeln wir diskret und speditiv.

Confida Consulting AG

CH-9400 Rorschach Telefon 071 / 41 02 60
Signalstrasse 12 Telefax 071 / 41 04 14



Direktion für
Entwicklungszusammenarbeit
und humanitäre Hilfe
Personalsektion
3003 Bern

Thailand

Für das «Interim Committee for Coordination of Investigations of the Lower Mekong Basin», suchen wir eine(n)

Bauingenieur(in)

Anforderungen:

- Bauingenieurausbildung mit Schwergewicht im Bereich Tiefbau, Dammbau und allgem. Flussbau
- mehrjährige Erfahrung in der Planung, Vorbereitung und Beurteilung von Faktibilitätsstudien im Bereich Flussbau, hydroelektrische und Bewässerungsanlagen
- Erfahrung in der Beurteilung von Ausschreibungsunterlagen und in der Projektbegleitung
- sehr gute Englisch- und Französischkenntnisse

Unsere Leistungen:

- Vertragsdauer: 2 Jahre (verlängerbar)
- Lohn: der Ausbildung und Erfahrung entsprechend
- Sozialleistungen: im üblichen Rahmen

Einsatzort: Bangkok

Stellenantritt: so rasch als möglich

Offerten mit den üblichen Unterlagen sind bis spätestens zum 15. Juni 1990 einzureichen.

Bauingenieur HTL

Fachrichtung Siedlungswasserwirtschaft
oder Tiefbau

Wir bearbeiten hydro- und baugelogeische Probleme auf den Gebieten der Wassernutzung, Entwässerung, Geotechnik und Entsorgung. Zur besseren Abdeckung der Randzonen (Schnittstelle Geologe/Ingenieur) und zur Ergänzung unseres Geologenteams suchen wir einen Bauingenieur mit breitgefächerten fachlichen Interessen.

Falls Sie sich angesprochen fühlen, rufen Sie uns an oder senden Sie uns Ihre Bewerbungsunterlagen:

Dres. Peter Kellerhals und Charles Haefeli
Kappellenstrasse 22, 3011 Bern, Tel. 031 / 25 90 07

AVT Anker + Vorspanntechnik AG
Tirant + Précontrainte SA



BERN
031/56 10 51

LAUSANNE
TAFERS

ZÜRICH
01/242 86 79

Wir sind ein dynamischer Kleinbetrieb mit grossem Aktionsradius und suchen zu unserer Verstärkung einen

Bauingenieur ETH/HTL

Der Aufgabenbereich umfasst im wesentlichen die technische Beratung und Betreuung unserer Kundschaft, vorwiegend Ingenieure und Unternehmer, über vorgespannte Objekte, von der Kalkulation über die Offerte bis zur Ausführung.

Wir erwarten:

- abgeschlossenes Studium als Bauingenieur ETH/HTL
- Erfahrung in Unternehmung oder Ingenieurbüro
- Initiative und verantwortungsbewusstes, selbständiges Arbeiten
- Gewandtheit im mündlichen und schriftlichen Verkehr
- Sprachen Deutsch und Französisch

Wir bieten:

- bei Eignung, Dauerstelle in kleinem Team, Aufstiegsmöglichkeiten
- den Erfordernissen angepasstes Salär
- übliche Sozialleistungen
- interessante Spesenentschädigung/Geschäftswagen
- volle Diskretion

Eintritt: sofort oder nach Vereinbarung

Interessenten bewerben sich schriftlich mit den üblichen Unterlagen bei

AVT Anker + Vorspanntechnik AG

Untermattweg 22, 3027 Bern

In ein junges kollegiales Team suchen wir für die Ausführung von Wohn-, Geschäftshaus- und Industriebauten

Architekten(in) ETH/HTL Projektleiter Hochbauzeichner(in)

Neuzeitliche Hilfsmittel wie EDV und CAD stehen zur Verfügung. Eintritt sofort oder nach Vereinbarung. Auf Ihre Bewerbung freuen wir uns.

Architekturbüro **Mellinger + Hüsler AG**, Marktstrasse 11, 5630 Muri
Tel. 057 / 44 28 57

In unser Ingenieurbüro in Uster suchen wir einen

Ingenieur HTL Fachrichtung Stahlbeton oder Tiefbau

Wir bieten ein angenehmes Betriebsklima, vielseitige, interessante Aufgaben und die Möglichkeit, sich an einer CAD/CAE-Anlage einzuarbeiten.

Gerne erwarten wir Ihren Anruf.

Messmer + Schindler, Ingenieurbüro SIA/ASIC
Inselstrasse 2a, 8613 Uster, Tel. 01 / 941 14 40

Inserate bitte frühzeitig aufgeben!

Zur Verstärkung meines Teams suche ich für die Mitarbeit an einem anspruchsvollen öffentlichen Bau

1-2 qualifizierte Hochbauzeichner(innen)

die Freude an ihrer Arbeit haben und eine gute Zusammenarbeit sowie eine schöne Aufgabe schätzen.

Sind Sie interessiert? Schreiben Sie uns oder rufen Sie uns an.

Hans von Meyenburg, Architekt BSA/SIA
Jupiterstrasse 26, 8032 Zürich, Tel. 01 / 53 92 30

Zur Betreuung interessanter Bauobjekte im Raum **Horgen** suchen wir einen initiativen, zuverlässigen

Bauleiter

Wenn Sie die entsprechende Erfahrung mitbringen und dazu eine berufliche Herausforderung annehmen wollen, dann sind Sie für uns der richtige Mann.

Wir freuen uns auf Ihren Anruf oder Ihre Bewerbung.

Arch. Büro und Generalunternehmung
Hegetschweiler Bauorganisation AG
Glärnischstrasse 41, 8810 Horgen, Tel. 01 / 725 21 11



Der

Einstieg in die Unternehmung

bietet einem

jungen Bauingenieur

Gelegenheit,

Führungsverantwortung im Untertagebau

zu übernehmen.

Unsere Klientin ist eine renommierte, gesamtschweizerisch tätige Bauunternehmung mit Sitz in Zürich. Der gesuchte Ingenieur soll - sorgfältig vorbereitet - in verantwortlicher Stellung für ein bedeutendes Tunnelbaulos eingesetzt werden.

Junge Ingenieure, die gerne ein unternehmerisches Engagement eingehen möchten, sind gebeten, sich telefonisch oder schriftlich (Ref.: 03.912) bei uns zu melden. Absolute Diskretion sichern wir Ihnen zu.

UNTERNEHMEN FÜR PERSONALBERATUNG
UND KADERSUCHE

GOTTFRIED KELLER-STRASSE 7, 8001 ZÜRICH
TELEFON 01 251 33 27

AG FÜR PERSONALBERATUNG ZÜRICH

Interessante Projekte in der Region Zürich können den Stempel Ihrer Ideen und Ihrer Planung tragen

Infolge Pensionierung des jetzigen Stelleninhabers suchen wir im Auftrage eines renommierten Immobilienunternehmens einen jüngeren

Architekten HTL oder TS

für die Übernahme einer Kaderfunktion innerhalb der Planungsabteilung. Im Vordergrund der verlangten Qualitäten steht nicht unbedingt die entwerferische Begabung, sondern eher das Planungs- und Organisationstalent, das Geschick im Verhandeln mit Behörden, Bauherren und Unternehmern sowie die Fähigkeit, in Zusammenarbeit mit dem unterstellten Team konstruktiv einwandfreie wie auch wirtschaftlich vertretbare Lösungen auszuarbeiten. Das zu bearbeitende Spektrum reicht von EFH- und MFH-Überbauungen über Verwaltungs- und Industriebauten bis zu Shopping-Centers, Infrastruktur- und Umbauten. Modernste Arbeitsinstrumente stehen zur Verfügung.

Architekten, welche an dieser Stelle im Rahmen eines zukunftsicheren Unternehmens Interesse zeigen, erteilen wir gerne weitere Auskünfte. Wir bitten unter Zusicherung der Diskretion um einen Anruf oder eine Kurzofferte.

AG FÜR PERSONALBERATUNG ZÜRICH
TALSTRASSE 20 8001 ZÜRICH TEL. 01 221 36 56

Junges Architekturbüro

in Zürich, mit öffentlichen Verkehrsmitteln gut erreichbar, das über ein enormes Erfahrungspotential und übervolle Auftragsbücher verfügt

– attraktive Projekte im In- und Ausland –

sucht im Zuge des weiteren Ausbaus zur Verstärkung seines kollegialen Teams

Architekten

mit einigen Jahren Berufspraxis und teamorientierter Arbeitshaltung. Entsprechend Erfahrung und Interesse steht Ihnen entweder die Position als

«**Chef Entwurf**»

oder

«**Projektleiter**»

offen. Geschmackvoll gestaltete helle Büroräume und modernste technische Infrastruktur (CAD) erwarten Sie.

Wir freuen uns auf Ihre schriftliche Bewerbung oder Ihre telefonische Kontaktnahme. Ihr Angebot bearbeiten wir diskret und speditiv.

fsb

Unternehmensberatung in Personalfragen AG
8050 Zürich, Edisonstrasse 24, Tel. 01 312 11 40



KANTON
AARGAU



Finanzdepartement Aargau
Abteilung Landwirtschaft
Sektion Strukturverbesserungen

Zur Wiederbesetzung der Stelle suchen wir einen

Architekten HTL

als technischen Beamten in der Sektion Strukturverbesserungen (Kant. Meliorationsamt)

Aufgaben:

- Beratung der Bauherrn und der Projektverfasser bei landw. Hochbauvorhaben
- Abklärung der Subventionswürdigkeit in Zusammenarbeit mit dem Eidg. Meliorationsamt
- Koordination der Zusammenarbeit zwischen Betriebsberatung, Aarg. Landw. Kredit- und Bürgschaftskasse und weiteren Stellen
- Projektprüfung, Antragstellung, Überprüfung der Bauausführung

Anforderungen:

- Architekt HTL
- Interesse für Landwirtschaft und landw. Hochbauten
- Gewandtheit im mündlichen und schriftlichen Verkehr, selbständige Arbeitsweise, Fähigkeit für Koordinationsaufgaben

Wenn Sie Interesse haben am landw. Hochbau und gerne in einem kleineren Team von Fachleuten arbeiten, dann bitten wir um Ihre Bewerbung.

Besoldung und Anstellung richten sich nach dem kantonalen Besoldungsdekret. Stellenantritt auf den nächstmöglichen Termin. Auskünfte erhalten Sie über Tel. 064/21 24 11.

Bewerbungen mit den üblichen Unterlagen sind bis zum **18. Juni 1990** an den **Chef der Sektion Strukturverbesserungen, Telli-Hochhaus, 5004 Aarau**, einzureichen.

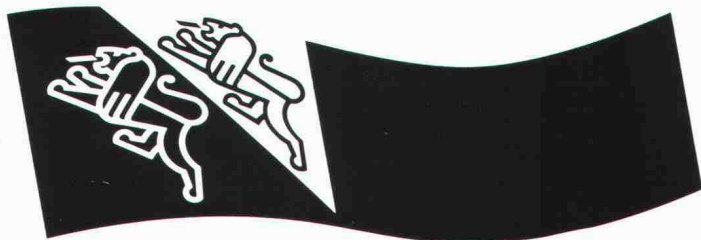

KANTON THURGAU · HOCHBAUAMT

Infolge Pensionierung des bisherigen Stelleninhabers suchen wir auf Oktober 1990 einen

Architekten als Berater für Schulbauten

Als verantwortlicher Vertreter des Kantonalen Hochbauamtes beraten Sie die Schulgemeinden bei ihren Bauvorhaben von der Planung bis zur Ausführung. Sie bearbeiten die Subventionsgesuche und prüfen Projekte, Kostenvoranschläge und Abrechnungen. Sie unterstützen die Schulgemeinden bei der Durchführung von Architekturwettbewerben. Bei kantonseigenen Schulbauten führen Sie auch selbständig Umbauten und Sanierungen durch, vertreten als Baubegleiter bei grossen Neubauprojekten die Bauherrschaft und koordinieren die Arbeit der beauftragten Architekten und Ingenieure.

Für diese vielseitige, interessante Aufgabe erwarten wir neben einer abgeschlossenen ETH- oder HTL-Ausbildung einige Jahre Bau Erfahrung, Selbständigkeit, Organisationstalent und Freude an der Zusammenarbeit in einem kleinen Team.

Für nähere Auskünfte steht Ihnen Hansrudolf Leemann, Kantonsbaumeister, Telefon 054/24 24 63, gerne zur Verfügung.

Ihre schriftliche Bewerbung mit Lebenslauf, Zeugniskopien, Foto und Gehaltsansprüchen richten Sie bitte an das **Personalamt des Kantons Thurgau, Oberstadtstrasse 4, 8500 Frauenfeld**.

Die zahlreichen Bauprojekte

im ZÜRCHER OBERLAND
in der NORDOSTSCHWEIZ
und im BÜNDNERLAND

sollten durch **SIE** als

Projektleiter

fachkompetent und umsichtig von A-Z betreut werden.

Mein Auftraggeber ist ein kreatives, vielseitiges **Architektur- und Raumplanungsbüro** im Zürcher Oberland, mit einem sehr guten Auftragsbestand im Bereich Wohn- und Gewerbebauten.

Wenn SIE:

- ARCHITEKT HTL, BAUFÜHRER oder BAUZEICHNER mit Baustellenerfahrung sind
- gerne in einem kleinen, effizienten und harmonischen TEAM selbständig arbeiten möchten
- eine zukunftsorientierte Position mit der Aussicht, PARTNER zu werden, suchen, sollten Sie sich mit mir in Verbindung setzen.

Bitte senden Sie mir Ihre kurzgefassten Unterlagen, oder rufen Sie mich einfach an. Ich freue mich auf Ihre Kontaktnahme. Absolute Diskretion ist gewährleistet.

USTERSTRASSE 56
8620 WETZIKON
TEL. 01- 930 69 60



BAUMANN PERSONAL-
UND UNTERNEHMENSBERATUNG

Unsere Mandantin ist eine bekannte, solid fundierte und fortschrittliche

grössere Bauunternehmung

die u.a. für ihre marktführende Stellung im gesamtschweizerischen und z.T. internationalen

Untertagbau

bekannt ist. In diesen Bereich fallen die Ausführung von technisch anspruchsvollen, grossen Tunnel-, Stollen-, Schrägschacht- und Kavernenprojekten; vornehmlich ausgeführt mit modernsten mechanischen Vortriebsverfahren. Infolge Erweiterung des Geschäftsvolumens in dieser zukunftsträchtigen Sparte ist jetzt eine leitende Position für einen

Rayonleiter

geschaffen worden, der direkt dem Chef der Gesamtbautätigkeit unterstellt sein wird. Zu den wichtigsten Funktionen gehören die Leitung des Kalkulations-, Submissions- und Nachtragsoffertwesens, samt Verhandlungen; die technische Leitung bzw. Mitarbeit bei Konsortien und die Steuerung von 3 bis 4 Projekten (von der Avor über die Ausführung bis zur Abrechnung), dies in Verbindung mit örtlichen Bauführern.

Für einen in Bauunternehmungen für Tunnelbau erfahrenen HTL oder ETH Ingenieur bietet diese gehobene Kaderstelle nebst einem entsprechenden Salärniveau grosszügig bemessene Kompetenzen, die Chance, modernste Untertagbau-Technologien anzuwenden, sowie die Gelegenheit, bei den gesamtschweizerisch wichtigen Projekten mitwirken zu können.

Gerne stehen wir Ihnen für weitere Auskünfte zur Verfügung; wir garantieren Ihnen absolute Diskretion.

IBGM Consultants

Postfach 460, 8034 Zürich, Telefon 01 / 383 33 96



Abdichtungssysteme

Unsere SUCOFLEX-Flachdach- und Fugendichtsysteme geniessen auf dem Baumarkt einen ausgezeichneten Ruf.

Architekten, Generalunternehmungen, Bauherren und Bau-firmen schätzen nicht nur die Qualität unserer Produkte, sondern auch unsere fachkompetente Beratung, Unterstützung und Dienstleistung.

Zur Verstärkung unseres Teams suchen wir einen versierten

BAUFACHMANN

als technischer Verkaufsberater

Nicht nur das Verkaufen und Beraten, auch die praktische Mithilfe beim Gestalten und Erarbeiten von technischen Unterlagen, der Weiter- und Neuentwicklung von Produkten u.a.m. gehören zu dieser vielseitigen, anspruchsvollen Aufgabe.

Wir schätzen einen Mitarbeiter mit Eigeninitiative und unternehmerischem Denken, der mit seiner Verkaufserfahrung gerne in unserem Team Wesentliches zum Erfolg beitragen möchte. Französisch-, evtl. Englisch-Kenntnisse sind erwünscht.

Lernen wir uns kennen! Unser Personalleiter, Herr Martin Lobsiger, freut sich auf Ihren Anruf (Direktwahl: 01/952 24 50) oder Ihre Bewerbungsunterlagen. Vielleicht wird aus einem Gespräch mit uns eine berufliche Bereicherung für Sie.

HUBER+SUHRNER AG

8330 Pfäffikon ZH Tel. 01 952 22 11



Kanton Basel-Landschaft

Bau- und Umweltschutzdirektion
Bauinspektorat

Architekt/in Bauingenieur/in

(Ref. Nr. 182)

Welche Aufgaben warten auf Sie?

- Leitung einer technischen Abteilung
- Behandlung komplexer Fach- und Verfahrensprobleme im Bereich des Baubewilligungsverfahrens
- amtsinterne Koordinationsaufgaben sowie Koordination mit kantonalen Fachstellen und Gemeinden
- Leitung von Besprechungen und Augenscheinen
- Mithilfe bei der stufenweisen EDV-Einführung in der Abteilung

Was erwarten wir von Ihnen?

- abgeschlossenes Studium als Architekt/in oder Ingenieur/in HTL oder gleichwertige Aus- und Weiterbildung
- einige Jahre Praxis in der Baubranche
- Interesse an Baurechts- und Planungsfragen
- Führungserfahrung und Verhandlungsgeschick
- Gewandheit im mündlichen und schriftlichen Ausdruck

Was bieten wir Ihnen?

- ein vielseitiges Tätigkeitsfeld im Bereich Baugesetz, Raumplanung und Umweltschutz
- Innen- und Aussendiensttätigkeit
- regen Kontakt mit Amtsstellen, Bauherrschaften und Architekten
- Dauerstelle mit guten Sozialleistungen

Für weitere Informationen steht Ihnen Herr Max Bernasconi gerne zur Verfügung, Telefon 061 / 925 55 72.

Ihre Bewerbung richten Sie bitte mit offiziellem Bewerbungsformular, welches bei untenstehender Adresse angefordert werden kann, bis 30. Juni 1990 an: **Kant. Personalamt, 4410 Liestal**, Telefon 061 / 925 52 32.

EMPA

DÜBENDORF

LERNEN FORSCHEN ENTWICKELN Holz und Kunststoffe

lassen sich zu Werkstoffen mit interessanten Eigenschaften kombinieren und ermöglichen neuartige Problemlösungen für Konstruktionsteile.

Um unsere Forschungs- und Entwicklungsaktivitäten in diesem Bereich zu verstärken, möchten wir unser Team durch einen jungen, initiativen und kreativen

Bauingenieur

mit Flair für wissenschaftliche Arbeiten und für materialtechnologische Probleme erweitern.

Nehmen Sie für genauere Angaben über diese herausfordernde Tätigkeit Verbindung auf mit Herrn M. Hartmann (Personalchef) oder Herrn Dr. J. Sell (Leiter der Abt. Holz).

EMPA

DÜBENDORF

Eidg. Materialprüfungs- und Forschungsanstalt
Ueberlandstrasse 129, 8600 Dübendorf, Tel. 01 823 55 11

Stellengesuche

Energieingenieure NDS HTL

Die Absolventen des Nachdiplomstudiums Energie suchen ab November 1990 Anstellungen (evtl. auch Teilzeitstellen) bei

Architekturbüros, Ingenieurbüros,
Industriebetrieben, Verwaltungen, Beraterfirmen

Nach dem HTL- oder ETH-Abschluss als Ingenieure oder Architekten und zum Teil mit langjähriger Berufserfahrung haben wir in dieser interdisziplinären Zusatzausbildung die folgenden Themen vertieft: optimale Energienutzung, Energiespartechnik, wärmetechnische Gebäudesanierung, energiebewusstes Bauen, Alternativenenergien, Regeltechnik, Energie/Ökonomie/Ökologie.

Zuschriften an:

Ing.-Schule beider Basel, NDS-Energie
Hofackerstrasse 73, 4132 Muttenz, 061 / 61 62 33

Dipl. Innenarchitekt

in ungekündigter Stellung, sucht neue anspruchsvolle Tätigkeit. Mehrjährige Erfahrung in Entwurf und Ausführung auf den Gebieten Hotel-, Verwaltungs- und Restaurantbau.

Arbeitsort im Raume: Baden, Aarau, Solothurn, Luzern.

Zuschriften unter Chiffre SIA 782 an IVA AG, Postfach, 8032 Zürich.

Ich beende im Sommer die 3. Sekundarklasse und suche auf den August 1990 eine Lehrstelle als

Hochbauzeichner

in der Region Zürich/Zürcher Oberland. Ich freue mich auf Ihren Bericht.

Michael Vollenweider, Seestrasse 24, 8617 Mönchaltorf, Tel. (01) 948 05 14.

Dipl. Bauingenieur ETH

Vertiefungsrichtungen Grundbau und Konstruktion

sucht erste Anstellung in den Bereichen der Vertiefung, evtl. im Zusammenhang mit UVP oder Verkehrsplanung. Vorzugsweise im Raume St.Gallen oder Zürich.

Kontaktnahme bitte unter Chiffre SIA 785 an IVA AG, Postfach, 8032 Zürich.

Diverses

S.I.A.-Haus AG in Zürich

Einladung zur 23. ordentlichen Generalversammlung der Aktionäre

auf **Donnerstag, 21. Juni 1990**

im Hotel «Baur au Lac», Petit Palais, Talstrasse 1, Zürich 1

ab 11.00 Uhr Abgabe der Stimmkarten, Apéro

12.00 Generalversammlung

Traktanden:

1. Geschäftsbericht 1989
2. Jahresrechnung 1989 und Bericht der Kontrollstelle
3. Beschlussfassung über die Verwendung des Jahresergebnisses
4. Entlastung der Verwaltung
5. Wahl der Kontrollstelle
6. Allgemeine Umfrage

Anschliessend an die Generalversammlung sind die Aktionäre eingeladen zu einer Rundfahrt mit Mittagsimbiss auf dem See. Rückkehr etwa 15.30 Uhr, Bürkliplatz.

Der Geschäftsbericht, die Jahresrechnung 1989 und der Bericht der Kontrollstelle liegen im Sekretariat der SIA-Haus AG, Genferstrasse 6, Zürich, zur Einsicht durch die Aktionäre auf. Stimmkarten können im Sekretariat bis 20. Juni 1990, 17 Uhr, oder am Tag der Generalversammlung ab 10.30 Uhr im Hotel «Baur au Lac» bezogen werden. **Stellvertretung ist nur durch andere Aktionäre** mit schriftlicher Vollmacht zulässig.

Zürich, 8. Mai 1990

Der Verwaltungsrat

Überlastet? Kleineres, vielseitiges Ing.-Büro (ETH/HTL) übernimmt

Bauingenieurarbeiten

Statik inkl. Pläne und Bauleitungsaufgaben (Raum FR/NE/BE) im Tiefbau, Massivbau, Stahlbau, Stahlwasserbau usw.

Anfragen unter Chiffre SIA 781 an IVA AG, Postfach, 8032 Zürich.

Überlastet?

Dipl. Architekt SIA

mit langjähriger Erfahrung im Grossraum Basel, unterstützt oder übernimmt Projekt-, Werk- und Detailbearbeitung.

Kontaktaufnahme unter Chiffre SIA 783 an IVA AG, Postfach, 8032 Zürich.

**Wer inseriert,
wird nicht vergessen!**

Nachfolger

Kleineres Architekturbüro zur Übernahme gesucht von engagiertem dipl. Architekten im Raum Basel.

Zuschriften erbeten unter Chiffre SIA 784 an IVA AG, Postfach, 8032 Zürich.

Zu verkaufen infolge Systemwechsels!

- Autocad Version 10.0 mit Lizenzvertrag
- Automanager
- Architekturzusatzprogramm Cadarc Version 3.0
- Small-Format-Digitizer mit Lupe Graphtec KD 4300, 38x26 cm

Neupreis: sFr 16 650.-, Verhandlungspreis: 10 000.-

Urs Kenel, dipl. Bauingenieur ETH/SIA, 8534 Weiningen
Tel. 054 / 21 91 34

Team von erfahrenen Bauleitern kann noch Aufträge für Sie erledigen. Wir erstellen für Sie:

Kostenvoranschläge, Devisierung, Planbearbeitung und örtliche Bauleitung

Möglichst im Umkreis von Zürich.

Zuschriften unter Chiffre SIA 774 an IVA AG, Postfach, 8032 Zürich.

Eine internationale Gesellschaft möchte ihre Tätigkeit in der Schweiz weiter ausbauen und sucht zu diesem Zweck

STANDORTE

an guter Verkehrslage. (Kauf, Miete, Pacht, Baurecht, Miteigentum.)

Zur Erreichung der ambitionierten Ziele unseres Auftraggebers suchen wir Kontakt zu Personen und/oder Gesellschaften mit

Erfahrung im Immobilienhandel

Unser Mandant ist daran interessiert, mit Fachleuten in Verbindung zu treten, die im Grundstück- und Immobilienmarkt in den Grossräumen Zürich, Lausanne oder Genf erfolgreich tätig sind. Form und Inhalt der projektbezogenen Zusammenarbeit können individuell vereinbart werden.

Bitte senden Sie Ihre schriftlichen Unterlagen an folgende Adresse: Revisuisse, zHd. Herrn U. Ritschard, Stampfenbachstrasse 109, 8035 Zürich.

revisuisse

Schweizerische Revisionsgesellschaft

8035 Zürich, Postfach 329
Stampfenbachstrasse 109



SCHWEIZERISCHE BAUSCHULE AARAU
Bildungszentrum BZU, 5035 Unterentfelden
064 43 56 56

ANMELDUNG Schuljahr 1991/92

Bauführerschule Bauführerschule Vertiefungsrichtung Holzbau

31. August 1990	Anmeldeschluss
22. Oktober 1990	Aufnahmeprüfung
22. April 1991	Semesterbeginn

Polierschule

31. Oktober 1990	Anmeldeschluss
22. April 1991	Semesterbeginn

Prospekte und Anmeldeunterlagen können beim Sekretariat der Bauschule bezogen werden (Telefon 064 43 56 56).

Anmeldungen sind zu richten an:

**Schweizerische Bauschule Aarau
Bildungszentrum
5035 Unterentfelden**



Ingenieurschule Burgdorf
Abt. Energietechnik
Pestalozzistrasse 20
3400 Burgdorf
Tel. 034 22 61 61

**Breitgefächerte Ausbildung
Energieprobleme anpacken**

Im einjährigen

NACHDIPLOMSTUDIUM ENERGIETECHNIK

werden jährlich

24 ENERGIEINGENIEURE

ausgebildet

- Ganzheitliches Denken
- Umfassendes Wissen
- Hintergrundinformationen
- Intensives Studium, Gruppenarbeiten, Seminarien, Praktika

Ganztagesstudium für Architekten und Ingenieure.

Beginn jeweils im Frühjahr
Unterlagen und Anmeldeformulare: 034 22 61 61

Wir scannen und vektorisieren für Sie:
**KATASTERPLÄNE, GRUNDBUCHPLÄNE, GRUND-
 RISSE etc.**

Formate A4-A0 Ausgabeformate: DXF, RLC, EPS etc.

Wir demonstrieren Ihnen bei uns:

- CAD-DIA/ESP Digitalisierungssoftware zu AutoCAD
- V-PACKAGE Vektorisierungssoftware
- FSS 3012 A0-Grossformatscanner

BROT COMPUTER, Elsauerstr. 39, 8352 Rätterschen
 Tel. 052/36 28 32, Fax 052/36 23 93

Planschränke ab Fr. 833.-

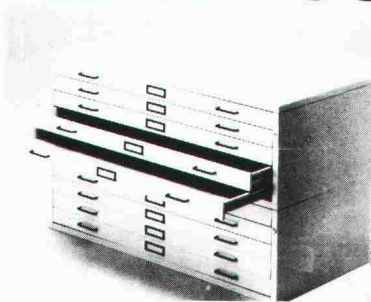

Wir führen: Zeichentische
 Zeichenständer, Zeichenmaschinen,
 Planschränke, Lampen, Zubehör, Stühle,
 Korpusse, Tische, Schränke, Fax-Geräte,
 etc., etc., etc., etc.,

Grösste Auswahl
 Unschlagbare Preise
 Beste Marken-Qualität
 Service- und Garantieleistungen

MUELLER ENGINEERING
 8957 Spreitenbach

Verlangen Sie unseren Gratiskatalog
 Telefon: 056/71 24 65

FORMTECH

FORMTECH AG
 8492 Wila, Tel. 052 45 25 13
 Telefax 052 45 24 18

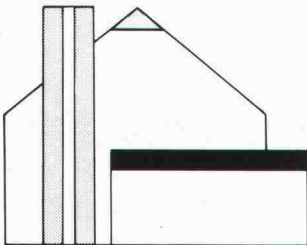

Flachdach- und Terrassen- Sanierung

- 1 **Vegetationsplatten**
für die Dachbegrünung
- 2 **Abdichtungsschutz-
bahnen**
aus Recycling-Gummi-
granulat
- 3 **REGUPOL-Elastikplatten**
lösen Gewichts- und Trittschallprobleme
- 4 **PERLITE-Thermoperl**
die isolierende Ausgleichs-
schicht

einzigster
**Zeichenanlagen-
 Discount** der Schweiz

Zeichenmaschinen
 Zeichentische
 Planschränke/Leuchttische
 Büromöbel/CAD-Arbeitsplätze
 erstklassige Qualität
 unschlagbare Preise
 garantierter Service

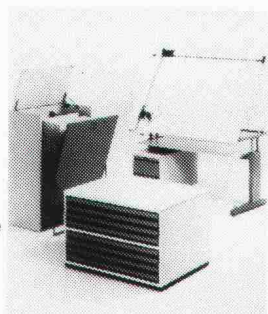

PrintMediaService 1

JOMA-Trading AG, Weiernstrasse 22
 8355 Aadorf, Tel. 052/61 41 11, Fax 052/61 20 51

Stetes Inserieren **Erfolg!**
 bringt

Impressum

Schweizer Ingenieur und Architekt

Herausgeber

Verlags-AG der akademischen technischen Vereine

Offizielles Organ

Schweizerischer Ingenieur- und Architekten-Verein (SIA)
 Gesellschaft Ehemaliger Studierender der ETH Zürich (GEP)
 Schweizerische Vereinigung Beratender Ingenieure (ASIC)

Redaktion

Rüdigerstrasse 11, Postfach 630, 8021 Zürich
 Tel. 01/201 55 36, Telefax 01/201 63 77

Redaktoren

Heinz Rudolphi, Ing. SIA, Chefredaktor
 Bruno Odermatt, dipl. Arch. ETH/SIA
 Hans U. Scherrer, dipl. Ing. ETH/SIA
 Brigitte Honegger, Architektin

Redaktioneller Mitarbeiter

Richard Liechti

Produktion

Werner Imholz

Sekretariat

Odette Vollenweider, Adrienne Zogg

Nachdruck von Bild und Text, auch auszugsweise, nur mit schriftlicher
 Zustimmung der Redaktion und mit genauer Quellenangabe.

Abonnemente

	Schweiz:	Ausland:
1 Jahr	Fr. 170.-	Fr. 185.-
Einzelnummer	Fr. 6.50	Fr. 7.50

Ermässigte Abonnemente für Mitglieder der GEP, des BSA, der ASIC,
 des STV und für Studenten.

Einzelnummern sind bei der Redaktion erhältlich

Bestellungen für Abonnemente sowie
 Adressänderungen von Abonnenten an
 Abonnementverwaltung SI+A, Edenstrasse 20,
 8045 Zürich, Telefon 01/207 80 96,
 Adressänderungen von SIA-Mitgliedern an das
 SIA-Generalsekretariat, Postfach, 8039 Zürich

Postcheck

«Schweizer Ingenieur und Architekt»
 80-6110-6 Zürich

Anzeigen

IVA AG für Internationale Werbung

Hauptsitz:	Filiale Lausanne:
Mühlebachstr. 43	Pré-du-Marché 23
8032 Zürich	1004 Lausanne
Tel. 01/251 24 50	Tel. 021/37 72 72
Telefax 01/251 27 41	Telefax 021/37 02 80

Satz + Druck

Jean Frey Druck
 Staffelstrasse 12, 8045 Zürich, Tel. 01/207 72 72

Ingénieurs et architectes suisses (IAS)

Erscheint im gleichen Verlag

Redaktion:
 En Bassenges, 1024 Ecublens, Tel. 021/693 20 98, Telefax 021/693 20 84

Abonnemente:

	Schweiz:	Ausland:
1 Jahr	Fr. 113.-	Fr. 122.-
Einzelnummer	Fr. 6.50	Fr. 7.50

SIA-Normen

SIA-Normen und -Dokumentationen sind nur erhältlich
 beim SIA-Generalsekretariat, Selnastrasse 16, Postfach, 8039 Zürich,
 Tel. 01/201 15 72, Telefax 01/201 63 35