

Objektyp: **Advertising**

Zeitschrift: **Schweizer Ingenieur und Architekt**

Band (Jahr): **108 (1990)**

Heft 30-31

PDF erstellt am: **12.07.2024**

Nutzungsbedingungen

Die ETH-Bibliothek ist Anbieterin der digitalisierten Zeitschriften. Sie besitzt keine Urheberrechte an den Inhalten der Zeitschriften. Die Rechte liegen in der Regel bei den Herausgebern. Die auf der Plattform e-periodica veröffentlichten Dokumente stehen für nicht-kommerzielle Zwecke in Lehre und Forschung sowie für die private Nutzung frei zur Verfügung. Einzelne Dateien oder Ausdrucke aus diesem Angebot können zusammen mit diesen Nutzungsbedingungen und den korrekten Herkunftsbezeichnungen weitergegeben werden. Das Veröffentlichen von Bildern in Print- und Online-Publikationen ist nur mit vorheriger Genehmigung der Rechteinhaber erlaubt. Die systematische Speicherung von Teilen des elektronischen Angebots auf anderen Servern bedarf ebenfalls des schriftlichen Einverständnisses der Rechteinhaber.

Haftungsausschluss

Alle Angaben erfolgen ohne Gewähr für Vollständigkeit oder Richtigkeit. Es wird keine Haftung übernommen für Schäden durch die Verwendung von Informationen aus diesem Online-Angebot oder durch das Fehlen von Informationen. Dies gilt auch für Inhalte Dritter, die über dieses Angebot zugänglich sind.

Zum Titelbild

«Parkhaus Werdhölzli»

Sanierung von Parkflächen in Grossgaragen, Tiefgaragen und Parkdecks mit Sikafloor – rissüberbrückende und starre Belagssysteme

Neueste Materialtechnologien und die langjährige Erfahrung in Entwicklung, Produktion und Ausführung ermöglichen der Sika, Belagssysteme mit optimalem Preis-Leistungs-Verhältnis anbieten zu können.

Sikafloor Parkdecks-Systeme sind:

- haftstark und abriebfest
- rissüberbrückend und flüssigkeitsdicht
- ölresistent und uv-beständig
- qualitätsgeprüft und praxiserprobt
- verarbeitungsfreundlich und wirtschaftlich

Sikafloor 95:
 zähelastisch mit hohen mechanischen Festigkeiten

Sikafloor 365:
 hochelastisch mit grosser Rissüberbrückung bei -20 °C

Sikafloor 93:
 starr mit höchster Beständigkeit

Nutzen Sie unsere Erfahrung!

Verlangen Sie detaillierte Unterlagen!

Sikafloor – die solide Basis



Sika AG
 Postfach
 8048 Zürich
 Tel. 01/436 40 40



Inhalt

Zeitfragen	Gedanken über den Zustand der Schweiz <i>R. Dubs, St. Gallen</i>	839
	Die Nuklearenergie, der Brüter und die Ethik des Ingenieurs <i>J.-P. Weibel, Lausanne</i>	844
Stahlbau	Stahlverbund im Hochbau <i>M. Fontana, Winterthur</i>	847
Haustechnik	Integrale Gebäudetechnik <i>A. Brunner, Zug</i>	853
Bautechnik	Körperschall <i>H. Zogg, Winterthur</i>	857
Wettbewerbe	Alter Dorfteil Brunnen SZ, Überbauung Gütsch (E). Elsässer Tor, Basel (E). Überbauung Käppelimmatt, Sursee (E). Überbauung SRO-Areal in Zürich-Oerlikon (E)	858
	Schulanlage «Rank», Ebikon LU (D)	859
Wettbewerbsforum		864
Bücher		846, 852
Tagungsberichte	Liegenschaftsbewertungen: Durchleuchtung einer zunehmend komplexen Materie. Effiziente Energienutzung in Schulen	864
CRB	Generalversammlung 1990: Neue Vorstandsmitglieder gewählt	865
SATW	Codata-Beitritt der Schweiz	865
Aktuell	Pendolino-Probefahrten auf Schweizer Strecken geplant. Die SBI wurde 25 Jahre alt. Verband «Energiefachleute Schweiz» gegründet. Erdöl weltweit. Mit Rost Schwermetalle absorbieren. Blitzvorwarnung für Computerbesitzer! Der «Dom» von Doncaster – Kultstätte für den Sport	866
SIA-Mitteilungen	Information über Informatik im Bauwesen/Der SIA an der Swissdata. Kreativität und Informatik. SIA und SBV: CAD-Evaluation und -Einführung im Projektierungsbüro. SIA und VDI: CAD-Management im Bauwesen. Neuerscheinungen in der SIA-Dokumentationsreihe	869
	Fachgruppen. FVC: Neue Technologien und Expertensysteme in der Verfahrens- und Chemieingenieurtechnik	872
B-Seiten	Laufende Wettbewerbe und Ausstellungen. Aus Technik und Wirtschaft. Veranstaltungen	B 117-120
Impressum	am Schluss des Heftes	

Ingénieurs et architectes suisses

Numéro 15-16/90	Rédaction: En Bassenges, 1024 Ecublens, tél. 021/693 20 98	
Editorial	Encourager l'appartenance à la SIA <i>par Gabriel Minder</i>	313
Architecture	Patrick Mestelan et Bernard Gachet, architectes	314

Abwicklungseleganz.

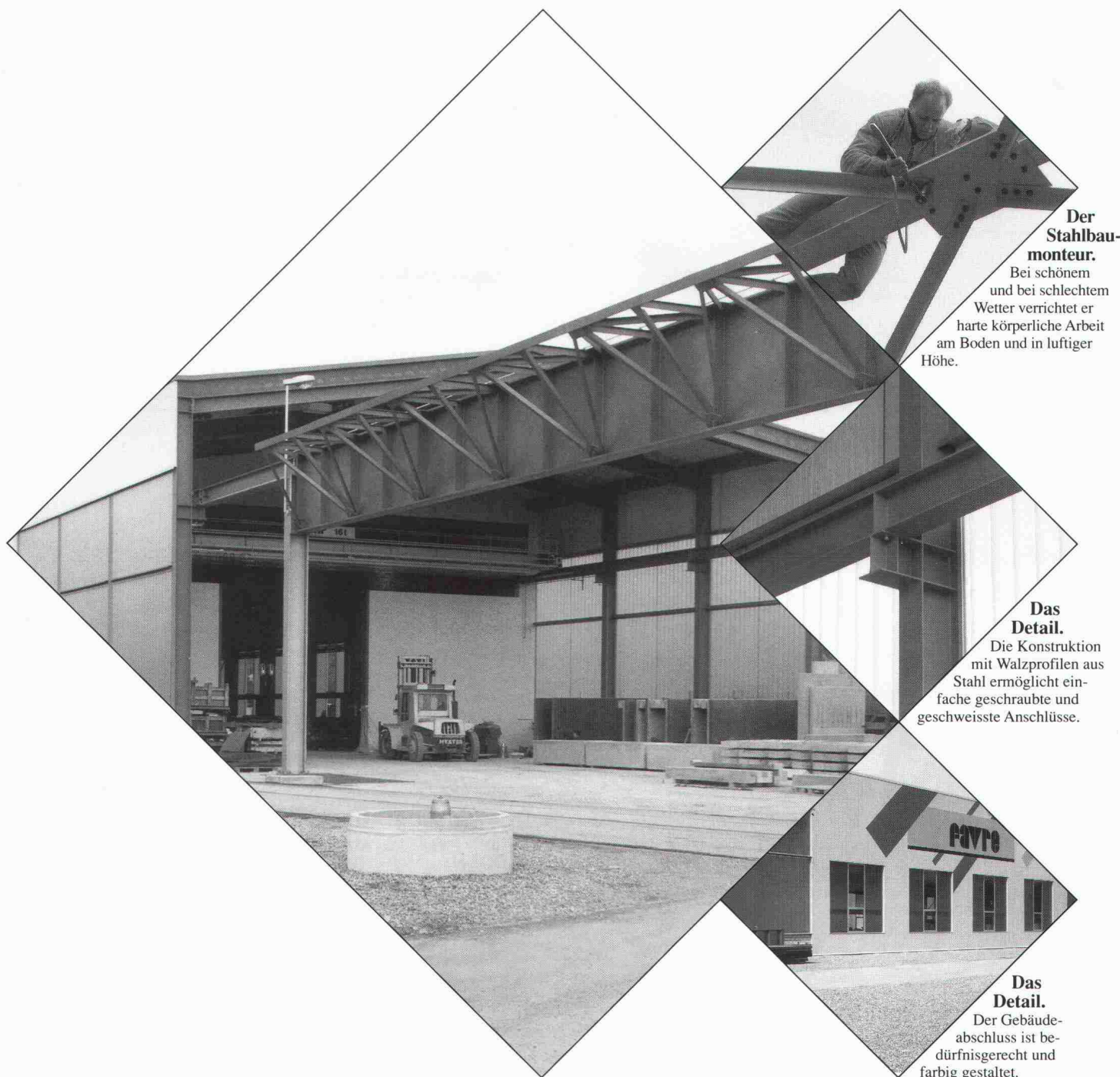

Der Stahlbau- monteur.

Bei schönem und bei schlechtem Wetter verrichtet er harte körperliche Arbeit am Boden und in luftiger Höhe.

Das Detail.

Die Konstruktion mit Walzprofilen aus Stahl ermöglicht einfache geschraubte und geschweisste Anschlüsse.

Das Detail.

Der Gebäudeabschluss ist bedürfnisgerecht und farbig gestaltet.

Industriebauten.

Die Halle für die Fabrikation von Lärmschutzelementen der Favre Betonwaren AG in Däniken SO wurde als farbig gestalteter Zweckbau in sehr kurzer Zeit errichtet.

Optimierung von Qualität, Termin und Preis durch ausgefeiltes Engineering, detaillierte Planung und präzise Fertigung und Montage - das ist Abwicklungseleganz im Stahlbau.

Meto-Bau AG
5303 Würenlingen
Telefon 056 98 26 61
Telefax 056 98 10 23
Telex 827 420 meto ch

Meto-Bau

Stahl ist unsere Stärke.

Wir zeigen dem Rost die

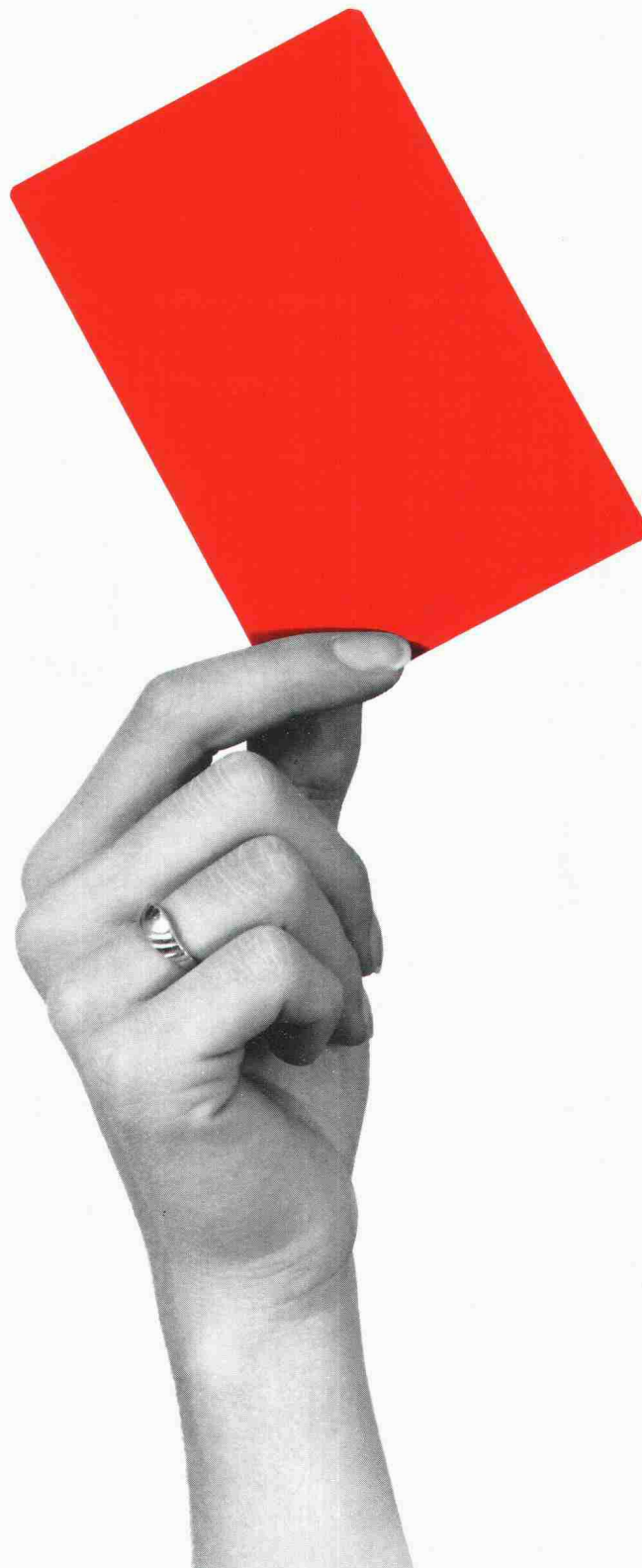

Stahl, der meistverbreitete Werkstoff, hat eigentlich nur einen Nachteil. Ein Nachteil, der uns jährlich satte fünf Milliarden Franken kostet: Stahl rostet. Die zeitgenössische Architektur setzt deshalb auf Feuerverzinken. Feuerverzinktes Metall ist für Jahrzehnte vor Rost sicher. Zu-

sätzliche Sicherheit — und das erst noch in jeder beliebigen Farbe! — bringt das moderne Duplex-Verfahren. Wir zeigen dem Rost die rote Karte. Informieren Sie sich bei der Vereinigung Schweizerischer Verzinkereien,

Postfach 6924,
3001 Bern,
Tel. 031 22 61 52.

FEUERVERZINKT

Denn was rostet, das kostet.

Metallveredelung Industrieller Korrosionsschutz



Wenn es
um Werterhaltung
und Aesthetik geht, zählt
nur erstklassige Arbeit.

In der Metallveredelung
wie im industriellen Korro-
sionsschutz sind wir führend
und erbringen objekt- und
problemorientierte Dienst-
leistungen in grosser Vielfalt.

Feste Termine, prompter Abhol-
und Lieferservice.

vb VERZINKEREI AG
BETTWIESEN

9553 Bettwiesen TG, Metallveredelung
Industr. Korrosionsschutz
Tel. 073 · 22 21 44, Fax 073 · 22 65 12

W VERZINKEREI
WELLHAUSEN AG

8552 Wellhausen TG, Feuerverzinkung
Duplex (Zink + Farbe)
Tel. 054 · 66 21 21, Fax 054 · 66 21 29

Der Hebebühnen- Spezialist:

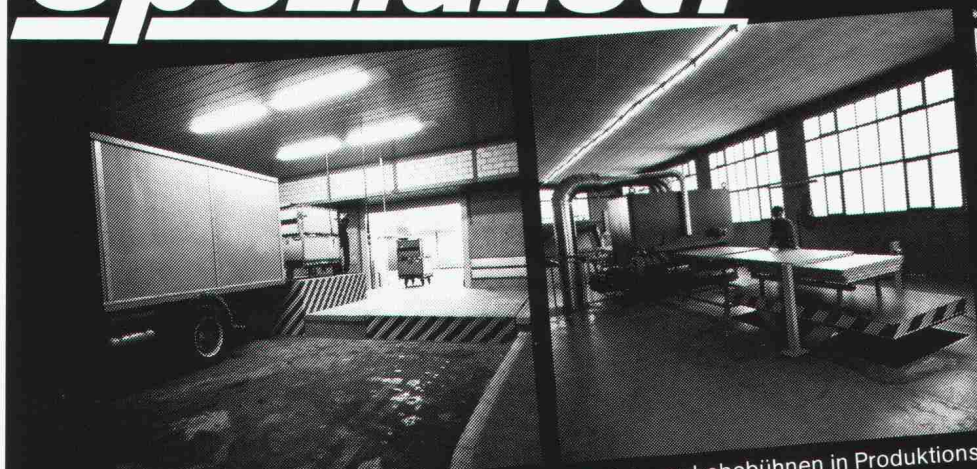

z.B. Scherenhebebühnen für das Be-
und Entladen von LKWs, mit oder ohne
Sicherheitsschürzen.

z.B. Scherenhebebühnen in Produktions-
strassen für die Stapelung beliebiger
Materialien, autom. Niveaueinpassung.



z.B. mobile Scherenhebebühnen
als höhenverstellbare Arbeits- und
Montageplätze.

TRAPO KÜNG

Verlangen Sie unsere Spezial-Dokumentation! Traपो Küng AG, 4002 Basel, 061/312 6615

200 000 GEILINGER STAHLPILZE



Geilinger Stahlpilze

waren wegweisend und bleiben dies auch in Zukunft:

Mit 200 000 Geilinger-Stahlpilzen zur vollen Zufriedenheit von Bauherr, Architekt, Ingenieur und Bauunternehmung.



Die sauberste Sache für saubere Hände...

... denn **CONTATRON** funktioniert automatisch. Ohne Handberührung. Und dies ist gut, denn nur so bleiben die Hände nach dem Waschen auch sauber. **CONTATRON** ist die ideale Lösung, wenn Hygiene und Sauberkeit oberstes Gebot sind. Zum Beispiel in Spitälern und Arztpraxen. Oder im Gastgewerbe. Oder bei der Produktion und im Verkauf von Lebensmitteln. Eigentlich überall. **CONTATRON** garantiert nicht nur perfekte Hygiene und grössten Komfort in der Bedienung; eine integrierte Zeitautomatik reduziert den Wasserverbrauch auf ein Minimum und sorgt so für hohe Wirtschaftlichkeit.

OEDERLIN ARMATUREN

Oederlin Armaturen Telefon 056 96 01 50
CH-5443 Niederrohrdorf Telefax 056 96 55 93



PASSAVANT MAAG Entwässerungstechnik

PASSAVANT MAAG AG

Guss, Edelstahl, Beton

Postfach, 8032 Zürich
Zeltweg 44
Telefon 01/251 75 80
Telex 817875
Telefax 01/262 18 72

Unsere Stärke ...

Beratung
+ Service
+ Qualität

= ... Ihr Gewinn

Adresse _____ SIA 60

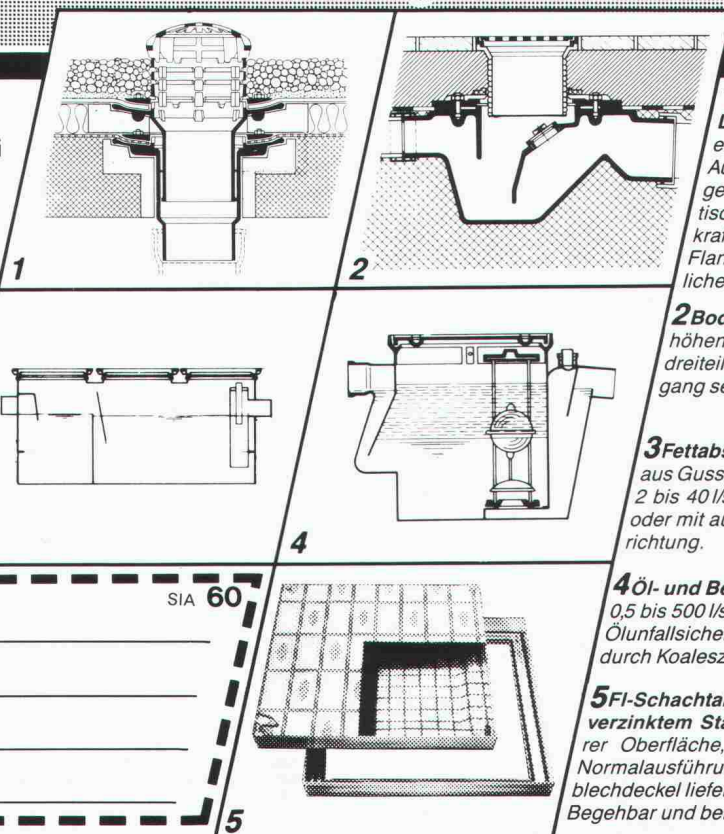

1 «PASSAVANT»

Dachwasserablauf aus Guss

ein- oder zweiteilig, höhenverstellbar mit Aufsatzringen, Kugel- oder Flachrost begehbar oder befahrbar, rund und quadratisch. Nicht nur Klebefläche, sondern kraftschlüssige Verbindung durch Flanschring. Mit senkrechtem oder seitlichem Abgang. **Vom VSA empfohlen**

2 Bodenwasserablauf «PASSAVANT»

höhen- und seitenverstellbar, ein-, zwei- oder dreiteilig. Aufsatzstücke mit CrNi-Rosten. Abgang seitlich oder senkrecht. **Vom VSA empfohlen**

3 Fettabscheider «PASSAVANT-LIPUREX»

aus Guss, Edelstahl, Stahl, Beton und Stahlbeton 2 bis 40 l/s. Auch mit integriertem Schlammfang, oder mit automatischer Spül- und Entleerungsvorrichtung. **Vom VSA empfohlen**

4 Öl- und Benzinabscheider «PASSAVANT»

0,5 bis 500 l/s Leistung. Aus Guss, Stahl, Stahlbeton. Ölunfallsicherung. Alarmanlage. Nachreinigung durch Koaleszenzfilterstufe. **Vom VSA empfohlen**

5 FI-Schachtabdeckungen aus Aluminium

verzinktem Stahlblech und Chromstahl mit wählbarer Oberfläche, formschön, leicht und preisgünstig. Normalausführung und wasserdicht. Auch mit Riffelblechdeckel lieferbar.

Begehbar und befahrbar bis 400 kN.



COMPAQ
Die entfesselte Kraft

Wo die Grösse das Sagen hat

Endlich ein Taschencomputer mit hoher Leistung, ohne Einschränkungen. Hier kommt es auf die Anwendungssoftware an. Ob Management der persönlichen Daten oder Management von Projekten – der kleine Vollprofi ist immer dabei.



COMPAQ LTE/286 – COMPAQ LTE

COMPAQ

*natürlich
von*

teleprint

Idc SA
COMPUTER PERIPHERIE

Lassen Sie sich beraten!

Industriestrasse 2, CH-8108 Dällikon
Telefon 01 / 844 18 19 • Telefax 01 / 844 51 77

SOPRALEN 500EV3 SOPRALEN 700EP3

als zuverlässige
Bauwerkabdichtung
Begehbare Dachflächen
erlauben eine zusätzliche
und grosszügige
Nutzung



Ein Schweizer Markenprodukt

Verlangen Sie
unseren
System-Katalog.

TEAM 8811/LD10495

SOPRALEN

AEZ

Asphalt-
Emulsion AG
Zürich

Asphalt-Emulsion AG
Rautstrasse 58
8048 Zürich
Telefon 01/491 10 50

wenn schon, denn schon . . .

speedikon®

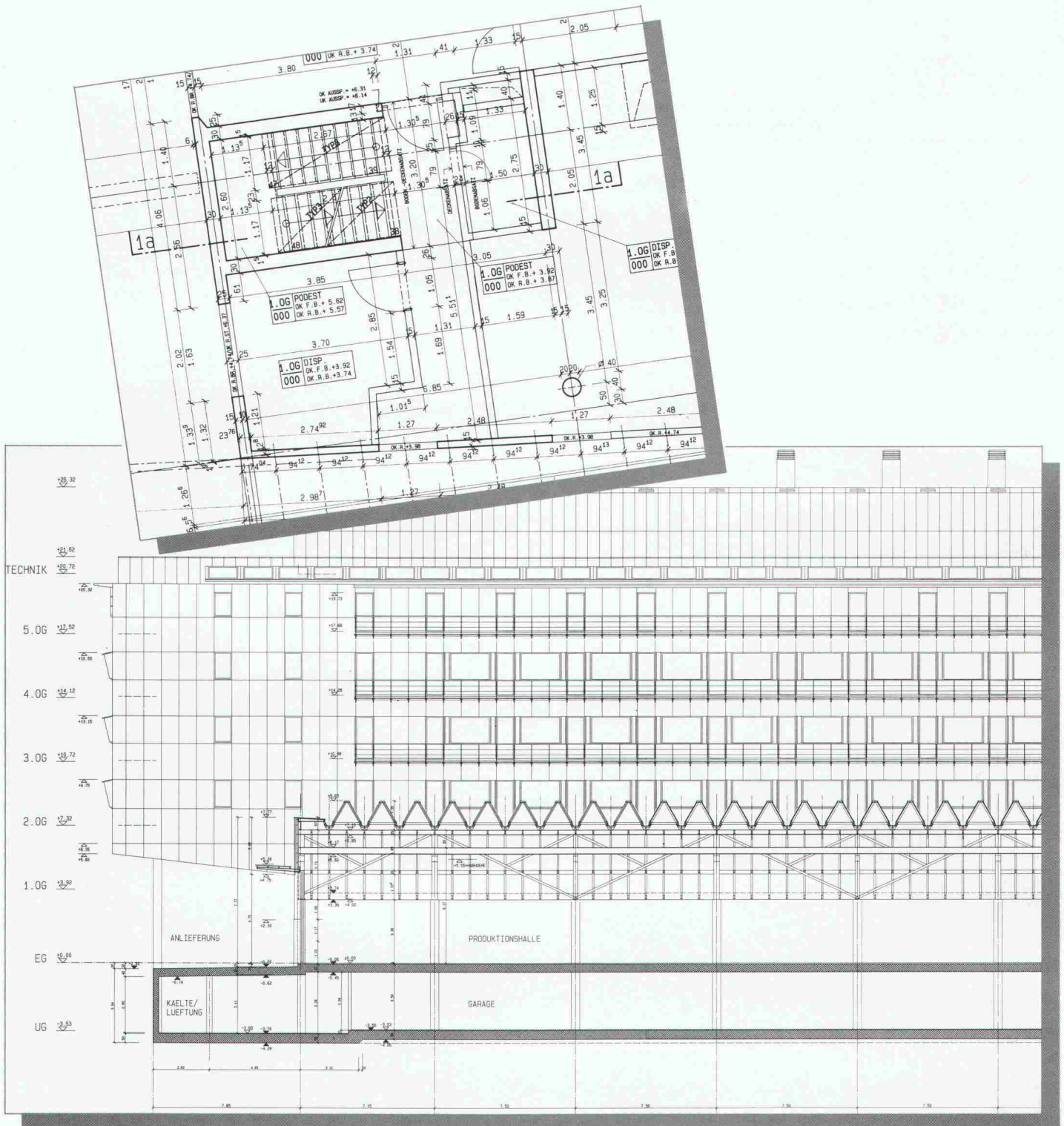

Projekt: Gewerbezentrum TECHNOPARK / I + B Architekten / Bauherr: Technopark Immobilien AG, Zürich

das in der Schweiz mit mehr als 500 Arbeitsplätzen erfolgreichste CAD-System für:

- Architekten
- Bauingenieure
- Haustechniker

Verlangen Sie Unterlagen oder einen persönlichen Demotermine bei:

Rechenzentrum
 Dr. Walder + Partner AG
 3073 Gümligen
 Tel. 031 52 69 62
 Fax 031 52 81 06

Filialen und Vertretungen in:
 Zürich, Wettingen, Zug, Chur, Luzern,
 Genf, Aarau.

RZW

Viele Jahre praktische Erfahrung sowie umfassendes Wissen sind das Rückgrat unserer Tätigkeiten.

**Allgem. Tiefbau
Tunnelbau
Wasserbau**

**Pfählungen - Trägerbohrungen
Rammvortrieb mit Stahlrohren
Hydr. Pressvortrieb, alle Querschnitte**

Unsere Ingenieure stehen Ihnen für Beratungen und Kostenvoranschläge gerne zur Verfügung.

Leutschenbachstrasse 52

Postfach

8050 Zürich

Telefon 01 / 301 06 60

Telefax 01 / 302 58 50

Ein tolles Match auf dem "Centre Court" und Sie heute im Büro?

Wenn Sie als stark engagierter Architekt oder Ingenieur nicht nur im Beruf top sein wollen, dann brauchen Sie Zeit - Zeit für Sport zum Beispiel.

Mit unseren CAD-Systemen **ALLPLOT/ALLPLAN** können Sie Zeit und somit Freiraum zurückgewinnen. **ALLPLOT/ALLPLAN** ist speziell für Architekten und Bauingenieure konzipiert - es hilft Ihnen unter anderem:

- Routinearbeiten mühelos abzuwickeln
- Entwürfe überzeugend zu visualisieren
- oft wiederkehrende, ähnliche Teilprojekte rationell und fehlerfrei auszuführen
- knappe Zeitvorgaben ohne Stress einzuhalten.

Natürlich sind das noch längst nicht alle Vorteile von **ALLPLOT/ALLPLAN**. Detaillierte Unterlagen erhalten Sie ganz einfach - den Coupon unten rechts ausfüllen und noch heute einsenden.

Wir melden uns sofort und sagen Ihnen, wie Sie Ihre Arbeit besser und schneller erledigen können und wieder mehr Zeit für sich haben. Zum Nachdenken, Kreativsein und Geniessen.

CAD von Fides.
Damit Sie kein "As" mehr verpassen.

**Samstag, 15.00
6:0, 4:6, 6:2
und Sie lieber hinterm
Schreibtisch?**

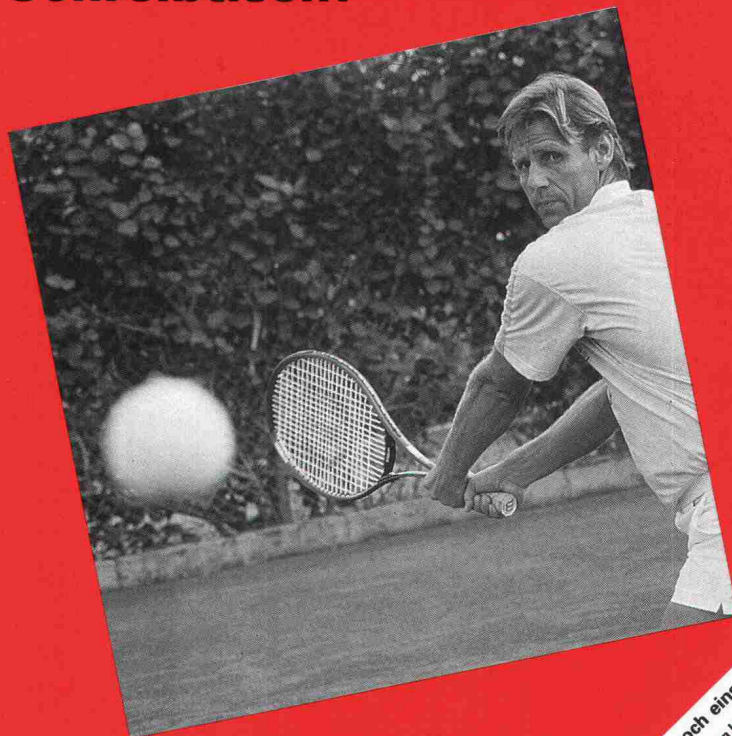

AGENCE BASEL

**CAD von Fides:
Freiräume für Menschen.**

FIDES
INFORMATIK

Fides Informatik z.H. Frau Hövker,
Badenerstrasse 172, 8004 Zürich, Tel. 01 249 27 06

Coupon hier ausschneiden und heute noch einsenden
 Ja, es interessiert mich, wie ich mit **ALLPLOT/ALLPLAN** Freiräume gewinnen kann. Bitte senden Sie mir deshalb:
 Die detaillierte Produktbeschreibung Eine Übersicht über alle Programme für den
 Die Preisliste **ALLPLOT/ALLPLAN** Architekten Bauingenieur
AZAD/CAD-Bauadministration Einen Terminvorschlag für eine Gratis-Vorführung
 Bitte rufen Sie mich an.
 Name _____
 Firma _____
 Position _____
 Strasse _____
 PLZ/Ort _____
 Telefon _____
 SIA 303.31/90

JORDAHL®

Ankerschienen

Lieferbar mit verschiedenen Anker-typen oder glatt, ohne Anker für den Stahlbau, aus Stahl oder nichtrostendem Edelstahl.

Zulässige Einzellasten:

F_{zul.} 3.0 kN bis 27.0 kN

z.B. W50/30/3.0 JTA feuerverzinkt

F_{zul.} 10.0 kN, 4 Lasten/Meter

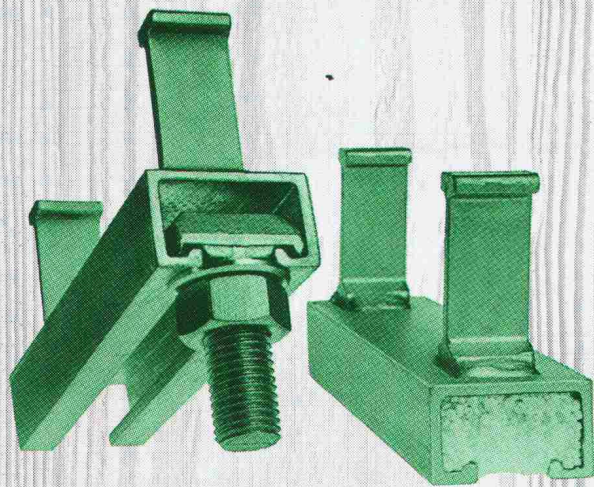

Dort, wo es auf die Sicherheit ankommt.

ANKABA

ANKABA
Ankertechnik + Bauhandel AG
Brandbachstrasse 6
CH-8305 Dietlikon
Telefon 01/833 32 33
+ 833 29 33
Telefax 01/833 34 75

JORDAHL
SCHALUNGSTUBEHÖR
ECOBAT-SCHALFORME
THERMOELEMENTE
PRO BETON

Neu! **MM** ACCEL-500

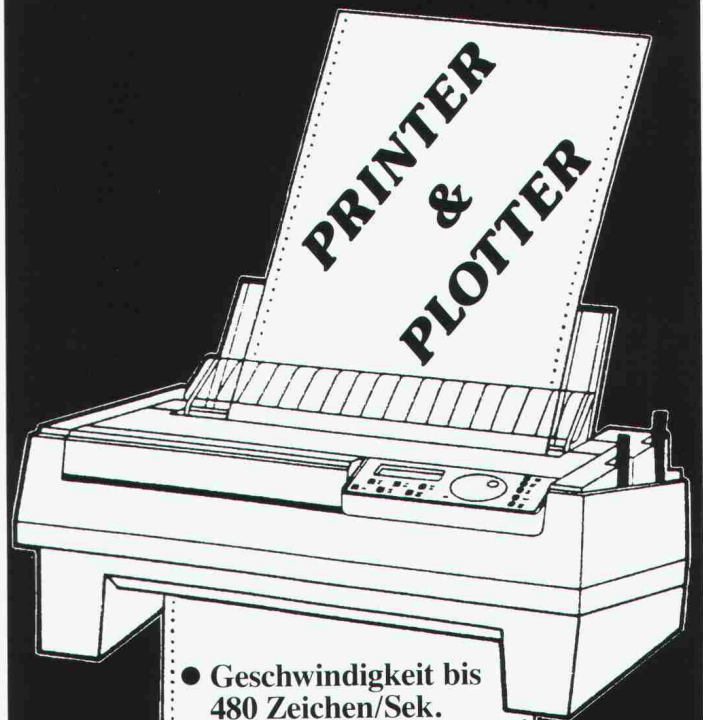

- Geschwindigkeit bis 480 Zeichen/Sek.
- bis 9 Kopien bei Formularen
- Papierzuführung A3-respektive A2-hoch
- Farbstandard; 7 Farben Text, 15 Farben Plotter

Emulationen:

DEC
HPGL
IBM
Unisys
Mac

peco Marketing AG, 6304 Zug
Auskunft: Tel. 057/33 03 05, Fax 057/33 8530

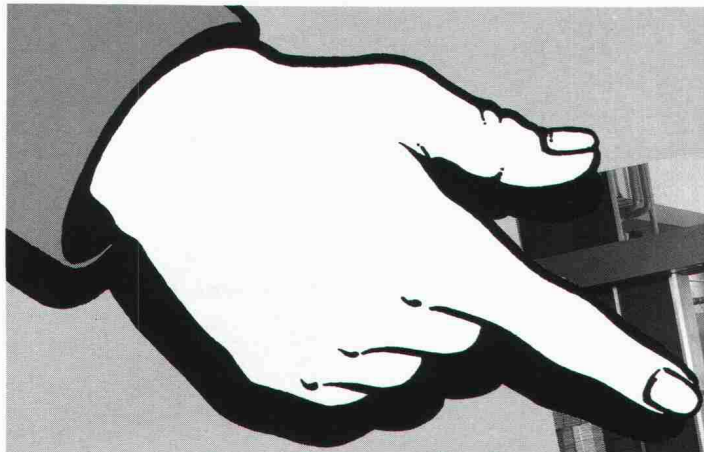

Der freundliche Türöffner

...von der Gilgen AG ist auch elegant und sicher:

- der Schiebetürantrieb SLK lässt sich individuellen Bedingungen anpassen
- ist noch aesthetischer mit den eingebauten Sensoren
- und mehr Sicherheit mit Infrarot-Lichtschranke und eingebauter Umkehr- und Stopautomatik

Auf die Gilgen AG kann man sich verlassen, auch für die Beratung, Planungshilfen oder für den Rund-um-die-Uhr-Service, der auch in Ihrer Nähe für Sie bereit steht.

Gilgen AG, Freiburgstr. 34, 3150 Schwarzenburg
Tel 031 93 41 11 Telex 912 500 GAG Tfx 031 93 43 79

GILGEN

Coupon: Ich wünsche Unterlagen
Name: _____
Adresse: _____

Vorkalkulation und Preisbildung

Diese begehrte Broschüre liegt nun seit einigen Tagen in der vollständig überarbeiteten Ausgabe 1990 vor. Die Grundlagen und Zusammenhänge der Kalkulation werden auf einfache und anschauliche Weise dargestellt. Vorkalkulation und Preisbildung sind zentrale Aufgaben der Unternehmungsförderung und entscheiden über Gewinn und Verlust.

Einsenden an den Schweizerischen Baumeisterverband, TBA, Postfach, 8035 Zürich

Wir bestellen Exemplare **Vorkalkulation und Preisbildung** Preis Fr. 40.-
(SBV-Mitglieder Fr. 30.-)

Firma _____
Adresse _____
PLZ, Ort _____
Datum _____
Unterschrift _____

Wer macht was?

Abdichtungen

Starr im Dünnschichtverfahren
BAUSCHUTZ AG,
RASCOR-Systemtechnik
8048 Zürich, Bristenstrasse 10,
Tel. 01 / 432 11 30
BENZ AG, Kunstharzbeläge und
Bautenschutz. Bändlistrasse 31,
8064 Zürich, Tel. 01 / 432 50 24
IMPREGNA GmbH, 8036 Zürich,
Abt. Bausanierung, Hallwylstrasse 71
Tel. 01 / 241 95 05, Telefax 01 / 242 07 30
RENESCO AG, Wiesackerstrasse 89,
8105 Regensdorf, Tel. 01 / 842 33 55
Fax 01 / 840 36 08
STUMP BOHR AG, 8032 Zürich
Abt. Bautenschutz
Mühlebachstr. 20, Tel. 01 / 252 56 22

Abdichtungen

BAUPLUS c/o DIENER AG
Asylstrasse 77, 8030 Zürich
Tel. 01 / 252 55 34

Abfallkonzept

Büro für Kies + Abfall AG
3118 Uttigen, Tel. 033 / 45 48 48

Abwasser-/Wasser-/Gas-Leitungen

Sika Robotics AG
Rohr-Sanierungs-Service
8627 Grüningen, Tel. 01 / 935 27 82
3147 Mittelhäusern, Tel. 031 / 93 00 26
6030 Ebikon, Tel. 041 / 33 58 55
4450 Sissach, Tel. 061 / 98 38 43
9326 Horn, Tel. 071 / 41 83 85
Effiziente Kanalisations-Rohrnetz-
sanierung mit dem «SikaRobot»-
System; ohne Aufgrabungen; in
Rohren von 150 bis 800 mm Durch-
messer (auch Hausanschlüsse).
Druckleitungs-Sanierungen/Gas/
Wasser mit dem P.I.M.-Berst-Verfahren

Akustik

IMHOF AKUSTIK, Ingenieurbüro
9043 Trogen, Tel. 071 / 94 31 11
4242 Laufen, Tel. 061 / 89 21 51
SINUS ENGINEERING AG, 6010 Kriens
Amlehnstrasse 22, Tel. 041 / 41 79 19
Akustik und Lärmbekämpfung
Beratung, Messung, Gutachten

Altlasten/Deponien

Dr. W. REHSE, Ing.- u. Hydrogeologie
Planung + Beratung, Tel. 031 / 25 83 21
3011 Bern, Gutenbergrasse 13

Angewandte Klimatologie/Meteorologie

Umweltüberwachung/Lufthygiene/
Geoinformatik
METEOTEST, Tel. 031/23 74 17
Fabrikstr. 29a, 3012 Bern

Architektur-Dienstleistung

Arch.-Büro, seit 7 Jahren mit CAD
spezialisiert, zeichnet Projekt- und
Werkpläne mit CAD inkl. Ausmass.
Beste Referenzen sind vorhanden.
CADAG, CAD-Architektur AG,
8045 Zürich, Tel. 01 / 462 12 20

Architekturfotografie

Fotoatelier M. Rüedi
8266 Steckborn, Tel. 054 / 61 33 55

Architekturmodelle

ATELIER 7, M. Fricker
Klosbachstrasse 123, 8032 Zürich
Tel. 01 / 261 92 67
LÜCHINGER Modellbau
9113 Degersheim, Tel. 071 / 54 15 22
SCHALK MODELLBAU AG
8050 Zürich, Tel. 01/302 64 11
5430 Wetztingen, Tel. 056/27 10 80
WERNER SCHNÜRIGER, 8953 Dietikon
Moosmattstr. 16, Tel. 01/740 27 57
MODELLBAU ZABOROWSKY
Inhaber D. Raffainer
Neumarkt 10, 8001 Zürich
Tel. 01/252 22 16

Asbestentfernung Brandabschottungen

Reichenberger AG, 6038 Gisikon
Reuss-Strasse 9, Tel. 041 / 91 02 22

Bauaustrocknung

Roth-Kippe AG, 8055 Zürich
Gutstrasse 12, Tel. 01 / 461 11 55

Baugrunduntersuchungen

BBL Baulaboratorium AG
4132 Muttetz/Basel, Tel. 061/61 33 14
BBS BUREAU B. SCHINDLER
(s. Geologie - Geotechnik - Geophysik)
EUB, Prüflabor für Erdbau,
Umwelt und Baustoffe.
3014 Bern, Stauffacherstrasse 130 A
Tel. 031 / 42 81 52, Fax 031 / 41 18 53
CSD COLOMBI SCHMUTZ DORTHE AG
3007 Bern, Tel. 031 / 26 30 10
1052 Le Mont-s.-Lausanne, 021/37 12 41
1700 Fribourg, Tel. 037/ 22 76 66
5000 Aarau, Tel. 064/ 24 66 22
4410 Liestal, Tel. 061/ 921 24 28
6004 Luzern, Tel. 041 / 51 24 71
1950 Sion, Tel. 027 / 22 60 76
2900 Porrentruy, Tel. 066 / 66 58 58
8158 Regensberg, Tel. 01 / 853 02 57
GEOTEST AG
(s. Geologie - Geotechnik - Geophysik)
K+S P. KIEFER + R. STUDER AG
4153 Reinach BL, Tel. 061 / 711 94 76
SIEBER CASSINA + PARTNER
Sieber Cassina Handke + Partner
(s. Umweltverträglichkeitsprüfung)

Bauphysik

AG HEINR. HATT-HALLER, Zürich
Bauphysik und Bautechnologie
Tel. 01 / 461 16 50
KOPITSIS BAUPHYSIK
M. Sc. dipl. Bauphysiker SIA
5610 Wohlen, Tel. 057 / 22 55 15

Bauwerkserhaltung

CONCRETAG
Beratende Ingenieure u. Architekten
Produkteunabhängige Beratung und
Expertisen, Zustandsanalysen,
Unterhaltskonzepte, Sanierungs-
vorschläge, Laboruntersuchungen,
Qualitätssicherung
8052 Zürich, Schaffhauserstrasse 473
Tel. 01 / 302 11 33, Fax 01 / 302 12 50
VSL BETONEXPERT
Beratende Ingenieure, neutrale
Begutachtung, Zustandsanalysen,
Expertisen, Laboruntersuchungen,
Unterhaltskonzepte, Sanierungs-
vorschläge, Qualitätssicherung, Frisch-
betonkontrollen, Vakuuminjektionen.
8304 Wallisellen, Industriestrasse 48
Tel. 01 / 830 76 70, Fax 01 / 830 76 71
3000 Bern 22, Stauffacherstrasse 130
Tel. 031 / 40 19 00
1023 Crissier, Rue Arc-en-Ciel 2
Tel. 021 / 634 73 24

Bauschäden und Expertisen

AG HEINR. HATT-HALLER, Zürich
Hoch- und Tiefbauunternehmung
Tel. 01 / 461 16 50
CONCRETAG
(s. Bauwerkserhaltung)
KILCHER FREDI, Bauingenieur SIA
Gerichtsexperte SKGE, 4500 Solothurn
Wengisteinstr. 9A, Tel. 065 / 22 41 47

LPM Baustoffprüfinstitut
Tannenweg 1066, 5712 Beinwil am See
Tel. 064 / 71 55 64, Fax 64 / 71 55 55

TFB + Betonstrassen AG Wildegg
Beratungen im Hoch-, Tief- und
Strassenbau
Lindenstrasse 10, 5103 Wildegg
Tel. 064 / 53 17 71, Telefax 064 / 53 16 27

VSL BETONEXPERT (s. Bauwerks-
erhaltung)

Betonfarben

PROTECTING AG,
Gütstrasse 15a, 8700 Küssnacht
Tel. 01 / 910 56 70, Fax 01 / 910 37 06

Betonlabor

EUB, Bern
Stauffacherstrasse 130 A, 3014 Bern
Tel. 031 / 42 81 52, Fax 031 / 41 18 53
TFB Wildegg
Lindenstrasse 10, 5103 Wildegg
Tel. 064 / 53 17 71, Telefax 064 / 53 16 27
VERSUCHSSTOLLEN HAGERBACH AG
7320 Sargans, Tel. 085 / 2 59 09

Beton- und Naturstein- Untersuchungen

EUB, Bern (s. Betonlabor)
GEOTEST AG
(s. Geologie - Geotechnik - Geophysik)
CSD AG (s. Baugrunduntersuchungen)

Betonbohren/Betonfräsen

BETONBRENN AG, Asylstrasse 77
8030 Zürich, Tel. 01 / 252 55 39

Betonsanierungen

ARGE STUTZ BAUTENSCHUTZ
Gunit, Spritzbeton, Hydro-Dynamik
8580 Habswil, Tel. 071 / 67 13 24
BAUPLUS c/o DIENER AG
Asylstrasse 77, 8030 Zürich
Tel. 01 / 252 55 34
BENZ AG, Kunstharzbeläge und
Bautenschutz. Bändlistrasse 31,
8064 Zürich, Tel. 01 / 432 50 24
BETOSAN AG,
Zikadenweg 7, 3000 Bern 32,
Tel. 031 / 42 92 82
AG HEINR. HATT-HALLER, Zürich
Hoch- und Tiefbauunternehmung
Tel. 01 / 461 16 50
IMPREGNA GmbH, 8036 Zürich,
Abt. Bausanierung, Hallwylstrasse 71
Tel. 01 / 241 95 05, Telefax 01 / 242 07 30

Gunit, Spritzbeton, Sandstrahlen
E. LAICH SA, 6670 Avegno,
Tel. 093 / 81 17 22

J. F. JOST BAU AG,
Steinwiesenstrasse 3, 8952 Schlieren
Tel. 01 / 730 32 32

RENESCO AG, Wiesackerstrasse 89,
8105 Regensdorf, Tel. 01 / 842 33 55
Fax 01 / 840 36 08

STUMP BOHR AG, 8032 Zürich
Abt. Bautenschutz
Mühlebachstr. 20, Tel. 01 / 252 56 22

TECTON-BAUTENSCHUTZ AG
5432 Neuenhof, Ringstr. 18
Tel. 056 / 87 11 90, Fax 056 / 86 18 55

Brandabschottungen

Reichenberger AG, 6038 Gisikon
Reuss-Strasse 9, Tel. 041 / 91 02 22

Brandschutzdämmungen

SCHNEIDER DÄMMTECHNIK AG,
8401 Winterthur, Im Hölderli 26
Tel. 052 / 89 21 21

CAD

allcad ag, CAD für das Bauwesen
8625 Gossau ZH, Tel. 01 / 935 49 27
Schulung, Verkauf, Hot-Line, Planpro-
duktion mit ALLPLOT/ALLPLAN

CAD

RZW DR. WALDER + PARTNER AG
Rechenzentrum und Softwarehaus
3073 Gümligen, Tel. 031 / 52 69 62
8032 Zürich, Tel. 01 / 383 65 75

CAD acadGraph

M-INFORMATIC AG, 8953 Dietikon,
Grünastrasse 23, Tel. 01 / 743 71 11
Beratung, Schulung, Gesamtlösungen
(siehe SIA-Systemkatalog CAD)

CAD-Arbeitsplätze für Archi- tekten und Bauingenieure

FIDES INFORMATIK
8004 Zürich, Tel. 01 / 249 27 01
Integrierte Lösungen (Berechnungen,
Devisierung, CAD) für das gesamte
Bauwesen.

CAD-Ausbildung

Einführungs- und Intensivkurs,
Individualtraining, Vertrieb
ALLPLOT/ALLPLAN
CDS Bausoftware AG
9435 Heerbrugg, Tel. 071 / 72 66 75

CAD für Architektur und Design

CAD-Systeme CADAM und CATIA
IBM Schweiz, CAD-Center
Hohlstrasse 604, 8048 Zürich
Tel. 01 / 436 73 68

CAD für Architekten und Bau- ingenieure/Bauadministration

PCG INFORMATIK AG
8957 Spreitenbach, Tel. 056/71 49 81-82
komplette Lösung für das Bauwesen

CAD vom Architekten

VIFIAN + ZUBERBÜHLER AG
8904 Aesch, Tel. 01 / 737 38 11
Das seit 1987 von Schweizer
Architekten meistgekauft
CAD-System! An einer unverbind-
lichen Demo zeigen wir Ihnen warum.

CAD von Architekt zu Architekt

PLAN-X / ARCHITEKTUR + CAD
3065 Bolligen (-Bern), Kirchstr. 11
Tel. 031 / 58 01 13, Beratung ·
Schulung · Verkauf · Zeichnerarbeit

CAD für Bauwesen

ARIGER, MARTY & ZWICKY AG
8904 Wil, Tel. 073 / 22 56 64
«Aus der Praxis - für die Praxis»
Devisierung, Baukostenkontrolle -
CAD-Lösung - die integrierte Lösung

CAD/STATIK/EDV für Bauingenieure

Programmsystem CAESAR,
vollständige EDV-Lösungen für das
ganze Bauingenieurbüro.
RONY DAHINDEN
Ingenieur + Software AG
8370 Sirmach, Tel. 073 / 26 39 22

CADD für Architekten

Die Komplettlösung auf dem PC für
Architektur und Innenausbau:
3D/SOLIDS und PAINT für Entwurf
und Präsentation, 2D für Konstruktion
Beratung · Schulung · Gesamtlösung
POINT LINE AG, Zürcherstr. 27
5402 Baden, Tel. 056 / 20 14 60

Datenverarbeitung

INSER AG, Beratende Ing. für EDV
Rechen- und Zeichenzentrum
3097 Liebfeld, Tel. 031 / 26 30 10

EDV-Baulösungen

Bauadministration und CAD auf PC's
PTO P. Petillo, 5212 Hausen b. Brugg
Unterlagen, Vorführung, 056 / 42 12 32

EDV/Softwareentwicklung

Optimierungen, Simulationen, techn.
Datenbanken, Ingenieurberechnungen
LEO VOGT, dipl. math. ETH
9014 St.Gallen, Tel. 071 / 27 56 49

Endoskopie

VSL BETONEXPERT (s. Bauwerks-
erhaltung)

Entfeuchtung

Gesamtheitliche Mauerentfeuchtung
Anderegg AG, St. Gallen, 071 / 23 65 64

Erschütterungen/Messungen

CSD AG (s. Baugrunduntersuchungen)
EXPLOSIV CONSULT AG
8492 Wila, Tel. 052 / 45 17 78
GEFAS AG (s. Geologie - Geotechnik
- Geophysik)

Rundum überzeugend: Software im Baukasten-System.

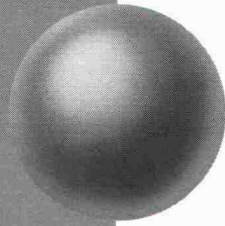

Für Bauingenieure

- Platten-, Scheibenberechnungen
- Stabtragwerke (eben, räumlich)
- Durchlaufträger
- Allg. Betonquerschnitte
- Schlanke Druckglieder (Knicken)
- Durchstanzen
- Schutzraumberechnungen (TWP/TWO/TWS)
- Eisenlisten
- Baugrubenabschlüsse
- Stützmauern
- Elastisch gebettete Träger
- Standsicherheit/Setzungsberechnungen
- Kanalisation (GPK)
- Strassenbau (Situation, LP, DGM, Querprofile, CAD-Schnittstelle)
- Wasser- und Gasversorgung
- Devisierung (NPK 2000)
- CAD ALLPLOT (Schalungs- und Armierungspläne, Strassenbau)
- Bauphysik

Für Architekten

- Devisierung (NPK 2000)
- Baubuchhaltung
- Baukostenüberwachung
- Bauabrechnung
- CAD ALLPLOT/ALLPLAN (2D/3D)

Allgemein

- Textverarbeitung
- Adressverwaltung
- Buchhaltung
- Büroadministration
- Projektplanung

Hochaktuell für Hard- und Software:

olivetti
OFFICE
EDV für den Bau

Olivetti Office (Schweiz) AG, Abt. ST, Industriestrasse 50, 8304 Wallisellen, Tel. 01 839 15 11, Fax 01 830 41 17

Verbundpfähle

Stahlprofil mit Betonmantel

- Ausführung mit Schreitbagger, Hochbaukran oder Kleinstramme für Fundamentverstärkungen (h = 1,90 m)
- auch für beengte und schwer zugängliche Baustellen
- kein Kieskoffer erforderlich
- auch für Kleinbaustellen und Unterfangungen wirtschaftlich

GREUTER
GRUNDBAU AG

8182 HOCHFELDEN
POSTFACH 26
TELEFON 01/860 70 78

Pressvortriebe
Rammvortriebe
Pfahlfundationen
Grundwasserabsenkungen

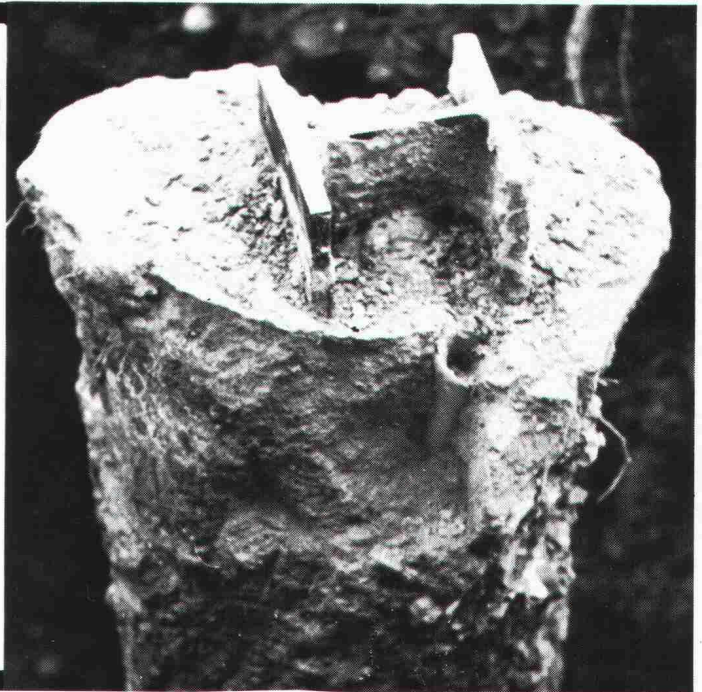

Reprojet. Das ganze Programm für Betonsanierungen.



Reprojet Bausanierungs AG
Seidenstrasse 3 CH-8853 Lachen
Tel.: 055 63 46 00

THORO

Sanierung und Schutz
von Beton und Mauerwerk

ERHÄLTlich BEI
IHREM
BAUMATERIALHÄNDLER

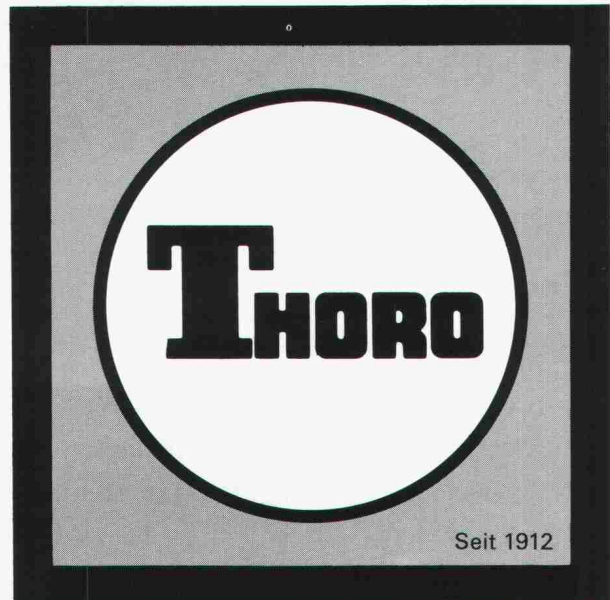

Kundendienst:
Tel. 071/ 859 785
021/6 357 721

Fax 071/ 859 786
021/6 357 726

allcad ag
Laufenbachstrasse 9
8625 Gossau
Tel. 01 935 49 27

CAD für Bauingenieure

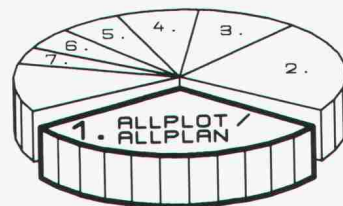

Gemäss SIA-Dokumentation 504
1989/90 benutzen 32% aller
Bauingenieur-Büros in der Schweiz,
die CAD einsetzen,
ALLPLOT/ALLPLAN

CAD
für Architekten und Ingenieure
Verkauf, Schulung, Beratung,
Planproduktion
Hansruedi Keller, Bauing. SIA/ASIC



allcad®

Maßstab für Dämm- systeme

SCHICHTEX

Bau + Industriebedarf AG 4104 Oberwil/BL, Tel. 061 401 40 30

Professioneller Objekt-Korrosionsschutz und Farbbeschichtung ...



... für sichere und
störungsfreie Anlagen.

Spezialitäten:

- Allgemeiner Stahlhochbau
- Wasserkraftanlagen
- Behälter- und Tankbau
- Brücken

70 Jahre Erfahrung
Umweltfreundliche Verfahren
Flexible, seriöse Arbeitsweise

ZAG ZUBERBÜHLER AG
PFAFFIKON SZ

Industriestr. 2 ☎ 055 48 19 63
8808 Pfäffikon Fax 055 48 41 84

Korrosionsschutz am Objekt und im Werk

Coupon für Dokumentation

Firma _____

Zuständig _____

Einsenden an:
Zuberbühler AG, 8808 Pfäffikon SZ

SI

SAGER

SAGER AG CH-5724 Dürrenäsch
Telefon 064-54 18 81
Telefax 064-54 34 15

FERROFIX®

Der Armierungs-Distanzhalter

- Raster-Auflagesystem
- Sicherer Betonverbund
- Exakte Betonüberdeckung
- Rasches Verlegen
- Grosse Aussparung

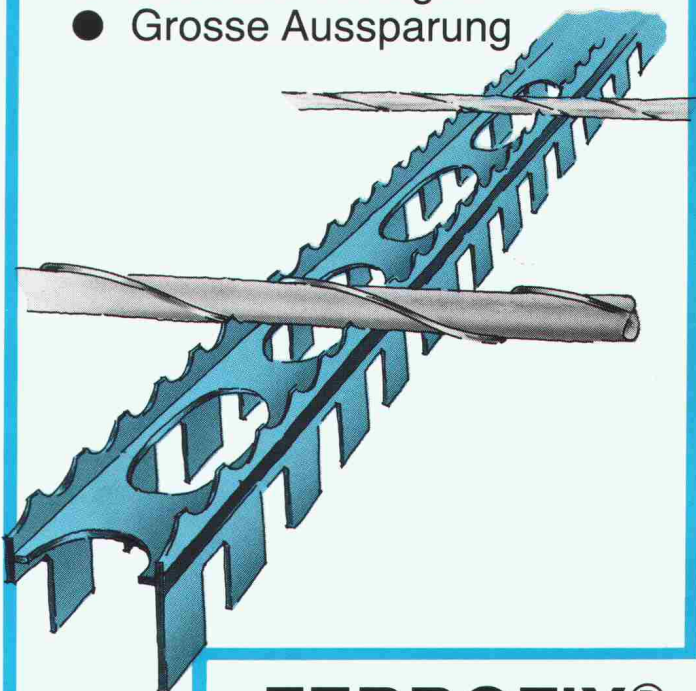

FERROFIX®

Der Armierungs-Distanzhalter

Der eisen- und betongerechte
Abstandhalter bringt dem
Baumeister und dem
Bauingenieur mehr Sicherheit
beim Verlegen der Armierungs-
eisen.