

Objektyp: **Advertising**

Zeitschrift: **Schweizer Ingenieur und Architekt**

Band (Jahr): **109 (1991)**

Heft 46

PDF erstellt am: **12.07.2024**

Nutzungsbedingungen

Die ETH-Bibliothek ist Anbieterin der digitalisierten Zeitschriften. Sie besitzt keine Urheberrechte an den Inhalten der Zeitschriften. Die Rechte liegen in der Regel bei den Herausgebern. Die auf der Plattform e-periodica veröffentlichten Dokumente stehen für nicht-kommerzielle Zwecke in Lehre und Forschung sowie für die private Nutzung frei zur Verfügung. Einzelne Dateien oder Ausdrucke aus diesem Angebot können zusammen mit diesen Nutzungsbedingungen und den korrekten Herkunftsbezeichnungen weitergegeben werden. Das Veröffentlichen von Bildern in Print- und Online-Publikationen ist nur mit vorheriger Genehmigung der Rechteinhaber erlaubt. Die systematische Speicherung von Teilen des elektronischen Angebots auf anderen Servern bedarf ebenfalls des schriftlichen Einverständnisses der Rechteinhaber.

Haftungsausschluss

Alle Angaben erfolgen ohne Gewähr für Vollständigkeit oder Richtigkeit. Es wird keine Haftung übernommen für Schäden durch die Verwendung von Informationen aus diesem Online-Angebot oder durch das Fehlen von Informationen. Dies gilt auch für Inhalte Dritter, die über dieses Angebot zugänglich sind.

Zum Titelbild

Schlag auf Schlag schlagende Vorteile mit ATLAS-Ramppfählen

Der Blick auf das umfangreiche Pfahllager der TRIBETON in Müntschemier deutet es an: Die vielseitig anwendbaren ATLAS-Ramppfähle sind jederzeit kurzfristig lieferbar. Mit Durchmesser von 350 und 450 mm sind sie erhältlich als zylindrische bzw. konische Grundpfähle und als zylindrische, kuppelbare Aufsatzpfähle in Längen von 4 bis 14 Metern.

ATLAS-Ramppfähle eignen sich für alle Böden und können beliebig, d. h. als Druck- und Zugpfähle, schwimmende Pfähle, Schräg-, Injektions- oder Massivabsorberpfähle zur Erdwärmegewinnung, eingesetzt werden. Sie zeichnen sich durch ihre hohe Belastbarkeit und Biegefestigkeit aus. Ihr runder Querschnitt sorgt für eine grosse Mantelreibung und ihre Konizität für eine erhöhte Tragfähigkeit. Ein problemloses und sicheres Rammen wird durch die hohe Betonqualität garantiert. Detaillierte Auskünfte über technische Spezifikationen oder Sonderausführungen können unverbindlich verlangt werden bei:

Tribeton AG
Betonprodukte
CH-3225 Müntschemier
Bahnhofstrasse
Telefon 032/83 21 21 Telefax 032/83 23 56

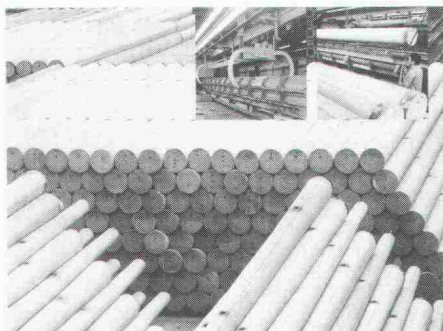

Inhalt

Verkehrswesen	Gewässerschutz und Transport gefährlicher Güter <i>Ch. Fermaud, H. Bohnenblust, Zollikon, B. Bühlmann, Altdorf</i>	1097
Umwelt	Altlasten <i>H. Ruprecht, D. Zürcher, Zürich</i>	1104
	Abfallverwertung <i>M. Künzli, Zürich</i>	1106
Architektur	Zuverlässigkeit bei den Konstruktionen des Hochbaues <i>D. Kammel, Horgen, J. Kobe, Zürich, H. Stoller, Lenzburg</i>	1110
Zuschriften	Moderne Mathematik?	1116
Wettbewerbe	Verwaltungsbauten Fischermätteli, Bern, Überarbeitung (D)	1117
Bücher	OMA - Rem Koolhaas. Espagne - Architecture 1965-1988	1121
Aktuell	Kleinwasserkraftwerke für wirtschaftliche Energieversorgung. Schweiz. Bauleiter-Organisation SBO gegründet. Wer sind die Bauherren? Industrie vor dem Wiederaufschwung? Neue Kohlenstoffmoleküle entdeckt. 7000-Tonnen-Stahlkugel als neues Wahrzeichen für Madrid. Ganz kurz: Rund ums Bauwesen. Riesige Nationalparks in Georgien geplant	1122
SIA-Mitteilungen	Ein Vierteljahrhundert im Dienste des SIA Sektionen. Bern: Kalender der geplanten Architekturwettbewerbe	1124 1124
B-Seiten	Laufende Wettbewerbe und Ausstellungen. Veranstaltungen. Aus Technik und Wirtschaft	B169-172
Impressum	am Schluss des Heftes	

Ingénieurs et architectes suisses

Numéro 23/91	Rédaction: rue de Bassenges 4, 1024 Ecublens, tél. 021/693 20 98
Architecture et énergie	ARCHITECTURE ET ÉNERGIE 395
	Architecture et énergie: l'évolution d'une idée 396
	Recherche et développement en énergie solaire 400
	Villas jumelées faisant partie du complexe résidentiel «La Cité solaire»/Ardon (VS) 402
	Maison d'habitation jumelée/Thônex (GE) 404
	Logements économiques en terrasse, Castel «Zur Linde»/Schmitten (Fribourg) 406

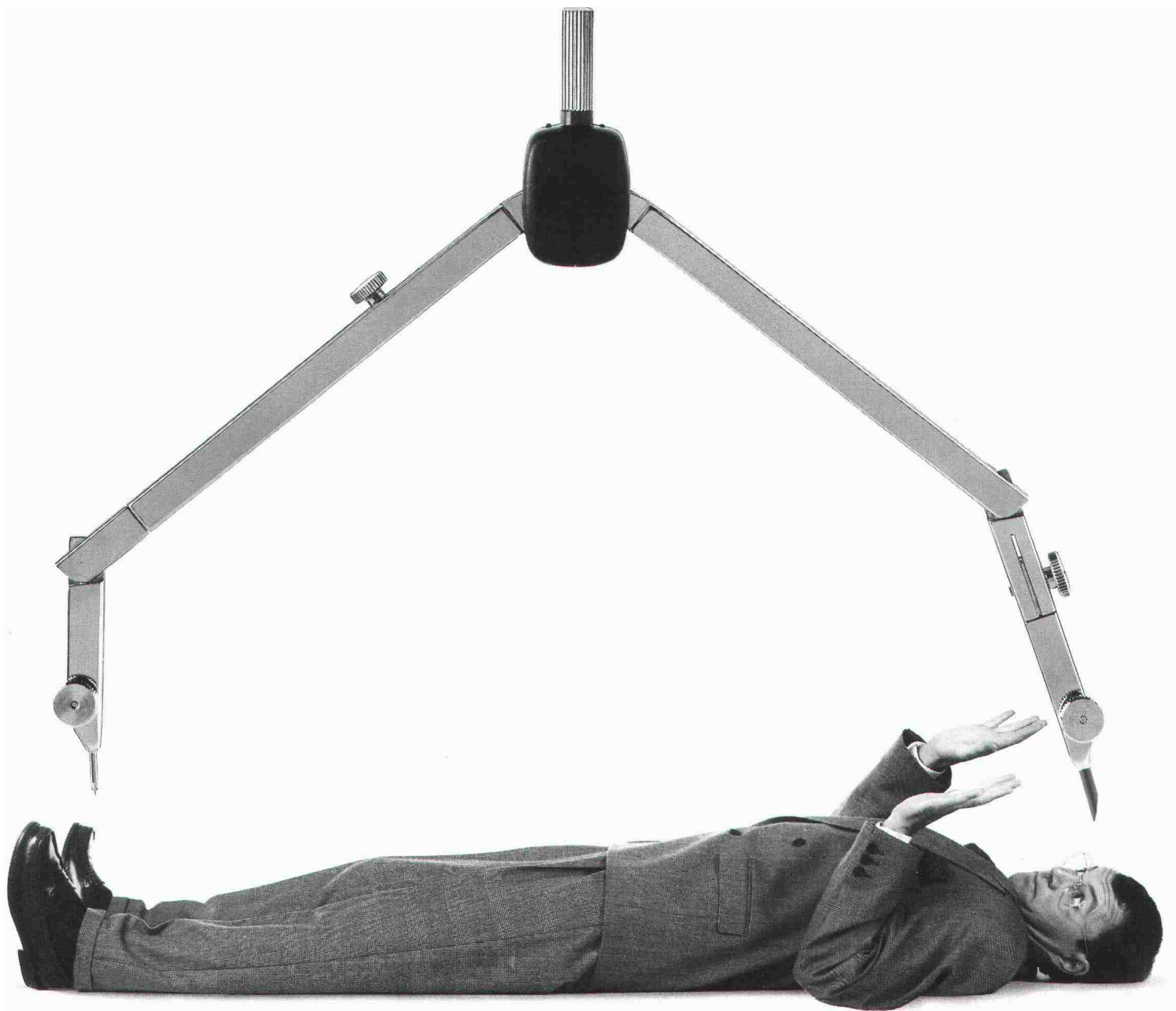

CAD für's moderne Projektierungsbüro

Zirkel sind heute kaum wiederzuerkennen: Man nennt sie **GDS!**

Nichts gegen Ihren Zirkel.

Er wird sicher noch lange seine Kreise ziehen.

Doch für Konzeption und Planung verlieren die Routinearbeiten einiges an ihrer Bedrohlichkeit.

Dafür gibt es etwas Neues: **GDS**

– eine Software, die Ihnen den Einstieg ins «Computer Aided Design» einfach macht. **GDS** ist professionell, preiswert und zugeschnitten auf die Bauwirtschaft.

Vom Wettbewerb über das Angebot bis zur Bauplanung hilft Ihnen **GDS** ohne grosse Umtriebe bei der Erstellung aller notwendigen Unterlagen. Es wurde von McDonnell-Douglas entwickelt und von

Suter + Suter an die schweizerischen Planungsnormen angepasst.

GDS heisst: handliche Hardware, komfortable Software, vernünftige Kosten. Haben Sie Appetit auf mehr? Kein Problem. Gerne stellen wir Ihnen weitere Informationen zur Verfügung:

MOR Rechenzentrum AG,
z. Hd. Herrn M. Rhyh, Gensens-
strasse 2, 8006 Zürich.

Oder rufen Sie uns doch einfach
an: 01 363 70 10

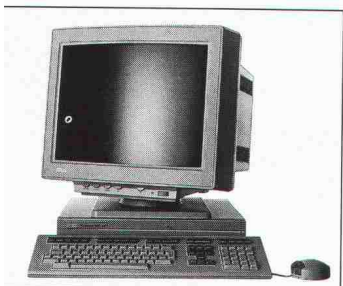

MOR
Design Systems



Adieu.

„Über vier Jahre habe ich für den Baumaterialhandel geworben, mitgeholfen die Forderungen der Norm 162 zu erfüllen, erfolgreich Beton saniert, mit dem Euco Beton Control Service Massstäbe gesetzt und so manche Bodenspekulation beendet. Und ehrlich gesagt, es hat viel Spass gemacht. Spass mit einem Unternehmen wie Euco zu werben und mit seinen Kunden zusammenzuarbeiten. Aber wie im Sport, so ist es auch in der Werbung: Auf dem Höhepunkt gilt es, den Bauhelm zu nehmen. Adieu und viel Glück, Euco.“

25
JAHRE - ANS - ANNI



Euco Bauchemie AG

Wir machen mehr aus Beton

Ein Unternehmen von Holderbank.

Euco Bauchemie AG	Industrie Neuhof 9	3422 Kirchberg	Tel. 034/ 45 34 04	Fax 034/ 45 35 71
Euco Bauchemie AG	Furtbachstrasse 5	8107 Buchs-Zürich	Tel. 01/844 41 41	Fax 01/844 38 59
Euco Bauchemie SA	La Rosaire 1	1123 Aclens	Tel. 021/869 94 77	Fax 021/869 99 19



Schöck

NEU 7 GRÖSSEN

Masse in cm

- 80/60
- 100/50
- 100/60
- 100/75
- 100/100

NEU 120/ 60 NEU

120/80

Wandstärken wahlweise
20/25/30 cm

Inset-Leibungs-Fenster sind Komplettfenster, die zum Betonieren einfach an die Schalung gehängt werden.

5 Ausführungen: Inset-Kellerfenster Stahl/Kipp, Holz/Kipp, Holz/Dreh-Kipp, Kunststoff/Dreh-Kipp und Plast/Kipp.

Schöck Ideen fürs Bauen

Schöck-Bauteile AG, 5610 Wohlen
Paul-Walser-Weg 8, Postfach 156
Telefon 057 / 22 06 12
Telefax 057 / 22 39 13

Firma _____
Strasse _____
PLZ/Ort _____

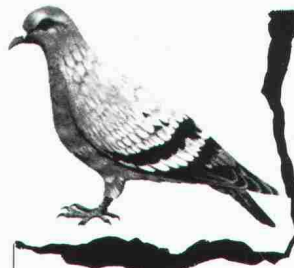

Tauben

Wir schützen Ihre Liegenschaft.

Sämtliche anderen Haushaltsschädlinge und Lästlinge bekämpfen wir in über 40 Ländern weltweit.

Büros in Zürich 01 750 25 50 Egerkingen 062 61 44 01
Servicestellen in der ganzen Schweiz.

GARANTIE
bis zehn Jahre

Rentokil

Wissenschaftliche Schädlingsbekämpfung seit 60 Jahren.

GRATIS Inspektionen + Beratungen

Möwen, Kleinvögel
Holzschädlinge

hochuli

Metallbau

Fenster, Türen und Tore
für Neubauten und Altbausanierungen
Schaufensteranlagen in Stahl und Leichtmetall
Anschlagkästen
rauchdichte Abschlüsse
Falttore
allgemeine Schlosserarbeiten

8556 Wigoltingen 054 6313 69

**Klarer Rundengewinn.
URPHEN ist schlagfest.**

URPHEN Bodenbelag verfügt über grösste Schlag- und Druckfestigkeit und ist sehr widerstandsfähig bei mechanischer und dynamischer Belastung. URPHEN für Industrie, Gewerbe, Kasernen, Schulhäuser und Spitäler.

Verlegung in der ganzen Schweiz durch unsere Partnerfirmen.
Verlangen Sie Unterlagen und Muster.

URPHEN hält vieles aus.

Schedle AG
Luzernerstrasse 48
5620 Bremgarten
Tel. 057 33 17 47
Fax. 057 31 75 17

TISCHAN

Grüezi.

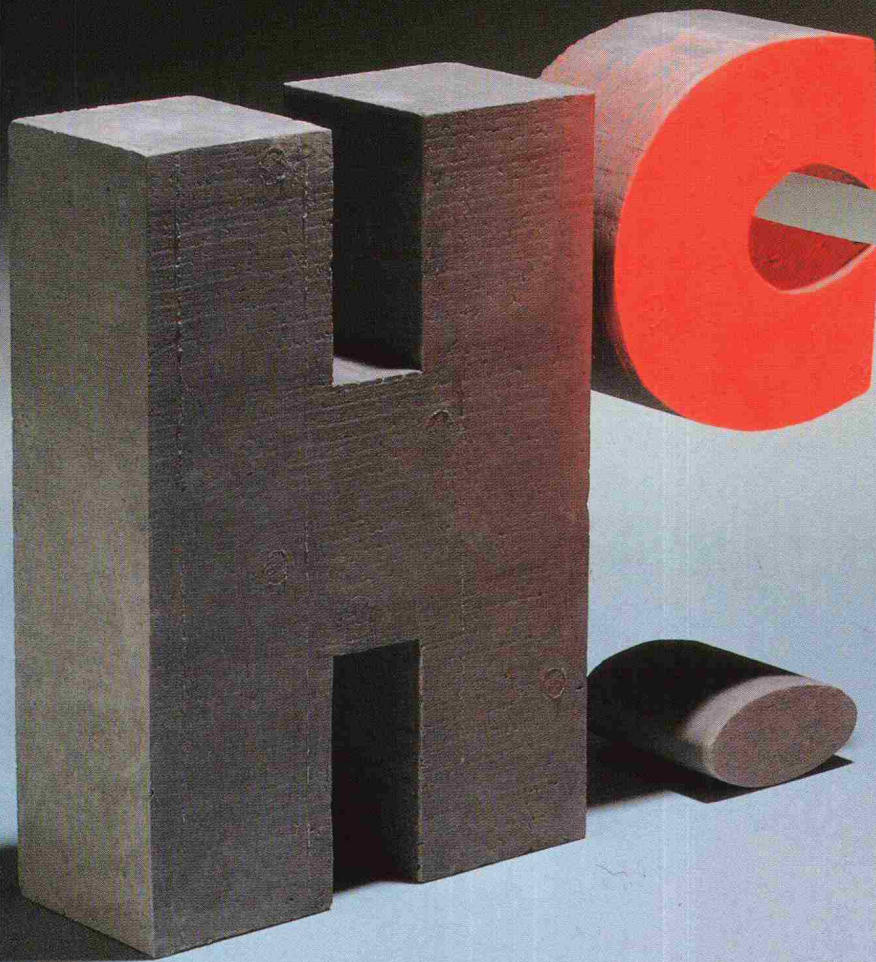

Wir machen mehr aus Beton.

Herzlichen Dank, Euco
Charly, für den prä-
gnanten Auftritt, den Du
über Jahre mitgestalte-
hast.

Zeit der Höhepunkte
Zeit der Neuerungen
Ab heute sind wir nicht
mehr einfach die Euco
Das heisst, wir zeigen
unsere Nähe zu Holder-
bank. Nähe zu einem
Unternehmen, das un-
ein grosses Potential an
Know-how und weit-
reichende Synergien er-
öffnet. Dieses Erfolgs-
potential wollen wir un-
seren Kunden weiter-
geben und beweisen
dass es für Sie profi-
tabler ist mit der Holder-
chem Euco zusammen-
zuarbeiten. Mit dem
Unternehmen, das auch
in Zukunft kräftig zu-
packt, denn wir machen
mehr aus Beton.

H^C
HOLDERCHEM
EUCO

Wir sorgen für Ruhe.

Für jedes Geräusch- und Erschütterungs-isolations-Problem haben wir eine geeignete Lösung.

LASTO-CALENBERG, Produkte zur Trittschalldämmung.

Sie bieten individuelle Lösungen für spezifische Probleme im Bereich des Trittschallschutzes.

LASTO ISOTRITT, Trittschalldämmkonsole.

Ideal für den Einbau in Treppenhäusern, Aufzugschächten, Loggien usw.
Neu: F90 geprüft gemäss SIA.

LASTO-ISOBLOCK Lager. Körperschallisolationen.

Für spezielle Bauten, z.B. bei Haus auf Haus-Konstruktionen mit hohen Belastungen und grossen Trittschalldämmanforderungen.

PROCEQ-Trittschalldämmlager lösen all Ihre Probleme, die Sie in diesem Bereich haben.

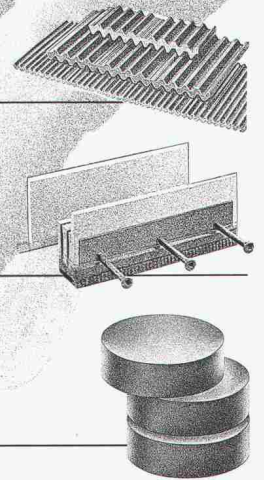

**Wer es genauer wissen will,
verlangt unsere Beratung.**

proceq

PROCEQ SA · Riesbachstrasse 57 · 8034 Zürich
Telefon 01/383 78 00 · Telefax 01/383 99 14

Vandex Abdichtung für alle Fälle

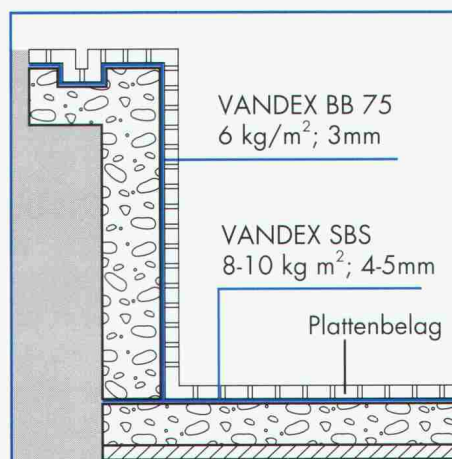
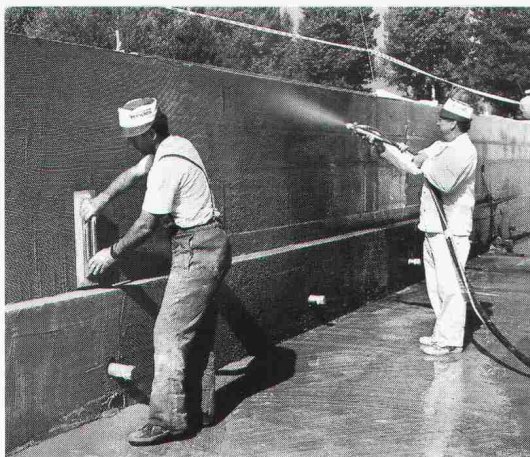

z.B. Schwimmbecken

Vandex System-Produkte und Beratung für

- Abdichtung
- Betonsanierung
- Altbausanierung

VANDEX IFAG

Ingenieur Fritschi AG
Sonneggweg 1, CH-3066 Stettlen
Tel. 031/51 20 40, Fax 031/51 29 13

Vandex

Sparsamer Miele-Trockner sucht Arbeit in Ihrer Waschküche. Lohnvorstellung: Fr. 34.- im Jahr.



Nichts ist schwieriger, als geeignetes Personal für den Haushalt zu finden. Darum freut es uns, Ihnen eine Hilfskraft mit wirklich überzeugenden Eigenschaften vermitteln zu können: zuverlässig, immer für Sie da und absolut aufnahmefähig. Auch die Referenzen lassen sich sehen: Dieser Trockner benötigt nur 2,3 Kilowattstunden, um mit 1400 Touren/Minute geschleuderte Wäsche zu trocknen (Werte für Kondentrockner). Bei einem Strompreis von etwa 18 Rappen pro Kilowattstunde und beispielsweise 82 Wäschen im Jahr, kostet Sie das nicht einmal 34 Franken.

Überzeugt? Am besten, Sie führen heute noch ein Einstellungsge-
spräch. Miele gibt es in ganz Europa, auch in Ihrer Nähe.

Miele
Die Entscheidung fürs Leben

Gutschein

Ja, Ihre Miele-Hilfskraft zum Wäschetrocknen interessiert mich. Senden Sie mir bitte Ihren ausführlichen Prospekt. SIA

Name _____

Vorname _____

Strasse _____

PLZ/Ort _____

Ausschneiden, ausfüllen und ab die Post an:
Miele AG, Limmatstrasse 4, 8957 Spreitenbach

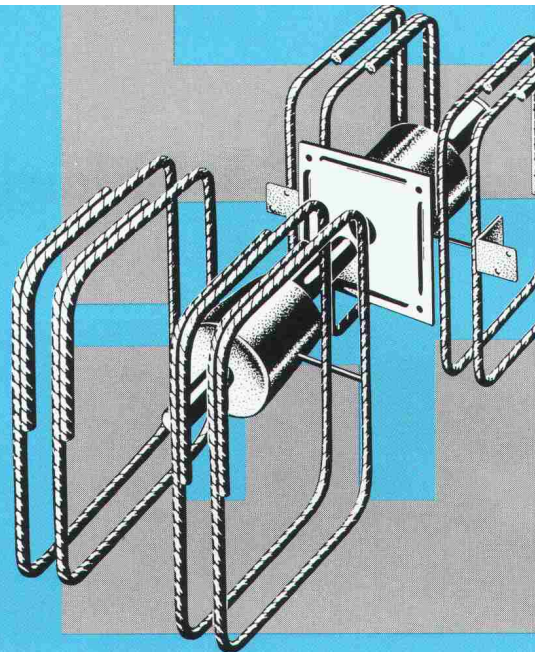

**ENDLICH ETWAS,
DAS INGENIEURE NICHT
LESEN MÜSSEN**

Wozu auch? Worum es geht, sehen sie nämlich auf den ersten Blick: um die so ziemlich besten Querkraftdorne, die es überhaupt gibt. Und dass die Cret heissen, wissen sie bestens – schliesslich verwenden sie sie regelmässig. Darum kennen sie auch den Hersteller und Patentinhaber dieser international mehrfach ausgezeichneten Eigenentwicklung mit Namen: F. J. Aschwanden AG, Spezialprodukte für das Bauwesen, 3250 Lyss, Telefon 032 84 86 11, Fax 032 84 47 42.

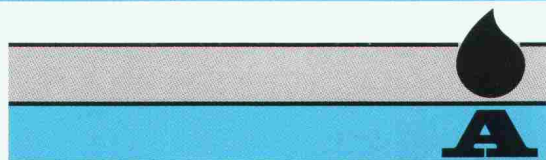

Aschwanden

Hunderte von Alu-Toren stehen
täglich im härtesten Einsatz . . .

stampfli swiss
alufalttor®



. . . kompromisslose Qualität,
vernünftige Preise.
Eine Investition, die sich sehr rasch
bezahlt macht . . .

stampfli swiss
aluschiebetor



stampfli swiss
sektionaltor®

. . . fachtechnische Beratung!
Rufen Sie uns einfach an.
Gerne schicken wir Ihnen die
ausführliche Tor-Dokumentation.

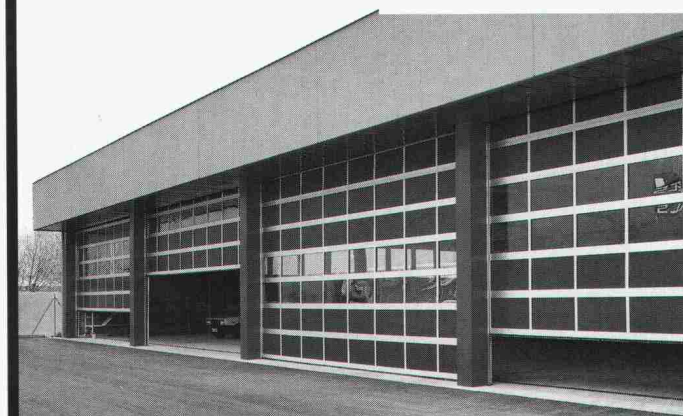

STAHLBAU
METALLBAU
BAUSYSTEME
stampfli

J. Stampfli AG 4553 Subingen
Telefon 065 44 11 22, Telefax 065 44 31 79

Tyvek®

® eingetragenes Warenzeichen von Du Pont



**atmungsaktive Winddichtung
und Unterdachspannbahn**

- extrem dampfdurchlässig
- verarbeitungsfreundlich
- reissfest
- wetterbeständig

Ampack

Ampack AG

ABT. BAUTECHNIK
Seebleichestrasse 50
9400 Rorschach
Telefon 071 / 42 62 62
Telefax 071 / 42 39 90



RED HEAD
Ankerbolzen

Ankerbolzen mit Innen- und Aussengewinde
und Klebeanker mit Berliner Zulassung

KVT

Koenig Verbindungstechnik AG · 8953 Dietikon
Telefon 01 / 743 33 33 · Telefax 01 / 740 65 66

alporit ^{DÄMMSTOFFE} ★★ ★★

**Vorsprung
durch Technik
Ihr Dämmstoff-
Produzent**

alpur★★★
heralan®
kortisit★★★
styrodur®

Alporit-Dämmstoffe
Kork AG
5623 Boswil
Tel. 057 47 11 44
Fax 057 46 18 82

Stahlbauten

Ihr Partner für wirtschaftliches Bauen

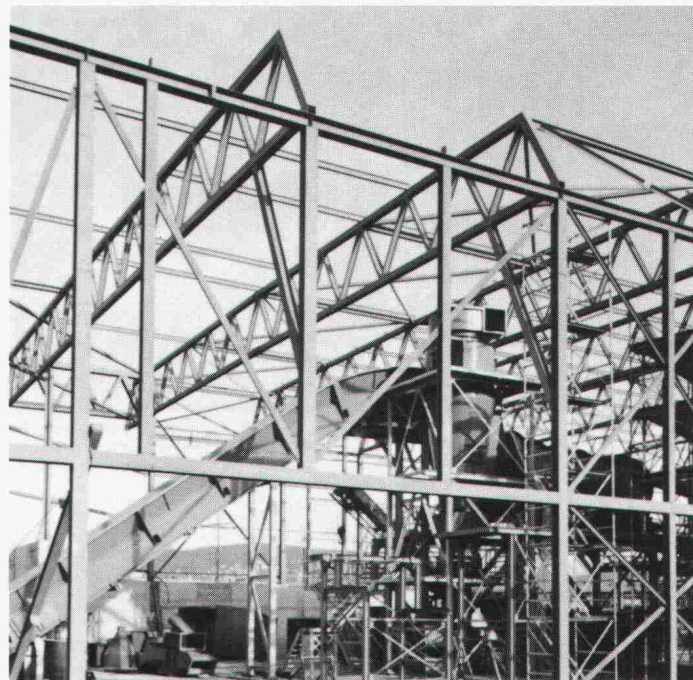

Stahlbauten/Hochregallager
Fenster und Fassaden
Transportsysteme

Tuchs Schmid



Tuchs Schmid AG · CH-8500 Frauenfeld · Telefon 054 26 11 11

UNSERE STRASSENBAU-SOFTWARE HAT

BROADWAY-
FORMAT.

wieser
BAU  INFORMATIK

CH-9000 ST. GALLEN TEL. 071 25 84 54

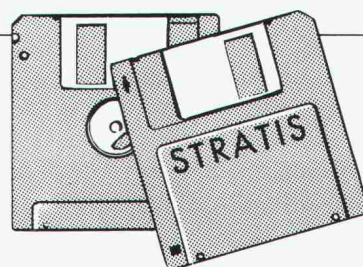

Das Internorm Kunststoff-Fenster

Kunststoff-Fenster von Internorm bieten hervorragende Formstabilität und dauerhafte Strapazierfähigkeit.

Dies ist das Resultat jahrzehntelanger Forschung und Entwicklung, innovativer Konstruktion und hochwertiger Materialien. Die eingesetzten Kunststoffe sind beständig gegenüber Witterungseinflüssen und UV-Einstrahlungen.

Die patentierten PVC-Profile mit integrierten, korrosionsfreien Stahl-Versteifungen verhindern unzulässiges Durchbiegen, auch bei mehrteiligen Konstruktionen mit Schräg- und Rundbogen-Elementen.

Die rund 200 verschiedenen Verglasungsaufbauten und das umfangreiche Zubehörprogramm für individuelle Ausführung sind technisch so perfekt auf die Konstruktionen ausgerichtet, dass die baustatischen Eigenschaften in jeder Ausführungsvariante optimal sind. Und die eigene Produktion von Profilen und Isolierglas garantiert bei allen Internorm-Produkten höchste Qualität.

Vorteile statt Vorurteile

Kunststoff-Fenster von Internorm sind EMPA-geprüft und werden termingenuau auf die Baustelle geliefert.

Stabilität

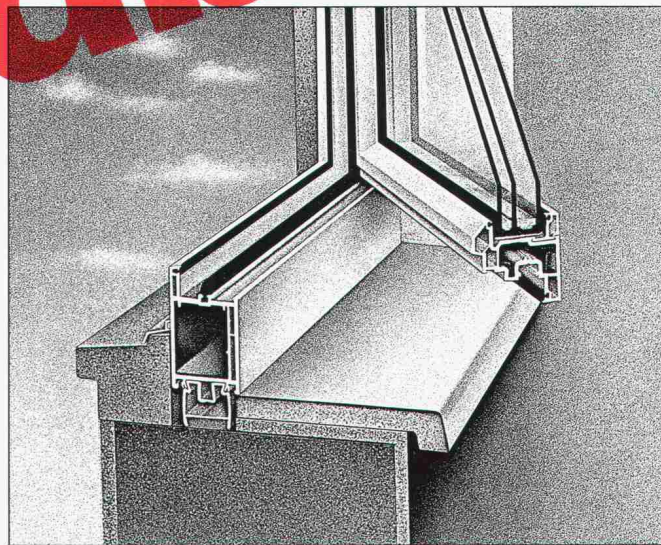

IWB Meilen



Ich möchte mehr über Internorm Kunststoff-Fenster wissen.

Bitte schicken Sie mir Ihre Gesamt-Dokumentation.

Nehmen Sie mit mir Kontakt auf.

Name: _____

Firma: _____

Adresse: _____

Telefon: _____

SIA

Bitte einsenden an den
Internorm Info-Dienst Schweiz
Hinterbergstrasse 15, 6330 Cham
Telefon 042/42 03 26, Fax 042/42 03 32

Internorm
FENSTER ZUR WELT

Wer macht was?

Abdichtungen

Starr im Dünnschichtverfahren
BAUSCHUTZ AG RASCOR-Systemtechnik
8048 Zürich, Bristenstr. 10, Tel. 01/432 11 30

BENZ AG, Kunstharzbeläge und
Bautenschutz, Bändlistr. 31, 8064 Zürich
Tel. 01/432 50 24, Fax 01/432 28 60

RENESCO AG, Wiesackerstrasse 89
8105 Regensdorf, Tel. 01/842 33 55
Fax 01/840 36 08

STUMP BOHR AG, 8032 Zürich
Abt. Bautenschutz
Mühlebachstr. 20, Tel. 01/252 56 22

BAUPLUS c/o DIENER AG
Asylstr. 77, 8030 Zürich, 01/252 55 34

Akustik

SINUS ENGINEERING AG, 6010 Kriens
Amlehnstrasse 22, Tel. 041/41 79 19
Akustik und Lärmbekämpfung
Beratung, Messung, Gutachten

Angewandte Klimatologie/Meteorologie

Umweltüberwachung/Lufthygiene/
Geoinformatik
METEOTEST, Tel. 031/23 74 17
Fabrikstrasse 29, 3012 Bern

Architekturmodelle

LÜCHINGER Modellbau
9113 Degersheim, Tel. 071/54 15 22

SCHALK MODELLBAU AG
8050 Zürich, Tel. 01/302 64 11
5430 Wettingen, Tel. 056/27 10 80

WERNER SCHNÜRIGER, 8953 Dietikon
Moosmattstr. 16, Tel. 01/740 27 57

SULZER-INNOTECH Modellbau
8401 Winterthur, Tel. 052/262 21 77
Fax 052/22 18 75

VONLANTEN MODELLBAU
9500 Wil, Tel. 073/22 65 38

MODELLBAU ZABOROWSKY
Inhaber D. Raffiner
Neumarkt 10, 8001 Zürich, 01/252 22 16

Archiv-Anlagen

Motagen und Demotagen
Josef H.U. Wernli
5402 Baden, Telefon 056/22 88 75

Archiv-Service

PRACTICA Archiv-Dienste
Hörnlistrasse 18, 8400 Winterthur,
Telefon 052/29 90 77
Wir sichten und ordnen vernachlässigte
Archive jeglicher Art.

Asbestentfernung

Reichenberger AG, 6038 Gisikon
Reuss-Strasse 9, Tel. 041/91 02 22

Bauakustik

ISO/CONSULT AG, 8630 Rüti ZH
Tel. 055/31 80 00, Fax 055/31 81 17

Bauaustrocknung

Roth-Kippe AG, 8055 Zürich
Gutstrasse 12, Tel. 01/461 11 55

Baugrunduntersuchungen

ANGELE GEOTECH
(s. Umweltverträglichkeitsprüfung)

BBL Baulaboratorium AG
4132 Muttenz/Basel, Tel. 061/61 33 14

EUB, Prüflabor für Erdbau,
Umwelt und Baustoffe.
3014 Bern, Stauffacherstrasse 130 A
Tel. 031/42 81 52, Fax 031/41 18 53

CSD COLOMBI SCHMUTZ DORTHE AG
3007 Bern, Tel. 031/26 30 10
5000 Aarau, Tel. 064/24 66 22
4410 Liestal, Tel. 061/921 24 28
6004 Luzern, Tel. 041/5124 71
2900 Porrentruy, Tel. 066/66 58 58
8158 Regensberg, Tel. 01/853 02 57

CSD INGENIEURS CONSEILS SA
1052 Le Mont-s.-Lausanne, 021/37 12 41
1700 Fribourg, Tel. 037/22 76 66
1950 Sion, Tel. 027/22 60 76
1201 Genève, Tel. 022/340 04 04

GEOTEST AG
(s. Geologie - Geotechnik - Geophysik)

K + S P. KIEFER + R. STUDER AG
4153 Reinach BL, Tel. 061/711 94 76

SIEBER CASSINA + PARTNER
Sieber Cassina Handke + Partner
(s. Umweltverträglichkeitsprüfung)

LOCHER GEOTECHNIK
(s. Geologie - Geotechnik - Geophysik)

Bauphysik

AG HEINR. HATT-HALLER, Zürich
Bauphysik und Bautechnologie
Tel. 01/461 16 50

KOPITSIS BAUPHYSIK
M. Sc. dipl. Bauphysiker SIA
5610 Wohlen, Tel. 057/22 55 15

Emmer Hass Pfenninger AG
4142 Münchenstein, Weidstr. 13
Tel. 061/46 03 03, Fax 061/46 90 71

Bauschäden und Expertisen

AG HEINR. HATT-HALLER, Zürich
Hoch- und Tiefbauunternehmung
Tel. 01/461 16 50

CONCRETAG (s. Bauwerkserhaltung)

LPM Baustoffprüfinstitut
Tannenweg 1066, 5712 Beinwil am See
Tel. 064/771 55 64, Fax 064/771 55 55

TFB + Betonstrassen AG Wildeg
Beratungen im Hoch-, Tief- und
Strassenbau
Lindenstrasse 10, 5103 Wildegg
Tel. 064/53 17 71, Telefax 064/53 16 27

VSL BETONEXPERT (s. Bauwerkserhaltung)

Bauwerkserhaltung

CONCRETAG
Beratende Ingenieure und Architekten
Produkteunabhängige Beratung
und Expertisen, Zustandsanalysen,
Unterhaltskonzepte, Sanierungsvorschläge,
Laboruntersuchungen, Qualitätssicherung

8052 Zürich, Schaffhauserstrasse 473
Tel. 01/302 11 33, Fax 01/302 12 50

VSL BETONEXPERT
Beratende Ingenieure,
neutrale Begutachtung, Zustandsanalysen,
Expertisen, Laboruntersuchungen,
Unterhaltskonzepte, Sanierungsvorschläge,
Qualitätssicherung, Frischbetonkontrollen,
Vakuuminjektionen, 8304 Wallisellen,
Industriestrasse 48

Tel. 01/830 76 70, Fax 01/830 76 71
3000 Bern 22, Scheibenstrasse 70
Tel. 031/40 19 00, Fax 031/41 97 19
1023 Crissier, Rue Arc-en-Ciel 2
Tel. 021/634 73 24, Fax 021/635 49 67

R. MURI Feuerschutz-Konstruktionen AG
8805 Richterswil, Tel. 01/784 37 60

Reichenberger AG, 6038 Gisikon
Reuss-Strasse 9, Tel. 041/91 02 22

SCHNEIDER DÄMMTECHNIK AG
8401 Winterthur, Im Hölzli 26
Tel. 052/89 21 21

SCHNYDER Bausysteme
Badenerstr. 820, 8048 Zürich
Tel. 01/432 17 14, Fax 01/432 45 43

Beratende Ingenieure; Ankertrieb in
CRONIFER o 1925 hMo, entsprechend
Werkstoff-Nr. 1.4529 für hochkorrosive
Atmosphären in Hallenbädern, Tunnels etc.

PROTECTING AG
Gütstrasse 15a, 8700 Küsnacht
Tel. 01/910 56 70, Fax 01/910 37 06

EUB, Bern
Stauffacherstrasse 130 A, 3014 Bern
Tel. 031/42 81 52, Fax 031/41 18 53

TFB Wildegg
Lindenstrasse 10, 5103 Wildegg
Tel. 064/53 17 71, Fax 064/53 16 27

VERSUCHSSTOLLEN HAGERBACH AG
7320 Sargans, Tel. 085/2 59 09

EUB, Bern (s. Betonlabor)

GEOTEST AG
(s. Geologie - Geotechnik - Geophysik)

CSD AG (s. Baugrunduntersuchungen)

CONCRETAG (s. Bauwerkserhaltung)

Betonbohren/Betonfräsen

BETONBRENN AG, Asylstrasse 77
8030 Zürich, Tel. 01/252 55 39

SPALTENSTEIN HOCH + TIEFBAU AG
Schaffhauserstrasse 372, 8050 Zürich
Tel. 01/316 11 11

BAUPLUS c/o DIENER AG
Asylstr. 77, 8030 Zürich, 01/252 55 34

BENZ AG, Kunstharzbeläge und
Bautenschutz, Bändlistr. 31, 8064 Zürich
Tel. 01/432 50 24, Fax 01/432 28 60

AG HEINR. HATT-HALLER, Zürich
Hoch- und Tiefbauunternehmung
Tel. 01/461 16 50

Gunit, Spritzbeton, Sandstrahlen
E. LAICH SA, 6670 Avegno
Tel. 093/81 17 22

J.F. JOST BAU AG, Steinwiesenstr. 3
8952 Schlieren, Tel. 01/730 32 32

RENESCO AG, Wiesackerstrasse 89
8105 Regensdorf, Tel. 01/842 33 55
Fax 01/840 36 08

SPALTENSTEIN HOCH + TIEFBAU AG
Schaffhauserstrasse 372, 8050 Zürich
Tel. 01/316 11 11

STUMP BOHR AG, 8032 Zürich
Abt. Bautenschutz
Mühlebachstr. 20, Tel. 01/252 56 22

TECTON-BAUTENSCHUTZ AG
5432 Neuenhof, Ringstr. 18
Tel. 056/87 11 90, Fax 056/86 18 55

ARTHUR WANNER AG
Abt. Betonsanierung
Dorfstrasse 35, 8155 Niederhasli
Herr A. Frei, Tel. 01/850 57 70

Zeller AG, Betonsanierungen
Solothurn, Biel, Grenchen, Wiedlisbach
Tel. 065/22 03 11

Eine Wissenschaft für uns! 10 Jahre
Erfahrung • 300 000 m² bearbeitet •
Kompetente Analysen. Umfassende
Beratung.

ROBERT SPLEISS AG Bauunternehmung
Mühlebachstrasse 164, 8034 Zürich
Tel. 01/382 00 00, Fax 01/382 00 07

Wir freuen uns auf Ihren Anruf und stehen
gerne zu Ihrer Verfügung.

AG für Isolierungen
8050 Zürich, Tel. 01/311 63 63

R. MURI Feuerschutz-Konstruktionen AG
8805 Richterswil, Tel. 01/784 37 60

Reichenberger AG, 6038 Gisikon
Reuss-Strasse 9, Tel. 041/91 02 22

AG für Isolierungen
8050 Zürich, Tel. 01/311 63 63

R. MURI Feuerschutz-Konstruktionen AG
8805 Richterswil, Tel. 01/784 37 60

SCHNEIDER DÄMMTECHNIK AG
8401 Winterthur, Im Hölzli 26
Tel. 052/89 21 21

GEILINGER AG, Abt. BSB
Scheideggstrasse 30, 8401 Winterthur
Tel. 052/88 12 85,
Fax 052/29 10 08

CAD acadGraph - der Standard
Das neue Handwerkszeug des modernen
Architekten & Baufachmannes. Über 1300
Versionen sind allein im deutschsprachigen
Raum im Einsatz. Schnupperkurse,
Beratung, Installation, Schulung, Hot-Line,
Service und Projektunterstützung, alles aus
einem Hause: acadGraph CADstudio AG
Schneckerstrasse 4, 4414 Füllinsdorf/BL
Tel. 061/901 55 56, Fax 061/901 40 20

ALLPLOT/ALLPLAN für Architekten
und Bauingenieure
allcad ag, 8625 Gossau
Telefon 01/935 49 27

Computer Design Sieber
CDS Bausoftware AG, 9435 Heerbrugg
Tel. 071/72 66 75
Ihr Partner: praxisbezogen, kundennah,
flexibel und zukunftssicher

FIDES INFORMATIK
8004 Zürich, Tel. 01/249 27 01
Integrierte Lösungen (Berechnungen,
Devisierung, CAD) für das gesamte
Bauwesen.

Die Komplettlösung auf dem PC für
Architektur und Innenausbau: 3D/SOLIDS
und PAINT für Entwurf und Präsentation, 2D
für Konstruktion Beratung • Schulung •
Gesamtlösung

POINT LINE AG, Zürcherstr. 27
5402 Baden, Tel. 056/20 14 60

Das bewährte CAD-System für die
CH-Bauplaner (Arch., Ing., HT) seit 1982.
Zukunftsweisend und auf die Bauplanung
zugeschnitten und optimiert.

MOR Design Systems, Binzmühlestrasse 14
8050 Zürich, Telefon 01/305 85 85
Fax 01/305 84 84

PCG INFORMATIK AG
8957 Spreitenbach, Tel. 056/7149 81 82
Komplette Lösung für das Bauwesen

ARIGER, MARTY & ZWICKY AG
9500 Wil, Tel. 073/22 56 64
«Aus der Praxis - für die Praxis»
Devisierung, Baukostenkontrolle -
CAD-Lösung - die integrierte Lösung

Professionelles CAD im Bauwesen für
Architekten, Ingenieure, Haus Techniker,
Bauadministration. Über 2000 Kunden!
ROLAND MESSERLI AG Informatik
8957 Spreitenbach, Tel. 056/70 12 55
3011 Bern, Tel. 031/46 19 14

Das integrierte CAD-System für die
Baubranche mit über 650 Arbeitsplätzen
in der Schweiz

RZW DR. WALDER + PARTNER AG
Tonnackerstr. 2, 3073 Gümligen
Tel. 031/52 21 24, Fax 031/52 81 01

Programmsystem CAESAR, vollständige
EDV-Lösungen für das ganze Bauingenieur-
büro.

RONY DAHINDEN Ingenieure + Software
AG, 8370 Sirmach, Tel. 073/26 39 22

VIFIAN + ZUBERBÜHLER AG
8904 Aesch, Tel. 01/737 38 11
CS seit 1987 von Schweizer Architekten
meistgekauft CAD-System! An einer
unverbländlichen Demo zeigen wir Ihnen
warum.

Eigenheimstrasse 22,
8700 Küsnacht ZH, Tel. 01/929 22 66
CSD AG (s. Baugrunduntersuchungen)

EXPLOSIV CONSULT AG
8492 Wila, Tel. 052/45 17 78

GEFAS AG (s. Geologie - Geotechnik -
Geophysik)

GEOTEST AG
(s. Geologie - Geotechnik - Geophysik)

K+S P. KIEFER + R. STUDER AG
4153 Reinach BL, Tel. 061/711 94 76

Unsere besondere Spezialität! 15 Jahre
Erfahrung • 500 000 m² verarbeitet •
Permanente Schulung unserer Spezialisten •
Umfassende Beratung.

ROBERT SPLEISS AG
Bauunternehmung
Mühlebachstrasse 164, 8034 Zürich
Tel. 01/382 00 00, Fax 01/382 00 07

Wir freuen uns auf Ihren Anruf. Für Sie, das
Neueste von der Front!

Metallobau-Planung J.F. Meyer AG
6006 Luzern, Würzenbachstr. 17
Tel. 041/31 20 88

Emmer Hass Pfenninger AG
4142 Münchenstein, Weidstr. 13
Tel. 061/46 03 03, Fax 061/46 90 71

VERSUCHSSTOLLEN HAGERBACH AG
7320 Sargans, Tel. 085/2 59 09

EUB, Bern
Stauffacherstrasse 130 A, 3014 Bern
Tel. 031/42 81 52, Fax 031/41 18 53

IMP Baustel AG (s. Strassenbaulabor)

VSL BETONEXPERT, 8304 Wallisellen
Industriestrasse 48, Tel. 01/830 76 70
Fax 01/830 76 71

Frischbetonkontrollen

Das bewährte CAD-System für die
CH-Bauplaner (Arch., Ing., HT) seit 1982.
Zukunftsweisend und auf die Bauplanung
zugeschnitten und optimiert.

MOR Design Systems, Binzmühlestrasse 14
8050 Zürich, Telefon 01/305 85 85
Fax 01/305 84 84

Das bewährte CAD-System für die
CH-Bauplaner (Arch., Ing., HT) seit 1982.
Zukunftsweisend und auf die Bauplanung
zugeschnitten und optimiert.

MOR Design Systems, Binzmühlestrasse 14
8050 Zürich, Telefon 01/305 85 85
Fax 01/305 84 84

Das bewährte CAD-System für die
CH-Bauplaner (Arch., Ing., HT) seit 1982.
Zukunftsweisend und auf die Bauplanung
zugeschnitten und optimiert.

MOR Design Systems, Binzmühlestrasse 14
8050 Zürich, Telefon 01/305 85 85
Fax 01/305 84 84

Das bewährte CAD-System für die
CH-Bauplaner (Arch., Ing., HT) seit 1982.
Zukunftsweisend und auf die Bauplanung
zugeschnitten und optimiert.

MOR Design Systems, Binzmühlestrasse 14
8050 Zürich, Telefon 01/305 85 85
Fax 01/305 84 84

Gebäudesimulation

Dyn. Simulation des therm. und energ. Verhaltens mit DOE oder DECOS.

GEILINGER AG, Energie- und Umweltechnik
Museumstrasse 3, Postfach 988
8401 Winterthur, Tel. 052/88 17 01

Geologie – Geotechnik – Geophysik

CSD AG (s. Baugrunduntersuchungen)
GEFAS AG, Hinterbüelstrasse 3
8307 Effretikon, Tel. 052/32 25 32

Bodenuntersuchungen (Georadar),
Erschütterungsmessungen, Sprengtechnik

GEOTEST AG
3052 Zollikofen, Tel. 031/57 20 74
9008 St. Gallen, Tel. 071/24 87 10
6048 Horw LU, Tel. 041/47 10 24
8955 Oetwil a.L., 4587 Aetingen SO
1700 Fribourg, 1033 Cheseaux-s./L.
1915 Chamossion VS

SIEBER CASSINA + PARTNER
Sieber Cassina Handke + Partner
(s. Umwelteigenschaftenprüfung)

LOCHER GEOTECHNIK, Hans Georg Locher
Boden- und Felsmechanik, Baumaterialien,
Baumethoden, erdstatische Berechnungen
PF 3067 Boll, Tel. 031/839 66 72

Grundbautechnik

RL TERRAPROJECT AG ZUG
6300 Zug, Tel. 042 / 31 44 47

Holzschutzmittel

Dr. R. MAAG AG, 8157 Dielsdorf
Tel. 01/855 11 11
Color xex, Xeratin, Xylosan

Injektionen

BAUSCHUTZ AG RASCOR-Systemtechnik
8048 Zürich, Bristenstr. 10, Tel. 01/432 11 30

BENZ AG, Kunstharzbeläge und
Bautenschutz, Bündlstr. 31, 8064 Zürich
Tel. 01/432 50 24, Fax 01/432 28 60

AG HEINR. HATT-HALLER, Zürich
Hoch- und Tiefbauunternehmung
Tel. 01/461 16 50

RENESCO AG, Wiesackerstrasse 89,
8105 Regensdorf, Tel. 01/842 33 55
Fax 01/840 36 08

SPALTENSTEIN HOCH +TIEFBAU AG
Schaffhauserstrasse 372, 8050 Zürich
Tel. 01/316 11 11

STUMP BOHR AG, 8032 Zürich
Abt. Bautenschutz
Mühlbachstr. 20, Tel. 01/252 56 22

TECTON-BAUTENSCHUTZ AG
5432 Neuendorf, Ringstr. 18
Tel. 056/87 11 90, Fax 056/86 18 55

ARTHUR WANNER AG
Abt. Injektionen
Dorfstrasse 35, 8155 Niederhasli
Herr A. Frei, Tel. 01/850 57 70

Zetter AG, Injektionen
Solothurn, Biel, Grenchen, Wiedlisbach
Tel. 065/22 03 11

Isolierungen

AG für Isolierungen
8050 Zürich, Tel. 01/311 63 63

SCHNEIDER DÄMMTECHNIK AG
8401 Winterthur, Im Hölderli 26
Tel. 052/89 21 21

Kanalfernsehen und -sanierung

A. KÄPPELIS SÖHNE AG
Umweltechnik, Bautenschutz
6430 Schwyz, Tel. 043/21 11 71
6460 Altdorf, Tel. 044/2 99 93

Kanalisationen

Krähenmann AG / Kasapro AG
Kanalunterhalt und -sanierungen
9202 Gossau SG, Tel. 071/85 35 11
Fax 071/85 92 77

Klebearmierungen

AG HEINR. HATT-HALLER, Zürich
Hoch- und Tiefbauunternehmung
Tel. 01/461 16 50

RENESCO AG, Wiesackerstrasse 89
8105 Regensdorf, Tel. 01/842 33 55
Fax 01/840 36 08

SPALTENSTEIN HOCH +TIEFBAU AG
Schaffhauserstrasse 372, 8050 Zürich
Tel. 01/316 11 11

Kostenvoranschläge-Devisierungen-Massenauszüge

Fax 082/7 31 38
Tel. 082/7 12 71, 07.30-09.00

Kunst am Bau

JAKOB SCHWARZ, SWB/GSMB
8005 Zürich, Tel. 01/271 68 97

Kunststoff-Dichtungsbahnen

Sarnafil Abdichtungssysteme für Hoch- und
Tiefbau. Sarnafil AG, 6060 Sarnen
Tel. 041/66 99 66

Lärmexpertisen

SINUS ENGINEERING AG, 6010 Kriens
Amlehnsstrasse 22, Tel. 041/41 79 19
Lärmbekämpfung und Akustik
Beratung, Messung, Expertisen

Lärm- und Schwingungsexpertisen

SULZER-innotec, Fachstelle für
Schwingungen und Akustik
Postfach, 8401 Winterthur
Tel. 052/81 21 23

Lärmschutz

SCHNEIDER DÄMMTECHNIK AG
8401 Winterthur, Tel. 052/89 21 21
Lärmbekämpfung und Akustik
Beratung, Projektierung,
Schallschutzanlagen, Messungen

SIEGFRIED KELLER AG, Wallisellen
Lärmschutz, Büro und Lager:
Zürichstrasse 38, 8306 Brütisellen
Tel. 01/833 59 51

Lüftungskanal: Reinigung und Wartung

IWS AG, Industriewartung-Services
4108 Witterswil, Tel. 061/301 10 62
Fax 061/721 80 38

Materialprüfung

BBL Baulaboratorium AG
4132 Muttz/Basel, Tel. 061/61 33 14

EUB, Bern
Stauffacherstrasse 130 A, 3014 Bern
Tel. 031/42 81 52, Fax 031/41 18 53

IMP Bautest AG (s. Strassenbaulabor)

LPM Baustoffprüfinstitut
Tannenweg 1066, 5712 Beinwil am See
Tel. 064/71 55 64, Fax 064/71 55 55

TFB Wildeggen
Lindenstrasse 10, 5103 Wildeggen
Tel. 064/53 17 71, Fax 064/53 16 27

Mauerentfeuchtungen

BAUSCHUTZ AG, RASCOR-Systemtechnik
8048 Zürich, Bristenstr. 10, Tel. 01/432 11 30

BENZ AG, Kunstharzbeläge und
Bautenschutz, Bündlstr. 31, 8064 Zürich
Tel. 01/432 50 24, Fax 01/432 28 60

RENESCO AG, Wiesackerstrasse 89,
8105 Regensdorf, Tel. 01/842 33 55
Fax 01/840 36 08

STUMP BOHR AG, 8032 Zürich
Abt. Bautenschutz
Mühlbachstr. 20, Tel. 01/252 56 22

TECTON-BAUTENSCHUTZ AG
5432 Neuendorf, Ringstr. 18
Tel. 056/87 11 90, Fax 056/86 18 55

Messtechnik

Messen – Registrieren – Auswerten im
Bereich Wasser, Energie und Umwelt
A.P. KERN AG, 3210 Kerzers
Fax 031/755 68 89, Tel. 031/755 71 21

Metall-Normtüren

Brander AG, 8162 Steinmaur
Tel. 01/853 06 22, Fax 01/853 06 75

Microtunneling/Rohrvortrieb

Gebr. MEIER AG, Tiefbau
5200 Brugg, Tel. 056 / 41 15 46

Natursteine

J. und A. Kuster, Steinbrüche AG
8807 Freienbach, Tel. 01/784 25 25

P. DE ZANET + Co. AG
8730 Uznach, Tel. 055/72 28 44

Oberlichter/Dachverglasungen

TUCHSCHMID AG, Kehlhofstr. 54
8500 Frauenfeld, Tel. 054/26 11 11

Pfahlprüfungen

GEOTEST AG
(s. Geologie – Geotechnik – Geophysik)

Pumpen

GRUNDFOS PUMPEN AG
8117 Fällanden
Tel. 01/825 29 25, Telex 828 462

HÄNY & CIE. AG, Pumpen- und
Wasseraufbereitungsanlagen
8706 Meilen, Tel. 01/925 41 11
Fax 01/923 38 44

SOMMER SCHENK SUISSE
Pumpenbau, 5213 Villnachern
Tel. 056/43 13 63

Pumpen/Armaturen

KSB Zürich AG, 8031 Zürich,
Tel. 01/272 99 33, Telex 82 27 07

Quellfassungen

Langjährige Erfahrungen, B. Jäger Tiefbau
8932 Mettmenstetten, seit 1963
Tel. 01/767 03 19

Rammdurchstossungen

seit 1977 Unterquerungen mit oder ohne
Stahlrohre, alle 0, m
B. Jäger, Tiefbau, 8932 Mettmenstetten,
seit 1963, Tel. 01/767 03 19

Rammsondierungen

RL TERRAPROJECT AG ZUG
6300 Zug, Tel. 042/31 44 47

Rohrstossungen

Ø: bis 120 cm / Länge: bis 70 m
Theiler + Kalbermatter AG, Luzern
Tel. 041/40 11 22, Fax 041/41 00 00

Schadstoffentfernung

Abbau von mit Giftstoffen belasteten
Anlagen und Entseuchung von Gebäuden.

REICHENBERGER AG, 6038 Gisikon
Reuss-Strasse 9, Tel. 041/91 02 22
Filiale Basel, Gartenstrasse 63
4052 Basel, Tel. 061/23 17 71

Schalldämmende Bauelemente

Das Fachwerk «Schalldämmung» zeigt
einfach, klar und sicher, wie man: Türen,
Trennwände, Holzbalkendecken, Dächer,
Aussenwände (Holzbaul), Rolladenkästen
usw. konstruiert bzw. saniert. Zu beziehen
für Fr. 55 – bei HAWA AG, Abteilung
Schalldämmplatten «HAWAPHON»
8932 Mettmenstetten, Tel. 01/767 14 71

Schallschutz- und Schwingungstechnik

AIR-LOC Schrepfer AG, Eigenheimstr. 22
8700 Küsnacht ZH, Tel. 01/929 22 66

ANGST + PFISTER, 8052 Zürich
Thurgauerstr. 66, Tel. 01/306 61 11

PAUL SCHWAB AG, Soodstr. 57,
8134 Adliswil, Tel. 01/710 02 22

Schaumstoffstreifen zur Fugen-Hinterfüllung

Schaumstoff AG, 8303 Bassersdorf
Geerenweg 4, Tel. 01/836 61 14

Sprengtechnik

EXPLOSIV CONSULT AG
8492 Wila, Tel. 052/45 17 78

Spritzbeton

Gunit Sandstrahlen
E. LAICH SA, 6670 Avegno
Tel. 093/81 17 22

RENESCO AG, Wiesackerstrasse 89
8105 Regensdorf, Tel. 01/842 33 55
Fax 01/840 36 08

SPALTENSTEIN HOCH +TIEFBAU AG
Schaffhauserstrasse 372, 8050 Zürich
Tel. 01/316 11 11

Stahlbau-Projektierung/Beratung

GEILINGER AG, Abt. SIT
Scheideggstrasse 30, 8401 Winterthur
Tel. 052/88 12 84, Fax 052/29 10 08

Strassenbaulabor

IMP Bautest AG, Inst. für Mat.-Prüfung
Mittelgäustr. 205, 4617 Gunzgen SO
Tel. 062/46 20 46, Fax 062/46 19 31

Strassenprojektion

NOORIA AG, Gesch.-Zentrum Wipkingen
Hönggerstrasse 40, 8037 Zürich
Tel. 01/272 27 01, Fax 01/272 26 06

Theater- und Bühnentechnik

H.-J. HUBER, Planungsbüro für Theater- und
Lichttechnik, Gumelenstrasse 14
8810 Horgen, Tel. 01/725 25 52
Fax 01/725 78 22
Neutr. Beratung, Planung u. Fachbauleitung
für Gemeinde-, Mehrzwecksäle usw.

Thermolackierungen

Thermolackierwerk Waltenspül AG
6142 Gettnau LU, Tel. 045/81 20 51
Fax 045/81 38 15

Trennwände • Werkkabinen

Verstellbare Blätter-Wände
schallisoliert, feuerbeständig
BLÄTTLER AG, Holz- und Metallbau
Industriest. 1, 8117 Fällanden
Tel. 01/825 43 85

CHRISTEN + PARTNER AG
4616 Kappel b. Olten
Trennwand- und Kabinenfabrikation
Tel. 062/46 36 46, Fax 062/46 40 90
4127 Birsfelden
Tel. 061/313 08 04, Fax 061/313 08 58

Treppen

COLUMBUS-TREPPEN AG
9245 Oberbüren, Tel. 073/51 37 55
Spindeltreppen aus Holz und Alu,
Scheren- und Holzschiebetreppen

Umweltverträglichkeitsprüfung

ANGELE GEOTECH
Maria-Schürer Strasse 16, 2540 Grenchen
Tel. 065/52 07 12, Fax 065/52 68 76

CSD AG (s. Baugrunduntersuchungen)

ELEKTROWATT
INGENIEURUNTERNEHMUNG AG
8034 Zürich, Tel. 01/385 29 41

GEOTEST AG
(s. Geologie – Geotechnik – Geophysik)

GROBAU MANAGEMENT (Projektleitungen)
9500 Wil, Tel. 073/22 18 22

MUELLER + PERROTET
Rue A.-Mooser 1, 1700 Fribourg
Tel. 037/22 56 60, Fax 037/23 24 63

SIEBER CASSINA + PARTNER
Beratende Geologen und Ingenieure
8004 Zürich, Tel. 01/291 07 00
4600 Olten, Tel. 062/32 15 85
3007 Bern, Tel. 031/26 35 35
5000 Aarau, Tel. 064/22 82 01

Sieber Cassina Handke + Partner
7000 Chur, Tel. 081/24 10 26

Ungezieferbekämpfung

Ketel AG, Abt. Insecta-Service
8157 Dielsdorf ZH, Tel. 01/853 05 16

Unterquerungen mit Stahl- und Eternitrohren bis 1000 mm Ø

für Kanalisation und Werkleitungen

TRENCHAG AG, 8305 Dietlikon
Tel. 01/833 22 05

UVP und Lärmschutz

BAUMGARTNER + PARTNER AG
8645 Jona-Rapperswil
Sonnenbergstr. 26, Tel. 055/27 35 25

GEILINGER AG, Energie- und
Umweltechnik
Museumstrasse 3, Postfach 988
8401 Winterthur, Tel. 052/88 17 01

Verkehrswesen und UVP

NOORIA AG
Dr. R. Bahman, dipl. Ing. ETH/SIA
Geschäftszentrum Wipkingen
Hönggerstrasse 40, 8037 Zürich
Tel. 01/272 27 01, Fax 01/272 26 06
Verkehrsplanung, Verkehrserhebungen,
Planung+Projektierung v. Verkehrsanlagen,
Offentl. Verkehr, Verkehrsberuhigungen,
Lärm- und Umweltverträglichkeitsgutachten

Vorfabrizierte Armierungen

Mit FIRISTA-Elementen armeren Sie
wirtschaftlicher. FIRIPA-Anschlusskörbe
(Spezial-Prospekt verlangen)

FISCHER REINACH AG, 5734 Reinach
Tel. 064/71 15 55, Telex 981 532
Fax 064/71 60 12

Waagen

METTLER-TOLEDO (Schweiz) AG
Waagen und analytische Instrumente
Grabenstr. 8, 8606 Nänikon-Uster
Tel. 01/944 45 45, Fax 01/944 45 10

Wasser-/Abwasser-/Gasleitungen, Gas-/Wasser-Transportleitungen

Sika Robotics AG
Rohr-Sanierungs-Service, 8627 Grüningen
Tel. 01/935 27 82

3147 Mittelhäusern, Tel. 031/93 00 26
6030 Ebikon, Tel. 041/33 58 55
4450 Sissach, Tel. 061/98 38 43
9326 Horn, Tel. 071/41 83 85

Effiziente Kanalisations-Rohrnetzsanierung
mit dem «SikaRobot»-System; ohne Aufgra-
bungen; in Rohren von 150 bis 800 mm
Durchmesser (auch Hausanschlüsse).
Druckleitungs-Sanierungen Gas/Wasser mit
dem P.I.M.-Berst-Verfahren

Wasserentkeimung

KATADYN PRODUKTE AG, Industriest. 27
8304 Wallisellen, Tel. 01/830 36 77

Zustandserfassung von Bauwerken

CONCRETAG (s. Bauwerkserhaltung)
VSL BETONEXPERT (s. Bauwerkserhaltung)

FRAGE:

"Gibt es wirklich kein CAD-System, welches das aufwendige Zeichnen von Armierungsplänen vereinfacht und keine lange Einführungszeit braucht?"

ANTWORT:

"Unser CAD-System **unicad** erleichtert das Zeichnen von Armierungsplänen enorm.

Das von der deutschen Hochtief AG entwickelte Programm wurde speziell auf die Bedürfnisse von Bauingenieurbüros abgestimmt. Dies zeigt sich zum Beispiel bei der anwenderfreundlichen Bedienung mittels Freihandsymbolen, den umfangreichen Konstruktions- und Änderungsmöglichkeiten oder der hohen Genauigkeit.

Bis heute wurden weltweit über 1000 Systeme installiert. Die Hochtief AG, eine weltweit tätige Generalunternehmung, garantiert uns die Weiterentwicklung und Programmpflege von **unicad**, da sie das CAD-System selber einsetzt."

unicad, das umfassende und trotzdem einfach zu bedienende CAD-System auf PCs oder UNIX-Arbeitsstationen für Architekten, Bauingenieure, Tiefbauer, Gebäudeverwalter und Vermesser.

Rufen Sie uns an oder senden Sie uns den untenstehenden Talon zurück. Wir sichern Ihnen dank unserer mehrjährigen Erfahrung eine kompetente Beratung zu.

Info-Talon

unicad interessiert uns. Bitte senden

Sie uns Unterlagen für . . .

- unacad im Bauingenieurbüro
- unacad im Architekturbüro
- Gratis-Infoseminare unacad
-

Einsenden oder faxen an:
PTO P. PETILLO, Hauptstr. 72
5212 Hausen bei Brugg,
T 056/42 12 32 F 056/42 25 36

Absender:



HOCHTIEF



PTO P. PETILLO

EDV-Generalunternehmung



WENN ES UM FLEXIBLE FAHRBAHN-ÜBERGÄNGE GEHT...

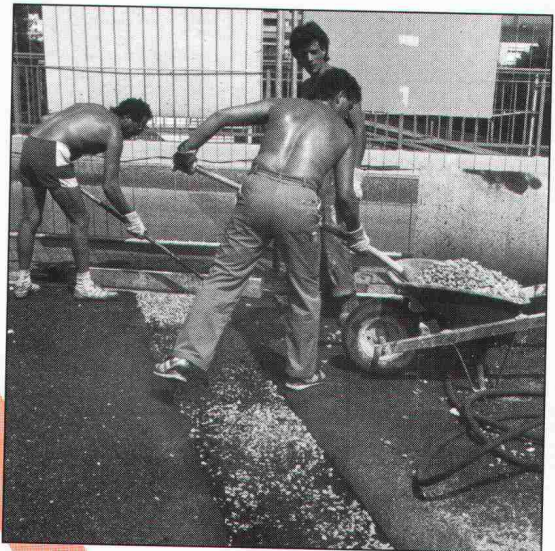

REPARATUR- UND SANIERUNGSTECHNIK NORD AG
8042 ZÜRICH · HOFWIESENSTRASSE 3 · TELEFON 01/362 94 69

REPARATUR- UND SANIERUNGSTECHNIK NORDWEST AG
MÜNCHENSTEIN · ALTE REINACHERSTR. 60 · TEL. 061/46 83 10 · FAX 061/46 83 36

REPARATUR- UND SANIERUNGSTECHNIK OST AG
9470 BUCHS · POSTFACH 626 · TELEFON 085/7 64 62 · FAX 085/7 66 19

REPARATUR- UND SANIERUNGSTECHNIK MITTE AG
3550 LANGNAU · BURGDRIFSTRASSE 33 · TELEFON 035/2 13 31

REPARATUR- UND SANIERUNGSTECHNIK ZENTRAL AG
6003 LUZERN · ZENTRALSTRASSE 45 · TELEFON 041/23 56 96

REPARATUR- UND SANIERUNGSTECHNIK RHONE AG
3900 BRIG · SCHINERSTRASSE 8 · TELEFON 028/24 26 26

