

Zeitschrift: Schweizer Ingenieur und Architekt
Band: 111 (1993)
Heft: 39

Werbung

Nutzungsbedingungen

Die ETH-Bibliothek ist die Anbieterin der digitalisierten Zeitschriften. Sie besitzt keine Urheberrechte an den Zeitschriften und ist nicht verantwortlich für deren Inhalte. Die Rechte liegen in der Regel bei den Herausgebern beziehungsweise den externen Rechteinhabern. [Siehe Rechtliche Hinweise.](#)

Conditions d'utilisation

L'ETH Library est le fournisseur des revues numérisées. Elle ne détient aucun droit d'auteur sur les revues et n'est pas responsable de leur contenu. En règle générale, les droits sont détenus par les éditeurs ou les détenteurs de droits externes. [Voir Informations légales.](#)

Terms of use

The ETH Library is the provider of the digitised journals. It does not own any copyrights to the journals and is not responsible for their content. The rights usually lie with the publishers or the external rights holders. [See Legal notice.](#)

Download PDF: 24.11.2024

ETH-Bibliothek Zürich, E-Periodica, <https://www.e-periodica.ch>

Die neusten
PROJEKTMANAGEMENT und
CAD-Applikationen unter
WINDOWS

finden Sie  vom 28.09. - 02.10.1993
 an der **orbit** Halle 212 Stand D12

- **PROJECT/2 Series X**
Projektmanagement-Software
- **GRANEDA**
Netz- + Balkenplan Darstellung
- **BauCaD*K+R***
CAD für Bauplaner
- **AutoCAD**
Der CAD-Marktleader
- **TIPOS**
CAD für Schalungstechniker
- **RenderStar2eXtension-24**
Schnellstes Rendering
- **ARE-24**
Rendering innerhalb AutoCAD

**TECH
 DATA**

TECHDATA AG

Basel Bern Zürich

Archigest[®]
 BAUADMINISTRATION

Komfortable und leistungsfähige Bauadministration

**AUSSCHREIBUNG
 KOSTENKONTROLLE**

- CRB anerkannt
- mit NPK 2000
- und mit Eigentext

Erweiterte Version Kostenkontrolle

- Adressverwaltung
- zusätzliche Formulare
- Verteilschlüssel

Besuchen Sie uns in der Apple Expo an der Orbit



ABVENT HelvéCAD SA
 Design & Architektur
 Kirchensteig 12
 8152 Glattbrugg
 Tel. 01/810 34 88

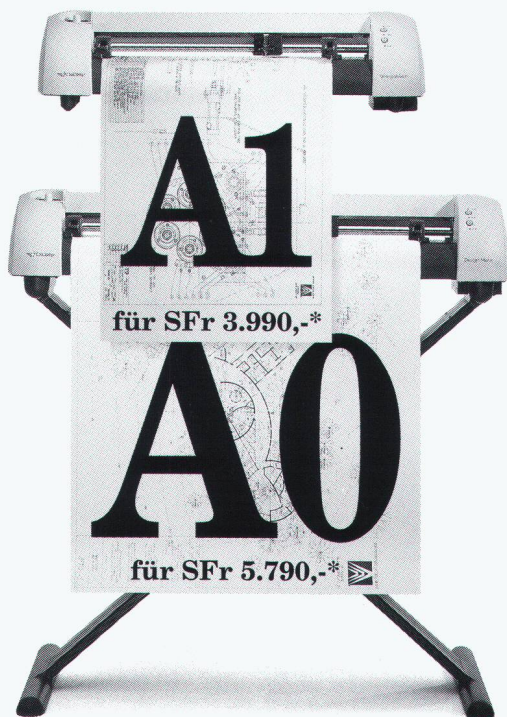

* exkl. Wust

**Der beliebteste
 Zeichenstift-Plotter ist
 noch größer geworden.**

DOPPELT SO GROSS

Der DesignMate A1 von CalComp, der erste 8-Stift-Plotter für weniger als SFr 4.000,-*, ist unser beliebtester Großformat-Plotter. Jetzt bekommt er einen großen Bruder, den neuen DesignMate A0 für A0-Plots und Überlänge A0. Und das für nur SFr 5.790,-*, inklusive Standfuß.

DOPPELT SO SCHNELL

Doppelte Plotgeschwindigkeit, aber dieselbe Benutzerfreundlichkeit, hervorragende Farbqualität und unübertroffene Zuverlässigkeit wie bei dem erfolgreichen Vorgänger DesignMate A1. Beide Modelle des DesignMate sind mit allen handelsüblichen Rechnern und CAD-Programmen kompatibel.

Wenn Sie mehr wissen wollen, rufen Sie bei CalComp an, oder faxen Sie uns diese Anzeige zusammen mit Ihrer Visitenkarte zu.

DesignMate – Bestes in Preis und Leistung



CalComp GmbH, Wehntalerstrasse 6, CH-8154 Oberglatt, Tel. 01/851 03 30, Fax. 01/851 01 25

SCHÖNERE FENSTER GARANTIEREN BESSERE AUSSICHTEN.

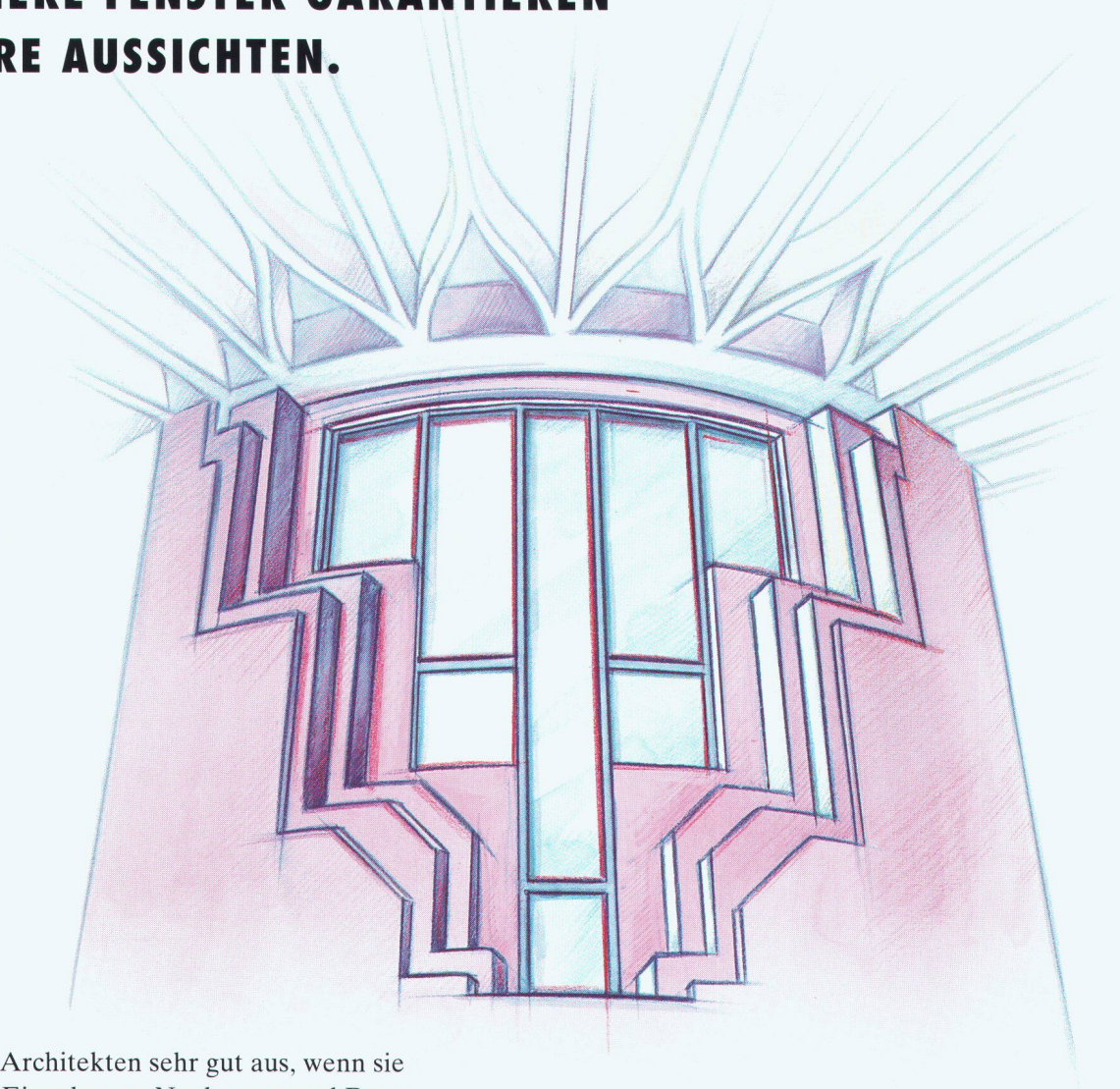

Jetzt sehen Architekten sehr gut aus, wenn sie bei Projekt-Eingaben zu Neubauten und Renovationen Internorm-Fenster empfehlen: Mit den zahllosen Möglichkeiten für Fensterformen und -grössen sind den ästhetischen Vorstellungen kaum Grenzen gesetzt.

Zur Auswahl stehen die verschiedensten Ausführungen von der normalen Isolierverglasung bis zum Internorm-Plus-Isolierglas mit dem sensationellen k-Wert von 1,3 W/m² K. 5 Jahre Garantie gegen Anlaufen im Scheibenzwischenraum unterstreichen die Verarbeitungsqualität. Formstabile Fensterrahmen aus Kunststoff machen regelmässige Neuanstriche und aufwendige Unterhaltsarbeiten überflüssig.

Und das sind noch lange nicht alle guten Argumente, mit denen Architekten ihre Aussichten verbessern, wenn sie Internorm-Fenster einplanen.

AUF DEN INTERNORM FACHHÄNDLER KÖNNEN SIE RUHIG BAUEN.

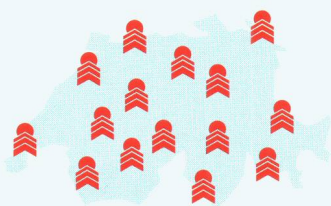

Qualität und Vorzüge der Internorm Fenster sind für jeden Architekten gute Argumente, um die Bauherrschaft zu überzeugen. Dazu kommen noch die Zuverlässigkeit und Kompetenz der Internorm Händler. Sie sind ausgewiesene Spezialisten, tüchtige Handwerker und termingerechte Partner auf dem Bau. Damit Ihre gute Arbeit ebenso perfekt ihren Abschluss findet.

FAKTEN UND ZAHLEN SCHWARZ AUF WEISS. Bis jetzt tönt alles gut und schön. Bitte treten Sie mit Ihrer Dokumentation den Beweis für die Überlegenheit der Internorm Fenster an. Und vergessen Sie nicht, uns die Adresse des nächstgelegenen Internorm Fachhändlers mitzuteilen.

Name: _____ Vorname: _____

Firma: _____

Strasse: _____ PLZ/Ort: _____

Tel. : _____ Fax: _____

(SIA 5)

EINSENDEN AN: Infe AG, Hinterbergstrasse 15, 6330 Cham

Internorm[®]
FENSTER ZUR WELT

Infe AG, Hinterbergstrasse 15, 6330 Cham
Tel. 042 42 03 26, Fax 042 42 03 32

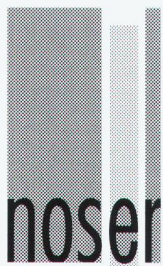

GRATIS AN DER ORBIT '93

**BAUADMINISTRATION
2000**

**U·F·I·X
2000**

Für Architekten:
Das bedienungsfreundliche
Devisierungsprogramm von
Noser Datentechnik AG. In der
neuen Version 3.2 bietet es:

- Mehrplatzbenützung
- Schnittstelle SIA 451
- Eigene Formulargestaltung
- Einlesen der Unternehmerofferten und vieles mehr

Für Unternehmer:
Das neue Offerierungsprogramm für die Baubranche. Holen Sie sich jetzt das Devis direkt auf Ihren Computer und rechnen Sie Ihre Offerte dort. Das dazu nötige Hilfsprogramm «U·F·I·X 2000» im Wert von Fr. 150.— gibt's bei Noser an der Orbit. **Gratis!**

Für Kluge:
Besuchen Sie uns an der Orbit '93. Halle 223, Stand Q40, bei der Apple Expo und verlangen Sie Ihre Gratis-Diskette mit «U·F·I·X 2000».

Weitere Infos über
Telefon 052 233 43 21 oder
Fax 052 242 31 21

NOSER DATENTECHNIK AG
PLANZSCHULSTRASSE 30
POSTFACH 7
8403 WINTERTHUR
TELEFON 052 233 43 21
FAX 052 242 31 21

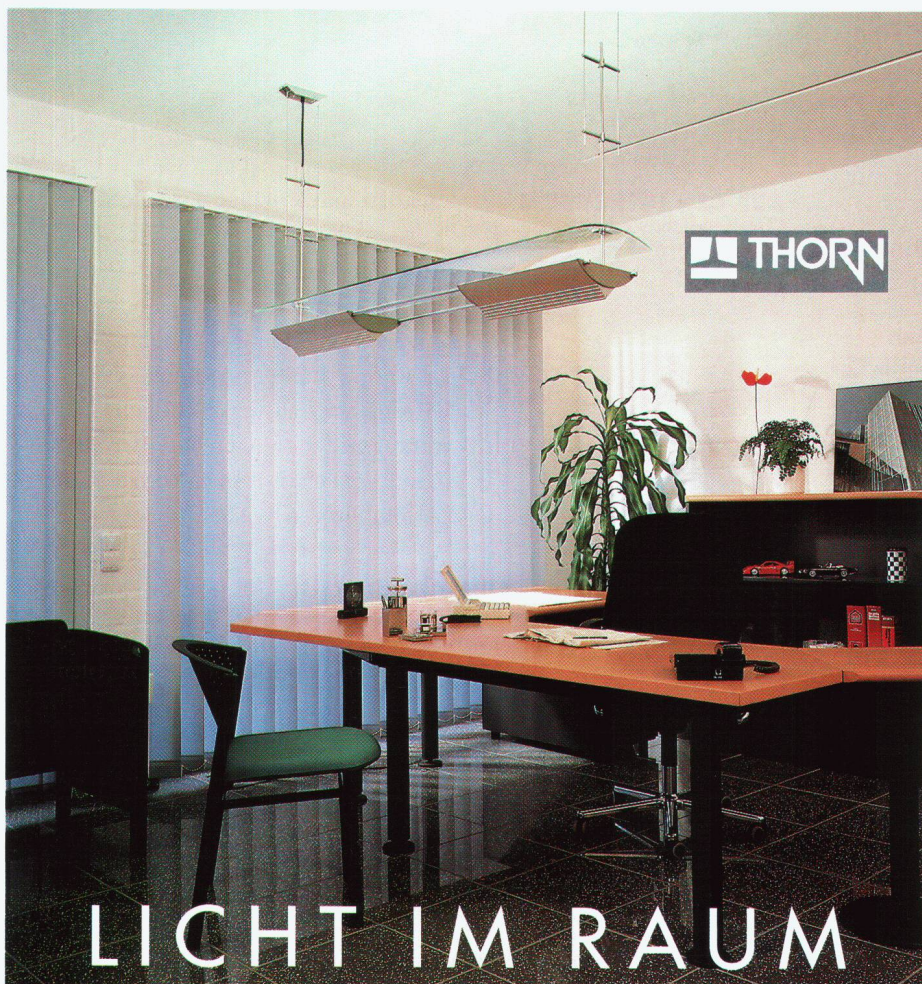

LICHT IM RAUM

BUCHER

licht mit konzept

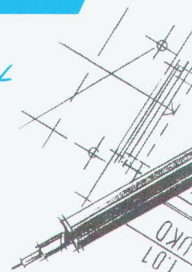

Das Angebot an Lampen, Leuchten und Lichtsystemen wächst ständig. Bei der Gestaltung des optimalen Lichtes im Raum wird deshalb ein kompetenter Partner immer wichtiger. Wir haben die Lösungen. Massgeschneiderte Lichtkonzepte!



Beat Bucher AG
CH-8274 Tägerwilten
Telefon 072/69 16 16
Telefax 072/69 26 42

Senden Sie mir bitte
ausführende
Unterlagen!



WAS SOLL MAN EINEM INGENIEUR, FÜR
DEN EINE SACHE ENTWEDER SICHER ODER
GEFÄHRlich IST, ÜBER DURA-DURCH-
STANZBEWEHRUNGEN NOCH ERZÄHLEN?

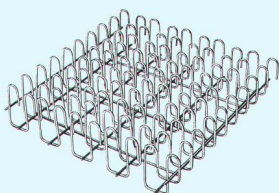
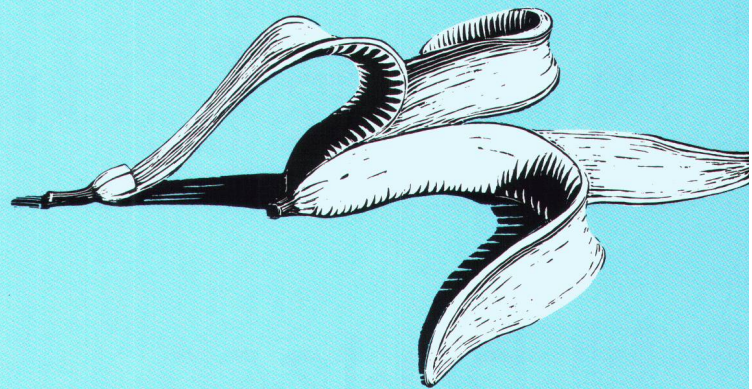
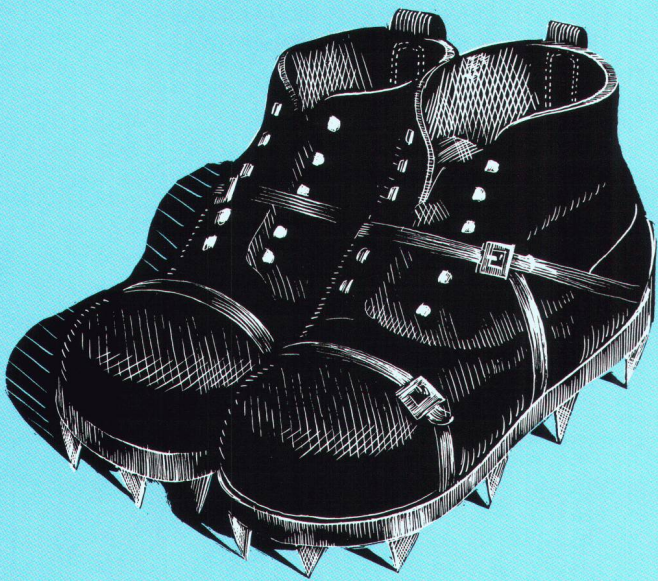

Dass Dura als reine Eisenbetonlösung nicht nur in allen Punkten die SIA-Norm erfüllt, sondern dem Bauunternehmer gleichzeitig einen absolut unkomplizierten Einsatz erlaubt? Dass wir für die streng kontrollierte Qualität dieser patentierten Eigenentwicklung, die wir auch selbst herstellen, bürgen? Dass Sie für ausführliche Dokumentation mit umfassendem Tabellenteil, der Ihnen aufwendige eigene Berechnungen erspart, bei Aschwanden an der einzig richtigen Adresse sind? Aber das alles wissen Sie doch längst... F.J. Aschwanden AG, Spezialprodukte für das Bauwesen, 3250 Lyss, Telefon 032 84 86 11, Telefax 032 84 47 42

Aschwanden

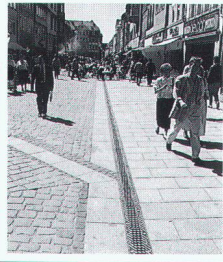
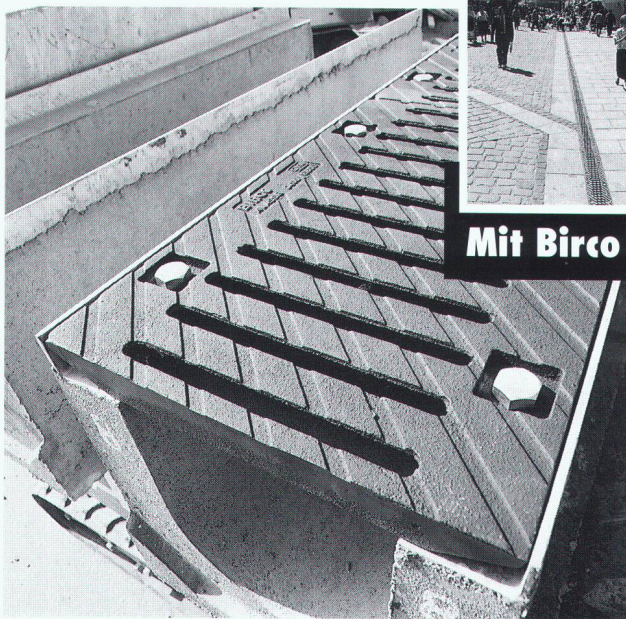

Stadler ^{SFS}

**Impulse für die Bauwirtschaft:
Mit Birco Sicherheitsrinnen.**

Mehr Spielraum für Sicherheit und Ästhetik bei Entwässerungen

Die hohe Eigenstabilität der Birco Sicherheitsrinnen bringt wesentliche Zeit- und Materialeinsparungen. Die Verschraubung der Abdeckroste mit dem Rinnenkörper erhöht die Verkehrssicherheit und schützt vor Vandalenakten. Innovative Bauelemente in geforderter Qualität für rationelle Montagetechnik. Ein Beispiel für unsere Kompetenz im Bauwesen zum Erfolg unserer Kunden. Rufen Sie uns an, wir beraten Sie gerne!



Ästhetik in verkehrsfreien Zonen



Stabilität für höchste Belastungen

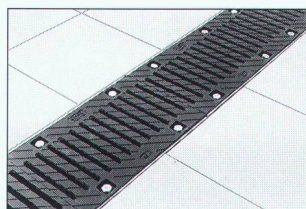

Sicher vor Vandalen

Vertrieb:

Deutschschweiz:
SFS Stadler
9435 Heerbrugg
Tel. 071/70 51 51

Tessin:
Mofor SA
6814 Lamone
Tel. 091/56 76 51

Westschweiz:

Mofor SA
1530 Payerne
Tel. 037/62 11 11

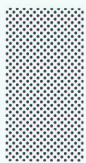

bg-tech

Informations-Systeme

Überall dort, wo die visuelle Anzeige im Vordergrund steht, sind wir Ihre kompetenten Partner. Mit individuellen Lösungen profitieren Sie von unserem Know-How, von der Beratung, über die Planung, Installation bis hin zur Wartung und Service.

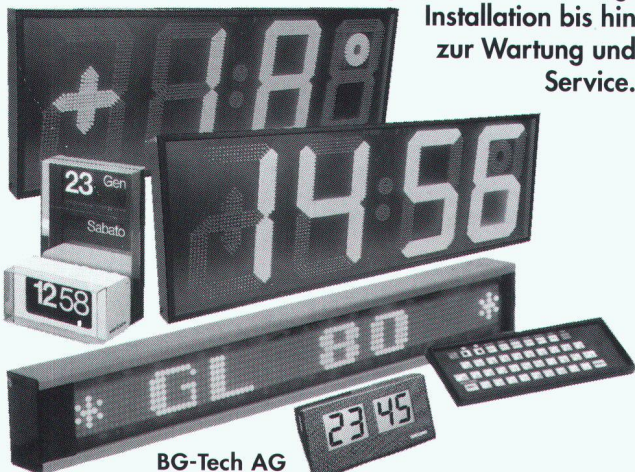

BG-Tech AG
Förrlibuckstrasse 150 Telefon 01/272 26 22
8037 Zürich Telefax 01/272 58 56

Ein Unternehmen der bgp-Gruppe

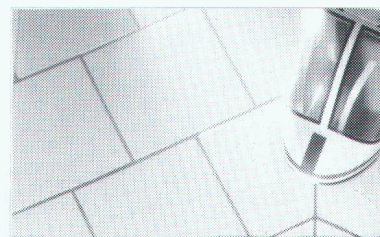

Granitintarsien (Stärke 20 mm)

Heliswiss



ACQUACUT AG
CH-6671 AURIGENO

- Ein Beispiel der neuen **Wasserstrahl-Schneidetechnik**. Wir schneiden Ihre gewünschte Form aus allen Materialien.
- Verlangen Sie unsere detaillierte Dokumentation (Deutsch oder Italienisch)

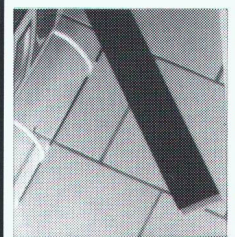

TEL. 093 87 22 20
FAX 093 87 27 12

Wir schieben weiter:

ZZ Mulden- Schiebeziegel aus Istighofen

ZZ Ziegeleien
Postfach, 8045 Zürich
Telefon 01 468 21 11

ZZ Ziegeleien
Verkauf Tondachziegel
8575 Istighofen
Telefon 072 44 88 44

ZZ Baustoffe AG Chur
Postfach, 7001 Chur
Telefon 081 24 46 46

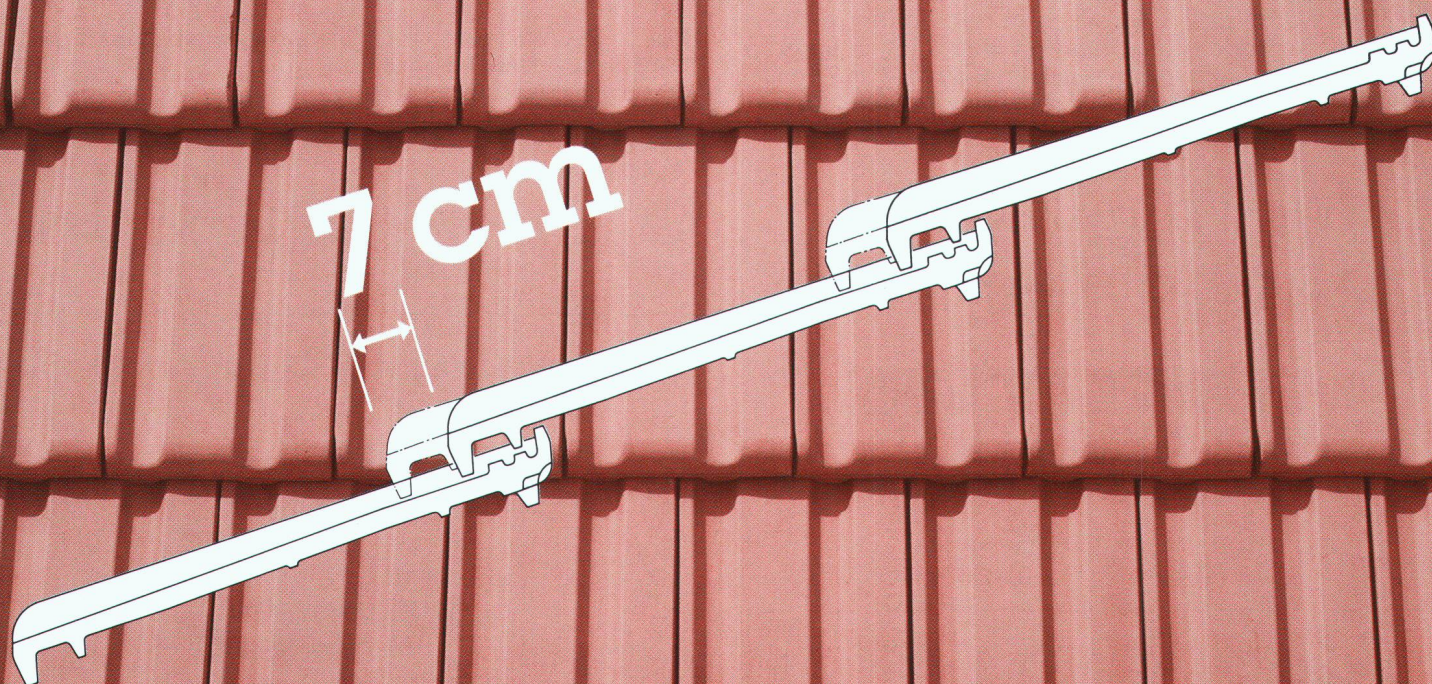

Zur Freude der Planer und der Dachdecker gibt es nun von den ZZ Ziegeleien den flexiblen Mulden-Schiebeziegel. Er eignet sich für Neubauten aller Art und dank seiner Schiebemöglichkeit besonders auch für Umbauten und Renovationen. Der Mulden-Schiebeziegel ist verschränkt und in Linie — mit einer **variablen Lattweite von 30 - 37 cm** — eindeckbar. Beim verschränkt eingedeckten Mulden-Schiebeziegel erhöht sich die Sturmsicherheit. Die Mulden sorgen zusätzlich für eine schnelle Entwässerung der Dachfläche.

Verkaufsstelle GOZ Aargau
Postfach, 5001 Aarau
Telefon 064 22 15 88

ZZ Ziegeleien
Verkaufsbüro Innerschweiz
6034 Inwil
Telefon 041 89 17 77

Sergio Merotto
Postfach, 6951 Lugaggia
Telefon 091 91 34 32

ZZ

ZZ ZIEGELEIEN

Bei Unterfangungen

Setzungen
kompensieren

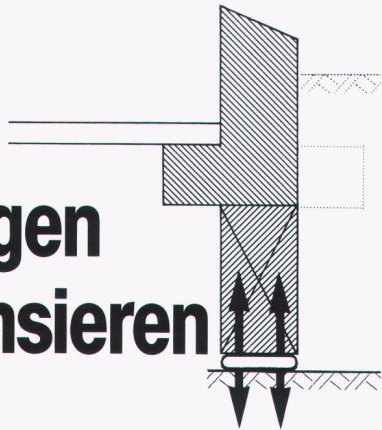

Greuter Vorspannkissen

Die Vorspannkraft wird **ganzflächig in die Fundamentfuge** unter dem Unterfangungsbeton einge-
leitet. Durch das Aufpressen der Vorspannkissen
wird die **Bodenkonsolidation künstlich ausge-
löst und gleichzeitig kompensiert**. Mit diesem
Verfahren können auch Inhomogenitäten des
Bodens ausgeglichen werden.

Wir sind die Spezialisten
für Spezialarbeiten im Tiefbau

GREUTER
GRUNDBAU AG

8182 Hochfelden, Postfach 26
Tel. 01-860 70 78, Fax 01-860 80 65

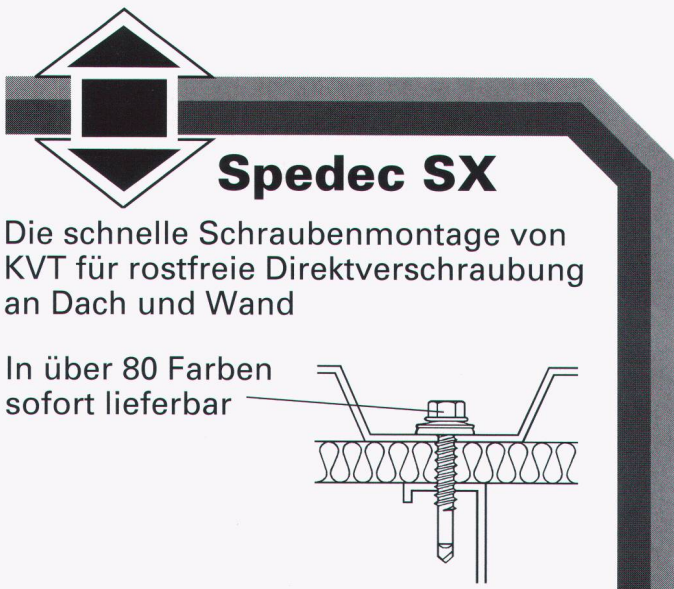

Spedec SX

Die schnelle Schraubenmontage von
KVT für rostfreie Direktverschraubung
an Dach und Wand

In über 80 Farben
sofort lieferbar

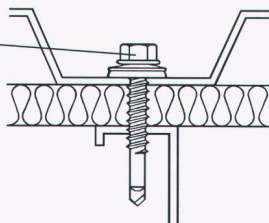

KVT

Koenig Verbindungstechnik AG • 8953 Dietikon
Telefon 01/743 33 33 • Telefax 01/740 65 66

2. Nationales Wettmauern

Endausscheidung
am 9. Oktober 1993
in der Markthalle Burgdorf



Wetteifern. Wettmauern. Gewinnen!

Das 2. Nationale Wettmauern:
Ein Berufswettbewerb, verbun-
den mit Attraktionen, Super-
preisen und viel Plausch.
Teilnahmeberechtigt sind alle
Berufsleute.

Mitmachen ist Ehrensache.



Patronat und Jury: Schweizerischer
Baukaderverband SBKV

Initiant und Organisator:
Presyn AG, 3422 Kirchberg



Der direkte Weg vom CAD zur Plankopie

Planpapierkosten ab
Fr. 2.50 / m²*



DesignJet

DesignJet 600
DesignJet 650c color
(Format bis 90 cm breit)
Plott-Comander inkl. Abrechnungssoftware für das
automatische Erstellen der Monatsrechnungen

*inkl. Amortisation

hp HEWLETT
PACKARD

Fr. 18'900.--
Fr. 25'900.--

Fr. 3'500.--

Lescher AG Hard- und Software Blümlisalpstrasse 4 CH-3074 Muri/Bern
Telefon 031 952 65 52 Telefax 031 951 55 00 Mailbox 031 951 81 00

Markante Architektur: Das verglaste Treppenhaus.

Das WEMA-therm System für Treppenhausverglasungen setzt dem Planer keine Grenzen. Fließende Übergänge in Wand- und Dachbereiche lassen sich konstruktiv und bauphysikalisch zuverlässig realisieren.

WEMA-therm ist das wärmegeädmmte Verglasungssystem aus Aluminium. Es kommt ohne Wartung aus, da alle Glasarten ohne Kitt eingebaut werden können. Zum WEMA-therm System gehören auch Lüftungs- und Rauchabzugsflügel mit jeder Art von Betätigungsverrichtung.

Im Vorfeld der Planung steht Ihnen WEMA zur Verfügung. Telefon genügt.



WEMA AG
Metallbau
Bauelemente
Richtstrasse 5
8304 Wallisellen
Telefon 01/833 02 81
Telefax 01/833 51 86

CAD

ARBEITSPLÄTZE BESONDERER ART



leuwico die Nr.1 in Europa

Die perfekte Ergonomie – beim Sitzen und Stehen.
Das modulare Möbelprogramm – beliebig ausbaubar.

JOMA

Zeichentechnik und Büromöbelsysteme

JOMA-Trading AG, Weiernstrasse 22, CH-8355 Adorf
Tel. 052/61 41 11, Fax 052/61 20 51

SIA 9

Ausführliche Unterlagen erhalten Sie über Telefon
052 61 41 11 oder durch Einsenden des Inserates.



Information

Interessiert an einem kompakten
Management-Nachdiplomstudium
für Ingenieure ETH/HTL?

- **Betriebsingenieur STV**
- **Wirtschaftsingenieur STV**
Vertiefung: Marketing/Verkauf
- **Wirtschaftsingenieur STV**
Vertiefung: Unternehmensführung

• Berufsbegleitendes Nachdiplom-
Studium in drei Semestern

• Kursorte: St.Gallen und Zürich

Verlangen Sie noch heute das
Kursprogramm und sichern Sie sich
Ihren Platz am Informationsanlass!

Sa. 2. 10. 93 10.30 Uhr Regensdorf



Kaderschule AG

Lindenstrasse 139 Althardstrasse 70
9016 St.Gallen 8105 Regensdorf/Zürich

071-35 62 62 01-840 03 33

ID-C

MAC+BAU

Computersysteme
für
Büroadministration
Architekten,
Bauingenieure,
Werbeagenturen und
Visuelle Gestalter

IDC AG Luzern
Langensandstrasse 74
6005 Luzern
Telefon 041 - 40 45 80
Fax 041 - 44 00 53

Beratung,
Verkauf,
Schulung und
Unterstützung
von Hard-
und Software

**Die individuell anpassbare Bauadmini-
strationslösung. Entwickelt vom
Architekten für den Architekten.**

- Adressenverwaltung
- Kostenschätzung nach BKP
- Baubeschrieb
- Devisierung mit NPK 2000 / BHB
- Vergabung
- Kostenvoranschlag
- Bau-Buchhaltung
- Bau- und Unternehmerabrechnung
- K-Wert-Berechnung nach SIA 180 und 180/1
- SIA 380/1, Energie-Bilanz
- EKG Kostenplanung nach Elementmethode

Mac+Büro

Die Speziallösung für die Büroadministration

- Auftragsverwaltung
- Rechnungswesen
- Personalauswertung und Lohnabrechnung
- Buchhaltung
- Lagerbuchhaltung und Bestellwesen
- Liegenschaftsverwaltung

ArchiCAD® 4.1

CAD in der dritten Dimension

**Das marktführende und professionelle
Konstruktionswerkzeug für Architekten
und Bauplaner**

- Planerfassung in allen Masstäben 2D und 3D
- Automatische 3D-Darstellung
- Photorealistische Berechnungen 2D/3D
- Darstellung von Schlagschatten
- Autom. Fassaden- und Schnittgenerierung
- Massenermittlung
- Animation
- Dynamische Vermessung
- 2D/3D-Symbolbibliothek
- 3D-Spezialbibliothek für Msst. 1/50 und 1/20
- Flächenermittlung in Grundriss und Fassade



orbit

Ihre Messe Basel.
28.9.-2.10.1993

**IDC AG, Halle 2
Stand 223/Q40**

Apple Centre

TIEFBAU nach Mass

DIMENSIONIERUNG UND AUSFUEHRUNG



● GESAMTBAUGRUBEN

in anspruchsvollen geologischen und geometrischen Verhältnissen

● SPEZIALARBEITEN

Kleinlastpfähle
Wasserhaltungen
Baugrubensicherungen

TERRATECH

TERRATECH AG
Gubelstrasse 28

01/3122044
8050 Zürich

Kollaps auf Raten...

...ist, wenn vor lauter Arbeit die Kosten ausser Kontrolle geraten.

Wenn Sie feststellen, dass Ihre Honorarrechnungen irgendwie nicht mit dem Aufwand Ihrer qualifizierten Arbeit zusammenpassen, nützt Jammern meistens nichts mehr. Einmal mehr haben Sie den Bauherrn wirklich unterstützt...!

Mit **Cirrus** haben Sie den Zeitaufwand Ihrer Mitarbeiter unter Kontrolle. Immer. Für beliebige Zeitspannen. Egal, ob Sie in Ihrer Nachkalkulation Selbstkostenansätze mit den Tarifen der SIA-Honorarordnung 102, 103, 108, der KBOB oder irgendeiner anderen Organisation vergleichen. Gleichzeitig erfassen Sie die Projektierungsnebenkosten und Spesen Ihrer Mitarbeiter.

Cirrus ist aussergewöhnlich leicht zu handhaben (auch ohne dickes Handbuch), läuft 100% unter der Benutzeroberfläche **Windows 3.1**, enthält eine leistungsfähige Adressverwaltung und basiert auf einer brandneuen Datenbank.

Cirrus ist die Software, die die Aufwandseite transparent macht. **Für Fr. 2960.-**

Wir senden Ihnen gerne nähere Informationen:

BJC AG, Tobelweg 28, 8706 Feldmeilen.
Tel. 01/923 20 56, Fax 01/923 08 40

Egal wie Sie plotten 

ORBIT
Stand Nr. A15, Halle 212

1. XEROX-Plott-Service?
XEROX-Plots zu Preisen wie Lichtpausen, via Swissnet oder Modem.

2. Stiftplotter für Fr. 5'950.-?
DIN-A0, HP-GL, Replotting, einfachste Bedienung usw.

3. Farbplotter NovaJet II zu Fr. 19'500.-?
DIN-A0, InkJet-Rasterplotter, 300 dpi, Long-Plot bis 15 m, 256 Farben!

4. LED-DIGITAL PLOT für Fr. 39'500.-?
DIN-A0, Normalpapiere, in Laserqualität, 400 dpi, 5 m/min, Einzelblatt und 2-Rollen-Automat etc.

Wenn's um's Plotten geht, sollten Sie uns unbedingt kontaktieren. **Wir lassen Ihnen nämlich die beste Wahl - und nicht die Qual!**

Egal wie Sie zeichnen 

ORBIT
Stand Nr. A15, Halle 212

1. Ingenieurlösung Komplett mit Olivetti M6-460: Fr. 29'950.-?
486er-PC mit 66 MHz, 14 Zoll VGA, 20 Zoll Triton Datapath Harlequin-Gratikkarte, A3-Digitizer, AUTOCAD 12, Schalungs- und Bewehrungs-Module fertig installiert.

2. Bewehrungs-Modul: Fr. 4'500.-?
Zeichnen und Konstruieren von Armierungsplänen inkl. Eisen- und Netzlisten.

3. Stahlbau-Modul: Fr. 1'800.-?
Zeichnen und Konstruieren von Stahlprofilen (Ansicht, Draufsicht, Schnitt und 3D) inkl. Stückliste und Symbole.

4. AUTOCAD Version 12: Fr. 10'200.-?
inkl. Tablett-Menu und Schalungs-Modul

MGB BauCAD -
Software für das Ingenieurbüro und Werkzeuge für Ingenieure und technische Zeichner. **Darüber sollten Sie mehr wissen!**

WE-WEHANDELSAG
Schaffhauserstr. 424, 8050 Zürich, Tel. 01/302 04 28

JA, wir möchten über's Plotten sprechen, melden Sie sich bei

Firma _____
Frau/Herr _____ Tel. _____
Strasse _____
PLZ/Ort _____



MGB DATA AG
Mettlenstr. 12, 8330 Pfäffikon, Tel. 01/951 00 01

JA, wir wünschen Detail-Infos, melden Sie sich bei

Firma _____
Frau/Herr _____ Tel. _____
Strasse _____
PLZ/Ort _____



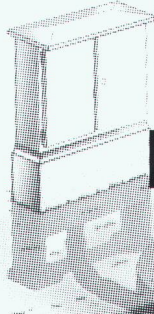

Fertigpumpwerke für die zuverlässige Haus- und Grundstückentwässerung

Vorteile die aus zwei starken Partnern für Sie erwachsen:

- kurze Bauzeit
- hohe Wirtschaftlichkeit
- Qualität und System-sicherheit
- absolut dichter Schacht-aufbau

KOLB

Pumpanlagen komplett

Eugen Kolb Pumpen AG
8594 Güttingen
Tel. 072/65 21 75

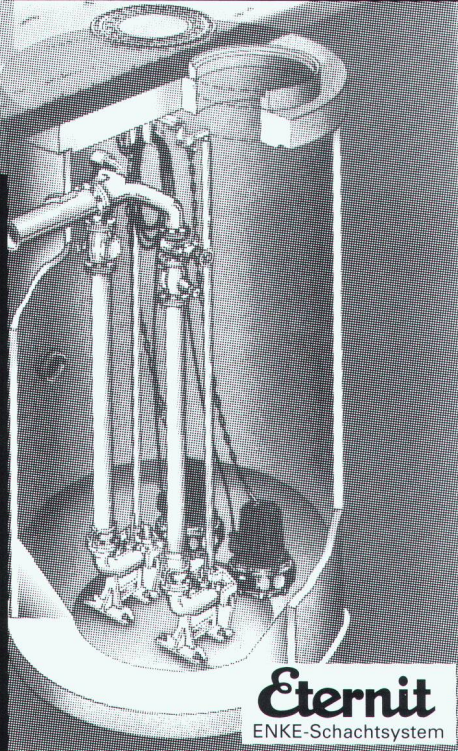

Eternit
ENKE-Schachtsystem

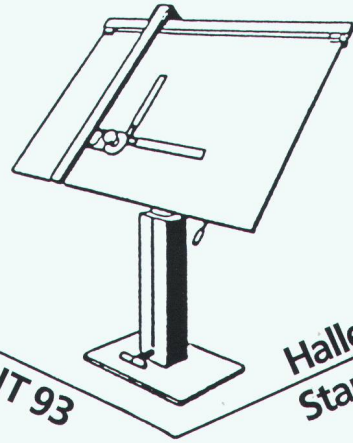

ORBIT 93

Halle 301
Stand B11

PROBAG -Zeichengeräte
die fortschrittliche Produktelinie
von PRO BÜRO AG

ausgewählt für die hohen Ansprüche unserer Kunden aus eigener und der Produktion namhafter europäischer Hersteller.

Bezugsquellennachweis: **PRO BÜRO AG**
Kägenhofweg 9
4153 Reinach
Tel. 061/711 99 55

speedikon®

Look and feel

Einfache Bedienung

Günstiger Preis

Neu auch auf PC

Unser Angebot:
Speedikon Ingenieur
2D-Konstruktion (Hoch- und Tiefbau) 2 D / 3 D Armierung für Stabarmierung, Matten und Bügelmatten, Eisenlisten, Plan- und Auftragsverwaltung.

HP 715 / 33 Rechner, 16 MB RAM, 525 MB Disk, 2 GB Digital Audio Tape (41 MIPS!) zu nur **Fr. 49'750.-** exkl. WUST

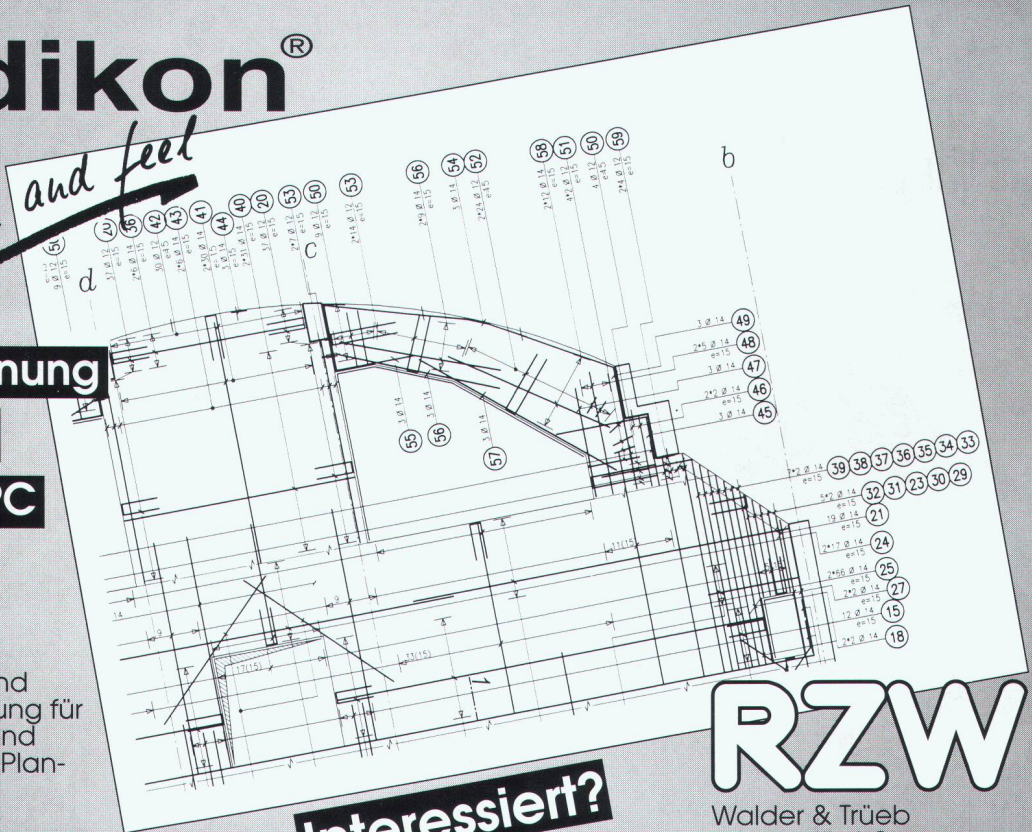

Interessiert?

Ausführliche Dokumentationen oder Vorführungen erhalten Sie beim

RZW

Walder & Trüb
Informatik AG
Tannackerstrasse 2
CH-3073 Gümliigen
Tel. 031 951 21 24