

Objektyp: **Advertising**

Zeitschrift: **Schweizer Ingenieur und Architekt**

Band (Jahr): **111 (1993)**

Heft 41

PDF erstellt am: **05.07.2024**

Nutzungsbedingungen

Die ETH-Bibliothek ist Anbieterin der digitalisierten Zeitschriften. Sie besitzt keine Urheberrechte an den Inhalten der Zeitschriften. Die Rechte liegen in der Regel bei den Herausgebern. Die auf der Plattform e-periodica veröffentlichten Dokumente stehen für nicht-kommerzielle Zwecke in Lehre und Forschung sowie für die private Nutzung frei zur Verfügung. Einzelne Dateien oder Ausdrucke aus diesem Angebot können zusammen mit diesen Nutzungsbedingungen und den korrekten Herkunftsbezeichnungen weitergegeben werden. Das Veröffentlichen von Bildern in Print- und Online-Publikationen ist nur mit vorheriger Genehmigung der Rechteinhaber erlaubt. Die systematische Speicherung von Teilen des elektronischen Angebots auf anderen Servern bedarf ebenfalls des schriftlichen Einverständnisses der Rechteinhaber.

Haftungsausschluss

Alle Angaben erfolgen ohne Gewähr für Vollständigkeit oder Richtigkeit. Es wird keine Haftung übernommen für Schäden durch die Verwendung von Informationen aus diesem Online-Angebot oder durch das Fehlen von Informationen. Dies gilt auch für Inhalte Dritter, die über dieses Angebot zugänglich sind.

BAU PARTNER – Grundsatz Nr. 4

Lieber etwas schnell erledigen,
als schnell erledigt zu sein.



Grundsätze haben und sich daran halten, dies gehört zur Bau Partner-Philosophie. Und dieser verdanken wir unseren Erfolg.

Gerne möchten wir auch Sie zu unseren Partnern zählen.

Ihr Partner für Spezialarbeiten

Abdichtungen • Unterterrain-Abdichtungen •
Injektionen • Sperrbeton • Kunstharz-
Bodenbeläge • Beschichtungen •
Betsanierungen • Klebarmierungen •
Spezielle Dämmungen

BAU PARTNER AG
Vogelastrasse 48
8953 Dietikon
Telefon 01/742 00 11
Telefax 01/742 00 20
Filiale: 8964 Rudolfstetten AG

**Wenn Hygiene
und Funktionalität
im Baubeschrieb
verlangt werden -
Franke Objekte
aus erstklassigem
Chromnickelstahl.**

■■■ Mit professioneller Unterstützung, Beratung, Planung, Ausführung und Service durch die Franke-Spezialisten, sind Sie mit Ihrem Projekt erfolgreich.

Franke AG
4663 Aarburg

Tel. 062-43 31 31
Fax 062-41 55 79



Einrichtungen

■ Technik ■ Qualität ■ Design

Anspruchsvolle Fugenübergangs-Konstruktionen

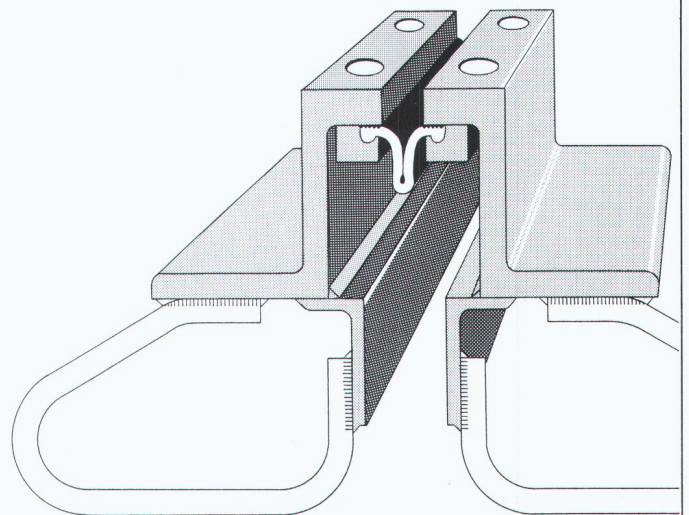

Optimale Problemlösungen zeigen sich im Detail

- o wasserdicht
- o wartungsfrei
- o für grosse Bewegungen
- o für sämtliche Belagsarten

BAMECO AG

8424 Embrach, Stationsstrasse 100

Tel. 01/865 31 34, Fax 01/865 57 90

WAS SOLL MAN EINEM INGENIEUR, FÜR
DEN EINE SACHE ENTWEDER WEISS ODER
SCHWARZ IST, ÜBER NELL-LAGER NOCH
ERZÄHLEN?

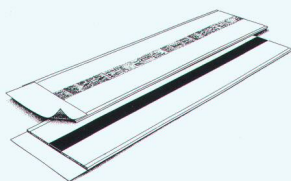

Dass es sie als Punkt-, Block- und Streifenlager für praktisch alle Anwendungen im Hochbau gibt? Dass sie punkto Qualität und Sicherheit seit Jahrzehnten unübertroffen sind? Dass Lager aus dem Standardsortiment schon am Tag nach der Bestellung auf der Baustelle sein können? Dass Sie für detaillierte Unterlagen mit technischen Merkblättern und Planklebern für klare Verlegeanleitungen bei Aschwanden an der einzig richtigen Adresse sind? Aber das alles wissen Sie doch längst... F.J. Aschwanden AG, Spezialprodukte für das Bauwesen, 3250 Lyss, Telefon 032 84 86 11, Telefax 032 84 47 42

Aschwanden



STARK IN ALLEN DIMENSIONEN

Hier am Beispiel einer Flachdach-Auskragung bei einem Gewerbehaus.

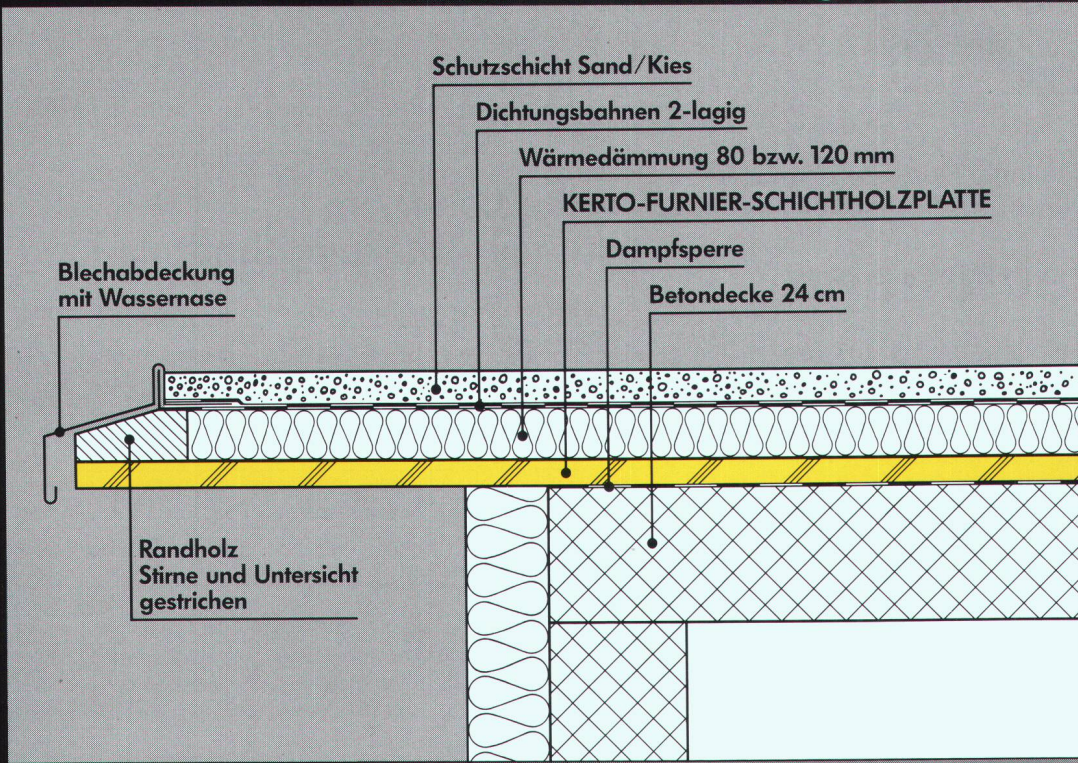

KERTO FURNIER-SCHICHTHOLZ wird aus Nadelholz-Schäl furnieren von je ca. 3 mm Stärke aufgebaut und als wetterfest verleimte «Endlosplatte» produziert.

Maximale Länge: 23 m.

Maximale Breite: 1,8 m.

9 verschiedene Stärken: von 27 bis 75 mm.

KERTO FURNIER-SCHICHTHOLZ hat sich in den letzten Jahren in einem äusserst vielfältigen Anwendungsfeld hervorragend bewährt.

KERTO FURNIER-SCHICHTHOLZ lässt den kreativen Planern viel Spielraum.

KERTO FURNIER-SCHICHTHOLZ sollten Sie unbedingt näher kennenlernen! Rufen Sie einfach an:

Dachauskragungen lassen sich mit KERTO FURNIER-SCHICHTHOLZ-Platten bei allen Dacharten einfach und wirtschaftlich realisieren.

KERTO INFO
Beratungs-Services-Telefon
056/45 45 45

HESS & CO. AG DÖTTINGEN/SCHWEIZ



Sperrholzfabrik • Multiplexplatten • Formsperrholz • Federleisten • CH-5312 Döttingen



Wir suchen für unser Ingenieurwesen im Pharma-Stammhaus Basel einen erfahrenen

CAD-Baufachmann

mit abgeschlossener Hochbauzeichnerlehre und höherer technischer Ausbildung im Bauwesen.

Der Aufgabenbereich im Industrie-, Forschungs- und Verwaltungsbau umfasst die leitende Betreuung der gesamten CAD-Dokumentation von Gebäudeplänen zu Leitungskataster und Baumanagement.

Wir erwarten mehrjährige Praxiserfahrung im Industriebau und in der Anwendung von CAD-Systemen, insbesondere Intergraph, sowie Gewandtheit in Installationsplanung und verwandten Anwendungsgebieten. Selbständigkeit, Initiative und Management-Know-how sind erforderlich. Sprachkenntnisse in Englisch und Französisch erwünscht. Idealalter ab 35 Jahren.

Interessenten richten ihre ausführlichen Bewerbungsunterlagen bitte unter Kennwort SIA 145/93/Bi an unsere Personalabteilung, Herrn J. Bieri.

F. Hoffmann-La Roche AG
Postfach, 4002 Basel

Stadt St.Gallen

Die Pflege des Stadtbildes und der Baukultur ist die gemeinsame Aufgabe von Privaten und der Öffentlichkeit.

Für die **Bauberatung**, im Spannungsfeld zwischen Architektur und Städtebau, sucht das **Hochbauamt** auf einen Zeitpunkt nach Vereinbarung einen bzw. eine

Mitarbeiter / in für die Abteilung Stadtplanung

mit qualifizierter Ausbildung in Architektur/Siedlungsplanung/Städtebau

Sie beraten Bauherren und Architekten bei privaten und öffentlichen Bauvorhaben im Rahmen der Stadtentwicklungs- und Gestaltungsziele, beurteilen Baugesuche, insbesondere in gestalterischen und städtebaulichen Aspekten, moderieren und begleiten grössere Überbauungen vom Wettbewerb bis zur Sonderbauvorschrift, erarbeiten Grundlagen für das Bauen in der Stadt und verfassen Beiträge zur Öffentlichkeitsarbeit.

Die Stelle setzt die skizzierte qualifizierte Ausbildung voraus sowie Entwurfspraxis und Verständnis für Zusammenhänge von Stadtplanung, Architektur und Stadtgeschichte. Erwartet werden ebenfalls Kontaktfreudigkeit, Verhandlungsgeschick, Sinn für Zusammenarbeit und ein gewandter Sprachstil.

Ergänzende Auskünfte erteilt gerne Stadtbaumeister Franz Eberhard, Tel. 071 / 21 55 80, oder Fritz Schumacher, Leiter der Abteilung Stadtplanung, Tel. 071/21 57 20.

Ihre dokumentierte Bewerbung richten Sie bis 31. Oktober 1993 an das Personalamt.



Personalamt
Rathaus
9001 St.Gallen

33-4622

Graubündner
Kantonalbank



Banca Chantunala Grischuna
Banca Cantonale Grigione
Banque Cantonale des Grisons

Hauptsitz Chur

Als zusätzlichen bautechnischen Mitarbeiter der **Liegenschaftenverwaltung** suchen wir einen initiativen

Architekten HTL (oder Person mit vergleichbarer Ausbildung)

Aufgabenbereich

- Planung und Leitung bankeigener Neu- und Umbauvorhaben
- Verkehr mit Architekten, Behörden und übrigen Instanzen
- Überwachung sämtlicher Bankliegenschaften bezüglich ihres baulichen Zustandes
- Liegenschaftenschätzungen

Wir bieten Ihnen

- gründliche Einführung in Ihre neue Aufgabe
- eine interessante, selbständige und abwechslungsreiche Tätigkeit in einem kleinen Team
- einen mit modernen Hilfsmitteln ausgestatteten Arbeitsplatz
- fortschrittliche Arbeitsbedingungen, Sozialleistungen und den Anforderungen entsprechende Entlohnung

Fühlen Sie sich angesprochen? Dann freuen wir uns, Sie kennenzulernen. **Herr Direktor E. Gasser** steht Ihnen für eine erste Kontaktnahme gerne zur Verfügung (Tel. 081 26 95 32). Ihre ausführliche Bewerbung, die wir selbstverständlich diskret behandeln, senden Sie bitte direkt an die **Graubündner Kantonalbank, Herrn Vizedirektor Dr. A. Oswald, Personalchef, Postfach, 7002 Chur (Tel. 081 25 93 75).**

Wir erwarten von Ihnen

- abgeschlossenes Studium als Architekt HTL oder vergleichbare Ausbildung
- einige Jahre Erfahrung in der selbständigen Abwicklung von Bauprojekten
- selbständige, zuverlässige Arbeitsweise
- Verhandlungsgeschick und Kontaktfähigkeit
- sicheres, gepflegtes Auftreten

Kantonalbank



AGUATS GEFÜHL

Konstruktiver Ingenieurbau

Sind Sie

- diplomierter Bauingenieur ETH/SIA mit mehreren Jahren Berufserfahrung im konstruktiven Ingenieurbau?
 - ein Fachmann mit erster Führungserfahrung bzw. -potential?
- eine selbständige, vielseitige und entwicklungsfähige Persönlichkeit, die anspruchsvolle Projekte im Team tragen und nach aussen vertreten kann?
 - der Typ, der neben der eigentlichen Berufsaufgabe auch die notwendigen Beziehungen zu Bauherren, Architekten, Hochschulen pflegt?
- gewohnt, zusammen mit Architekten, Haustechnik- und Umweltspezialisten gekonnte, zukunftsweisende Lösungen zu entwickeln?
 - idealerweise 30-40-jährig

Dann sind Sie der gesuchte

Bau-Ingenieur ETH als Gruppenleiter «Konstruktion»

für ein bekanntes schweiz. Ingenieurunternehmen, das seinen Kunden flexible, situationsgerechte, kreative Lösungen anbietet

für den Aufgabenbereich

- Verantwortung für konstruktive Ingenieurprojekte im Hoch- und Tiefbau, Untertagebau, Wasserbau, Brückenbau
- Führen einer Gruppe von Ingenieuren und Zeichner-Konstrukteuren
- selbständige Vertretung der Projekte bei Bauherrschaft, Behörden, Architekten
 - Weiterentwicklung des bestehenden Know-hows
 - Akquisition von neuen Projekten

Hr. P. Bähler gibt Ihnen gerne weitere telefonische Auskünfte oder freut sich über Ihre Bewerbungsunterlagen, die diskret behandelt werden.

RESKOM

Peter Bähler, lic. oec., Winzerstr. 11, 8049 Zürich, Tel. 01 - 342 28 10
Unternehmens-, Führungs- und Personalberatung, Kommunikationstraining

Unser Ingenieurbüro ist seit über dreissig Jahren auf dem Gebiet der Abwassertechnik, des Siedlungswasserbaus und des Allg. Hoch- und Tiefbaus tätig.

Zur Ergänzung unseres Teams suchen wir einen jüngeren, initiativen

Bauingenieur HTL / ETH

mit Erfahrung im Abwassersektor.

Wir bieten Ihnen eine vielseitige und selbständige Anstellung zur Bearbeitung interessanter Projektierungs- und Bauleitungsaufgaben.

Gerne erwarten wir Ihre Bewerbung mit den üblichen Unterlagen. Für weitere Auskünfte stehen Ihnen unsere Herren J. oder A. Benz gerne zur Verfügung.

Franz Benz Ingenieure AG, Mitglied SIA / ASIC
Morgentalstrasse 31, 8038 Zürich; Tel. 01 482 62 82

Zur Verstärkung unseres Experten-Teams **Liegenschaften-Schätzungen** suchen wir Sie, den initiativen, ca. 35 bis 45 Jahre jungen **Architekten HTL/ETH** mit fundierten betriebswirtschaftlichen Kenntnissen oder den versierten Immobilienkaufmann.

Sie bewerten Industrie-, Gewerbe- sowie Geschäftliegenschaften und beurteilen Bauprojekte nach technischen und wirtschaftlichen Gesichtspunkten.

Ihre mehrjährige Berufserfahrung ist Voraussetzung für diese interessante, selbständige Aufgabe.

Weitere Informationen erhalten Sie von Rochus Gubser, Leiter Schätzungen, Tel. 01/275 74 20, oder Andreas Baier, Personal Hauptsitz, Tel. 01/220 26 20.

Zürcher Kantonalbank
Personaldienst
Postfach
8010 Zürich



Für die Fachrichtung Wasserversorgung und Entsorgung suchen wir als

Leiter der Projektierung und Ausführung

einen

Bauingenieur HTL

Als mittelgrosses, langjährig erfolgreiches Ingenieurbüro betreuen wir Gemeinden und Genossenschaften in einem Grossteil des Kantons. Wir verfügen über neuste Mittel der Datenverarbeitung inkl. CAD.

Falls Sie einige Erfahrung sowie Freude und Interesse an selbständiger, verantwortungsvoller Arbeit haben, finden Sie bei uns anspruchsvolle Aufgaben und ein kameradschaftliches Team.

Die Erarbeitung des Konzepts bis zur Abrechnung sowie die Betreuung und Beratung der Kundschaft gehören zum umfassenden Aufgabenbereich dieser Dauerstelle.

Mit Interesse erwarten wir Ihre handschriftliche Bewerbung.

Moor & Hauser AG
Dipl. Bauing. ETH/SIA/ASIC
Gutenbergstr.14
CH-3011 Bern

Sigmaplan ist ein gesamtschweizerisch tätiges Büro in den Bereichen Raumplanung, Umwelt, Verkehr und Informatik mit Sitz in Bern.

Sigmaplan sucht infolge Weggangs eines Mitarbeiters eine(n)

Verkehrsplaner(in)

der (die) uns in den Bereichen Verkehrsplanung, Verkehrsstatistik, Verkehrssteuerung und UVP von Verkehrsanlagen unterstützt.

Sigmaplan erwartet von Ihnen:

- die nötigen Grundkenntnisse
- Erfahrung in der Projektbearbeitung
- Teamfähigkeit
- Fähigkeit und Freude, Berichte abzufassen.

Sigmaplan bietet interessantes und abwechslungsreiches Wirkungsfeld in interdisziplinärem Team, angenehmes Betriebsklima, flexible Arbeitszeitregelung, Beteiligung am Betriebsergebnis; spätere Firmenbeteiligung möglich.

Falls Sie sich angesprochen fühlen, erwarten wir gerne Ihre Bewerbungsunterlagen:

Sigmaplan (z.H. Herrn Dr. P. Hitz), Zähringerstrasse 61, 3012 Bern

Marchand, Walder & Partner AG

Ingenieure + Planer ETH SIA ASIC
Laubeggstrasse 70
Postfach 198
CH-3000 Bern 32



Wir suchen per sofort oder nach Vereinbarung

dipl. Bauingenieur/in ETH

Sie verfügen über fünf bis zehn Jahre Praxis auf dem Gebiet Stahlbeton, Stahlbau und, wenn möglich, Brückenbau

sind zuverlässig, haben Verhandlungs- und Organisationstalent.

Wir bieten optimale Arbeitsbedingungen mit modernster Infrastruktur. Wenn Sie unseren anspruchsvollen Vorstellungen zu genügen vermögen, ist eine spätere Aufnahme in die Geschäftsleitung möglich.

Bitte richten Sie Ihre schriftliche Bewerbung an Herrn Dr. G. E. Marchand



Das Stadtplanungsteam des **Hochbauamtes** setzt sich mit Fragen des Städtebaues und der Stadtentwicklung auseinander.

Im Sinne **vorausschauender Planung** werden städtebauliche Konzepte, Grundlagen zur Richt- und Nutzungsplanung und Stadtökologie erarbeitet. Sonderbauvorschriften vermitteln zwischen langfristiger Planung und der Realität der Tagesgeschäfte in der Bauberatung.

Moderation und Koordination der am Planungsprozess Beteiligten sind wichtige Stützen bei der Umsetzung der Arbeit der Stadtplanung. Siedlungsgeschichte und Denkmalpflege ergänzen das Spektrum der Abteilung.

Der bisherige Leiter der Stadtplanung wurde zum Kantonsbaumeister von Basel-Stadt gewählt. Wir suchen deshalb auf den 1. Januar 1994 oder nach Vereinbarung eine oder einen

Leiterin/Leiter der Abteilung Stadtplanung

Die anspruchsvollen Aufgaben setzen eine entsprechend qualifizierte Persönlichkeit aus den **Fachbereichen Architektur und Planung mit Hochschulabschluss** oder gleichwertiger Ausbildung und mehrjähriger vielfältiger Berufserfahrung voraus.

Stärke in konzeptionellem Denken und Kommunikation sowie die Fähigkeit zu kooperativer Führung runden das Anforderungsprofil ab.

Ergänzende Auskünfte erteilen gerne Stadtbaumeister Franz Eberhard (Tel. 071/21 55 80) und Fritz Schumacher, Abteilungsleiter Stadtplanung (Tel. 071/21 57 20).

Wir freuen uns auf Ihre ausführliche Bewerbung, die Sie dem Personalamt zustellen wollen.



Personalamt
Rathaus
9001 St. Gallen

33-4622

Kleineres Architekturbüro in Zürich sucht jüngeren

Bauleiter

für interessante private wie öffentliche Bauvorhaben.

Anforderungen:

- Arch. HTL oder eidg. dipl. Bauleiter mit genügend Praxis
- Durchsetzungsvermögen
- EDV-Kenntnisse notwendig

Schriftliche Bewerbungen mit allen üblichen Unterlagen unter Chiffre SIA 1867 an IVA AG, Postfach, 8032 Zürich

Wir suchen zum sofortigen Eintritt

Bauingenieur ETH/HTL

mit Erfahrung als

Statiker

zur selbständigen Bearbeitung von grösseren Neu- und Umbauprojekten im Hochbau

G. Spahn AG Ingenieur u. Planer
Schaffhauserstrasse 83, Postfach, 8042 Zürich
Tel. (01) 363 28 46, Hr. W. Hailand

Stellengesuche

Bauingenieur HTL (D/E), freie Mitarbeit

Langjährige Erfahrung, Schwerpunkt Ingenieurhochbau (Holzbau, Stahlbeton/Spannbeton) löst prompt, zuverlässig und günstig Ihre (vorzugsweise) kniffligen Aufgaben

Grossraum Zürich, Anfragen unter Chiffre SIA 1874 an IVA AG, Postfach, 8032 Zürich

Dipl. Kulturingenieur ETH

27, mit Erfahrung in den Gebieten Raumplanung, Siedlungswasserbau, sucht neue Herausforderung.

Angebote unter Chiffre SIA 1873 an IVA AG, Postfach, 8032 Zürich.

Architekt ETH/SIA

mit Wettbewerbserfolgen (3 x 1. Preis) und Erfahrung in Ausföhrung sucht verantwortliche Tätigkeit im Raume Bern. (Auch freie Mitarbeit oder Teilzeit.)

Angebote unter Chiffre SIA 1875 an IVA AG, Postfach, 8032 Zürich

Leistungsfähiger, kreativer, teamfähiger, gewandter und flexibler

dipl. Architekt ETH/SIA

mit vielseitiger und langjähriger Erfahrung in Entwurf und Ausführung sucht Mitarbeit in Planungsbüro der Region Bern oder Zürich.

Kontakt unter Chiffre SIA 1872 an IVA AG, Postfach, 8032 Zürich

Eisenbetonzeichner/Konstrukteur

Infolge Auflösung meiner Arbeitgeberfirma suche ich (45j.) per 1. März 1994 oder früher eine neue herausfordernde Aufgabe in einem Ingenieurbüro für Hochbau in Zürich oder Umgebung.

Angebote unter Chiffre SIA 1871 an IVA AG, Postfach, 8032 Zürich.

Hochbauzeichnerlehrling

im 3. Lehrjahr sucht wegen unglücklicher Umstände dringend neue Lehrstelle. Grossraum Zürich.

Ich bitte um Kontaktaufnahme unter 01/361 62 81, Christophe Locher, 8006 Zürich.

Dipl. Bauingenieur ETH / SIA

29, mit 4jähriger Erfahrung im Hoch- und Umbau, sucht neue Herausforderung in den gleichen Sparten mit Möglichkeiten zum Einarbeiten in die Vorspann- und Grundbautechnik. Stellenantritt nach Vereinbarung im Raum Zürich (auch Auslandsaufenthalt möglich, D, E, F).

Offerten bitte unter Chiffre SIA 1863 an IVA AG, Postfach, 8032 Zürich

Inserate bitte frühzeitig aufgeben!

Umwelt...

Dr. sc. techn. Chemie-Ingenieurin (ETH)

mit 6jähriger Erfahrung in Umweltechnik, UVP, chemische Umweltfragen, Risikoanalyse (Projektleiterin) sowie Umweltanalytik (Leitung von Umweltschutzzlabor) sucht eine interessante, vielseitige Stelle, evtl. 60-80 %, im Raum Luzern, Zentralschweiz, Zug, Zürich. Kontaktaufnahme unter Chiffre SIA 1868 an IVA AG, Postfach, 8032 Zürich

Diverses



Bahn 2000
Neubaustrecke Mattstetten-Rothrist, Tunnel Murgenthal

Präqualifikation für die Ingenieurarbeiten

Das Plangenehmigungsverfahren für den Abschnitt Mattstetten-Rothrist ist im Gange.

Die SBB beabsichtigen nun, die Projektierung für den Tunnel Murgenthal an ein Ingenieurteam zu vergeben. Dabei wird eine Präqualifikation durchgeführt.

Teilnahmeberechtigung

Um die Teilnahme können sich Ingenieure und Ingenieurgesellschaften bewerben. Die Berechtigung zur Teilnahme wird vom Nachweis einer Niederlassung seit 1.1.1991 in der Schweiz abhängig gemacht. Bei Ingenieurgesellschaften bezieht sich dieser Nachweis auf alle beteiligten Partner der Gemeinschaft.

Bewerbungsablauf

Die Unterlagen für die Präqualifikation werden den Interessenten auf Anfrage zugestellt. Die Unterlagen sind bis spätestens am 14. Oktober 1993 schriftlich bei der untenstehenden Adresse anzufordern.

In das Ingenieurteam sind alle für die Projektierung dieser Arbeiten nötigen Fachleute zu integrieren. Mit der Bewerbung um Teilnahme sind Angaben über Rechtsform, Sitz, Federführung und Zusammensetzung der Ingenieurgesellschaft sowie die üblichen Referenzen bis 27. Oktober 1993 an untenstehende Adresse einzureichen.

Aufgrund des Vorauswahlverfahrens werden voraussichtlich 5 Bewerber zur Offertstellung eingeladen.

Schweizerische Bundesbahnen, Hauptabteilung Bau Kreis II
Sektion Neubaustrecken, Schweizerhofquai 6, 6002 Luzern

Eisenbeton – Konstruktionsbüro

hat wieder freie Kapazität.

Erfahrene Konstrukteure erstellen schnell, zuverlässig und preisgünstig sämtliche Arbeiten im allgemeinen Hoch- und Tiefbau. Beste Referenzen vorhanden.

Zuschriften unter Chiffre SIA 1870 an IVA AG, Postfach, 8032 Zürich

CAD-Konstruktionsbüro – Eisenbeton – Stahlbau – hat noch freie Kapazitäten.

Wir liefern Ihnen prompte, technisch einwandfreie Pläne.

Feste Kosten sparen – mit externen Zeichnern planen!

Anfragen unter Chiffre SIA 1869 an IVA AG, Postfach, 8032 Zürich

CAD-Einplatzsystem Autocad/Acadgraph

Architekt verkauft infolge Büroauflösung:

Autocad (10), Architekturprogramm Acadgraph Bitmap 5.0
Computer IBM PS/2 70-A21, Jg. 89, mit 14" und 19" CAD-Monitor
Digitalisiertablett mit Lupenmouse, A0-Plotter Calcomp, 8 Stifte
VP Fr. 19 000 ohne Install., Tel. 01/242 33 33, Fax 01/242 33 34

Prof. Roland Crottaz

Bundesrat Jean-Pascal Delamuraz

Dr. François Hemmer

Dr. Hans K. Jucker

Prof. Dr. Hansjürg Mey

Regierungsrat Peter Schmid

Dr. Manfred Zellweger

Dies sind die Referenten für den

Tag der Ingenieurschulen

Der Schweizer Ingenieur in der europäischen Gemeinschaft

Dienstag, 2. November 1993
Markthalle Burgdorf, 3400 Burgdorf

Die Teilnahmegebühr beträgt Fr. 100.- (inkl. Mittagessen, Pausenverpflegung, Dokumentation). Studenten bezahlen gegen Ausweis Fr. 50.-

Schriftliche Anmeldung bei

„Technische Rundschau“, Redaktionssekretariat, Susanne Mäder, Nordring
4/Postfach, CH-3001 Bern, Tel. 031 332 31 31, Fax 031331 41 33

Was wir Sandstrahlen, wird wie TV-Wäsche: porentief rein.

Münchhaldenstrasse 33, 8008 Zürich, Telefon 01-381 13 12, Fax 01-381 13 23



Von der Fotografie

Wir erstellen für Sie Gebäudeaufnahmen mit Fotogrammetrie. Sie erhalten Pläne und/oder CAD-Dateien. Kontaktieren Sie uns bitte für nähere Auskünfte oder Offertstellung.

FRAUCHIGER CAD AG, Gesellschaftsstrasse 85, 3012 Bern, Tel. 031 24 72 49 Fax 031 24 72 59
ab 25. Sept.: Tel. 031 302 72 49 Fax 031 302 72 59

zum Fassadenplan

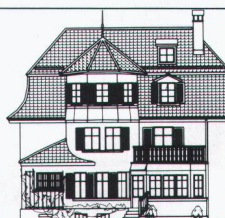

AMMANN

VERFAHRENSTECHNIK



Kies- Umschlag

in jeder Menge mit den vielfach bewährten Bahn- und LKW-Umschlagstellen von AMMANN.

*nationell
zuverlässig*

Nutzen Sie unsere Erfahrung. Unsere Spezialisten für Fördertechnik der Sparte Steine + Erden suchen mit Ihnen den wirtschaftlichsten Weg.

U. AMMANN
Maschinenfabrik AG
CH-4900 Langenthal
Tel. 063 29 61 61
Fax 063 22 68 13

AMMANN-IMA GmbH
D-3220 Alfeld (Leine)
Hannoversche Str.7-9
Tel. 05181 760
Fax 05181 25 282



AMMANN
Qualität unsere Zukunft

Wer macht was?

Abdichtungen

Starr im Dünnschichtverfahren
BAUSCHUTZ AG RASCOR-Systemtechnik
8048 Zürich, Bristenstr. 10, Tel. 01/432 11 30
BENZ AG, Kunstharzbeläge und
Bautenschutz, Bändlistr. 31, 8064 Zürich
Tel. 01/432 50 24, Fax 01/432 28 60
BAUPLUS c/o DIENER AG
Asylstr. 77, 8030 Zürich, 01/252 55 34
RENESCO AG, Wiesackerstrasse 89
8105 Regensdorf, Tel. 01/842 33 55
Fax 01/840 36 08
REPROJET AG, 8008 Zürich
Zollikerstrasse 41, Tel. 01/381 30 60,
Fax 01/382 33 43
Lachen, Tel. 055/63 46 00,
Fax 055/63 54 77
Untervaz – St.Gallen – Liestal

Altlasten

ELEKTROWATT
INGENIEURUNTERNEHMUNG AG,
8034 Zürich, Tel. 01/385 33 22,
Fax 01/385 30 13

Akustik

IMHOF AKUSTIK AG
Ingenieurbüro für Akustik
9043 Trogen, Tel. 071/94 31 11
4242 Laufen, Tel. 061/761 21 51

Architekturmodelle

ATELIER 7, M. Fricker
Klosbachstrasse 123, Tel. 01/261 92 67
BEATRICE BROCKER Modellbau
9000 St.Gallen, Tel. 071/24 75 33
LÜCHINGER Modellbau
9113 Degersheim, Tel. 071/54 15 22
SCHALK MODELBAU AG
8050 Zürich, Tel. 01/302 64 11
5430 Wettingen, Tel. 056/27 10 80
SCHNÜRIGER Modellbau, 8953 Dietikon
Moosmattstr. 16, Tel. 01/740 27 57
VONLANTHEN MODELBAU
9500 Wil, Tel. 073/22 65 38
MODELBAU ZABOROWSKY
Inhaber D. Raffainer
Neumarkt 10, 8001 Zürich, 01/252 22 16

Archiv-Anlagen

Montagen und Demontagen
ide-AG, 5400 Baden
Tel./Fax 056/22 44 82

Asbestentfernung Altlastensanierung

CEI (Suisse) SA, 6934 Bioggio
Centro Nord-Sud, v. Campagna
Tel. 091/50 60 44, Fax 091/50 60 47
RAG REICHENBERGER AG, 6038 Gisikon
Reuss-Strasse 9, Tel. 041/91 02 22

Bauadministration + CAD für Architekten und Bauingenieure

Modular aufgebaute Programmsysteme,
z.B. BAUCONTROL. Hard- und Software.
Unverbindl. Beratung und Demo auf Anfrage.
OLIVETTI (Schweiz) AG, EDV für den
Bau, Industriestrasse 50, 8304 Wallisellen
Tel. 01/839 15 11, Fax 01/831 04 46

Baugrundberatung

GEOCONTROL AG, Geotechnik
Dachwasserversickerungen, Sandierungen,
8006 Zürich, Tel. 01/362 18 74
6210 Sursee, Tel. 045/21 80 50

Baugrunduntersuchungen

BBL Baulaboratorium AG
4132 Muttentz/Basel, Tel. 061/61 33 14
CSD COLOMBI SCHMUTZ DORTHE AG
3007 Bern, Tel. 031/26 30 10
5000 Aarau, Tel. 064/24 66 22
4410 Liestal, Tel. 061/921 24 28
6010 Kriens, Tel. 041/41 16 07
2900 Porrentruy, Tel. 066/66 58 58
8158 Regensberg, Tel. 01/853 02 57

CSD INGÉNIEURS CONSEILS SA
1052 Le Monts-Lausanne, 021/37 12 41
1700 Fribourg, Tel. 037/22 76 66
1950 Sion, Tel. 027/22 60 76
1201 Genève, Tel. 022/340 04 04

GEOTEST AG
(s. Geologie – Geotechnik – Geophysik)
K + S KIEFER + STUDER AG
Geotechniker SIA/ASIC, 4153 Reinach BL,
Tel. 061/711 94 76, Fax 061/711 96 34
LOCHER GEOTECHNIK
(s. Geologie – Geotechnik – Geophysik)

Baupspektion

ELEKTROWATT
INGENIEURUNTERNEHMUNG AG
Zustandsanalysen Hoch- und Tiefbau, Po-
tentialmessung, Thermographie, Georadar,
Erschütterungsmessung, Endoskopie, Ultra-
schall, Bauphysik.
Instandsetzungskonzepte, Materialtechno-
logie, Qualitätssicherung, Bauleitung.
Zürich: Tel. 01/385 28 66,
Fax 01/385 30 13
Bern: Tel. 031/42 44 00,
Fax 031/42 49 50
Luzern: Tel. 041/22 12 55,
Fax 041/22 71 20
Sitten: Tel. 027/22 26 37,
Fax 027/22 24 95
Chur: Tel. 081/22 85 41,
Fax 081/22 40 86
Lugano: Tel. 091/55 06 19,
Fax 091/54 79 62

Bauliche Erneuerung, Materialtechnologie, Bauwerksicherheit

WOLFSEHER UND PARTNER AG,
8134 Adliswil, Beratende Bauingenieure
und Materialtechnologen, Technologie-
Zentrum, Weberstrasse 68,
Tel. 01/709 15 15, Fax 709 15 50

Bauphysik

KOPITSIS BAUPHYSIK
M. Sc. dipl. Bauphysiker SIA
5610 Wohlen, Tel. 057/22 55 15
EMMER PFENNINGER PARTNER AG
4142 Münchenstein, Weidenstr. 13
Tel. 061/411 03 03, Fax 061/411 90 71

Bauschäden und Expertisen

CONCRETAG (s. Bauwerkserhaltung)
LPM Baustoffprüfinstitut
Tannenweg 10, 5712 Beinwil am See
Tel. 064/71 55 64, Fax 064/71 55 55
TFB und Betonstrassen AG, Lindenstrasse
10, 5103 Wildegg, Tel. 064/57 72 72,
Fax 064/53 16 27

Bautrocknung/Winterbau- heizung

ROTH-KIPPE AG, 8055 Zürich
Gutstrasse 12, Tel. 01/461 11 55

Bauwerkserhaltung

CONCRETAG
Beratende Ingenieure und Architekten
Produkteunabhängige Beratung
und Expertisen, Zustandsanalysen,
Unterhaltskonzepte, Sanierungsvorschläge,
Laboruntersuchungen, Qualitätssicherung
8052 Zürich, Schaffhauserstrasse 473
Tel. 01/302 11 33, Fax 01/302 12 50

Beleuchtungssysteme

BEAT BUCHER AG, LICHT MIT KONZEPT
Konstanzerstr. 58, 8274 Tägerwil
Tel. 072/69 16 16, Fax 072/69 26 42

Betonlabor

IMP Bautest AG, Inst. für Mat.-Prüfung
Mittelgäustr. 205, 4617 Gunzgen SO
Tel. 062/46 50 46, Fax 062/46 19 31
VERSUCHSSTOLLEN HAGERBACH AG
7320 Sargans, Tel. 081/723 59 09
Fax 081/723 70 05

Wer macht was?

Betonlabor

TFB, Lindenstrasse 10, 5103 Wildegg
Tel. 064/57 72 72, Fax 064/53 16 27

Beton- und Naturstein-Untersuchungen

CONCRETAG (s. Bauwerkserhaltung)
CSD AG (s. Baugrunduntersuchungen)
GEOTEST AG
(s. Geologie – Geotechnik – Geophysik)
LPM Baustoffprüfinstitut
(s. Materialprüfung)

Betonbohren/Betonfräsen

BETONBRENN AG, Asylstrasse 77
8030 Zürich, Tel. 01/252 55 39
KUBO AG, Bohrunternehmung,
Berninastrasse 156, 8057 Zürich,
Tel. 01/312 67 77, Fax 01/312 67 90
SPALTENSTEIN HOCH + TIEFBAU AG
Schaffhauserstrasse 372, 8050 Zürich
Tel. 01/316 11 11

Betonsanierungen

BAUPLUS c/o DIENER AG
Asylstr. 77, 8030 Zürich, 01/252 55 34
BENZ AG, Kunstharzbeläge und
Bautenschutz, Bändlistr. 31, 8064 Zürich
Tel. 01/432 50 24, Fax 01/432 28 60
GREUTER BAUTECH AG
8128 Hochfelden, Langmattstrasse 8
Tel. 01/860 39 41, Fax 01/860 80 65
RENECO AG, Wiesackerstrasse 89
8105 Regensdorf, Tel. 01/842 33 55
Fax 01/840 36 08
REPROJET AG, 8008 Zürich
Zollikerstrasse 41, Tel. 01/381 30 60,
Fax 01/382 33 43
Lachen, Tel. 055/63 46 00,
Fax 055/63 54 77
Untervaz – St.Gallen – Liestal
SPALTENSTEIN HOCH + TIEFBAU AG
Schaffhauserstrasse 372, 8050 Zürich
Tel. 01/316 11 11
TECTON-BAUTENSCHUTZ AG
5432 Neuenhof, Industriestr. 4
Tel. 056/87 11 90, Fax 056/86 18 55
8038 Zürich, Tel. 01/482 20 40
6005 Luzern, Tel. 041/61 62 85
Fax 041/53 78 62

Bühnenbau/Theatertechnik

Beratung, Planung und Ausführung von
komplexen Bühneneinrichtungen
MAX EBERHARD AG Bühnenbau
8872 Weesen, Tel. 058/43 17 18

Brandabschottungen

R. MURI Feuerschutz-Konstruktionen AG
8805 Richterswil, Tel. 01 784 37 60
REICHENBERGER AG, 6038 Gisikon
Reuss-Strasse 9, Tel. 041/91 02 22

Brandschutzdämmungen

R. MURI Feuerschutz-Konstruktionen AG
8805 Richterswil, Tel. 01/784 37 60
SCHNEIDER DÄMMTECHNIK AG
8401 Winterthur, Im Hölderli 26
Tel. 052/235 21 21, Fax 052/232 68 14

CAAD MAS Medusa Architektur System

Ein Muss für den praxisorientierten Architekten. Verlangen Sie eine unverbindliche Demo. • Beratung • Verkauf • Schulung • Service • Hotline Tel. 01/202 85 05, Fax 01/202 85 06
Krattiger & Meyer, Architektur & Planung AG
Rüdigerstr. 10, 8045 Zürich

CADD POINT LINE

Das komplette Schweizer CAD System für
Architektur und Innenausbau. 2D • 3D/
SOLIDS • PAINT • RenderMan • Animation
mit Videoausgabe • Beratung • Schulung •
Gesamtlösung • Point Line AG, 5402
Baden, Tel. 056/20 14 60

CAD

RasterCAD GTX, die intelligente Lösung,
um bestehende Zeichnungen mit CAD zu
bearbeiten. Scannen, Vektorisieren,
Archivieren. Plotterservice per Disketten/
Modem. Beratung. ASCAD AG,
3550 Langnau
Tel. 035/2 56 57, Fax 035/2 59 48

CAD Allplot

Für den kostenbewusstesten Bauingenieur
Marktleader in der Schweiz

CAD Allplan

Für den zukunftsorientierten Architekten
7500 Installationen in Europa
ALLPLOT und ALLPLAN sind leicht erlernbare,
modulare aufbaute CAD-Systeme für
alle Ansprüche und Geldbeutel. Unübertroffene
Bedienführung.
FIDES Informatik, 8004 Zürich,
Tel. 01/249 27 06
FIDES Informatik, 2501 Biel
Tel. 032/23 77 11
CDS Bausoftware AG, 9435 Heerbrugg
Tel. 071/72 66 75
OLIVETTI (Schweiz) AG, 8304 Wallisellen
Tel. 01/839 15 11

CAD/Bauadministration auf Apple Macintosh – ArchiCAD – Mac&Bau

ArchiCAD/topCAD/Mac&Bau für integrale
Bauplanung. Gerne beraten wir Sie unverbindlich.
IDC AG, L. Desserich
Langensandstrasse 74, 6005 Luzern
Tel. 041/40 45 80, Fax 041/44 00 53

CAD und Bauadministration für das Bauwesen

Vom einfachen Devisierungsmodul bis zur
Elementmethode mit Verbindung zum CAD
HEINIGER & PARTNER AG
8620 Wetzikon, Hofstrasse 96A
Tel. 01/932 11 31

CAD für Bauwesen

ARIGER, MARTY & ZWICKY AG
Lenzühlstr. 2, 8370 Sirmach
Tel. 073/26 10 81
«Aus der Praxis – für die Praxis»
Devisierung, Baukostenkontrolle –
CAD-Lösung – die integrierte Lösung

CAD für Bauingenieure und Architekten

cadwork informatik AG
4051 Basel, Tel. 061/271 92 80,
Fax 061/271 45 80

CAD für Ingenieure mit STRATIS UND RIBTEC

WIESER BAUINFORMATIK AG
Rorschacherstr. 21, 9000 St.Gallen
Tel. 071/25 84 54, Fax 071/25 11 95
Branchenspezifische Lösungen für Hoch-
und Tiefbau

CAD: Messerli CAD/EKP

Integrales CAD/CAE auf HP-Workstations,
für die Planung im Bauwesen. Branchenspezifische
und übergreifende Software für
Architektur und Haustechnik. Bauadministration.
Devisierung unter MS-Windows.
Elementkostenplanung unter MS-Windows,
mit Verknüpfung zum Messerli CAD. Ihr
EDV-Partner im Bauwesen mit über 4000
Installationen in der Schweiz.
ROLAND MESSERLI AG Informatik,
8957 Spreitenbach, 3011 Bern,
Tel. 056/70 12 55, Fax 056/71 61 73

CAD-MOSS: Die Software für den Tiefbau

PI-SYSTEMS AG
Witikonstr. 265, 8053 Zürich,
Tel. 01/382 30 75, Fax 01/382 30 76

CAD PARAGON

Professionelle CAD-Software für Architekten
KASPAR HUBER, Architekt HTL
8184 Bachenbühlach, Tel. 01/860 83 83,
Fax 01/861 19 34

CAD Speedikon

Das integrierte CAD-System für die
Baubranche mit über 1000 Arbeitsplätzen
in der Schweiz
WALDER & TRÜEB INFORMATIK AG
Tannackerstr. 2, 3073 Gmülingen
Tel. 031/951 21 24, Fax 031/951 81 06

CAD/STATIK/EDV für Bauingenieure

Programmsystem CAESAR, vollständige
EDV-Lösungen für das ganze Bauingenieur-
büro.
RONY DAHINDEN Ingenieure + Software
AG, 8370 Sirmach, Tel. 073/26 39 22

CAD vom Architekten

VIFIAN + ZUBERBÜHLER AG
Architekturbüro
8904 Aesch, Tel. 01/737 38 11
Seit 1985 vertrauen wir auf Autocad:
Heute über 500 000 Installationen weltweit.
Die meisten Schweizer Architekten
vertrauen uns. An einer unverändlichen
Demo zeigen wir Ihnen warum.

Cheminée-Einsätze

RÜEGG CHEMINÉE AG
Schwättenmos 4, 8126 Zumikon,
Tel. 01/918 05 22, Fax 01/918 05 16

Dehnungsmessstreifen

Auf Armierung, Stangen, Stahlträger, Beton,
H. DIETRICH Messtechnik, Gerenstr. 12,
3065 Bolligen, Tel. 031/921 08 11,
Fax 921 55 23

EDV Branchenlösungen

CAD/STATIK/CRB
Bauadministration für Architekten und
Bauingenieure bei: UNIVERSE,
8953 Dietikon, Tel. 01/740 81 82

Entfeuchtung/Entfeuchter

ROTH-KIPPE AG, 8055 Zürich
Gutstrasse 12, Tel. 01/461 11 55

Erschütterungen/Messungen

CSD AG (s. Baugrunduntersuchungen)
EXPLOSIV CONSULT AG
8492 Wila, Tel. 052/45 17 78
GEFAS AG (s. Geologie – Geotechnik –
Geophysik)
GEOTEST AG
(s. Geologie – Geotechnik – Geophysik)
K+S P. KIEFER + R. STUDER AG
4153 Reinach BL, Tel. 061/711 94 76,
Fax 061/711 96 34

Fassadenisolation (verputzt)

Planung, Detaillösungen, Devisierung,
Beratung durch Systemhalter,
SIEGFRIED KELLER AG, 8304 Wallisellen,
01/839 66 11

Fassadenplanung

EMMER PFENNIGER PARTNER AG
4142 Münchenstein, Weidenstr. 13
Tel. 061/411 03 03, Fax 061/411 90 71
Metallbau-Planung J.F. MEYER AG
6006 Luzern, Würzenbachstr. 17
Tel. 041/31 20 88, Fax 041/31 76 69
STADELMANN + ZOLLER ENGINEERING AG
Ackerstr. 43, 8610 Uster,
Tel. 01/941 09 97, Fax. 01/ 941 09 96

Felslabor

VERSUCHSSTOLLEN HAGERBACH AG
7320 Sargans, Tel. 085/2 59 09

Frischbetonkontrollen

IMP Bauteat AG (s. Betonlabor)
LPM Baustoffprüfinstitut
(s. Materialprüfung)
TFB, Lindenstrasse 10, 5103 Wildegg
Tel. 064/57 72 72, Fax 064/53 16 27

Gebäudesimulation

Dyn. Simulation des therm. und energ.
Verhaltens mit DOE oder DECOS.
GEILINGER AG, Energie- und Umwelttechnik
Museumstrasse 3, Postfach 988
8401 Winterthur, Tel. 052/88 17 01

Geologie – Geotechnik – Geophysik

CSD AG (s. Baugrunduntersuchungen)
GEFAS AG, Hinterbühlstrasse 3
8307 Effretikon, Tel. 052/32 25 32
Bodenuntersuchungen (Georadar),
Erschütterungsmessungen, Sprengtechnik

GeoExpert ag
Bahnhofstrasse 35, 8603 Schwerzenbach
Tel. 01/825 62 82, Fax 01/825 62 83

GEOTEST AG
3052 Zollikofen, Tel. 031/911 01 82
9008 St. Gallen, Tel. 071/24 87 10
6048 Horw LU, Tel. 041/47 10 24
8955 Oetwil a.L., 4587 Aetingen SO
1700 Fribourg, 1033 Chaux-s./L.
1915 Chamoson VS

LOCHER GEOTECHNIK, Hans Georg Locher
Boden- und Felsmechanik, Baumaterialien,
Baumethoden, erdstatistische Berechnungen
PF, 3067 Boll, Tel. 031/839 66 72

Grundbautechnik

RL TERRAPROJECT AG ZUG
6300 Zug, Tel. 042/31 44 47

Holzschutzmittel

Dr. R. MAAG AG, 8157 Dielsdorf
Tel. 01/855 11 11, Fax 01/855 15 08
Color xex, Xerotin, Xylosan

Hydrodynamischer Betonabtrag

REPROJET AG, 8008 Zürich
Zollikerstrasse 41, Tel. 01/381 30 60,
Fax 01/382 33 43
Lachen, Tel. 055/63 46 00,
Fax 055/63 54 77
Untervaz – St.Gallen – Liestal

Injektionen

BAUSCHUTZ AG RASCOR-Systemtechnik
8048 Zürich, Bristenstr. 10, Tel. 01/432 11 30

BENZ AG, Kunstharzbeläge und
Bautenschutz. Bändlistr. 31, 8064 Zürich
Tel. 01/432 50 24, Fax 01/432 28 60

GREUTER BAUTECH AG
8128 Hochfelden, Langmattstrasse 8
Tel. 01/860 39 41, Fax 01/860 80 65

RENECO AG, Wiesackerstrasse 89
8105 Regensdorf, Tel. 01/842 33 55
Fax 01/840 36 08

REPROJET AG, 8008 Zürich
Zollikerstrasse 41, Tel. 01/381 30 60,
Fax 01/382 33 43
Lachen, Tel. 055/63 46 00,
Fax 055/63 54 77
Untervaz – St.Gallen – Liestal

SPALTENSTEIN HOCH + TIEFBAU AG
Schaffhauserstrasse 372, 8050 Zürich
Tel. 01/316 11 11

TECTON-BAUTENSCHUTZ AG
5432 Neuenhof, Industriestr. 4
Tel. 056/87 11 90, Fax 056/86 18 55
8038 Zürich, Tel. 01/482 20 40
6005 Luzern, Tel. 041/61 62 85
Fax 041/53 78 62

Isolierungen

SCHNEIDER DÄMMTECHNIK AG
8401 Winterthur, Im Hölderli 26
Tel. 052/235 21 21, Fax 052/232 68 14

Kanalisationen

CEI (Suisse) SA, 6934 Bioggio
Centro Nord-Sud, v. Campagna
Tel. 091/50 60 44, Fax 091/50 60 47

Kanal-Sanierungen

HATT-HALLER-KLUG AG
8055 Zürich, Tel. 01/463 76 66
KÄPPELI, Bautenschutz & Umwelttechnik AG
6430 Schwyz, Tel. 043/21 11 71

Klebbewehrungen

BENZ AG, Kunstharzbeläge
und Bautenschutz
Bändlistr. 31, 8064 Zürich
Tel. 01/432 50 24
RENECO AG, Wiesackerstrasse 89
8105 Regensdorf, Tel. 01/842 33 55
Fax 01/840 36 08
SPALTENSTEIN HOCH + TIEFBAU AG
Schaffhauserstrasse 372, 8050 Zürich
Tel. 01/316 11 11
STAHLTON AG
Riesbachstr. 57, 8034 Zürich,
Tel. 01/384 89 70, Fax 01/422 11 16

Wer macht was?

Küchen

POGGENPOHL bei Skane-Gripen Küchen (Schweiz) AG, Schachenhof 4, 6014 Littau, Tel. 041/57 46 46 Fax 041/57 44 30

Kunst am Bau

JAKOB SCHWARZ, SWB/GSMBA 8005 Zürich, Tel. 01/271 68 97

Ladenbau

Montagen und Demontagen ide-AG, 5400 Baden Tel./Fax 056/22 44 82

Lärmbekämpfung und Akustik

INGENIEURBÜRO MEYER & SCHALTEGGER AG 9000 St.Gallen, Singenbergstrasse 18, Tel. 071/23 78 08, Fax 071/22 39 42

Lärmexperten

SINUS ENGINEERING AG, 6010 Kriens Amlehnstrasse 22, Tel. 041/41 79 19 Fax 041/42 28 41 Lärmbekämpfung und Akustik Beratung, Messung, Expertisen

Lärm- und Schwingungsexperten

SULZER-innotec, Fachstelle für Schwingungen und Akustik Postfach, 8401 Winterthur Tel. 052/81 21 23

Lärmschutz

SCHNEIDER DÄMMTECHNIK AG 8401 Winterthur, Tel. 052/235 21 21 Lärmbekämpfung und Akustik Beratung, Projektierung, Schallschutzanlagen, Messungen

SIEGFRIED KELLER AG, Wallisellen Lärmschutz, Büro und Lager: Industriestrasse 45, 8304 Wallisellen Tel. 01/839 65 50

Lüftungskanal: Reinigung und Wartung

CEI (Suisse) SA, 6934 Bioggio Centro Nord-Sud, v. Campagna Tel. 091/50 60 44, Fax 091/50 60 47

Materialprüfung

BBL BAULABORATORIUM AG 4132 Muttenz/Basel, Tel. 061/61 33 14 IMP Bauteist AG (s. Strassenbaulabor) LPM Baustoffprüfinstitut Tannenweg 10, 5712 Beinwil am See Tel. 064/71 55 64, Fax 064/71 55 55

Mauerentfeuchtungen

BAUSCHUTZ AG, RASCOR-Systemtechnik 8048 Zürich, Bristenstr. 10, Tel. 01/432 11 30

BENZ AG, Kunstharzbeläge und Bautenschutz, Bündlistr. 31, 8064 Zürich Tel. 01/432 50 24, Fax 01/432 28 60

RENESCO AG, Wiesackerstrasse 89 8105 Regensdorf, Tel. 01/842 33 55 Fax 01/840 36 08

REPROJET AG, 8008 Zürich Zollikerstrasse 41, Tel. 01/381 30 60, Fax 01/382 33 43 Lachen, Tel. 055/63 46 00, Fax 055/63 54 77 Untervaz – St.Gallen – Liestal

TECTON-BAUTENSCHUTZ AG 5432 Neuenhof, Industriest. 4 Tel. 056/87 11 90, Fax 056/86 18 55 8038 Zürich, Tel. 01/482 20 40 6005 Luzern, Tel. 041/61 62 85 Fax 041/53 78 62

Metal-Normtüren

BRANDER AG, 8162 Steinmaur Tel. 01/853 06 22, Fax 01/853 06 75

Microtunneling/Rohrvortrieb

Gebr. Meier AG, Tiefbau 5200 Brugg, Tel. 056/41 15 46 Fax. 056/41 61 24

Mineralfarben

KEIMFARBEN AG, 8435 Heerbrugg Produktion, Vertrieb, Beratung, Tel. 071/72 40 25-26, Fax 071/72 45 85

Natursteine

J. UND A. KUSTER, Steinbrüche AG 8807 Freienbach, Tel. 01/784 25 25

Oberlichter/ Dachverglasungen

TUCHSCHMID AG, Kehlhofstr. 54 8500 Frauenfeld, Tel. 054/26 11 11 TUCHSCHMID CONSTRUCTA AG, Huobmattstr. 5, 6045 Meggen, Tel. 041/37 40 04

Orgel

ORGELBERATUNG + PROJEKTGESTALTUNG Bergstrasse 91a, 4339 Sulz AG Tel. 064/65 10 10, Fax 064/65 10 12

Pfahlprüfungen

BSA INGENIEURS CONSEILS 1527 Villeneuve/FR, Tel. 037/64 15 21 Integrität, Dynamik bis 10000 kN, Schwingungen

DE CERENVILLE GEOTECHNIQUE SA 1024 Ecublens, Tel. 021/691 24 91

GEOTEST AG (s. Geologie – Geotechnik – Geophysik)

Photogrammetrie

BSA INGENIEURS CONSEILS 1527 Villeneuve/FR, Tel. 037/64 15 21 Fassaden, Archäologie, Hoch- und Tiefbau FRAUCHIGER CAD AG, 3012 Bern Tel. 031/302 72 49, Fax 031/302 72 59 Gebäudeaufnahmen für Architektur

Pumpen

3S SYSTEMTECHNIK AG 5236 Remigen Tel. 056/44 01 01, Fax 056/44 23 30

Pumpen/Armaturen

KSB Zürich AG, 8031 Zürich Tel. 01/272 99 33, Telefax 01/272 66 76

PUR-Injektionen

GREUTER BAUTECH AG Abdichtungen, Bausanierungen Langmattstrasse 8, 8128 Hochfelden Tel. 01/860 39 41, Fax 01/860 80 65

Rammsondierungen

RL TERRAPROJECT AG ZUG 6300 Zug, Tel. 042/31 44 47

Rohrleitungs-Sanierungen

HATT-HALLER-KLUG AG 8055 Zürich, Tel. 01/463 76 66

Scanner-Dienstleistung

CEI (Suisse) SA, 6934 Bioggio Centro Nord-Sud, v. Campagna Tel. 091/50 60 44, Fax 091/50 60 47

Schadstoffentfernung

Abbau von mit Giftstoffen belasteten Anlagen und Entseuchung von Gebäuden. RAG REICHENBERGER AG, 6038 Gisikon Reuss-Strasse 9, Tel. 041/91 02 22 Filiale Basel, Gartenstrasse 63 4052 Basel, Tel. 061/272 17 71

Schallschutz- und Schwingungstechnik

ANGST + PFISTER, 8052 Zürich Thurgauerstr. 66, Tel. 01/306 61 11

PRONOUVO AG körperschall- und schwingungsdämmende Materialien, Hochbaulager 8050 Zürich, Tel. 01/311 55 62

Schaumstoffstreifen zur Fugen-Hinterfüllung

SCHAUMSTOFF AG, 8303 Bassersdorf Geerenweg 4, Tel. 01/836 61 14

Sportanlagenbau

POLYmatch SA Rue de l'Arc-en-Ciel 5, 1023 Crissier Tel. 021/635 62 53, Fax 021/635 87 40 Bächelmatt 4, 3127 Mühlethurnen Tel. 031/809 08 00, Fax 031/809 11 58

Sprengtechnik

EXPLOSIV CONSULT AG 8492 Wila, Tel. 052/45 17 78

Spritzbeton

LAICH SA, 6670 Avegno Spritzbeton, Gunit, Sandstrahlen Tel. 093/81 17 22, Fax 093/81 25 54

RENESCO AG, Wiesackerstrasse 89 8105 Regensdorf, Tel. 01/842 33 55 Fax 01/840 36 08

REPROJET AG, 8008 Zürich Zollikerstrasse 41, Tel. 01/381 30 60, Fax 01/382 33 43 Lachen, Tel. 055/63 46 00, Fax 055/63 54 77 Untervaz – St.Gallen – Liestal

SPALTENSTEIN HOCH + TIEFBAU AG Schaffhauserstrasse 372, 8050 Zürich Tel. 01/316 11 11

Strassenbaulabor

IMP Bauteist AG, Inst. für Mat.-Prüfung Mittelgäustr. 205, 4617 Gunzgen SO Tel. 062/46 50 46, Fax 062/46 19 31

Taucherarbeiten/Wasserbauarbeiten

TSM Perrotet AG 1786 Sugiez, Überwachungen – Expertisen Tel. 037/77 13 46, Fax 037/77 33 54

Theater- und Lichttechnik

H.-J. HUBER, Planungsbüro für Theater- und Lichttechnik, Gumelenstrasse 14 8810 Horgen, Tel. 01/725 25 52 Fax 01/725 78 22 Neutr. Beratung, Planung u. Fachbauleitung für Gemeinde-, Mehrzwecksäle usw.

Tonmineralogisches Labor

Dr. U.P. Büchi und E.R. Müller AG Beratende Geologen SIA/ASIC 8105 Regensdorf, Tel. 01/870 01 50

Trennwände • Werkkabinen

Verstellbare Blätter-Wände schallsoliert, feuerbeständig

BLÄTTLER AG, Holz- und Metallbau Industriest. 1, 8117 Fällanden Tel. 01/825 43 85

Trennwände + Kabinenanlagen

CHRISTEN + PARTNER AG 4616 Kappel b. Olten Trennwand- und Kabinenfabrikation Tel. 062/46 36 46, Fax 062/46 40 90 4127 Birsfelden Tel. 061/313 08 04, Fax 313 08 58

Treppen

COLUMBUS-TREPPEN AG 9245 Oberbüren, Tel. 073/51 37 55 Spindeltreppen aus Holz und Alu, Scheren- und Holzschiebetreppen

Trocknung

siehe Entfeuchtung

Umweltverträglichkeitsprüfung

CSD AG (s. Baugrunduntersuchungen) GEOTEST AG (s. Geologie – Geotechnik – Geophysik)

DR. GRAF AG, Umweltschutzberatung Emissionsmessungen/Risikoanalysen 4563 Gerlafingen, Tel. 065/35 42 62 Fax 065/35 66 45, 3012 Bern, Tel. 031/24 00 93, Fax 031/24 81 18

MUELLER & PERROTET, rue A.-Moser 1 1700 Fribourg, Tel. 037/22 56 60, Fax 037/23 24 63

ROOS + PARTNER für Umwelt und Technik, 6208 Oberkirch, Tel. 045/21 93 93, Fax 045/21 74 91

Unterquerungsarbeiten/ Microtunneling/Schlagvortrieb mit Stahl-, Beton-, Eternit- und Kunststoffrohren bis Ø 1200 mm/ bis 150 m Länge

TRENCH AG, 8305 Dietlikon Tel. 01/833 22 05, Fax 01/833 22 45

UVP und Lärmschutz

GEILINGER AG, Energie- und Umwelttechnik Museumstrasse 3, Postfach 988 8401 Winterthur, Tel. 052/234 17 01

UVP und Ökobilanzen

OEKO + OEKO AG, 7243 Pany, Ökologie im Einklang mit Ökonomie Tel. 081/54 42 42, Fax 081/54 42 52

Verkehrswesen und UVP

NOORIA AG Dr. R. Bahman, dipl. Ing. ETH/SIA Geschäftszentrum Wipkingen Röschiachstrasse 22, 8037 Zürich Tel. 01/272 27 01, Fax 01/272 26 06 Verkehrsplanung, Verkehrserhebungen, Planung+Projektierung v. Verkehrsanlagen, Öffentl. Verkehr, Verkehrsberuhigungen, Lärm- und Umweltverträglichkeitsgutachten

Vorfabrizierte Armierungen

Mit FIRISTA-Elementen armeren Sie wirtschaftlicher. FIRIPA-Anschlusskörbe (Spezial-Prospekt verlangen) FISCHER REINACH AG, 5734 Reinach Tel. 064/71 15 55, Telex 981 532 Fax 064/71 60 12

Waagen

METTLER-TOLEDO (Schweiz) AG Waagen und analytische Instrumente Postfach, 8606 Greifensee Tel. 01/944 45 45, Fax 01/944 45 10

Wasser/Abwasser-Leitungen

SIKA Robotics AG, Rohr-Sanierungs-Service, 8627 Grüningen Tel. 01/935 27 82, Fax 01/935 30 23 Effiziente Kanalisations-Rohrnetzsanierung mit dem «SikaRobot»®-System; ohne Aufgrabungen; in Rohren von 150–800 mm Durchmesser. Hausanschlüsse und Hausinnenleitungen abdecken und sanieren mit dem «SikaRoboLiner®10»-Verfahren

Wäschetrockner

ROTH-KIPPE AG, 8055 Zürich Guistrasse 12, Tel. 01/461 11 55

Zustandserfassung von Bauwerken

CONCRETAG (s. Bauwerkserhaltung)

KUBO AG
BOHRUNTERNEHMUNG

Berninastrasse 56
8057 Zürich
Tel. 01-312 67 77
Fax 01-312 67 90

Diamant-
Betonbohrungen
Trockenbohrungen
Betonfräsen
Betonpressen
Fugenfräsarbeiten
Betonbeissen
Abbruch von Beton

20 Jahre Erfahrung

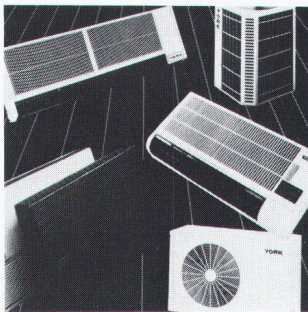

YORK Raumklimatisierung

leise - sparsam - umweltfreundlich

Verlangen Sie noch heute die detaillierten Unterlagen, damit Sie dem Sommer gelassen-kühl entgegenschauen können.

YORK Schweiz
Grindelstrasse 19, CH-8303 Bassersdorf
Tel. 01/836 70 11 FAX 01/836 97 80

GLASER -isb cad- KONSTRUKTIONSPROGRAMME

Das leistungsfähige CAD-System für den konstruktiven Ingenieurbau: Detail- und Ausführungspläne für Stahlbeton-, Mauerwerks-, Stahl- u. Holzbau, Architektur, Schalungs- und Armierungspläne, automatische Erstellung von Stahlplänen und Trennplänen. Sehr interessantes Preis-Leistungsverhältnis.

Ebenso im Angebot: zahlreiche Statikprogramme wie ebene und räumliche Stabwerke, Platten u. Scheiben mit finiten Elementen, Stahlbau, Holzbau, Grundbau, TWO, TWS, TWP und vieles mehr.

Wulf Seele, Ing. SIA, Flurstr. 44, 2544 Bettlach
Tel. 065 / 55 21 43, Fax 065 / 55 17 33

BAULEITUNGEN DEVISIERUNGEN

für Wohn- Industrie- und Umbauten durch erfahrenen Architekten HTL in freier Mitarbeit.

Offerten unter Chiffre Q 264-10136 an ofa Orell
Füssli Werbe AG, Postfach, 8810 Horgen 1.

Für Architekten und Ingenieure

Günstig abzugeben

USM-Möbel braun, Tische, Stühle, Bilderrahmen, Gestelle, Reissbretter und Zeichnungsmaschinen

Telefon 052 / 213 33 63

Wir empfehlen, den Offerten auf Stellenangebote keine Originalzeugnisse beizulegen.

Impressum

Schweizer Ingenieur und Architekt (SI+A)

Herausgeber

Verlags-AG der akademischen technischen Vereine

Offizielles Organ

Schweizerischer Ingenieur- und Architekten-Verein (SIA)
Gesellschaft Ehemaliger Studierender der ETH Zürich (GEP)
Schweizerische Vereinigung Beratender Ingenieure (ASIC)

Redaktion

Rüdigerstrasse 11, Postfach 630, 8021 Zürich
Tel. 01 / 201 55 36, Telefax 01 / 201 63 77

Redaktoren

Heinz Rudolphi, Ing. SIA, Chefredaktor
Bruno Odermatt, dipl. Arch. ETH / SIA
Hans U. Scherrer, dipl. Ing. ETH / SIA
Brigitte Honegger, Architektin

Redaktioneller Mitarbeiter

Richard Liechti

Produktion

Werner Imholz

Sekretariat

Odetta Vollenweider, Adrienne Zogg

Nachdruck von Bild und Text, auch auszugsweise, nur mit schriftlicher Zustimmung der Redaktion und mit genauer Quellenangabe.

Abonnemente

	Schweiz:	Ausland:
1 Jahr	Fr. 206.-	Fr. 224.-
Einzelnummer	Fr. 8.- plus Porto	

Ermässigte Abonnemente für Mitglieder GEP, BSA, ASIC, STV, Archimedes und Studenten.

Einzelnummern sind nur bei der Redaktion erhältlich.

Bestellungen für Abonnemente sowie Adressänderungen von Abonnenten an

Abonnementverwaltung Huber & Co. AG
CH-8501 Frauenfeld, Telefon 054 / 27 11 11

Adressänderungen von SIA-Mitgliedern an das SIA-Generalsekretariat, Postfach, 8039 Zürich

Postcheck
«Schweizer Ingenieur und Architekt»
80-6110-6 Zürich

Anzeigen

IVA AG für Internationale Werbung

Hauptsitz: Mühlebachstr. 43 8032 Zürich Tel. 01 / 251 24 50 Fax 01 / 251 27 41	Filiale Lausanne: Pré-du-Marché 23 1004 Lausanne Tel. 021 / 37 72 72 Fax 021 / 37 02 80	Filiale Lugano: Via Pico 28 6909 Lugano-Casserate Tel. 091 / 52 66 84 Fax 091 / 52 45 65
--	---	--

Satz + Druck

Huber & Co. AG
8501 Frauenfeld, Tel. 054 / 27 11 11

Ingénieurs et architectes suisses (I+AS)

Erscheint im gleichen Verlag

Redaktion:

Rue de Bassenges 4, case postale 180, 1024 Ecublens,
Tel. 021 / 693 20 98, Telefax 021 / 693 20 84

Abonnemente:

	Schweiz:	Ausland:
1 Jahr	Fr. 133.-	Fr. 144.-
Einzelnummer	Fr. 7.-	Fr. 8.-

SIA-Generalsekretariat

Selnastrasse 16, Postfach, 8039 Zürich
Tel. 01 / 283 15 15, Fax. 01 / 201 63 35
SIA-Normen und -Dokumentationen: Tel. 01 / 283 15 60

Styrodur®

der Dämmstoff für die Perimeterdämmung



Styrodur® ist das bewährte Produkt für die aus-senseitige Dämmung im Erdbereich. Bei dieser Anwendung – der Perimeterdämmung – kommen die guten physikalischen Eigenschaften der Wärmedämmplatte besonders zur Geltung. Das geschlossenzellige Material nimmt kaum Wasser auf – deshalb bleibt die Dämmwirkung voll erhalten. Darum benötigt Styrodur® auch keine Kaschierung.

Vor mechanischer Beschädigung schützt die hohe Druckfestigkeit. Da Styrodur® nicht verrottet, und da Frost ihm nicht schadet, ist dauerhafter Wärmeschutz garantiert. Darüber hinaus überzeugt die einfache, problemlose Verlegung. Zur Sicherheit des Verarbeiters und zum Nutzen von Gebäuden ist Styrodur® der bewährte Dämmstoff für die Perimeterdämmung.

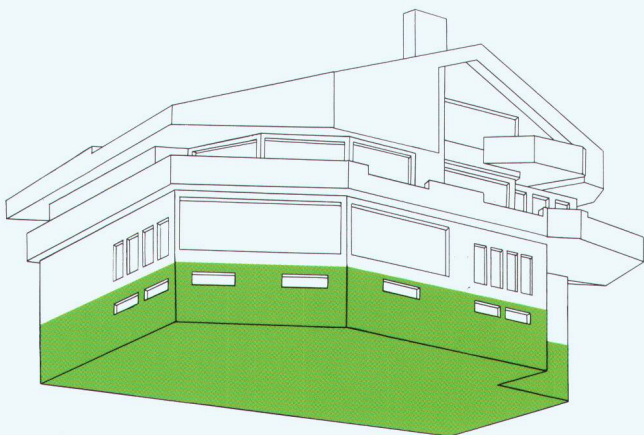

Styrodur®

von BASF.

Grün und gut.

Alleinvertrieb für die Schweiz:

**Alporit Dämmstoffe
Kork AG, 5623 Boswil**
Telefon 057/47 11 44
Telefax 057/46 18 82

BASF (Schweiz) AG
8820 Wädenswil

BASF

Preiswertestes Niedrig-Energie-Fenstersystem

LIGNAL[®] THERM

Hochwärmedämmende Fenstertechnologie

Exklusiv mit

SUPERGLASS[™] WITH HEAT MIRROR FILM
SYSTEM

Thermische Trennung «golden stripe»

2-HM Dünn-Film-Folien

3 Isolations-Kammern

2 Float-Glas-Scheiben

$k = 0.7 \text{ W/m}^2\text{K}$

SuperGlass

Energietransmission G 53%

Lichtdurchlässigkeit 65-70%

UV-Durchlässigkeit 0.5%

Schalldämpfung 36-45 dB

10 Jahre Garantie

Thermische Trennung

3 fache Lippendichtung

4 facher Holz-Faser-Verbund

$k = 0.9 \text{ W/m}^2\text{K}$

LIGNAL-THERM

Chalmers University of

Technology Göteborg

Sweden Feb 93

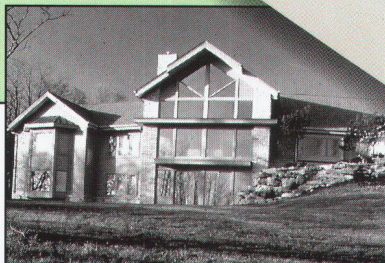

Attraktive Landhaus-Architektur in Montana

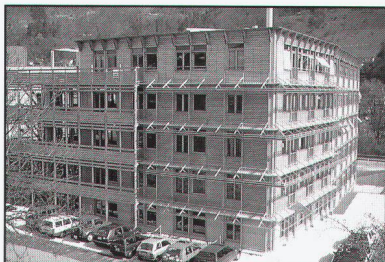

Büro-Zentrum für Energie- und Umwelttechnik, Liestal

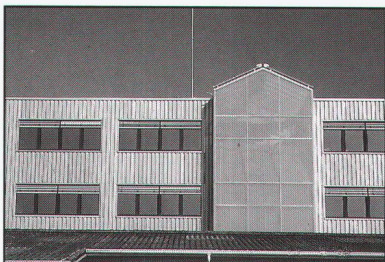

Modernes Verwaltungsgebäude in Liestal



Niedrigenergie-Wohnsiedlung in NOAH-Technologie



Behagliches Wohnklima dank SuperGlass

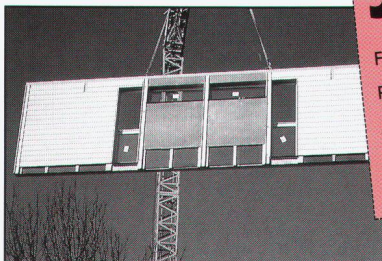

Hochwärmedämmtes Makro-Baumodul mit SuperGlass

Attraktive Referenzobjekte, ausgerüstet mit dem preiswertesten Fenstersystem «LIGNAL-THERM» für Niedrigenergie.

Eine berechenbare Energieersparnis für Neu- und Altbauten dank patentiertem hybriden Glas- und Holzwerkstoff-Aufbau.

*Kluge Sicht
in die Umwelt*

Häring + Co. AG
4133 Pratteln
Telefon 061/821 71 81
Telefax 061/821 77 43

HÄRING



JA,

die bauphysikalischen Werte des LIGNAL-THERM Fenstersystems sind wirklich beeindruckend. Bitte nehmen Sie mit uns Kontakt auf.

Firma: _____

Projektverantwortlicher: _____

Adresse: _____

Telefon: _____

Einsenden an: Häring + Co. AG, Schlosstrasse 3, 4133 Pratteln